

Вестник
Челябинского
государственного
университета

История
Выпуск 63



НАУЧНЫЙ
ЖУРНАЛ

Основан в 1991 году
№ 6 (361) 2015

BULLETIN OF CHELYABINSK STATE UNIVERSITY

History
Issue 63

Academic periodical
Founded in 1991

УЧРЕДИТЕЛЬ

Федеральное государственное бюджетное
образовательное учреждение
высшего профессионального образования
«Челябинский государственный университет»

INSTITUTOR

Chelyabinsk State University (CSU)

РЕДАКЦИОННАЯ КОЛЛЕГИЯ

Д. А. Циринг – главный редактор
В. Д. Бучельников – заместитель главного редактора
Н. Н. Алеврас – главный редактор научного
направления
Т. А. Андреева, С. А. Баканов, Г. А. Гончаров, Н. В. Гришина,
В. В. Грудзинский, А. В. Захаров, П. Ф. Назыров, А. А. Пасс,
Т. А. Чумаченко, О. В. Богомазова – ответственный секретарь

EDITORIAL BOARD

D. Tsiring – Chief editor
V. Buchelnikov – Deputy editor
H. Alevras – Chief editor of a scientific section

T. Andreeva, S. Bakanov – deputy editor; *G. Goncharov, N. Grishina,*
V. Grudzincky, A. Zakharov – deputy editor; *P. Nazyrov, A. Pass,*
T. Chumachenko, O. Bogomazova – responsible secretary

Редколлегия журнала может не разделять точку зрения авторов публикаций. Ответственность за содержание статей и качество перевода аннотаций несут авторы публикаций.

The Editorial Board of the Academic periodical may not share the author's point of view. Authors are responsible for the content of articles and quality of translation.

С требованиями к оформлению статей
можно ознакомиться на сайте ЧелГУ www.csu.ru.
Адрес редакционной коллегии:
454084 Челябинск, пр. Победы, 162 в, к. 109
Тел.: (351)799-70-20; e-mail: vhist@mail.ru

All the requirements are available on the web-site www.csu.ru.
Address of the editorial board:
162 v, pr. Pobedy, Chelyabinsk, 454084
Telephone: (351)799-70-20;
e-mail: vhist@mail.ru

Редактор *Е. Ю. Панова*
Компьютерная верстка *А. А. Селютин*
Компьютерный набор *О. В. Богомазовой*

Editor *E. Panova*
Imposition *A. Selyutin*
Computer typing *O. Bogomazova*

Подписано в печать
Формат 60x84 1/8. Бумага офсетная.
Гарнитура Таймс. Печать офсетная.
Усл. печ. л. . Уч.-изд. л. .
Тираж 500 экз. Заказ
Цена свободная

Passed for printing
Format 60× 84 1/8. Litho paper.
Font Times.
Conventional print. sh. . Ac.-publ. sh.
Circulation 500 copies. Order
Open price

Издательство
Челябинского государственного университета
454001 Челябинск, ул. Братьев Кашириных, 129
Полиграфический участок Издательства ЧелГУ
454021 Челябинск, ул. Молодогвардейцев, 57 б

Publishing office
Chelyabinsk State University
129, Bratiev Kashirinykh str., Chelyabinsk, 454001, Russia
Printwork of CSU Publishing office
57 b, Molodogvardeitsev str., Chelyabinsk, 454021, Russia

Журнал зарегистрирован в Роскомнадзоре.
Св-во ПИ № ФС77-54546.
Индекс 81226 в Объединённом каталоге «Пресса России»

Academic periodical is registered in Federal Supervision Agency
for Information Technologies and Communications
Certificate ПИ № ФС77-54546
Index 81226 in unit catalog "Russian Press"

СОДЕРЖАНИЕ

НАУЧНЫЙ ДИСКУРС

Древняя история и традиционная культура

<i>Куприянова Е. В.</i>	Реконструкция детского погребального костюма эпохи бронзы по материалам могильника Степное VII	8
<i>Крыласова Н. Б., Белавин А. М.</i>	Комплексы орудий в мужских захоронениях ломоватовской культуры как отражение основных хозяйственных и производственных занятий населения	16
<i>Гарустович Г. Н., Иванов В. А., Проценко А. С.</i>	Колпаковский I курганный могильник	28
<i>Брюхова Н. Г.</i>	История существования Плотниковского могильника (Среднее Предуралье, Пермский край)	35
<i>Корчагин П. А.</i>	Трансформация речных бассейнов в речную сеть, или Ещё раз о средневековой вербальной лоции финно-угорских народов	39

Археология Нового времени

<i>Ахатов А. Т., Бахшиев И. И., Камалеев Э. В., Колонских А. Г., Тузбеков А. И.</i>	Археология Нового времени и проблемы изучения городского культурного слоя Уфы (материалы исследований ИЭИ УНЦ РАН 2012–2013 годов)	45
---	--	----

История России и ее регионов

<i>Азаматова Г. Б.</i>	Земское самоуправление на Южном Урале: опыт реализации и региональные особенности (1874–1917 годы)	57
<i>Леконцев О. Н.</i>	Численность кулачества во второй половине 1920-х годов: теория и практика (на материалах Вятской губернии и Вотской области)	65
<i>Латышев А. В.</i>	Проверочно-фильтрационные лагеря НКВД СССР: кадры, ведомственные интересы и проверка военнослужащих Красной Армии (1941–1945)	72
<i>Стась И. Н.</i>	Историко-синергетический анализ урбанизационных процессов Ханты-Мансийского округа (1960–1990-е годы)	80

Всеобщая история

<i>Нохрин И. М.</i>	Британская колониальная политика и межэтнические отношения в Канаде в последней трети XVIII века	86
<i>Плешко А. О.</i>	Роль У. Черчилля в решении «русского вопроса» на Парижской мирной конференции	92
<i>Ибраев Е. Е.</i>	Освещение культурного взаимодействия англичан и туземцев в британском кинематографе 70–80-х годов XX века	100

Религия. Общество. Власть

<i>Малюков Е. И.</i>	Деятельность уполномоченного Совета по делам Русской православной церкви при СНК СССР по Челябинской области в годы Великой Отечественной войны	106
<i>Марченко А. Н.</i>	Состояние епископата Русской православной церкви накануне «хрущевской» антирелигиозной кампании 1958–1964 годов	112
<i>Марченко А. Н.</i>	Сопротивление епископата Русской православной церкви «хрущевским» гонениям 1958–1964 годов по материалам Совета по делам Русской православной церкви при Совете Министров СССР	117

НАУЧНАЯ РЕФЛЕКСИЯ***Историография***

- Корзун В. П.*** Концепция истории науки в работе А. С. Лаппо-Данилевского
«Development of Russian science and learning»124
- Дмитриева О. О.*** Историческая память и механизмы ее формирования:
анализ историографических концепций в отечественной науке132

ИСТОЧНИКОВЫЙ ДЕПОЗИТАРИЙ

- Федоров А. Н.*** Новый источник: воспоминания о судьбе второго секретаря
Челябинского обкома ВКП(б) А. В. Лескова138

CONTENTS

SCIENTIFIC DISCOURSE

Древняя история и традиционная культура

- Kupriyanova E. V.** Reconstruction of child burial costume of the Bronze Age
(applied to the materials of Stepnoye VII cemetery)8
- Krylasova N. B., Belavin A. M.** Main Economic and Production Activities of the Population
as Reflected in the Complexes of Tools from Lomovatovskaya Culture's Burials16
- Garustovich G. N., Ivanov V. A., Protsenko A. S.** Kolpakovsky I burial mound28
- Briukhova N. G.** On the History of the Plotnikovo Burial Ground
(The Middle Cis-Urals, Perm Region)35
- Korchagin P. A.** Transformation of River Basins into River Networks, or Once Again
on the Medieval Verbal Navigation of the Finno-Ugric Peoples39

Археология Нового времени

- Akhatov A. T., Bakhshiev I. I., Kamaleev E. V.,
Kolonskikh A. G., Tuzbekov A. I.** Modern age archeology and the study
of Ufa historical layer (materials of the research IES USC RAS in 2012–2013)45

History of Russia and of Its Regions

- Azamatova G. B.** Territorial (zemstvo) self-government in South Ural: experience
of implementation and regional features (1874–1917)57
- Lekontsev O. N.** Quantity of kulaks in the 2nd half of the 1920s: theory and practice
(applied to materials of Vyatskaya province and Votsky region)65
- Latyshhev A. V.** Checkup-filtration NKVD camps: staff, departmental conflicts
and checkup of Soviet servicemen (1941–1945)72
- Stas I. N.** Historical and synergetic analysis of the urbanization in Khanty-Mansi Okrug
in the 1960–1990-s80

Universal History

- Nokhrin I. M.** British colonial policy and ethnic relations in Canada in the last third
of XVIII cent.86
- Pleshko A. O.** Winston Churchill's role in the solution to the "Russian question"
at the Paris Peace Conference92
- Ibrayev E. E.** Lighting cultural interaction of the British and the natives
British postcolonial cinematography100

Religion. Society. Power

- Malyukov E. I.** Activity of Commissioner by The Council for Russian Orthodox Church
in SNK of USSR in The Chelyabinsk Region During The Great Patriotic War106
- Marchenko A. N.** Condition of the Episcopate of the Russian Orthodox Church on the Eve
of "Khrushchev's" Antireligious Campaign in 1958–1964112
- Marchenko A. N.** Resistance of the Episcopate of the Russian Orthodox Church
to "Khrushchev's" Persecutions of 1958–1964 (applied to materials
of the Council for the Russian Orthodox Church at the Council of Ministers
of the USSR)117

SCIENTIFIC REFLEXION***Историография***

- Korzun V. P.*** Concept of the History of Science in A. S. Lappo-Danilevsky's study
"Development of Russian science and learning"124
- Dmitrieva O. O.*** Historical memory and mechanisms of its formation: analysis
of historiographical concepts in domestic science132

ИСТОЧНИКОВЫЙ ДЕПОЗИТАРИЙ

- Fedorova A. N.*** New source: memoirs about the life of A. V. Leskov, the second secretary
of Chelyabinsk Regional Committee of VKP(b)138

НАУЧНЫЙ ДИСКУРС

Древняя история и традиционная культура

УДК 902.6
ББК Т4(0)

Е. В. Куприянова

РЕКОНСТРУКЦИЯ ДЕТСКОГО ПОГРЕБАЛЬНОГО КОСТЮМА ЭПОХИ БРОНЗЫ ПО МАТЕРИАЛАМ МОГИЛЬНИКА СТЕПНОЕ VII

Реконструкция «археологического» детского костюма эпохи бронзы по материалам погребений представляет большую проблему из-за малой информативности захоронений. При раскопках могильника Степное VII в Южном Зауралье (петровская и алакульская культуры) был получен массовый материал, позволивший реконструировать большое количество деталей детского погребального костюма. Поскольку некрополи эпохи бронзы представляют искаженную возрастную выборку, погребения детей от 1 года до 8–10 лет практически отсутствуют, так что в данном случае речь идти о реконструкции, собственно, младенческого костюма. Отличительными чертами детских погребений являются наличие поясов с украшениями, полностью отсутствующих во взрослых захоронениях, и более примитивная комплектация сложных комплексов головных украшений, являющихся «визитной карточкой» костюма эпохи бронзы. В целом детский костюм по расположению аксессуаров повторяет комплектацию женского погребального костюма в более простом исполнении.

Ключевые слова: эпоха бронзы; погребение; детский костюм; украшения; Южное Зауралье.

В современных археологических исследованиях все большее значение приобретают тщательность и комплексный подход к изучению источника. Палеокостюмология – наука, занимающаяся разработкой проблем и методов реконструкции археологического костюма, базируется на скрупулезной фиксации и изучении деталей погребений – органических остатков, комплексов украшений и пр. К сожалению, зачастую качество отчетных и публикационных материалов не удовлетворяет требованиям палеокостюмологов, до 90 % информации о древнем костюме погибает именно в процессе расчистки погребений, его описания и последующего хранения¹.

Для эпохи бронзы эта проблема особенно актуальна в изучении детского костюма. Детские погребения являются массовым материалом и составляют порой до 80 % всех погребений на могильниках бронзового века в Южном Зауралье. Тем не менее, если по женскому костюму этого периода в последние годы появилось несколько крупных обобщающих работ², то детскому костюму уделялось лишь эпизодическое внимание в нескольких публикациях³. В какой-то степени

это связано с объективной бедностью детских погребений украшениями и остатками одежды, отчасти же объясняется невниманием исследователей к содержанию и фиксации материала. Зачастую представляется, что несколько бусин, составляющих комплекс украшений младенца, при том, что в погребениях часто не остается даже костей скелета, не могут дать никакой существенной информации по реконструкции одежды. Тем не менее, наш опыт показывает, что тщательная фиксация морфологии мелких украшений в младенческих погребениях может послужить источником воссоздания если не костюма полностью, то многих его деталей.

Могильник Степное VII, расположенный в Пластовском районе Челябинской области, исследовался в 2000–2005 гг. (руководители раскопок Е. В. Куприянова и Д. Г. Зданович). За эти годы было исследовано 6 погребальных комплексов, содержавших 90 отдельных объектов (погребений и жертвенных ям). Индивидуальные детские погребения составляют 68 % всех объектов могильника, кроме того, детские захоронения входили в состав большинства коллективных погребений и содержались в крупных многократно использовавшихся жертвенных ямах. Материалы могильника относятся к петровской и алакульской культурам эпохи поздней бронзы. Антропологические определения показали селективность

¹ Яценко С. А. О некоторых вопросах изучения «археологического» костюма... С. 7.

² Усманова Э. Р. Женский костюм эпохи бронзы...; Куприянова Е. В. Тень женщины...

³ См., например: Шилов С. Н., Богатенкова А. А. О реконструкции женского и детского костюмов...

возрастной выборки погребенных¹. Так, в погребениях алакульской культуры 88 % составляют младенцы – дети до года, в погребениях петровской культуры они же составляют всего 38,8 %. Поскольку дети от года до 8–10 лет в погребениях той и другой культурных групп практически отсутствуют, а дети более старшего возраста погребались по взрослому обряду, то в данном случае речь может идти лишь о реконструкции собственно младенческого костюма.

Типичное младенческое погребение эпохи бронзы, как хорошо известно исследователям, действительно, на редкость мало информативно. Обычно в нем содержатся несколько фрагментов костей скелета (чаще всего, зубы и трубчатые кости), один-два керамических сосуда. В лучшем случае исследователь может обнаружить в погребении несколько мелких украшений. Для того, чтобы дать представление о младенческом погребальном обряде могильника Степное VII, в качестве примеров наиболее информативных погребений можно привести ямы 42, 55, 63, относящиеся к алакульской части памятника.

Яма 42 (рис. 1; 4.9)

На дне в центре ямы расчищено погребение ребенка в возрасте около 1 года, лежавшего на левом боку головой на ЮЗ. На руках скелета находилось по одному желобчатому браслету небольшого размера (рис. 1.4-5). На шее расчищены остатки трехрядного ожерелья из пастовых бус (рис. 4.9). За спиной погребенного, напротив затылка, расчищена низка, состоящая из компактно лежавших четырех подвесок из клыков животных и одной подвески из раковины (рис. 1.6-10). Напротив тазовых костей перед погребенным расчищены остатки пояса (?), состоявшего из трех низок пастовых бус, расходящихся из одного центра – небольшой бронзовой бусины (рис. 4.9). Напротив середины СВ стенки, ближе к коленям погребенного, стоял сосуд средних размеров в развале. В северном углу ямы стоял сосуд небольших размеров, перевернутый вверх дном.

Яма 55 (рис. 2; 4.5)

На дне вдоль южной стенки ямы располагались остатки погребенного ребенка возрастом от 0 до 2 месяцев: фрагменты верхней челюсти, трубчатые кости ног. Судя по их расположению, погребенный был положен на левый бок, головой на северо-запад. Под остатками верхней челюсти, в районе шеи находилась низка из 10 пастовых бус, под ней в районе рук – два миниатюрных бронзовых желобчатых браслета (рис. 4.5). В районе поясицы погребенного расчищена низка

из трех пастовых бус. На остатках трубчатых костей обеих ног находилось по одной низке бронзовых бус. Поверх ног ребенка была поставлена небольшая неорнаментированная банка очень плохой сохранности, разрушившаяся при снятии (рис. 4.5). В головах погребенного, напротив СЗ стенки ямы, завалившись на бок, находился сосуд горшечного типа средних размеров.

Яма 63 (рис. 3; 4.6)

На дне ямы, в центральной части, расчищены останки погребения ребенка в возрасте от 9 до 12 месяцев: череп плохой сохранности, ребра, фрагменты трубчатых костей рук и ног. Судя по положению костей, погребенный был уложен на левый бок головой на запад, в слабоскорченном состоянии, руки согнуты у лица. В области шеи ребенка, поверх костных останков, находился комплекс украшений, похожий на ожерелье. Комплекс состоял из пастовых бус, бронзовой обоймы и бронзовой очковидной подвески. Низка пастовых бус (7 шт.) шла от остатков позвоночника к лицевой части, после нее следовала бронзовая обойма, за которой находилась очковидная подвеска. Под основной низкой, чуть ниже, находилась половинка пастовой бусины плохой сохранности. Под черепом погребенного находилось еще 5 пастовых бус, сгруппированных неподалеку друг от друга как 2+2+1. На руках ребенка было надето два небольших желобчатых браслета. В районе тазовых костей находилось еще одно скопление пастовых бус: от небольшой бронзовой обоймы в четырех направлениях расходились низки по 4, 2, 6 и 1 бусине. На остатках трубчатых костей ног погребенного, в районе щиколоток, расчищены смешанные низки бронзовых и пастовых бус. В головах погребенного, вдоль западной стенки стояло два сосуда – один крупный горшечной формы, другой – небольшая баночка. Напротив рук погребенного, у середины северной стены, стоял еще один сосуд горшечного типа средних размеров.

Как видно из описания погребений, их содержание дает исключительно мало информации о собственно костюме погребенного. Тем не менее, большинство младенческих захоронений Степного VII содержали скопления мелких украшений. В процессе расчистки погребений нами проводилась тщательная фиксация этих скоплений в масштабе 1:1, наблюдения за местами их локализации относительно остатков костяка, морфологией и тафономией (процессами разрушения). Младенческие погребения эпохи бронзы, несмотря на свою плохую, в большинстве случаев, сохранность, имеют одну особенность, выгодно

¹ Определения д-ра ист. наук А. А. Хохлова (г. Самара).

отличающую их от взрослых погребений той же эпохи – они практически никогда не подвергались ограблениям. Неограбленных взрослых погребений можно насчитать единицы. Пытаясь реконструировать детали костюма на взрослом скелете, исследователь далеко не всегда может уверенно сказать, находится та или иная деталь на теле *in situ* либо сдвинута под воздействием различных факторов. В младенческих же погребениях можно достаточно достоверно определить связь украшений с определенными частями тела и, соответственно, деталями костюма.

Таким образом, тщательная фиксация и анализ массового материала из множества детских погребений могильника позволили получить большое количество новой интересной информации и зафиксировать различные детали младенческого костюма (рис. 4). Прежде всего, бросается в глаза отличие количества украшений в детских погребениях петровской и алакульской культур, тогда как женский костюм обеих культур примерно равен по богатству. В петровских детских погребениях украшений на порядок меньше. Украшения содержались в 69,2 % алакульских детских погребений и всего лишь в



Рис. 1. Мог. Стенное VII, яма 42: 1 – план погребения; 2 – сосуд № 2; 3 – сосуд № 1; 4–5 – браслеты бронзовые; 6–9 – клыки-амулеты; 10 – подвеска из раковины



Рис. 2. Мог. Стенное VII, яма 55: 1 – план погребения; 2–3 – браслеты бронзовые; 4 – сосуд; 5 – бусы бронзовые

29,5 % процентах петровских. Состав украшений и их расположение на костяках в целом схожи: в основном это пастовые, реже бронзовые бусы, амулеты из зубов животных и раковин, браслеты. Анализ расположения украшений проводился нами по методике, схожей с ранее применявшейся в анализе женского костюма. Для систематизации данных и изучения схем компоновки украшений в костюмах нами были выделены пять категорий украшений по пяти зонам тела, чаще всего украшавшимся в петровской и алакульской культурах:

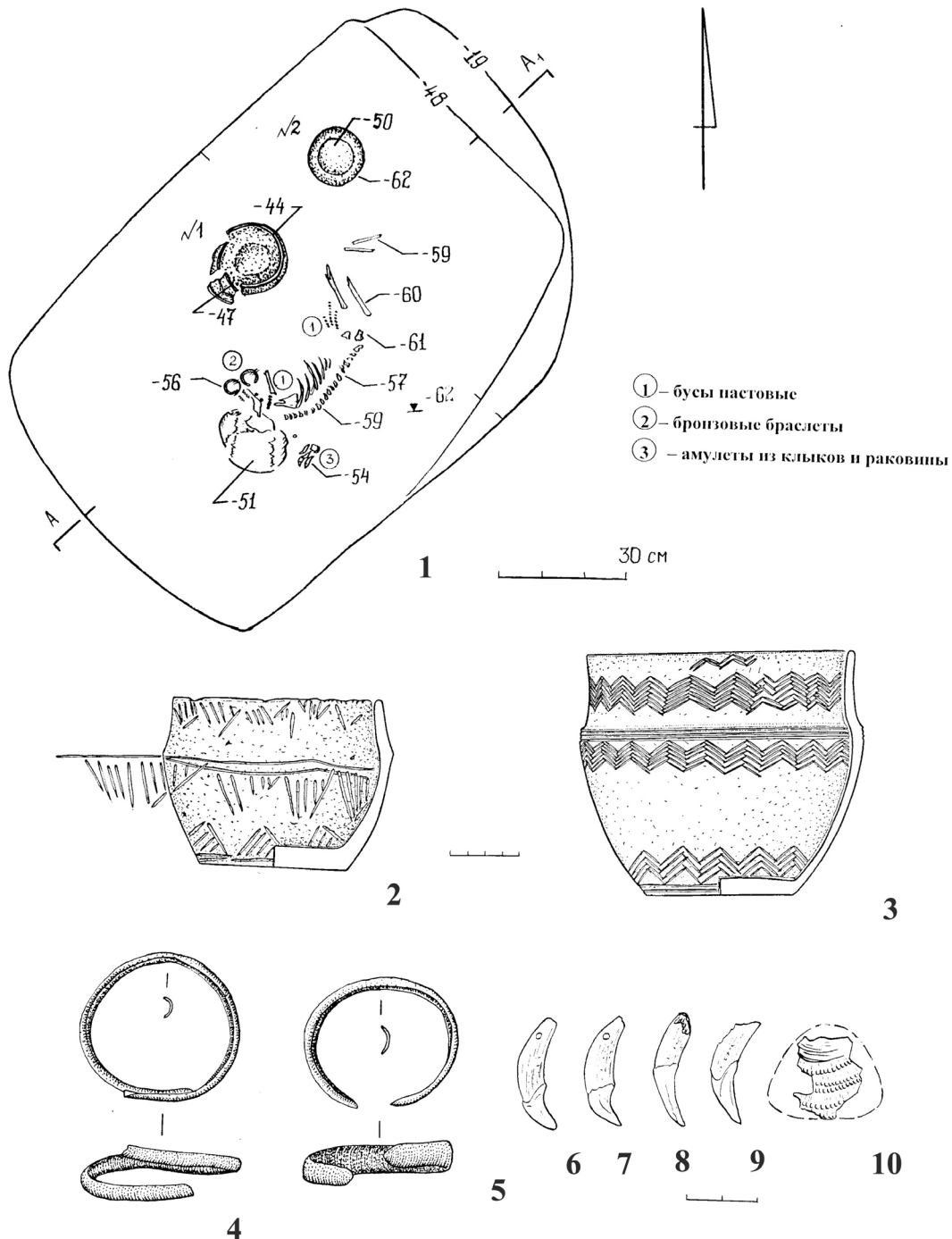
1 – украшения головы и волос (куда относим накосники, лицевые подвески, височные украшения, обшивку венчика, косоплетки, в том числе клыки-амулеты, вплетенные в косу и прочее);

2 – украшения рук (браслеты, низки бус и амулетов, кольца, обшивка рукавов);

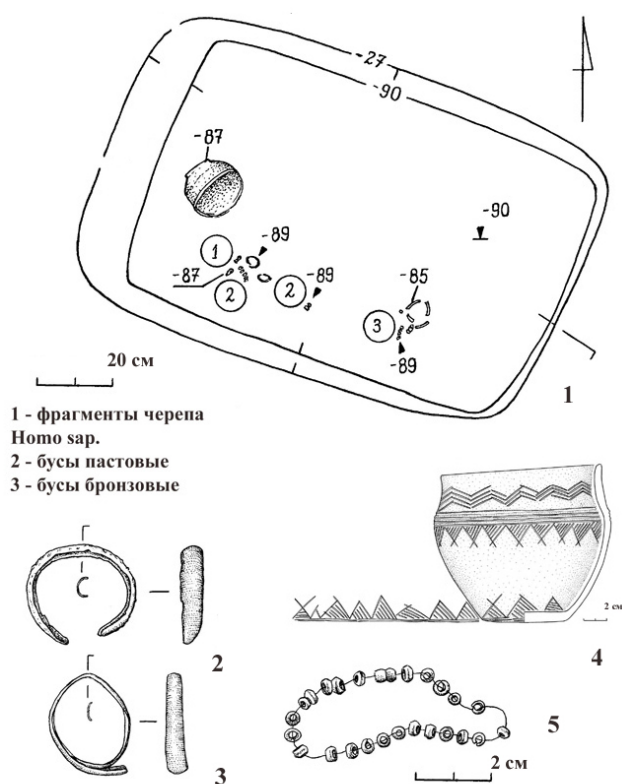
3 – украшения обуви (низки бус, пронизей и амулетов на щиколотках, украшения, нашитые на обувь и прочее);

4 – украшения шеи и груди (нагрудники, ожерелья, гривны, пуговицы);

5 – прочие украшения (к этой категории отнесены наименее распространенные в женском костюме украшения, такие как обшивка бусами платья и штанов, детали пояса и так далее)¹.

¹ Куприянова Е. В. Тень женщины... С. 111.

Детский костюм декорировался, как правило, мелкими украшениями, располагающимися в различных сочетаниях на пяти зонах тел погребенных – голова, шея, поясница, запястья, щиколотки. При этом в подавляющем большинстве петровских погребений (кроме одного) украшения располагались только на одной из зон, тогда как в алакульских могилах в основном в нескольких зонах. В отличие от женского костюма², костюм детей не содержал таких сложных комплексов украшений, как накосники, лицевые подвески, гривны. И, напротив, самой распространенной деталью в детском костюме могильника Степное VII были украшения пояса (рис. 4), которые на 100 % отсутствовали в женских погребениях этого же памятника и в целом не являются характерной деталью женского костюма эпохи бронзы. На Степном VII поясные украшения встречаются у подавляющего большинства погребенных детей, причем по данным нескольких погребений (ямы 33, 42, 49, 59, 63) их структура определена как три сходящиеся к пояснице и иногда объединенные бронзовой облойкой низки бусин (рис. 4. 3, 4, 6, 9, 11). Очевидно, украшение можно реконструировать как низки, крепящиеся спереди на поясе.

Еще одна интересная деталь – в нескольких достоверных случаях (ямы 40, 42) (рис. 4: 8,9) украшения шеи реконструируются как низки бусин, нашитые в несколько рядов спереди на нагрудник (что вероятнее), либо платье. Довольно часто в алакульских детских погребениях встречаются бронзовые браслеты, гораздо реже – украшения обуви и головного убора. Украшения головного убора представлены в основном несколькими бусинами, нашитыми, скорее всего, на шапочку. Отсутствие накосных украшений объясняется очевидным отсутствием у маленьких детей кос и длинных волос. Лишь в одном случае (яма 42) за спиной погребенной лежало скопление амулетов из клыков и раковины, интерпретированное как косоплетка. Подобные украшения были отмечены у взрослых погребенных.

Сочетание в одном костюме категорий украшений по пяти зонам (голова, грудь, руки, ноги, поясница) из семнадцати достоверно определенных случаев дает следующее распределение: 1 категория – 6 случаев; 2 категории – 5 случаев; 3 категории – 2 случая; 4 категории – 3 случая; 5 категорий – 1 случай. Таким образом, большин-

² Для эпохи бронзы женским костюмом можно считать костюм девочки, начиная с 6–8 лет, когда он содержит все детали, присущие взрослому костюму. См.: Куприянова Е. В. Тень женщины... С. 111.

ство костюмов содержало украшения одной или двух зон тела, чаще всего – украшения пояса. Наиболее полно украшенный детский костюм, как и женский, включает в себя украшения всех пяти зон тела, но встречается также редко (предлагаемая реконструкция – костюм девочки из погребения 42 – рис. 4.11).

Анализ массового материала украшений из младенческих погребений могильника Степное VII показал, что состав детского костюма, скорее всего, копирует женский костюм в его

более простом и примитивном варианте. Повторяющаяся и схожая морфология скоплений украшений (низки бус на ногах, скопления бус на груди, украшения волос, головного убора) позволяет реконструировать те же детали у детей, что и у взрослых женщин: штаны, обувь, рубаху, нагрудники, головной убор (для младенцев, скорее всего, шапочку). Единственной отличной деталью, отсутствующей в женском костюме, является пояс. Нельзя утверждать, что украшения пояса являются неизменным атрибутом детского ко-



Рис. 3. Мог. Стенное VII, яма 6: 1 – план погребения; 2 – бронзовая обойма; 3 – бусы бронзовые и пастовые; 4 – подвеска очковидная; 5–6 – браслеты бронзовые; 7 – сосуд № 2; 8 – сосуд № 1; 9 – сосуд № 3



Рис. 4. Могильник Степное VII. Схемы расположения комплексов украшений в детских погребениях: 1 – яма 53; 2 – яма 58, косяк В; 3 – яма 59; 4 – яма 33, косяк Б; 5 – яма 55; 6 – яма 63; 7 – зоны расположения украшений на детских косяках, ямы 62, 68, 64, 65; 8 – яма 40; 9 – яма 42; 10 – яма 49; 11 – реконструкция детского костюма

стюма эпохи бронзы в целом: вполне возможно, что это местная традиция, существовавшая только у жителей поселения, хоронившего жителей на могильнике Степное VII. Получение массового, детально исследованного материала детских погребений с других памятников в дальнейшем может пролить свет на эту проблему.

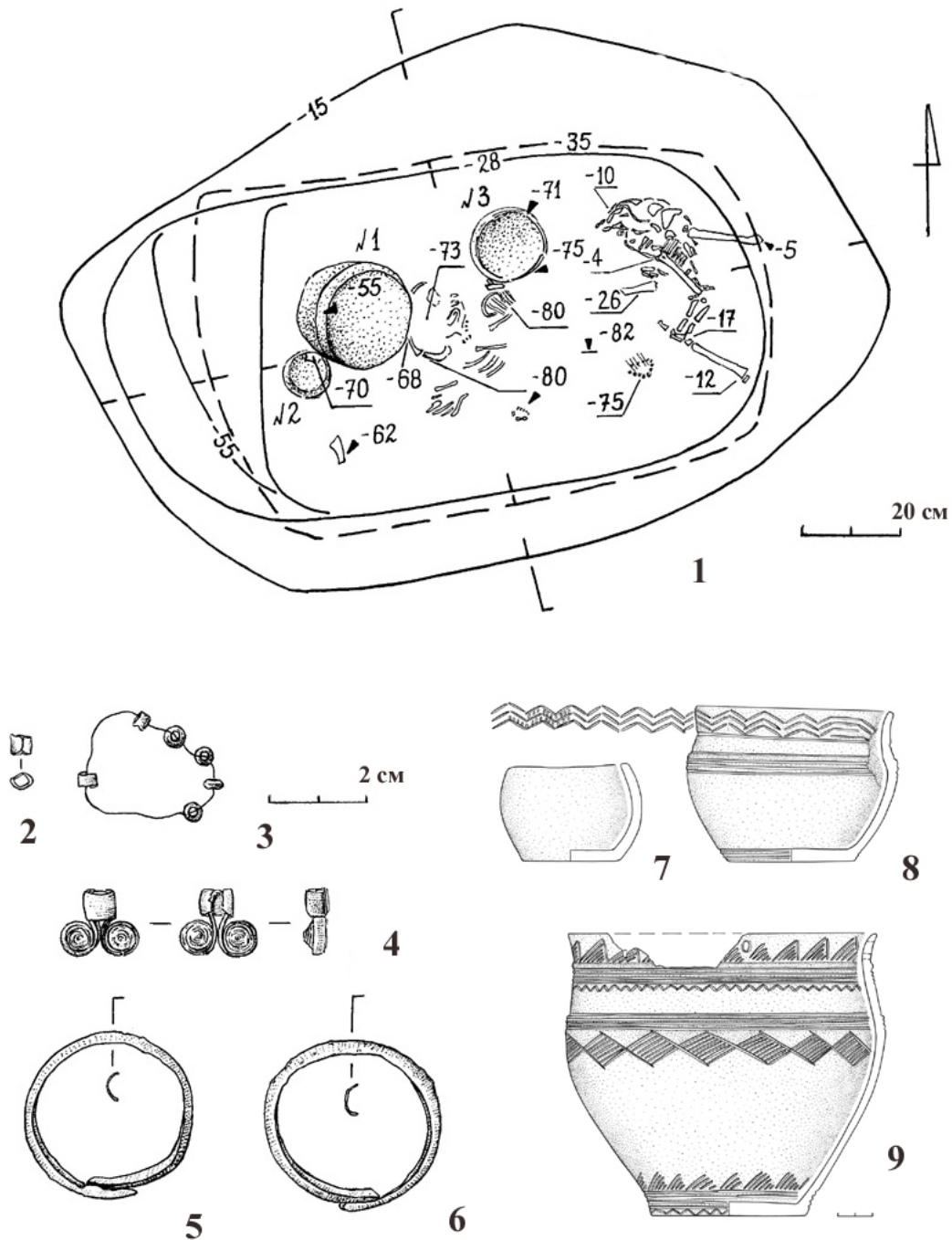
Список литературы

1. Куприянова, Е. В. Тень женщины: женский костюм эпохи бронзы как «текст» (по материалам некрополей Южного Зауралья и Казахстана) / Е. В. Куприянова. Челябинск: АвтоГраф, 2008. 244 с.
2. Усманова, Э. Р. Костюм женщины эпохи бронзы Казахстана / Э. Р. Усманова. Караганда;

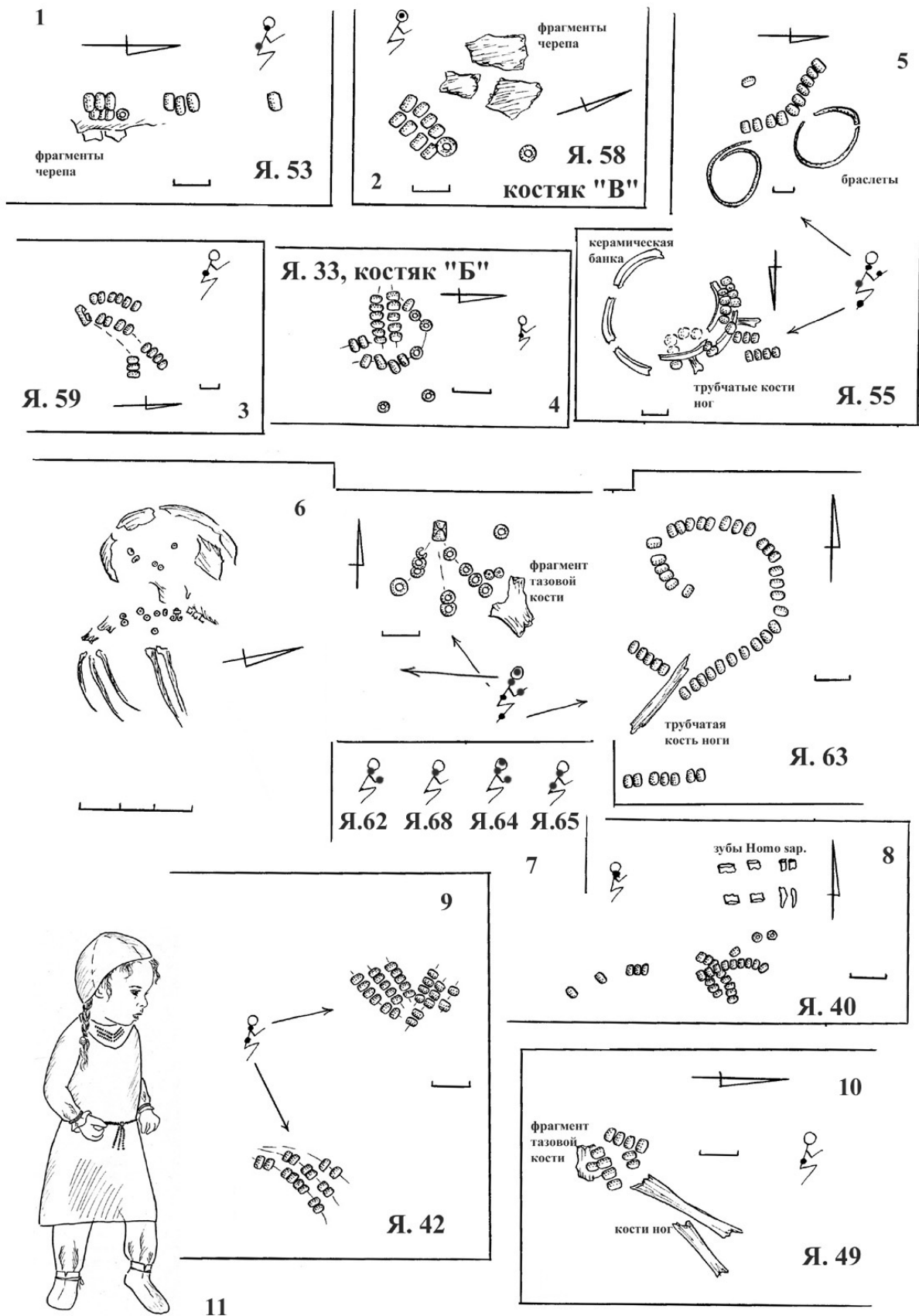
Лисаковск: КарГУ; Лисак. музей истории и культуры Верхнего Притоболья, 2010. 176 с.

3. Шилов, С. Н. О реконструкции женского и детского костюмов эпохи средней бронзы (по материалам Алакульского могильника) / С. Н. Шилов, А. А. Богатенкова // Интеграция археологических и этнографических исследований. Омск: Наука-Омск, 2003.

4. Яценко, С. А. О некоторых вопросах изучения «археологического» костюма. Механизмы костюмных связей народов Великой степи / С. А. Яценко // Культуры Евразийских степей второй половины I тысячелетия н. э. (из истории костюма). Т. 1. Самара: Самар. обл. ист.-краевед. музей им. П. В. Алабина, 2001.

Сведения об авторе

Куприянова Елена Владиславовна – кандидат исторических наук, директор Учебно-научного центра изучения проблем природы и человека Челябинского государственного университета.
dzdan@mail.ru

KUPRIYANOVA E. V. RECONSTRUCTION OF CHILD BURIAL COSTUME OF THE BRONZE AGE (APPLIED TO THE MATERIALS OF STEPNOYE VII CEMETERY)

E. V. Kupriyanova

*PhD, Head of Scientific and Educational Center of Study of Nature and Man, Chelyabinsk State University.
dzdan@mail.ru*

Reconstruction of an “archaeological” child costume of the Bronze Age with the materials of burials is a great problem caused by little information. The excavation of Stepnoye VII cemetery in the Southern Trans-Urals (Petrovskaya and Alakulskaya archaeological cultures) presented massive materials, which allow making a reconstruction of a great number of details of a child burial costume. As the Bronze Age necropolis has an abnormal age scale and burials of 1–10-year-old children are completely lacking, therefore, in this case we can speak about a reconstruction of an infant costume only. The distinctive features of children burials are ornamented belts, which are never found in adult graves, and a more primitive structure of complicated head ornaments, which was a “visiting card” of the Bronze Age costume. In total, a child costume’s disposition of accessories is similar to that of a female burial costume but with a simpler design.

Keywords: Bronze Age; burial; child costume; ornaments; Southern Trans-Urals.

References

1. Kupriyanova, E. V. (2008) *Ten’ zhensh’iny: zhenskii kostyum epokhi bronzy kak “text” (po materialam nekropolei Yuzhnogo Zaural’ya i Kazakhstana)* [=The Shadow of woman: women’s costume of Bronze Age like a “text” (for materials of necropolis of Southern Trans-Urals and Kazakhstan)]. Chelyabinsk: AvtoGraf, 244 s. (in Russ.).
2. Usmanova, E. R. (2010) *Kostyum zhensh’iny epokhi bronzy Kazakhstana* [=Women’s costume of Bronze Age of Kazakhstan]. Karaganda; Lisakovsk: KarGU; Lisakovskii muzei istorii i kul’tury Verkhnego Pritobol’ya. 176 s. (in Russ.).

3. Shilov, S. N., Bogatenkova, A. A. (2003) *O rekonstruktsii zhenskogo i detskogo kostyumov epokhi srednei bronzy (po materialam Alakul'skogo mogil'nika)* [=About reconstruction of children's costume of Middle-Bronze Age (for the materials of Alakul' cemetery] // Integratsiya arkheologicheskikh i etnograficheskikh issledovaniy [=The integration of archaeological and ethnographical researches]. Omsk: Nauka-Omsk. (in Russ.).

4. Yatsenko, S. A. (2001) *O nekotorykh voprosakh izycheniya "arkheologicheskogo " kostyuma. Mekhanizmy kostyumnykh svyazei narodov Velikoi stepi* [=For some questions of research of "archaeological costume". The mechanisms of costume connections of Great Steppe nomads] // Kul'tury Evraziiskikh stepei vtoroi poloviny I tysyacheletiya n.e. (iz istorii kostyuma) [=The cultures of Eurasian steppes in the second part of I millennium A.D. (for the history of costume)]. T.1. Samara: Samar.obl.istor.-kraeved.muzei im.P.V.Alabina. (in Russ.).

КОМПЛЕКСЫ ОРУДИЙ В МУЖСКИХ ЗАХОРОНЕНИЯХ ЛОМОВАТОВСКОЙ КУЛЬТУРЫ КАК ОТРАЖЕНИЕ ОСНОВНЫХ ХОЗЯЙСТВЕННЫХ И ПРОИЗВОДСТВЕННЫХ ЗАНЯТИЙ НАСЕЛЕНИЯ

Статья подготовлена при поддержке гранта РФФИ 14-06-96002

р_урал_a Средневековое Пермское Предуралье: меняющееся население в изменяющейся среде

В погребально-поминальной обрядности средневековой ломоватовской культуры Пермского Предуралья прослеживается обычай сопровождения отдельных мужских захоронений комплексами хозяйственных и производственных орудий. Эти комплексы помещаются в виде компактного скопления «в ногах» погребенного, реже – в изголовье могильной ямы. В их составе присутствуют орудия, связанные с основными видами хозяйственной деятельности (земледелие, охота, рыболовство), широкий ассортимент орудий деревообработки и специализированные ремесленные инструменты. Погребения с такими комплексами занимают центральное место в семейных рядах, отличаются богатством погребального инвентаря с наличием предметов из драгоценных металлов и предположительно интерпретируются как погребения глав семейств, на которых лежала ответственность постройки на том свете дома для умерших членов семьи, обустройства быта и организации привычного хозяйства. Комплексы орудий являются объективным отражением того, какие отрасли хозяйства и производственной деятельности обладали особой значимостью в X–XI вв.

Ключевые слова: Пермский край; эпоха средневековья; ломоватовская культура; могильник; погребально-поминальный обряд; комплексы хозяйственных и производственных орудий.

К одной из черт погребально-поминальной обрядности средневекового населения Пермского Предуралья принадлежит обычай сопровождать отдельные мужские захоронения своеобразными комплексами хозяйственного и производственного инвентаря. Подобные зафиксированы в Редикарском, Плесинском, Огурдинском и ряде других ломоватовских могильников. Эти комплексы являются объективным отражением наиболее значимых отраслей хозяйства, определяющих хозяйственно-культурный тип, и важнейших видов производственной деятельности, ориентированных, прежде всего, на создание объектов жизнеобеспечения, и именно с этой точки зрения представляют значительный научный интерес, хотя не нужно забывать и о знаковой функции вещей, входящих в состав погребального инвентаря.

Рассмотрим подобные комплексы на примере Рождественского могильника в Карагайском районе Пермского края, на котором в процессе многолетних исследований вскрыто более 1340 м² и изучено 233 погребения. В целом Рождественский могильник можно отнести к числу типичных для финального этапа ломоватовской археологической культуры (X–XI вв.). Могильник располагается на мысу высокой береговой террасы в 500 м

восточнее одноименного городища, являвшегося в период своего расцвета торгово-ремесленной факторией булгар, относительно крупным по местным меркам средневековым городком с полиэтничным населением, включающим выходцев из Волжской Булгарии – мусульман, имевших отдельное кладбище, а также язычников – представителей различных финно-угорских культур и древнерусских переселенцев. Среди язычников подавляющее большинство, разумеется, составляли представители местного коренного населения, носители ломоватовской культуры, которым преимущественно и принадлежат захоронения Рождественского языческого могильника.

Погребения могильника образовывали параллельные ряды, вытянутые вдоль течения р. Обвы. Неглубокие могильные ямы имели в основном овально-подпрямоугольную форму, погребенные располагались на дне могильной ямы или на дощатом помосте над ямой вытянуто на спине головой на ССЗ–С, ногами к реке. В состав погребального инвентаря входили детали костюма, обычно расположенные в порядке их ношения, предметы, находившиеся на поясе (сумочки и кошельки, набор огнива, нож, иногда шило), керамические и деревянные сосуды, в мужских погребениях – на-

конечники стрел, часто в виде компактной «пачки», что указывает на их нахождение в колчане, топоры – в юго-восточном углу могилы или у пояса погребенного, изредка – наконечники копий. В северной, реже – в южной части, погребений нередко помещалась нижняя челюсть лошади. В заполнении могильных ям обычно присутствовали мелкие угольки из поминального костра.

Комплексы хозяйственного и производственного инвентаря выявлены в 13 погребениях (5,5 % от общего количества изученных погребений). Часть из них (п. 59, 61, 65, 78, 120) опубликованы¹, остальные изучены в процессе раскопок 2008–2011, 2014 гг.

Эти погребения располагались в разных частях могильника по одному, реже по два, на значительном расстоянии друг от друга, почти в каждом из выявленных рядов или по одному на два ряда. Исключение составляют погребения № 247, 249 и 250, находившиеся в одном ряду неподалеку друг от друга. Комплексы орудий в погребениях размещались в виде компактного скопления «в ногах» погребенного, преимущественно на условной оси могильной ямы (7 случаев), реже в юго-восточном (3) или юго-западном (1) углах погребения. Только в одном случае набор орудий находился справа от погребенного у западной стенки могильной ямы. Кроме этого, выделяются подобные комплексы, помещенные над захоронением у северной границы могильной ямы «в изголовье» погребенных. Очевидно, это были жертвенно-поминальные комплексы, поднесенные умершему спустя некоторое время после совершения захоронения. Причем в двух случаях такие комплексы дополняли наборы орудий, помещенные в погребение (табл. 1).

В рассматриваемые комплексы входило от 3 до 8 предметов (табл. 2, рис. 1), наиболее стандартными в их составе были наструги (9 случаев из 15) и стержневидные орудия (8), относительно часто присутствовали рыболовные крюки (6), наконечники мотыг (6), ножи (5), прямоугольные железные бруски (5) и фрагменты железных втулок (5), несколько реже – топоры (4), наконечники стрел (4), наконечники копий (3) и оселки (4), единично представлены удила (2), ножницы по металлу (1), шабер (1) и глиняный тигель (1).

Как видим, наиболее массовую группу составляли *деревообрабатывающие инструменты*.

Топор являлся главным среди них, именно им выполнялась большая часть работ с деревом. В рассматриваемых погребениях топоры присут-

ствовали не только в составе скоплений орудий, но и там, где они обычно помещаются – в углу могильной ямы или в области пояса. В целом топоры присутствовали в 7 погребениях, из них 3 – втульчатые топоры-пешни, остальные – проушные. Среди проушных на могильнике в целом преобладали лопастные топоры, у которых ширина лезвия относится к общей длине орудия примерно как 1:2 (отдел VIII по билярской классификации)² (рис. 2/3-4), лишь один топор из п. 1796 может быть отнесен к категории узколезвийных с молоткообразным прямоугольным в сечении низким обухом и округлыми щековицами (тип А1а)³ (рис. 2/5). Это были небольшие топоры весом 550–800 г, предназначенные для работы одной рукой, которые, вероятно, являлись столярным инструментом. Пешни (рис. 2/1-2) можно отнести к специальным инструментам, появление которых было обусловлено вытеснением из обихода прежних универсальных топоров-кельтов и широким применением проушных топоров, которые не могли использоваться как долбящие орудия⁴.

Наструг – инструмент для строгания (рис. 2/29-35), лезвие его шириной 5–9 см, напоминающее маленький прямолинейный скобель, судя по древнерусским реконструкциям, вставлялось в деревянную колодку с рукоятями для работы двумя руками, и закреплялось клиньями, фиксируя таким образом необходимую толщину стружки⁵.

Стержнеобразные орудия, представленные в рассматриваемых комплексах (рис. 2/6-11), имеют длину от 9 до 22 см, обычно квадратное сечение, некоторые экземпляры к острию слегка утончаются. Наиболее миниатюрные из них с круглыми в сечении черешками, на которых сохранились остатки деревянных рукоятей, напоминают шилья. Но значительная толщина рабочей части позволяет предполагать иное назначение данных орудий. Вероятнее всего, стержнеобразные орудия можно отнести к такому виду плотницких инструментов, как *шиповое долото*, которое служило для долбления углублений (гнезд), хотя подобного рода инструменты могли использоваться и в качестве *чеканов*.

В комплексах встречены также два режущих орудия, представляющие собой вытянутые треугольные пластины, одна из которых имеет коленчатый, другая П-образный изгиб (рис. 2/16-17).

1 Белафин А. М., Крыласова Н. Б. Древняя Афула... С. 107–108, 110, 120–121, рис. 63–65, 69, 86.

2 Культура Биляра... С. 49.

3 Культура Биляра... С. 37, табл. XIII/1.

4 Гришаков В. В., Зеленева Ю. А. Муром... С. 107–108, 110, 120–121, рис. 63–65, 69, 86.

5 Колчин Б. А. Ремесло... С. 257.

Таблица 1

Место расположения в погребениях комплексов хозяйственных и производственных орудий

№ погребения	В южной части могильной ямы («в ногах»)			В северной части могильной ямы («в изголовье»)			У западной стенки могильной ямы
	В ЮВ углу	В ЮЗ углу	на условной оси	на условной оси	В СВ углу	В СЗ углу	
59	+						
61		+					
65-ЖК				+			
78	+						
120			+				
169			+				
1796	+						
216			+				
234а			+				
234а - ЖК					+		
242							+
242-ЖК						+	
247			+				
249			+				
250			+				

Таблица 2

Состав комплексов хозяйственных и производственных орудий

№ погребения	Железный настрел	Железное стержневидное орудие	Железный резец	Железный рыболовный крюк	Железный наконечник мотыги	Железный топор	Железный нож	Железные стрелы	Железный наконечник копья	Железные удила	Железный брусок	Фрагмент железной втулки	Железные ножницы по металлу	Железное орудие?	Линяный тигель	Каменный оселок
59	+	+									+					
61	+				+				+		+	+				
65-ЖК	+	+		+						+						
78	+				+	+			+		+					
120	+	+	+	+	+		+	+				+				
169		+		+							+	+				
1796					+	+		+								
216		+	+			+										+
234а		+	+			+		+								
234а - ЖК	+		+				+	+				+	+	+		
242	+	+	+		+		+					+			+	
242-ЖК									+		+					+
247		+		+			+									+
249	+			+	+		+									
250	+			+						+						+

Поиск аналогий среди старинных и современных деревообрабатывающих инструментов позволил предположить, что это ножи *пазников* – составных орудий для выемки пазов.

Представлено также два *резца-ложкаря* (рис. 2/14-15). Два предмета из комплексов орудий можно отнести к *клиньям* (рис. 2/12-13), которые нужны были для многих работ: их вставляли в распилы, расколы и расщепы для предупреждения зажимания инструментов, зажимали строительные элементы для их плотного стыкования, расклинивали рукоятки инструментов и пр. В п. 216 в комплексе орудий присутствовал большой кованый *гвоздь* (рис. 2/36).

К совокупности инструментов для обработки дерева отчасти можно отнести и такие универсальные орудия, как *оселки* (рис. 2/18-22), учитывая, насколько важна была для плотников и столяров своевременная и правильная заточка инструментов, и *ножи* (рис. 2/23-28). Два ножа с характерной изогнутой спинкой, представленные в комплексах орудий (рис. 2/24-25), обычно определяются как столярные ножи для резьбы по дереву¹.

На втором месте по количеству находились *хозяйственные орудия*.

Железные *наконечники мотыг* (рис. 3/1-6), представленные почти в половине рассматриваемых погребений, выкованы из пластины, верхняя часть которой загнута в трубицу. Мотыги с втульчатými наконечниками, насаженными на коленчатую рукоять, являлись основным видом *земледельческих орудий* в Прикамье до распространения в к. XI–XII в. пашенного земледелия. Подобные наконечники мотыг почти неотличимы от тесел – деревообрабатывающих орудий для выдалбливания в дереве разнообразных выемов и внутренних объемов. Основанием для отнесения их именно к мотыгам является низкое качество железа и довольно примитивная форма, тогда как существовавшие параллельно тесла изготовлены из стали, отличаются тщательно проработанной формой и обычно изогнутой рабочей частью.

Орудия охоты представлены наконечниками стрел и копий. Все встреченные в погребениях могильника *наконечники копий* (отметим, что их всего 4, и 2 из них происходят из рассматриваемых комплексов) относятся к типу двушипных (рис. 3/8-9). В подавляющем большинстве работ по истории средневекового вооружения их относят в основном к охотничьему оружию. Только один наконечник, найденный в жертвенно-поминальном комплексе п. 242 (рис. 3/7), имел маленькую граненую головку и короткую широкую

втулку. Среди *наконечников стрел* один втульчатый (рис. 3/10), остальные черешковые (рис. 3/11-14), все имеют плоское перо асимметрично-ромбической формы с расширением в верхней или в нижней части. В бою они предназначались для незащищенного панцирем противника, но также с успехом могли применяться в качестве охотничьих. К примеру, У. Т. Сирелиус, совершивший в к. XIX в. путешествие к хантам, собрал у них стрелы с подобными наконечниками, предназначенные для охоты на утку².

Рыболовные орудия представлены массивными коваными *крюками с бородкой* (рис. 3/15-19). Длина их составляет 11,5–19, ширина 3–4,5 см. Такие крюки предназначались для самоловной снасти, которая, судя по данным этнографии, применялась для ловли осетров, белорыбицы, стерляди и налимов³.

Удила, обнаруженные в двух комплексах (рис. 3/20-21), принадлежащие к конскому снаряжению, обычно связываются с всадниками-воинами. Однако ни одно из погребений Рождественского могильника нельзя отнести исключительно к воинским. Разумеется, представленные здесь предметы вооружения – наконечники стрел, копий, легкие топоры – вполне могли использоваться в качестве боевого оружия, и, вероятно, любой мужчина, имевший навыки охотника, мог при необходимости встать на защиту своего поселения, но в целом состав инвентаря мужских погребений имел хозяйственно-производственную направленность.

Реже в составе рассматриваемых комплексов орудий присутствуют специализированные *ремесленные инструменты*. В жертвенно-поминальном комплексе п. 234а присутствовали *слесарные ножницы*, предназначенные для резки цветного листового и полосового металла (рис. 4/1). Подобные встречаются в крупных ремесленных центрах Руси и Волжской Булгарии⁴, для Прикамья это пока уникальная находка, как и находившийся в том же комплексе шабер (рис. 4/1). *Шабер* – это слесарный инструмент для отделочной операции по выравниванию металлических поверхностей путем соскабливания тонкого слоя металла с целью удаления рисок, образованных в процессе опиливания, для подготовки изделия к полированию⁵. В п. 242 об-

² Сирелиус У. Т. Путешествие к хантам... № 113, 128.

³ Кирьянов И. К., Коренюк С. Н., Чагин Г. Н. Рыболовство... С. 29, 55–56.

⁴ Город Болгар... С. 167, рис. 59/21; Колчин Б. А. Ремесло... С. 264.

⁵ Марченков В. И. Ювелирное дело... С. 141; Минасян Р. С. Металлообработка... С. 387.

¹ Культура Биляра... С. 57, табл. XXIV.

наружен *глиняный тигель* для плавки цветного металла (рис. 4/3), имеющий форму, переходную от характерных для Прикамья конусовидных к цилиндрическим, получившим распространение с XII в. под влиянием болгарских ремесленников. Кроме того, в комплексах орудий нередко присутствуют *железные бруски* прямоугольного сечения (рис. 4/4-7), подобные встречаются на Рождественском и других средневековых городищах среди остатков кузнечного производства и интерпретируются как *кузнечные заготовки*. В кузнечных мастерских бывают сосредоточены и обрубки качественных изделий (топоров, ральников и пр.), которые могли предназначаться для перековки. Возможно, к таким предметам принадлежат *фрагменты крупных втульчатых орудий* (рис. 4/11-14), содержащихся в ряде рассматриваемых комплексов. Хотя, учитывая традицию преднамеренной поломки вещей перед помещением их в погребение, существующую у многих финно-угорских народов, можно предположить, что эти фрагменты обозначали какие-то значимые предметы, к примеру, наконечники пахотных орудий – ральники, которые, судя по имеющимся данным, появились в Пермском Предуралье в XI в., а к XII в. возник обычай помещения их в погребения взамен прежних мотыжек. *Втулки* меньшего диаметра (рис. 4/8-10) могли

являться частями копий либо втоков, железный цилиндр, закрытый с одной стороны, с остатками древесины внутри – затыльником рукоятки какого-то орудия.

Погребения, содержавшие комплексы орудий, выделяются богатством инвентаря (табл. 3). Во всех (за исключением п. 169) присутствовали *детали костюма*. В 5 из них представлены *височные украшения* из серебра, а в п. 120 из золота – калачевидные и близкие к ним по форме проволочные грушевидные. В двух погребениях в области головы найдены *серебряные дирхемы*, которые могли использоваться в качестве височных или шейных подвесок, а в п. 249 – уникальный *серебряный медальон* с изображением всадника на одной и сидящего человека в окружении двух львов на другой стороне. В 8 погребениях присутствовали миниатюрные *шаровидные привески*, характерные для X–XI вв., которые использовались в качестве головных, шейных и поясных украшений. В 9 погребениях содержались элементы *поясных наборов*, причем в четырех это были полные наборные пояса; и в 9 – детали *поясных привесок* в виде низок бронзовых проносок и бус, завершающихся обычно бубенчиками. В трех погребениях к поясу крепились *шумящие подвески*. В одном случае обнаружен бронзовый *браслет*. В 4 погребениях слева у пояса выявлены

Таблица 3

Состав инвентаря погребений с комплексами хозяйственных и производственных орудий

№ погребения	Височные украшения	Шаровидные привески	Элементы поясного набора	Низок из бронзовых проносок	Элементы привески из бронзовых проносок	Бронзовый бубенчик	Серебряный медальон/монета	Браслет	Бронзовая шумящая подвеска	Кресало железное и кремниевое	Кресало биметаллическое	Топор	Наконечники стрел	Железный нож	Железное пило	Железное кольцо	Зубы лошади	Керамический сосуд/сосуды	Фрагменты деревянного сосуда с серебряными обкладками
59		+	+				+					+	+					+	+
61	+		+	+			+						+					+	
65				+					+									+	
78			+										+					+	
120	+	+		+						+	+	+	+			+		+	+
169																	+	+	+
179б	+	+		+											+				+
216		+	+	+		+			+	+					+			+	+
234а	+	+	+			+	+								+		+		
242		+	+	+										+	+		+	+	
247		+	+	+		+						+	+	+	+	+	+	+	
249			+	+			+			+			+	+	+			+	
250	+	+	+	+		+			+	+			+	+			+	+	



Рис. 1. Состав комплексов орудий: 1 – п. 59, 2 – п. 78, 3 – п. 120, 4 – п. 234а, 5 – п. 61, 6 – п. 65, 7 – п. 169, 8 – п. 242, 9 – п. 250, 10 – п. 242, жертвенный комплекс, 11 – п. 247, 12 – п. 249, 13 – п. 216, 14 – п. 179б, 15 – п. 234, жертвенный комплекс



Рис. 2. Орудия деревообработки: 1–5 – топоры, 6–11 – шиповые долота, 12–13 – клинья, 14–15 – резцы-ложжари, 16–17 – пазники, 18–22 – оселки, 23–28 – ножи, 29–35 – наструги, 36 – гвоздь. 1 – п. 59; 2, 10, 17 – п. 234а; 3, 34 – п. 78; 4, 9, 12, 15, 20, 36 – п. 216; 5 – п. 2796, 6, 32 – п. 65; 7, 23, 31 – п. 242; 8, 14, 24 – п. 120; 11, 19, 27 – п. 247; 13 – п. 169; 16, 26, 33 – п. 234а, жертвенный комплекс; 18, 28, 35 – п. 250; 21–22 – п. 242, жертвенный комплекс; 25, 30 – п. 249; 29 – п. 61

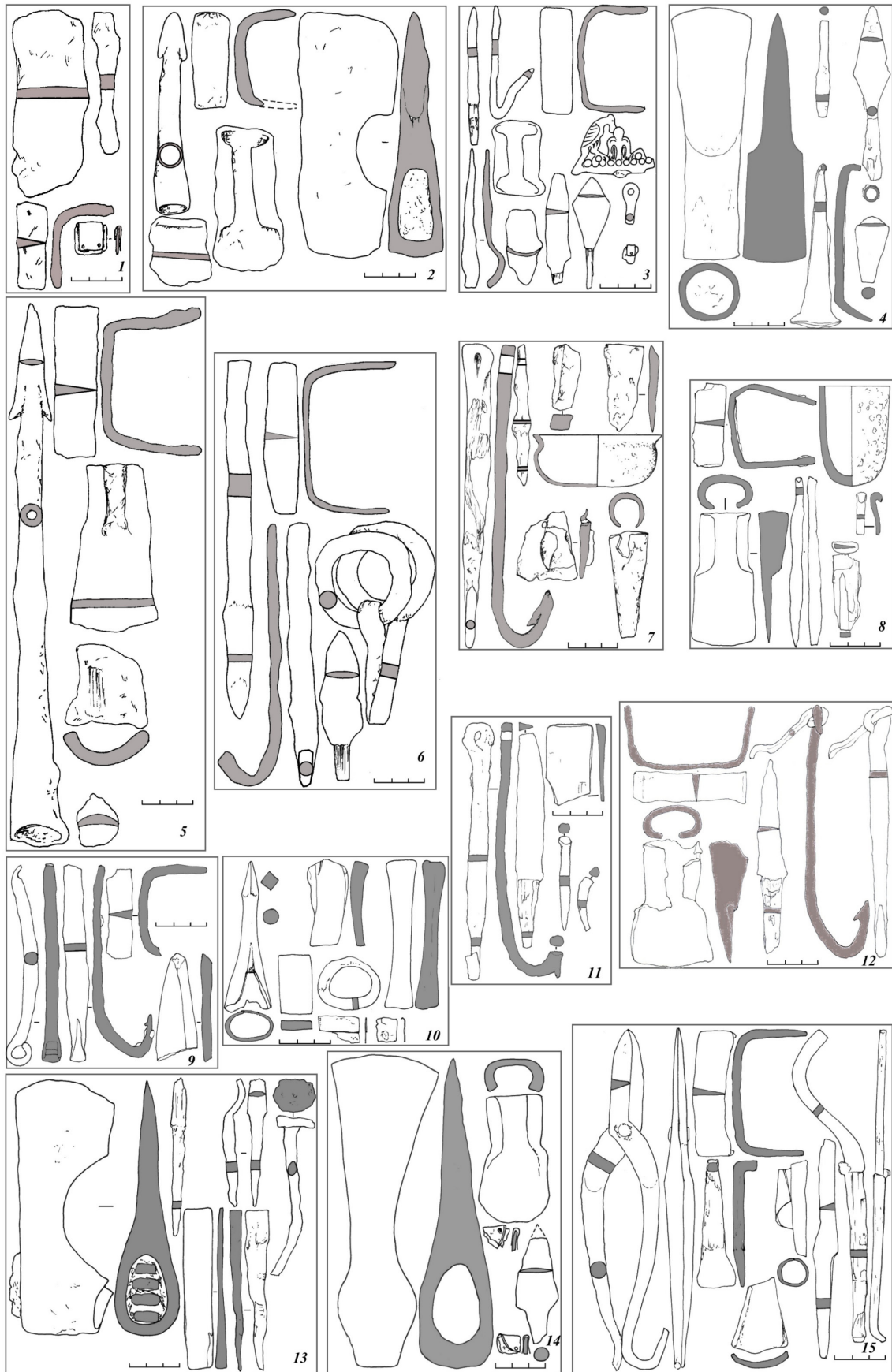

Рис. 3. Хозяйственные орудия: 1–6 – наконечники мотыг, 7–9 – наконечники копий, 10–14 – наконечники стрел, 15–19 – рыболовные крюки, 20–21 – фрагменты удил. 1, 8 – п. 78; 2, 13 – п. 120; 3, 9 – п. 61; 4, 12 – п. 1796; 5 – п. 242; 6, 15 – п. 249; 7 – п. 242, жертвенный комплекс; 10–11 – п. 234а; 14, 19, 21 – п. 65; 16, 20 – п. 250; 17 – п. 247; 18 – п. 169

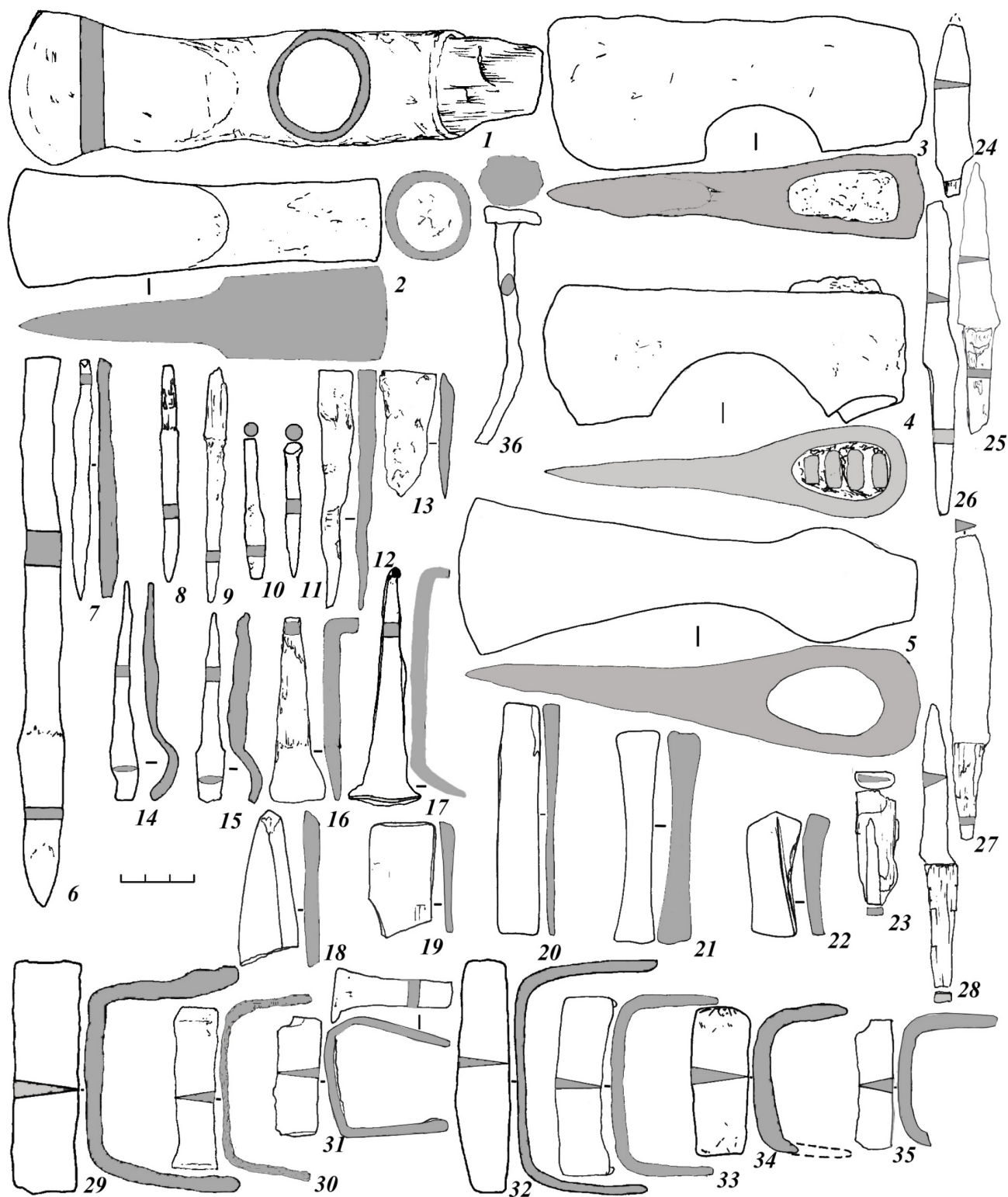

Рис. 4. Ремесленные инструменты и фрагменты изделий: 1 – ножницы по металлу, 2 – шабер, 3 – тигель, 4–7 – железные бруски (кузнечные заготовки?), 8–14 – фрагменты втулок. 1–2, 10, 12 – п. 234а, жертвенный комплекс; 3, 8 – п. 242; 4, 9 – п. 169; 5 – п. 242, жертвенный комплекс; 6 – п. 59; 7 – п. 78; 11, 14 – п. 61; 13 – п. 120

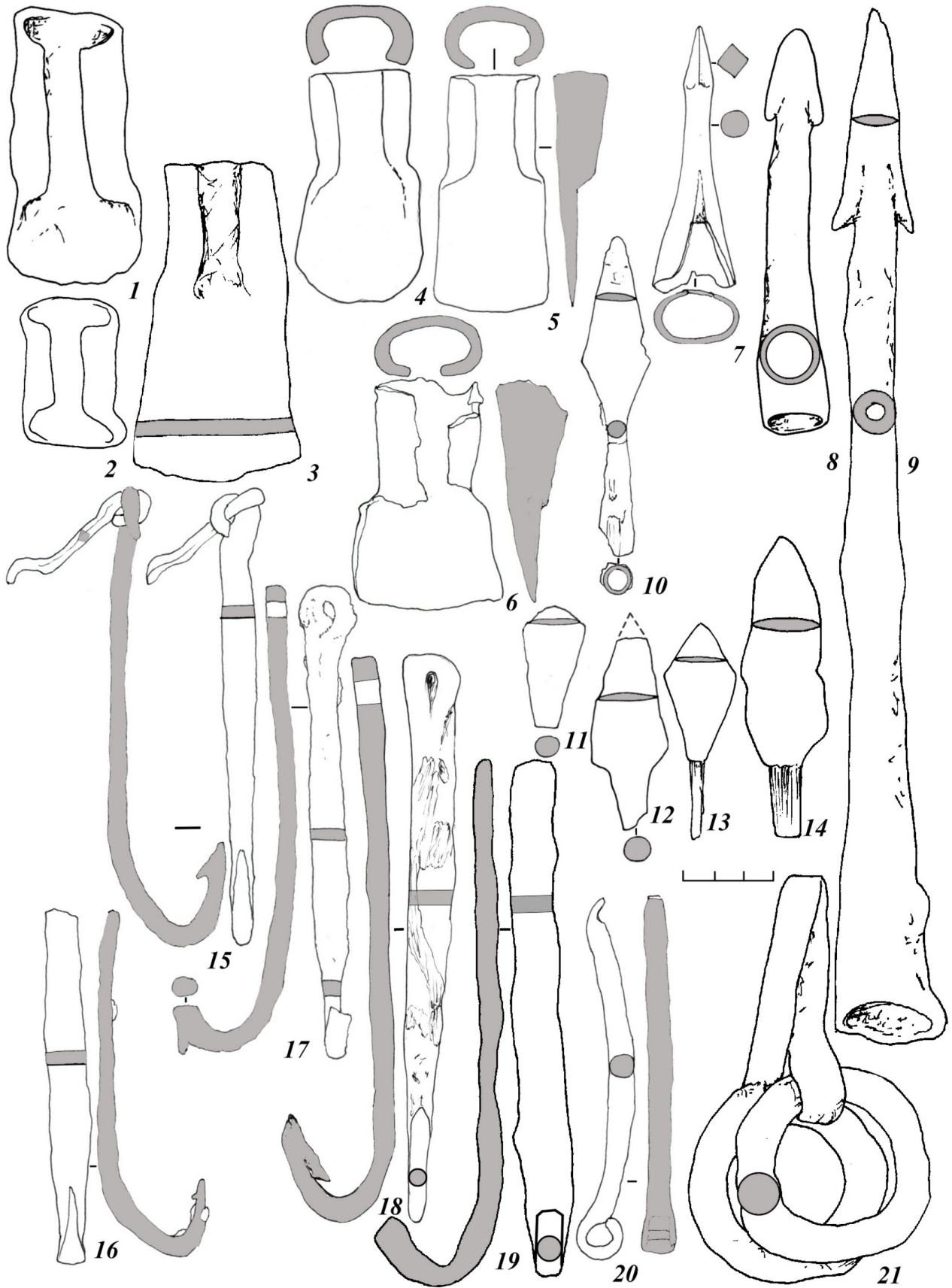

Рис. 5. Инвентарь погребения № 250: 1 – поясной набор; 2 – калачевидная височная подвеска; 3 – шаровидная и гирьковидные привески; 4 – якорьковые подвески; 5 – поясная петля; 6 – подвеска в виде стилизованной фигурки животного; 7 – детали поясных привесок; 8 – фр. пронизки «самоварчика»; 9 – калачевидное кресало; 10 – кресальные кремни; 11 – нож с остатками деревянной рукояти; 12 – наконечники стрел. 1 – серебро, чернь, 2 – серебро, 3–8 – бронза, 9, 11–12 – железо, 10 – камень

калачевидное *кресало* и *кремни*, очевидно, они находились в поясных кошельках; в четырех – *ножи*, в двух – *шилья*. В п. 179б два шиловидных орудия были уложены на ключицы погребенного. В п. 59 у пояса находился *топор*, еще в двух погребениях топоры располагались у западной стенки могильной ямы. В 7 погребениях слева от погребенного располагались *наконечники стрел*, обычно в компактных скоплениях острием к северу, за исключением п. 249, где две стрелы были уложены вдоль туловища покойного наконечниками друг к другу. В заполнении 6 погребений обнаружены зубы лошади. *Керамические сосуды* встречены почти во всех погребениях, они располагались преимущественно в центре – в области живота (6) или «в ногах» (5) погребенного, только в трех – в изголовье, при этом дважды это был второй сосуд, а первый находился в центре могильной ямы. В 4 погребениях выявлены остатки *деревянных сосудов* с серебряными обкладками по венчику, причем дважды они присутствовали в составе комплексов орудий. Такие сосуды выполняли знаковую функцию, обычно они встречаются в наиболее богатых захоронениях могильника. Интересно, что в п. 179б обкладки деревянного сосуда были изготовлены из обрезков саманидского дирхема X в.

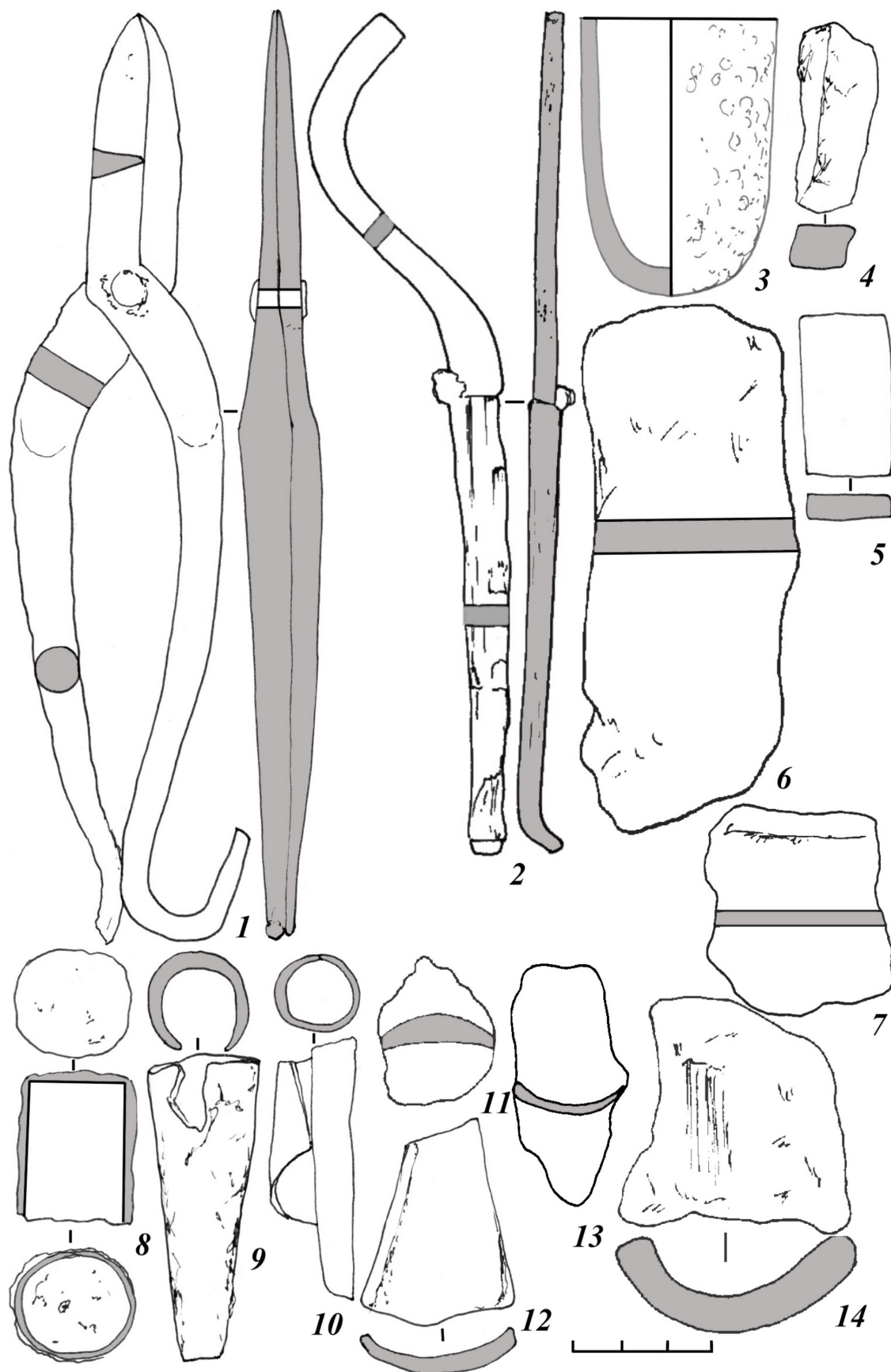
Таким образом, погребения с комплексами орудий содержали богатый и разнообразный погребальный инвентарь, в котором присутствуют предметы из драгоценных металлов. Для примера приведем инвентарь п. 250, изученного в 2014 г., в котором представлен уникальный для XI в. поясной набор из серебра с чернью (рис. 5).

Подобный состав инвентаря является свидетельством особого социального статуса погребенных. Учитывая характер планиграфического расположения рассматриваемых захоронений в рядах, которые содержат одновременные погребения и интерпретируются как семейные группы, можно предположить, что они могут принадлежать *главам семейств*. Очевидно, на них лежала ответственность за умерших членов семьи, для которых они должны были построить дом, обустроить быт и наладить привычное хозяйство.

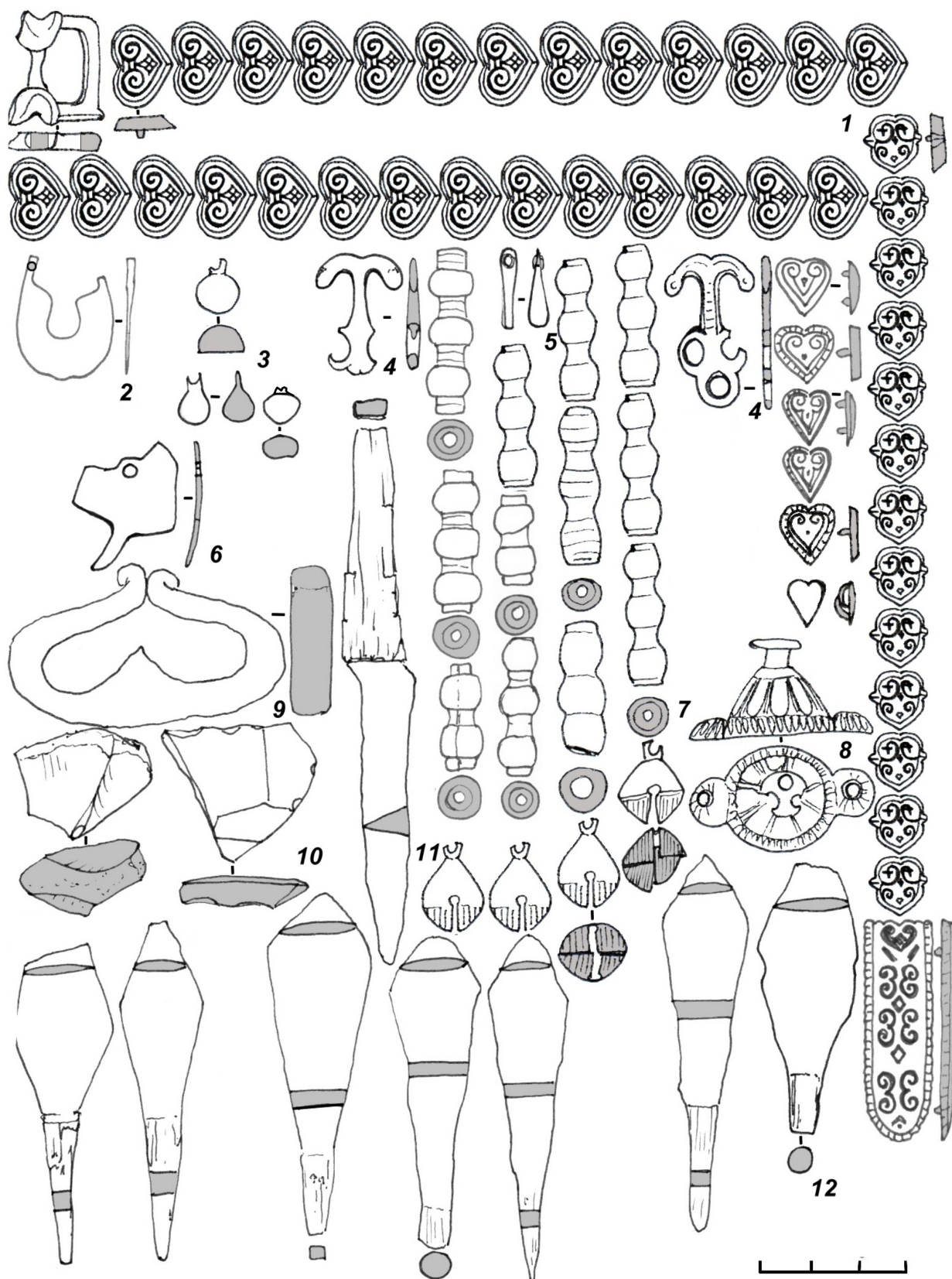
В целом рассматриваемые комплексы орудий наглядно демонстрируют, какие отрасли хозяй-

ства и производственной деятельности обладали особой значимостью для жителей Рождественского городища в X–XI вв. Здесь присутствуют орудия всех основных хозяйственных занятий населения (земледелие, охота, рыболовство, даже отчасти бортничество, так как представленные деревообрабатывающие орудия могли применяться и для изготовления бортей), за исключением скотоводства, где практически не использовалось каких-либо специализированных орудий. Набор производственных орудий отражает главные виды ремесленной деятельности (цветная металлургия и металлообработка, кузнечное дело, деревообработка), причем наличие тех или иных ремесленных инструментов в составе комплексов свидетельствует о профессиональной принадлежности погребенных.

Список литературы

1. Белавин, А. М. Древняя Афула: археологический комплекс у с. Рождественск / А. М. Белавин, Н. Б. Крыласова. Пермь: ПГПУ, 2008. 603 с.
2. Город Болгар. Ремесло металлургов, кузнецов, литейщиков. Казань: АНТ, 1996. 316 с.
3. Гришаков, В. В. Муром VII–XI вв. [Электронный ресурс] / В. В. Гришаков, Ю. А. Зеленев. Йошкар-Ола: МарГУ, 1990. URL: <http://purgine.livejournal.com/22461.html> (дата обращения 28.10.2014).
4. Кирьянов, И. К. Рыболовство в Пермском крае в стародавние времена / И. К. Кирьянов, С. Н. Коренюк, Г. Н. Чагин. Пермь: Книж. мир, 2007. 168 с.
5. Колчин, Б. А. Ремесло / Б. А. Колчин // Древняя Русь. Город, замок, село. М.: Наука, 1985. С. 257.
6. Культура Биляра. М.: Наука, 1985. 216 с.
7. Марченков, В. И. Ювелирное дело. М.: Высш. шк., 1992. 256 с.
8. Минасян, Р. С. Металлообработка в древности и средневековье / Р. С. Минасян. СПб.: Гос. Эрмитаж, 2014. 472 с.
9. Сирелиус, У. Т. Путешествие к хантам / У. Т. Сирелиус. Томск: Изд-во Том. ун-та, 2001. 344 с.

Сведения об авторах

Крыласова Наталья Борисовна – доктор исторических наук, профессор, главный научный сотрудник Отдела истории, археологии и этнографии Пермского научного центра УрО РАН.
n.krylasova@mail.ru

Белавин Андрей Михайлович – доктор исторических наук, профессор, заведующий Отделом истории, археологии и этнографии Пермского научного центра УрО РАН.
belavin@pspu.ru

MAIN ECONOMIC AND PRODUCTION ACTIVITIES OF THE POPULATION AS REFLECTED IN THE COMPLEXES OF TOOLS FROM LOMOVATOVSKAYA CULTURE'S BURIALS

N. B. Krylasova,

Doctor of History, Professor, Chief Researcher of the Department of History, Archaeology and Ethnography of the Perm Scientific Center, the Ural Branch of the Russian Academy of Sciences. n.krylasova@mail.ru

A. M. Belavin

Doctor of History, Professor, Head of the Department of History, Archaeology and Ethnography of the Perm Scientific Center, the Ural Branch of the Russian Academy of Sciences. belavin@pspu.ru

Funeral rites of the medieval Lomovatovskaya culture are known for the custom of accompanying certain male burials with complexes of production tools. Such complexes are placed "at the foot" of the buried as a compact cluster, and less commonly – next to the head of the buried. The cluster consists of tools, which were used in the main types of economic activities (farming, hunting, fishing), a wide range of woodworking tools and specialized handicraft tools. Burials with such complexes occupy the central place in family rows. They are marked by richness of burial implements with items made of precious metals and are supposedly interpreted as burials of the heads of families, who were in charge of building a house for the deceased members of the family in the next world and arranging everyday life and keeping the house. Tool complexes provide an objective picture of the most important branches of economy and spheres of production in the 10th – 11th centuries.

Keywords: Perm Region; Middle Ages; Lomovatovskaya culture; burial ground; funeral rite; complexes of household equipment and production tools.

References

1. Belavin, A. M., Krylasova, N. B. (2008) Drevnjaja Afkula: arheologicheskij kompleks u s. Rozhdestvenski [=Ancient Akula: archaeological site near the village of Rojdestvenski]. Perm': PGPU. 603 s. (in Russ.).
2. Gorod Bolgar. (1996) Remeslo metallurgov, kuznecov, litejshnikov [=The City Of Bolgar. The work of metallurgists, blacksmiths, foundry]. Kazan': ANT. 316 s. (in Russ.).
3. Grishakov, V. V., Zeleneev, Ju. A. (1990) Muroma VII–XI vv. [=Muroma VII–XI centuries]. Joshkar-Ola: MarGU. URL: <http://purgine.livejournal.com/22461.html> (data obrashhenija 28.10.2014) (in Russ.).
4. Kir'janov, I. K., Korenjuk, S. N., Chagin, G. N. (2007) Rybolovstvo v Permskom krae v staro-davnie vremena [=Fishing in the Perm region in ancient times]. Perm': Knizhnyj mir. 168 s. (in Russ.).
5. Kolchin, B. A. (1985) Remeslo // Drevnjaja Rus'. Gorod, zamok, selo [=Craft // Ancient Rus. Town, castle, village]. M.: Nauka. S. 257. (in Russ.).
6. Kul'tura Biljara (1985) [=The Culture Of The Bular]. M.: Nauka. 216 s. (in Russ.).
7. Marchenkov, V. I. (1992) Juvelirnoe delo [=Jewelry]. M.: Vysshaja shkola. 256 s. (in Russ.).
8. Minasjan, R. S. (2014) Metalloobrabotka v drevnosti i srednevekov'e. [=Metalworking in ancient times and the middle ages]. SPb: Gosudarstvennyj Jermitazh. 472 s. (in Russ.).
9. Sirelius, U. T. (2001) Puteshestvie k hantam. [=Trip to Khanty]. Tomsk: Izd-vo Tom. un-ta. 344 s. (in Russ.).

УДК 902 (470.5)
ББК 63.444 (235.54)

Г. Н. Гарустович, В. А. Иванов, А. С. Проценко

КОЛПАКОВСКИЙ I КУРГАННЫЙ МОГИЛЬНИК

Статья подготовлена в рамках базовой части Государственного задания на проведение НИР Министерства образования и науки РФ (2014–2016 гг.).
Тема НИР: «Кочевники Золотой Орды XIII–XV вв. и казачество Урала XVI–XIX вв.: проблемы этно- и социально-культурной преемственности» (Проект № 2936).

Статья посвящена публикации и интерпретации материалов средневековых погребений Колпаковского I курганного могильника на востоке Оренбургской области. Территориально и типологически описанные курганы относятся к группе т. н. «каменных курганов» Южного Приуралья и Зауралья. Расположенные на правом берегу р. Урал у его восточной излучины Колпаковские I курганы территориально входят в границы Улуса Шибана, младшего брата хана Бату. Этническое ядро Улуса Шибана составляли кочевые племена, вероятнее всего, центральноазиатского или южносибирского происхождения, пришедшие на Южный Урал в составе монгольского нашествия. Типологически погребения под каменными конструкциями тяготеют к погребальным памятникам Кимакского каганата (могилы со ступенькой, захоронение конской туши, уложенной на ступеньку, наличие деревянного перекрытия), среди населения которого предполагается присутствие монгольского этнического компонента.

Ключевые слова: кочевники; р. Урал; Золотая Орда; курганы; погребения; погребальный инвентарь.

Настоящая статья посвящена публикации и интерпретации материалов средневековых погребений Колпаковского I курганного могильника на востоке Оренбургской области. Могильник был открыт и практически полностью исследован¹ археологическим отрядом Института истории, языка и литературы Башкирского филиала Академии наук СССР под руководством В. А. Иванова в 1987 г. Отряд работал в соответствии с планом научно-исследовательских работ по теме «Этнокультурный состав населения Южного Урала и Поволжья в эпоху древности и средневековья» (1986–1990 гг.), принятой ИИЯЛ БФ АН СССР.

Могильник расположен в 200 м к ЗЮЗ от окраины с. Колпакское Гайского района Оренбургской области, на мысу коренной террасы правого берега р. Урал (рис. 1.1). Как уже было сказано, состоял он из пяти курганов, из которых в трех были обнаружены интересовавшие нас тогда погребения кочевников эпохи средневековья. Курганы расположены цепочкой по линии СЗ-ЮВ (рис. 1.2).

Курган № 2. Курган представляет собой каменно-земляную насыпь диаметром 6 м, высотой 0,2–0,4 м с отдельными крупными камнями, выступающими на современной поверхности. Насыпь каменно-земляная, по ее внешнему обводу на уровне материка – каменное кольцо. Среди камней – кость крупного животного (рис. 2, 1).

Могильная яма находилась в центре каменного кольца и была обозначена каменной наброской над ней. Яма прямоугольной формы, 2,32 x 1,32 м, глубиной от уровня погребенной почвы 0,87 м. Скелет лежал в южной половине ямы, вытянуто на спине, головой на запад; потревожен – нарушена грудная клетка, отсутствовали кости правой руки. Над костяком – перекрытие из продольных досок, под костяком – тлен дерева (рис. 2, 2).

С погребенным найдены вещи: бронзовое зеркало с изображением рыб, в кожаном чехле – у левого локтя (рис. 2, 5); бронзовая пуговица-бубенчик – у левой стопы (рис. 2, 7).

Слева от костяка, на ступеньке вдоль северной стенки, – полный скелет коня с подогнутыми ногами, головой на запад (рис. 2, 2). В зубах – кольчатые удила; на ребрах – остатки стремени; под тазовыми костями – фрагменты бубенчика-пуго-

¹ Были раскопаны четыре кургана из пяти, составляющих могильник. Причем курган № 1 дал полностью разграбленное погребение эпохи бронзы, а курган № 5 из-за его больших размеров мы посчитали не относящимся к интересующему нас периоду средневековья.



Рис. 1.1. Расположение Колпаковского I курганного могильника



Рис. 1.2. Ситуационный план Колпаковского I курганного могильника



Рис. 2. 1 – план и профиль кургана № 2; 2 – план погребения в кургане № 2; 3 – железная подпругная пряжка; 4 – кольчатые удила; 5 – бронзовое зеркало с изображением рыб; 6 – остатки стремени; 7 – бронзовая пуговица-бубенчик

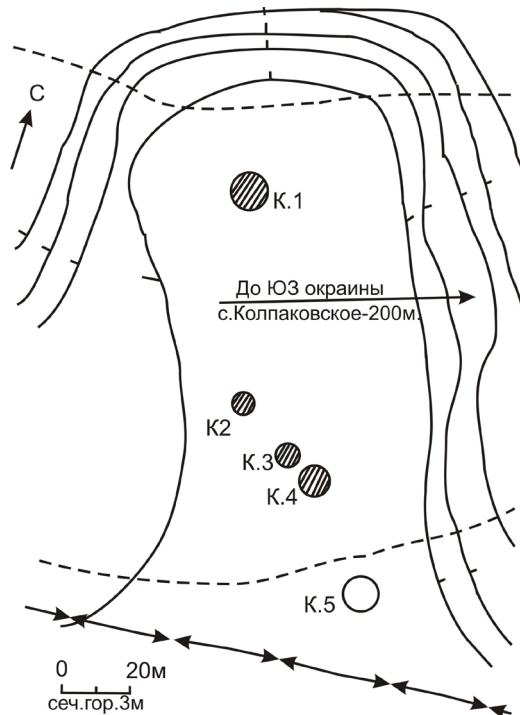

Рис. 3. 1 – план и профиль кургана № 3; 2 – план погребения в кургане № 3; 3 – серебряное зеркало; 4 – бронзовая серьга «знак ?», железное шило (игла), бронзовый предмет

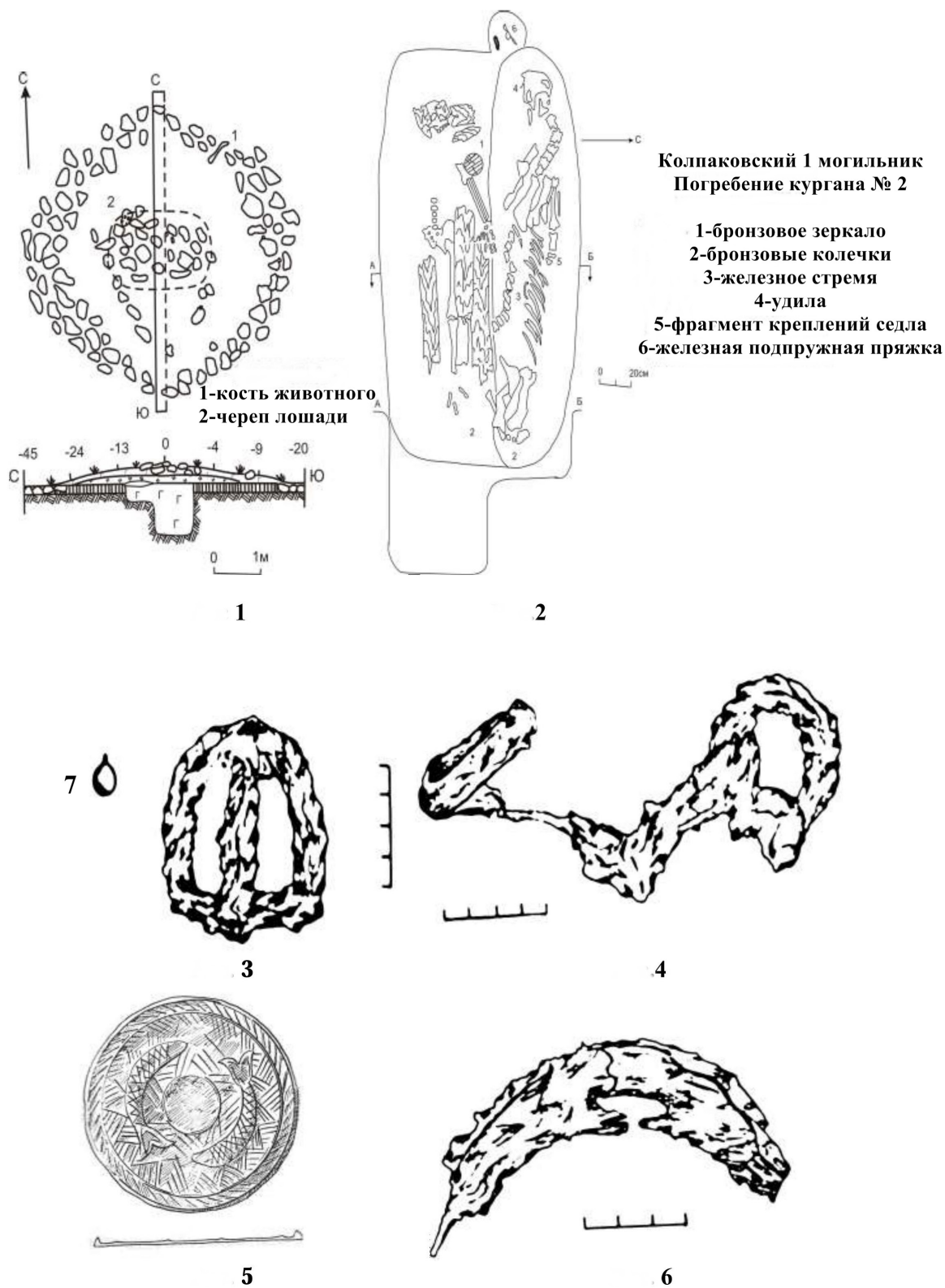

Рис. 4. 1 – план и профиль кургана № 4; 2 – план разграбленного погребения в кургане № 4;
3 – обломок калачевидного кресала

вицы; под черепом, в норе грызуна, – овальная железная подпружная пряжка (рис. 2, 3, 4, 6).

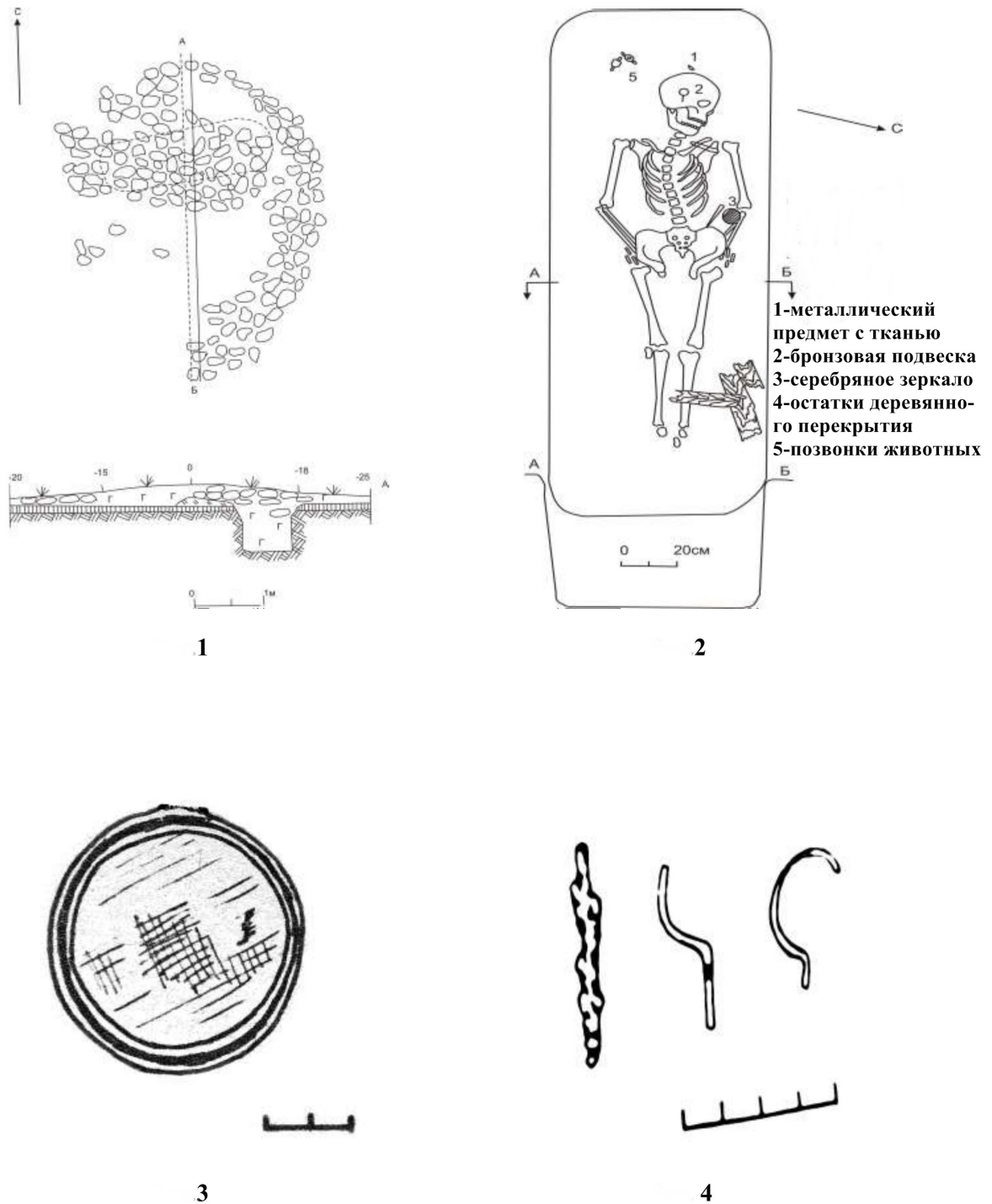
Курган № 3. Диаметр – 5 м, высота – 0,2 м. В насыпи – каменная выкладка в виде полукольца из камней в один слой, 3 x 1,5 м, ориентированная по линии восток-запад. В насыпи находились кости животного, угольки, куски дерева (рис. 3, 1).

Яма подпрямоугольная, ориентирована по линии юго-запад-северо-восток. размеры: 2,3 x 0,8–0,6 м, углублена в материк на 0,6 м. В заполнении – остатки деревянного перекрытия.

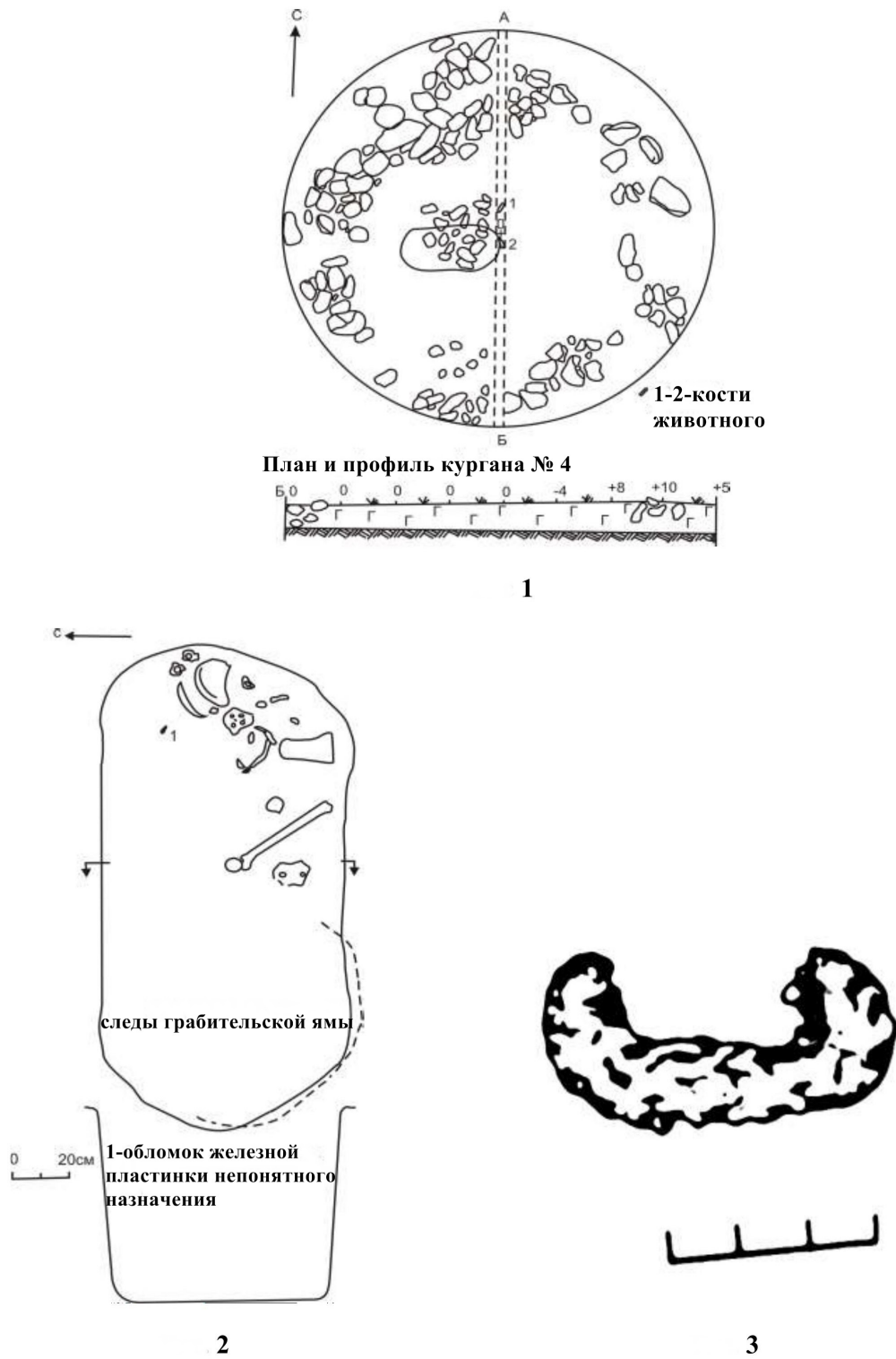
Скелет женщины лежал на дне могилы вытянуто на спине, головой на юго-запад, череп на левом боку, лицом к северу. Руки слегка согнуты в локтях, кисти под тазом. Ноги вытянуты и сведены в ступнях (рис. 3, 2).

Вещи: у черепа – бронзовая серьга «знак ?» и железный предмет с остатками ткани; у левого локтя – серебряное зеркало в кожаном чехле, под ним – железное шило или игла; у черепа и под ним обнаружены остатки головного убора из кожи, ткани из бересты (?) и бронзовый предмет (рис. 3, 3, 4).

На костях ног – остатки деревянного перекрытия. В изголовье – два бараньих позвонка.

Курган № 4. Каменная кольцевая оградка, с внутренним диаметром 5 м, в центре – каменная наброска над могилой. Среди камней находились две кости животного (рис. 4, 1).

Яма овальная 1,8 x 0,85 м углублена в материк на 0,7 м. Простая, ориентирована по линии восток-запад. Разграблена (рис. 4, 2). Среди костей человека, разбросанных в восточной части могилы, – обломок калачевидного кресала (рис. 4, 3).

Датировка Колпаковских I курганов определяется легко по бронзовым зеркалам и серьгам в виде знака (?). Это золотоордынское время, XIII–XIV вв.

Территориально и типологически описанные курганы относятся к группе т. н. «каменных курганов» Южного Приуралья и Зауралья.

Оставившие их кочевники составляли основное население Улуса Шибана – одного из младших представителей первого поколения Чингизидов. Их этническая принадлежность пока не поддается уверенному определению, прежде всего, по причине отсутствия массива синхронных памятников к востоку от степей Южного Приуралья. То, что они не кыпчакские, сейчас очевидно. Сары-кыпчаки/половцы в степях Южного Приуралья представлены земляными курганами, восточная граница распространения которых проходит по нижнему и среднему течению р. Урал. На сегодняшнем уровне наших представлений об этническом составе кочевников Улуса Джучи наиболее конструктивным представляется вывод В. П. Костюкова о том, что среди урало-западных погребений XIII–XIV вв., кроме кыпчакских, присутствуют и погребения, связанные «с монгольской культурной традицией». По его мнению, в Урало-Аральском регионе, начиная с XIII в., доминировали племена, происхождение и история которых «в той или иной степени были связаны с центральноазиатским и южносибирским регионами»¹.

Список литературы

1. Костюков, В. П. Памятники кочевников XIII–XIV вв. (к вопросу об этнокультурном составе улуса Шибана): автореф. дис. ... канд. ист. наук / В. П. Костюков. Уфа, 1997. 19 с.
2. Костюков, В. П. Культурные трансформации в урало-казахстанской степи в первой половине II тыс. н. э. / В. П. Костюков // Археология Южного Урала. Степь (проблемы культурогенеза). Челябинск, 2006.
3. Костюков, В. П. Улус Шибана Золотой Орды в XIII–XIV вв. / В. П. Костюков. Казань: Фэн: АН РТ, 2010. 200 с.

¹ Костюков В. П. : 1) Памятники кочевников XIII–XIV вв... ; Культурные трансформации... С. 234; Костюков В. П. Улус Шибана Золотой Орды... С. 133.

Сведения об авторах

Гарустович Геннадий Николаевич – кандидат исторических наук, старший научный сотрудник отдела археологических исследований Института истории, языка и литературы Уфимского научного центра РАН.

garustovich03@mail.ru

Иванов Владимир Александрович – доктор исторических наук, профессор, заведующий кафедрой всеобщей истории и культурного наследия Башкирского государственного педагогического университета им. М. Акмуллы.

ivanov-sanych@inbox.ru

Проценко Антон Сергеевич – аспирант кафедры всеобщей истории и культурного наследия, научный сотрудник Лаборатории археологического источниковедения и историографии Башкирского государственного педагогического университета им. М. Акмуллы.

anton.procenko@mail.ru

KOLPAKOVSKY I BURIAL MOUND

G. N. Garustovich

Senior Research Fellow, Department of Archaeological Research of the Institute of History, Language and Literature, Ufa Scientific Center, Russian Academy of Sciences.

V. A. Ivanov

Doctor of Historical Sciences, Professor of Universal History and Cultural Heritage of Akmualla Bashkir State Pedagogical University.

A. S. Protsenko

A post-graduate student, the Department of Universal History and Cultural Heritage, Research Associate in the Laboratory of Archaeological Sources and Historiography, Akmualla Bashkir State Pedagogical University.

The study was performed in the framework of the basic part of the state assignment for the Ministry of Education and Science (2014–2016). The subject of the research: «Nomads of the Golden Horde in XII–XV centuries and Ural Cossacks in XVI–XIX centuries: the problems of ethnic and socio-cultural continuity» (Project № 2936)

The article is devoted to the publication and interpretation of medieval burials in Kolpakovsky I burial mound in the east of Orenburg region. Territorially and typologically the described mounds belong to the group of so-called «Stone mounds» of Southern Cis-Urals and Trans-Urals. Located on the right bank of the Ural River at its eastern bend Kolpakovsky I mounds are geographically located within the boundaries of the Ulus of Shibana, Batu Khan's younger brother. The ethnic core of Shibana Ulus comprised nomadic tribes, most likely, of Central or Southern Siberian origin who had come to the South Urals as part of the Mongol invasion. Typologically the burials under stone structures are close to burial sites in Kimek Kaganate (a step-containing grave, a burial of a horse laid on a step, presence of wooden overlapping), the population of which is believed to have had a Mongolian ethnic component.

Keywords: nomads; Ural River; Golden Horde; barrows; burials; funeral stock.

References

1. Kostyukov, V. P. (1997) Pamyatniki kochevnikov XIII–XIV vv. (k voprosu ob etnokulturnom sostave ulusa Shibana) [*Nomads monuments XIII–XIV centuries (to the issue of ethnic and cultural composition of Ulus Shibana)*]. Avtoref. diss. ... kand. ist. nauk. Ufa. 19 s. (in Russ.).
2. Kostyukov, V. P. (2006) Kulturnyie transformatsii v uralo-kazahstanskoy stepi v pervoy polovine II tyis. n.e. [*Cultural transformations in the Ural-Kazakh steppe in the first half of the II millennium AD.*] // *Arheologiya Yuzhnogo Urala. Step (problemyi kulturogeneza)*. Chelyabinsk. (in Russ.).
3. Kostyukov, V. P. (2010) Ulus Shibana Zolotoy Ordyi v XIII–XIV vv. [*Shibana ulus of the Golden Horde in XIII–XIV centuries*]. Kazan: Fen AN RT. 200 s. (in Russ.).

ИСТОРИЯ СУЩЕСТВОВАНИЯ ПЛОТНИКОВСКОГО МОГИЛЬНИКА (СРЕДНЕЕ ПРЕДУРАЛЬЕ, ПЕРМСКИЙ КРАЙ)

Статья подготовлена при поддержке гранта РФФИ 14-06-96002

р_урал_a Средневековое Пермское Предуралье: меняющееся население в изменяющейся среде

На примере Плотниковского могильника рассматриваются основные этапы его существования от появления первых погребений в XIII в. до наших дней, описываются события, которые привели к существующему состоянию памятника. Целостность слоя могильника в течение XVI–XXI вв. неоднократно нарушалась. Первый этап ограбления может быть отнесен к XVI–XVII вв., когда началась активная русская колонизация. Последние по времени разграбления происходили в конце XX – начале XXI в. с использованием металлодетекторов. На основе анализа следов позднего вмешательства можно сделать вывод, что зафиксированные разрушения культурного слоя и анатомического порядка костей в погребениях нельзя связывать с «обрядом обезвреживания», а следы высоких температур на костях не связаны с кремацией. Подобная ситуация наблюдается на большинстве средневековых могильников Прикамья, поэтому реконструкция погребального обряда на могильнике с разрушенными погребениями требует большой тщательности и осторожности от исследователя.

Ключевые слова: Пермский край; эпоха средневековья; могильник; археологический памятник; погребения.

Согласно последнему «Положению о порядке проведения археологических полевых работ...» определение объекта археологического наследия звучит следующим образом: «...частично или полностью скрытые в земле или под водой следы существования человека в прошлых эпохах (включая все связанные с такими следами археологические предметы и культурные слои)...»¹. Так как археологический памятник не может находиться изолированно от окружающего мира, то и «следы прошлых эпох» нередко отражают разные периоды существования археологического объекта и его отношения с внешней средой. Археологи при раскопках видят конечный результат всех влияний и вмешательств в слои памятника, и иногда интерпретация событий, приведших к обнаруженному при расчистке положению вещей, вызывает затруднение. Порой отсутствие скрупулезного анализа всего археологического контекста приводит к упрощению картины и как результат к заблуждениям при реконструкции прошлого. В результате появляются сообщения об «обезвреживании покойных» там, где нарушен анатомический порядок костяка, о «кремации» и «частичной кремации» в случаях обнаружения костей со следами воздействия высоких температур.

¹ Положение о порядке проведения... С. 3.

Автор статьи несколько лет исследует Плотниковский могильник, расположенный у д. Плотниково Кудымкарского района Коми-Пермяцкого округа Пермского края. На могильнике зафиксированы следы неоднократного антропогенного вмешательства в целостность слоя. Методами археологических исследований и радиоуглеродного датирования удалось установить хронологию событий, связанных с памятником, и изучить особенности постпогребальных разрушений.

Деревня Плотниково известна с 1700 г. как починок Вакин. В нем тогда жил половник (работник) купца Григория Шустова Ивашка Филипов сын Злобин. Вака – разговорная форма имени Иван. В 1782 г. уже «починок Вакинской, тож и Плотников». В основе современного названия прозвище Плотник, которое носил кто-то из местных жителей².

Местность, где расположен могильник, носит у местных жителей название «Вишене», что объясняется произрастанием в прошлом на данном холме степной или дикой вишни (*Prunus chamaecerasus* Jacq.), отсюда второе название могильника, упоминающееся в литературе: «могильник Вишене»: «Въ Кудымкорской волости чудскія городища: въ с. Кудымкор, д-р. Пешнигорт и Вишневскій чудской могильникъ у

² Шумилов Е. Н. Населенные пункты...

дер. Плотниковой»¹. Сейчас на территории памятника растет хвойный лес с подлеском.

Сам могильник известен с XIX в. и впервые упомянут И. Я. Кривошековым. В 1938 г. на нем побывал М. В. Талицкий, который датировал памятник X–XIII вв., в 1968 г. одно погребение на могильнике вскрыл В. Ю. Лещенко, датировавший могильник IX–XIII вв. В 1981 г. памятник обследовал В. П. Мокрушин, насчитавший на нем около 100 грабительских вкопов. В 1989, 2007, 2009 гг. могильник исследовался Н. Б. Крыласовой. В 2010–2014 гг. работы были продолжены под руководством Н. Г. Брюховой. В данный момент на Плотниковском могильнике раскопано 829 м² площади памятника, на которых изучено 98 погребения. На сегодняшний день памятник датируется XIII–XV вв.²

Основная площадка могильника располагается на относительно крутом склоне холма. Погребения наблюдаются визуально в виде отчетливых «западин» – 13 рядов, протянувшихся по направлению З-В, параллельно склону холма. Также среди рядов западин выделяются около 150 грабительских ям разных размеров, оставленных современными копателями.

Во время раскопок в межмогильном пространстве были обнаружены выброшенные из погребений человеческие кости и предметы погребального инвентаря, целые или сломанные. Все западины оказались разрушенными погребениями с характерными особенностями заполнения ямы. В верхней части заполнения фиксировалась линза от темно-серого до черного углистого слоя мощностью от 0,1–0,45 м; по краям он переходил в слой темного серо-коричневого гумусированного суглинка с большим содержанием угля, мощностью до 0,35 м. На дне фиксировался слой глины с включениями розоватого известняка и песчаника³.

Практически во всех погребениях встречены остатки костяков. Неполный состав элементов скелета, нарушение анатомического порядка, помертвые повреждения костей, перепад глубин залегания останков, концентрация костей в скоплениях, наличие в могильных ямах костей из соседних погребений свидетельствуют о разрушении могил после истлевания мягких тканей покойного. На многих костях фиксируются следы выветривания, связанные с долгим пребыванием на открытом воздухе и следы воздействия высоких температур. В ряде погребений обнаружены кости ног в положении *in situ*. Судя по костям,

сохранившим анатомический порядок, погребенные были уложены на спину – головой на север, северо-запад.

Несмотря на нарушение целостности большинства могильных ям, в некоторых погребениях удается зафиксировать непогрешенные части погребальной конструкции и вещевой материал. Ямы, оставленные современными копателями, в отличие от западин, имеют четкие геометрические формы и неоплывшие края. В них практически ничего не встречается, кроме нескольких фрагментов костей. Из 98 раскопанных погребений оказались непогрешенными только 4 детских погребения. Они не фиксировались на поверхности, их очертания почти не выделялись на фоне межмогильного слоя.

В профиле стенок раскопов фиксируется разделение слоя дёрна на 2 части прослойками коричневого суглинка с вкраплениями известняка – выбросом из разрушенных погребений. Наличие достаточно мощного (до 17 см) слоя дёрна над выбросом свидетельствует о том, что разрушение большинства исследованных погребений произошло более 100 лет назад. В засыпи одной из ям было обнаружено доньшко штофа, изготовленного методом выдувания, вероятно, оставленного скудельниками.

С целью уточнения хронологии могильника из 6 погребений был взят органогенный материал для радиоуглеродного датирования. Полученные даты разбились на 2 равные группы. Первая группа дат относилась к XIII – началу XV в., что попадает во временные рамки существования могильника⁴. Вторая группа дат относилась ко второй половине XVI–XVII вв., что выходит за рамки времени существования памятника.

Мы полагаем, что первое и самое разрушительное ограбление могильника происходило именно в это время. Возможно, это было связано с приходом в данный район нового населения (русская колонизация), никак не связанного с теми людьми, которые оставили могильник. Смена населения могла повести за собой разрушение «чужих» могил.

Судя по тотальному разрушению могил и точному попаданию в могильные ямы, в то время на поверхности выделялись маркеры погребений, например, холмики. Так как грунт в данном месте достаточно тяжелый, то могилы вскрывались с помощью острого, треугольного в сечении инструмента вроде кирки, от которого остались следы на костях. В поисках вещей разрушалась часть

¹ Кривошеков И. Я. Справка о прошлом... С. 13.

² Брюхова Н. Г. Отчет о раскопках... С. 7–9.

³ Брюхова Н. Г. Отчет о раскопках... С. 14–33.

⁴ Крыласова Н. Б. Погребение 7 позднесредневекового... С. 132.

скелета, на которой находилась или ожидалась большая часть погребального инвентаря. Кости могли сдвинуть к стенке или разбросать по всей яме. Сохранившие свое положение кости голеней и ступней во многих погребениях свидетельствуют о том, что грабители знали о незначительном количестве вещей в ногах покойного и не тратили силы на раскапывание этой части ямы. Разрушенные погребения слегка забрасывались какой-то частью отвала, может быть, из суеверных соображений, но скорее всего отвал просто мешал дальнейшему промыслу, возможно, туда же сбрасывались остатки деревянных конструкций могилы. Таким образом, на месте погребений образовывались ямы, которые со временем заполнялись лесным мусором и ветками. В результате лесных пожаров, которые нередки в этой местности, мусор в ямах горел. Так образовался углистый слой, прокаленная почва, а на костях появлялись следы воздействия высоких температур.

Дальнейшие события, происходившие с памятником, связаны с четырьмя погребениями, в которых обнаружены скелеты лошадей в анатомическом порядке. Судя по положению костей в погребении и стратиграфическому заполнению, лошади были захоронены после ограбления погребения в нарушенную могильную яму. Радиоуглеродные даты по костям двух лошадей показывают хронологический промежуток XVI–XVIII вв. По определению П. А. Косинцева, кости в одном из погребений принадлежат старому жеребцу современного вида¹. Вероятно, ямы, оставленные грабителями, использовались местными жителями для захоронения мертвых животных. Иногда яма слегка расширялась, чтобы туша могла поместиться, а человеческие кости сдвигались в сторону. Таким образом, мы можем констатировать, что значение данного места и отношение к нему в XVI–XVIII вв. изменилось. Из кладбища, на котором захоронены предки, оно превратилось в скотомогильник.

Уже в XXI в., с появлением металлоискателей, на могильник пришла вторая волна грабителей, которые выбирают из погребений практически всё и не утруждают себя закапыванием образовавшихся ям.

Таким образом, на сегодняшний день мы имеем практически полностью разграбленный

могильник и он же место, где позднее хоронили животных. Такая картина повторяется на многих некрополях с территории Пермского края. Когда западины выявляют ограбленные погребения, разрушенные костяки не имеют ничего общего с обрядом «обезвреживания» покойных, а следы высоких температур на костях не связаны с кремацией. Судя по архивным данным² и по опыту раскопок, ограбление древних могил в нашем регионе было повсеместным, и поэтому реконструкция погребального обряда на могильнике с разрушенными погребениями требует большой тщательности и осторожности от исследователя.

Осталось упомянуть, что современное население д. Плотниково считает территорию могильника «недобрым местом» и старается обходить его стороной.

Список литературы

1. Брюхова, Н. Г. Отчет о раскопках Плотниковского могильника в Кудымкарском районе Пермского края в 2013 г. / Н. Г. Брюхова // Архив МАЭ ПГГПУ. 2013. 171 с.
2. Ешевский, С. Заметка о пермских древностях: (Из письма к издателю Пермского сборника) / С. Ешевский // Перм. сб. Кн. I. М., 1859.
3. Кривошеков, И. Я. Справка о прошлом Иньвенского края / И. Я. Кривошеков // Материалы для истории села Кудымкара. Пермь, 1894.
4. Крыласова, Н. Б. Погребение 7 позднесредневекового Плотниковского могильника / Н. Б. Крыласова, Н. Г. Брюхова, А. М. Белавин // Рос. археология. 2012. № 2. С. 127–133.
5. Положение о порядке проведения археологических полевых работ и составления научной отчетной документации. Утверждено постановлением Бюро Отделения историко-филологических наук РАН от 27 ноября 2013 г. № 85.
6. Шумилов, Е. Н. Населенные пункты Пермского края: (Краткий исторический справочник) / Е. Н. Шумилов. Изд. 2-е, испр. и доп. Пермь, 2012. Ч. 2.

Список сокращений

МАЭ ПГГПУ – Музей археологии и этнографии Пермского государственного гуманитарно-педагогического университета.

¹ Автор благодарит П. А. Косинцева за проведенный анализ.

² Ешевский С. Заметка о пермских древностях... С. 133.

Брюхова Наталья Геннадьевна – научный сотрудник отдела истории, археологии и этнографии Пермского научного центра УрО РАН.
nat-bryukhova@yandex.ru

ON THE HISTORY OF THE PLOTNIKOVO BURIAL GROUND (THE MIDDLE CIS-URALS, PERM REGION)

N. G. Bryukhova

*Research Associate at the Department of History, Archaeology and Ethnography of the Perm Scientific Center,
the Ural Branch of the Russian Academy of Sciences. nat-bryukhova@yandex.ru*

The main periods of the Plotnikovo burial ground from the first burials in the 13th century to this day are addressed and events that influenced the current condition of the site are described. In the 16th-21st centuries the integrity of the burial layer has been repeatedly damaged. The first stage of pillage may be traced to the times of active Russian colonization in the 16th-17th centuries. Recent plundering took place in the late 20th – early 21st century, when radio-metal detectors were used. The analysis of later intervention shows that the destruction of the cultural layer and anatomical order of bones cannot be attributed to the rites of “neutralization of the dead”, and the traces of high temperature on the bones are not connected with cremation. Such a situation is typical of the majority of medieval burial grounds in the Kama region. That is why specific care and precision are needed to reconstruct funeral rites after the material of damaged burials.

Keywords: Perm Region; Middle Ages; burial ground; archaeological site; burials.

References

1. Briukhova, N. G. (2013) Otchet o raskopkah Plotnikovskogo mogil'nika v Kudymkarskom rayone Permskogo kraya v 2013 g. [*Report on the excavation of the burial ground Plotnikovo Kudymkarsky District of Perm Krai in 2013*]. Arhiv MAE PSHPU. 171 s. (in Russ.).
2. Eshevskiy, S. (1859) Zametka o permskih drevnostyah [*Note on the Permian antiquities*] // Permskiy sbornik. Kn. I. M. (in Russ.).
3. Krivoschekov, I. Ya. (1984) Spravka o proshlom In'venskogo kraya [*Information about the past In'va region*] // Materialy dlia istorii sela Kudymkara. Perm. (in Russ.).
4. Krylasova, N. B., Briukhova, N. G., Belavin, A. M. (2012) Pogrebenie 7 pozdnesrednevekovogo Plotnikovskogo mogil'nika [*Burial 7 from Plotnikovsky late medieval cemetery*] // Rossiyskaya archeologia. № 2. S. 127–133. (in Russ.).
5. Polozhenie o porjadke provedeniya arheologicheskikh polevykh rabot I sostavleniya nauchnoy otchetnoy dokumentatsii (2013) [*Regulations on the Conduct of archaeological field work and compilation of scientific reporting documentation*]. Utverzhdeno postanovleniem Bjuro Otdeleniya istoriko-philologicheskikh nauk RAN ot “27” noiabria 2013 g. № 85. (in Russ.).
6. Shumilov, E. N. (2012) Naseleнные пункты Permskogo kraya [*Localities of Perm Krai*]. Kratkiy istoricheskiy spravochnik. Perm. Ch. 2 (in Russ.).

ТРАНСФОРМАЦИЯ РЕЧНЫХ БАССЕЙНОВ В РЕЧНУЮ СЕТЬ, ИЛИ ЕЩЁ РАЗ О СРЕДНЕВЕКОВОЙ ВЕРБАЛЬНОЙ ЛОЦИИ ФИННО-УГОРСКИХ НАРОДОВ

Работа выполнена при поддержке гранта РФФИ 14-06-96002

р_урал_a «Средневековое Пермское Предуралье: меняющееся население в изменяющейся среде»

Развитые речные системы Европейского Севера России и Урала, доставшиеся древнему населению в качестве природных условий существования, оказались практически единственными путями сообщения в таёжной зоне. В то же время они являли собой весьма несовершенную транспортную инфраструктуру. Лишь после того, как в процессе хозяйственного освоения территории древнее население организовало в местах максимального сближения речных бассейнов волока (реже – каналы), произошла окончательная адаптация элементов природной среды к нуждам общества, объединение отдельных речных бассейнов в собственно речную сеть. Результаты этого процесса фиксировались в общественном сознании в форме своеобразной «вербальной лоции», в которой реки с характерной функцией получали характерные названия, а в местах древних волоков образовывались сосредоточения специфической «волоковой» лексики (как гидронимов, так и топонимов).

Ключевые слова: адаптация; водно-волоковые системы; «волоковая» лексика; «вербальная лоция»; топонимические ряды; Европейский Север России; Урал; Пермь Великая.

Невозможно переоценить важность речных путей для древних обществ, обитавших в таёжной зоне Европейской части России. В условиях практически полного отсутствия сухопутных дорог сообщение между отдельными районами осуществлялось в течение большей части года либо летом на судах, либо зимой гужом по льду. Разветвлённая речная сеть, доставшаяся финно-угорским народам в виде изначальных природных условий, была превосходно освоена ими. Необходимо, правда, заметить, что выражение 'речная сеть' принципиально неточно отражает общую гидрографическую ситуацию, поскольку принципиально невозможно представить существования «речных перекрёстков». Водные потоки не пересекаются, а обязательно сливаются, поэтому речные системы имеют не сетчатую, но древовидную структуру. И поэтому, как это ни парадоксально, они в качестве транспортной инфраструктуры были весьма несовершенны.

Лишь после того, как в процессе хозяйственного освоения территории древнее население организовало переволоки в местах максимального сближения речных бассейнов, произошла окончательная адаптация элементов природной среды к нуждам общества, объединение отдельных речных систем в собственно речную сеть. А волока приняли на себя функцию перекрёстков,

превратившись в узловые пункты. Так развитые речные системы Европейского Севера России и Урала оказались преобразованы в искусственную транзитно-транспортную инфраструктуру.

При изучении древней водно-волоковой инфраструктуры имеет смысл анализировать не всю совокупность рек, а только ту её часть, что регулярно использовалась для переброски товаров и грузов. Названия этих рек складываются в своеобразную «вербальную лоцию», в рамках которой фиксируются топонимические ряды специфических гидронимов, исторически-обусловленных положением, которое занимают реки-тёзки в общей водной инфраструктуре. Выявление и этимологизация топонимических рядов *Весляна, Весёлая...; Вишера, Виссервис, Бисер, Бизяр, Бисарка...; Кола, Колва, Колыва...; Чус, Чусовая, Частая, Частва...*, а также изучение гидрологической ситуации этих рек уже было осуществлено нами в отдельной статье¹, однако ясно, что этим финно-угорская «волоковая» лексика не исчерпывается.

Внимание учёных давно привлекал чрезвычайно длинный топонимический ряд *Ухта, Ухтым, Ухтома, Ухтомка, Ухтомица, Охта, Охтома, Охтомица, Великая Охта (Вохта), Малая Вох-*

¹ Корчагин П. А., Лобанова А. С. Очерки ранней истории... С. 121–134.

та, Вохма, Вохтома, Вохтомица, Уква, Вуква, Укта, Уктым (Угдым), Окта, Октым, Октом, Вуктым, Вуктыл Ыктыл (Иктыль), Вонтым (из Воктым), озера Оквад, Воквад, Аквад и прочее. А. П. Афанасьев в своих работах 1970-х гг. развёрнуто обосновал связь данных гидронимов с реками – участками водно-волоковых путей. «До начала русского этапа освоения Европейского Севера и лесных районов Поволжья в значении “волок” широко был распространён финно-угорский термин, который сохранился ныне в гидронимах в форме *-ax (m)-*, *-ak-*, *-ox (m)-*, *-ok (m)-*, *-ux (m)-y* *-uk (m)*». Данная гипотеза выдвинута на основе массового совпадения гидронимов указанного типа с историческими волоками¹.

На территории русского Севера, Верхнего и Среднего Поволжья найдены следующие варианты названий рек: *Ухта, Ухтым, Ухтома, Ухтомица, Ухтомка, Охта, Охтома, Охтомица, Вохма, Вохтома, Вохтомица* (у Едемского, 1913: *Пахтома*). Развитие *-в-* перед основами некоторых гидронимов произошло, вероятно, под влиянием языка волжских или пермских финнов. В частности, начальное *-в-* перед закрытым *-о-* присутствует во многих современных диалектах языка коми.

В пределах Коми АССР генетические связи названий таких рек, как *Уква, Вуква, Укта, Уктым (Угдым), Окта, Октым, Октом, Вуктым, Вуктыл Ыктыл (Иктыль), Вонтым (из Воктым)*, озер – *Оквад, Воквад, Аквад* с гидронимами *Ухта (Охта)*, сильно затемнены. По поскольку объекты с подобными названиями, как правило, имеют отношение к волокам, то основы всех перечисленных гидронимов можно без особого риска уложить в одно языковое гнездо².

А. Л. Шилов не только проверил выводы А. П. Афанасьева на карельских материалах, но и предложил общую этимологию для этого топонимического ряда «... *Ухта* (3 реки), *Ухтица, Охта* (дважды), *Охтома* (дважды), *Бохта, Вохта, Вухтанъеги*. Элемент *охт/ухт* в северных гидронимах трактуют как “волоковая река”, сравнивая с манс. *axt* “протока”, хант. *охт, охгыт* “волок”. Карельский топонимический материал согласуется с этой трактовкой. Более того, если бы отсутствовала соответствующая топонимия Русского Севера и лексемы угорских языков, мы пришли бы к этому выводу лишь на основании данных топонимии Карелии (автор специально занимался

вопросом маркировки топонимами древних водно-волоковых путей в Карелии). В самом деле, одна *Охта* (приток Пистайоки) лежит на пути из бассейна Ковды в бассейн Кеми; другая *Охта* (приток Кеми) служила путем из бассейна Кеми в бассейн Тунгуды, а далее к югу (на притоки Выга) путь шел по р. *Бохта*; р. *Вохта* являлась одним из звеньев пути из бассейна Суны в бассейн Шуи; наконец, по *Вухтанъеги* из бассейна Шуи попадали в бассейн Ладожского озера (на р. Видлицу). Судя по всему, в Карелии носителями термина **ohta* (вариант **uhta* с сужением гласного) являлись финно-угры (не саамы), предшествующие прибалтийским финнам. Из современной лексики в качестве соответствия к **ohta* можно указать вепс. *joht* “старика” и ливвик. *jogut* “речка”, что выглядит уменьшительным к **joht(u)*, ср. *Ухта*, фин. *Uhtua*, она же *Ухум* (уменьшительным к *jogi* “река” можно скорее ожидать *jovut* или *joguine*). Семантика же “река, ведущая на волок; путеводная река” подводит к фин. *johtaja* “вождь, вожак”, *johto* – “путеводный”, *johtaa* “вести” (ср. с *Выг*)»³.

На наш взгляд, в том же финском языке существуют и более точное фонетическое соответствие термину **ohta*: «*ahtauts* s: теснота; *tilan* ~ теснота, недостаток места... / *ahtautulla* v 1) (*tunkeutua ahtaalle*) тесниться, сучиваться, ться... 2) (*kaveta*) суживаться/сузиться...»⁴. То же и в вепском языке: «*ahtistuz* притеснение, угнетение / *ahtaz* тесный / *ahthatab* тесноватый / *ahthuz* теснота / *ahtistada* теснить, жать, давить, притеснять»⁵. Не исключено, что и в саамском языке есть нечто подобное: «*уһцнэ* уменьшиться; *пёййв уһцэнъ* день стал короче / *уһцэннтэ* уменьшаться (постоянно; иногда, бывало); *пёйв уһцэннтэв* дни становятся короче»⁶.

В Мансийско-русском словаре важнейшее для этимологизации искомых гидронимов слово «*axt* проточка/*axt*»⁷ переводится именно в уменьшительной форме. А в тематическом русско-мансийско-коми словаре мансийское *āxt* приравнено к русскому *протока* и к коми *вис*⁸. Термином *вис* всегда обозначают короткие водные потоки, через которые осуществляется сток из озёр в реки. Налицо общее семантическое свойство стеснённости, характеризующее затруднённые условия

³ Шилов А. Л. К стратификации... С. 106–107.

⁴ Вахрос И., Щербаков А. Большой финско-русский словарь. М., 2007. С. 22.

⁵ Вепско-русский словарь. М.; Л., 1936. С. 7.

⁶ Саамско-русский словарь. М., 1985. С. 369.

⁷ Баландин А. Н., Вахрушева М. П. Мансийско-русский словарь. Л., 1958. С. 20.

⁸ Афанасьева К. В., Игушев Е. А. Русско-мансийско-коми тематический словарь. Екатеринбург, 2008. С. 11.

¹ Афанасьев А. П. Исторические, географические и топонимические аспекты...

² Афанасьев А. П. Исторические, географические и топонимические аспекты... С. 57.

навигации на реках, замыкающих водные участки водно-волоковых путей.

Аналогичное семантическое свойство, кстати, фиксируется и у гидронимов на *чус-*, *час-*, *чес-*, а на реках *Чус*, *Чусовая*, *Частая*, всегда выходящих к волокам, отмечаются такие же особенности навигации¹. Объективность предложенной нами этимологии косвенно доказывает и тем фактом, что ареалы распространения гидронимов этих двух топонимических рядов не пересекаются. В Прикамье, где часты гидронимы на *чус-*, *час-*, гидронимы на *охт-*, *ухт-* отсутствуют вовсе.

Близкая семантика притеснения, сдавленности, ущемлённости присуща и гидронимам ряда *Пизь*, *Пизя*, *Пизьма*, *Пиьмас*, *Песьянка*, что надёжно доказывается материалами словарей. В удмуртском языке: «письяськыны 1. подавать нитки в бёрдо (в нитченки); заниматься подачей ниток в бёрдо (в нитченки) 2. вдеваться, продеваться; вень пасу сйньыс письяське в ушко иголки вдевается нитка 3. *диал.* совершать половой акт... / писыр, писыр-писыр: сюлэм ~ луз сердце щемит... / писыръяны беспокоиться, волноваться, нервничать; щемить; сюлэм писыръя 1) сердце беспокоит 2) сердце болит (щемит)... / писькалтонни *диал.* место дойки (коров) / писькалтыны *диал.* доить (корову)»².

В языке вепсов: «piskietada щуриться, прищуриться / piskisilm узкоглазый»³. А в марийском языке: «ПЫЗНАШ 2 спр. 1) жаться, прижаться, прижиматься к кому-л.; льнуть, прильнуть, приникать, приникнуть к кому-чему-л.; 2) впиваться, влиться во что-л. (о клеще) / ПЫЗЫРАЛАШ 1) давить, придавить кого-что-л.; сдавить, прижать, зажать кого-что-л.; нажать на что-л.; 2) подавлять, подавить (напр., восстание) / ПЫЗЫРАШ 2 спр. 1) давить; придавливать, прижимать; зажимать кого-что-л.; надавливать. нажимать на что-л.; 2) угнетать, притеснять кого-л.; ◇ омо пызыра клонит ко сну / ПЫЗЫРГАШ 2 спр. придавливаясь; // пызырген лекташ выталкиваться с усилием (из тесной среды)»⁴. То же и в языке манси: «пасирматуҥкве 1. прищемить; 2. ущипнуть... / пасирталыглаҥкве тискать... / пасиртан вармаль давление... / пасиртаҥкве сжать, сдавить... / пасиртахтыглалуҥкве сжиматься...»⁵.

Мы снова имеем дело с гидронимами, характеризующими стеснённые условия судоходства,

что позволяет предполагать включённость соименных рек в водно-волоковые маршруты. И это предположение полностью оправдывается результатами анализа их гидрологических ситуаций. В реку *Пизь* (151 км) прав. приток р. *Буй* (басс. Камы) на 118 км справа впадает р. *Малая Пизь* (19 км), из верховий которой через волок (менее 1 км) можно попасть в р. *Становая*, впадающую в Каму западнее д. Сосновка. Так сокращается почти вдвое путь вместо следования по длинной излучине Камы (от Камбарки до Елово).

В Калевальском районе Карелии р. *Пизьма* (*Пуитось*, *Мела-йоки*, *Вийта-йоки*) (65 км) впадает в оз. Юли-ярви-Кемь откуда можно проследовать в р. *Кемь* и далее в Белое море. Если следовать притоком Пизьмы р. *Лакна*, то в её верховьях можно выйти на волока с р. *Кенто* (на север) и р. *Тюрюйоки* (на юг). В Пудожском районе Карелии р. *Пизьма* (в верхнем течении *Усть-Река*) (12 км) лв. приток р. *Водла* является частью водно-волокового пути оз. *Онежское* – *Водла* – *Пизьма* – *Усть-Река* – *Корба* – *волока* – *Тамбича* – оз. *Кенозеро*. В Пермском крае р. *Пизьма* (27 км) прав. приток Камы (Пизьменский залив около г. Оса) верховьями выходит на водораздел (до 500 м) к р. *Малая Бырма*. Далее по *Бырме*, *Турке*, *Ирени*, *Сылве* можно попасть в р. *Чусовая*.

Река *Пизя* (в верхнем течении *Северная*) (38 км) лев. приток Камы (Воткинское вдхр.) верховьями выходит на водораздел с р. *Бырма*. Далее по *Турке*, *Ирени*, *Сылве* можно попасть в р. *Чусовая*. Река *Пиьмас* (24 км) лев. приток р. *Вочь* маркирует альтернативный волок в р. *Юг* Вологодской области через рр. *Парженец* и *Анданга*. Однако параллельный путь непосредственно из р. *Анданга* в р. *Вочь* был, очевидно, более употребительным.

В Усольском районе Пермского края по реке *Песьянка* (6,67 км) прав. приток р. Уньва и её притоку *Большой Песьянке* (3,84 км) можно из бассейна р. *Яйва* перейти в р. *Ленва* через волок (1,5 км) и р. *Телепаевка*. В Горнозаводском районе Пермского края р. *Песьянка* (6,7 км) прав. приток р. *Койва* выводит на волок (2 км) к р. *Мёрзлая* и р. *Вижай* лев. притока р. *Вильва*, но перевалить проще из р. *Бисер*, впадающей в Койву на 57 км ниже по течению, через р. *Мостовую*, затем волок (2 км) в р. *Ломовую* и р. *Вижай*.

В Омутнинском районе Кировской области из верховий р. *Песьянка* (13 км) прав. притока р. *Волманга* через двухкилометровый водораздел можно попасть в р. *Каменка* прав. приток р. *Молома*, и таким образом существенно сократить длинный путь по *Вольманге* и излучине *Моло-*

¹ Корчагин П. А., Лобанова А. С. Очерки ранней истории... С. 131.

² Удмуртско-русский словарь. Ижевск, 2008. С. 529.

³ Вепско-русский словарь. М.; Л., 1936. С. 43.

⁴ Васильев В. М., Учайев З. В. Марийско-русский словарь. Йошкар-Ола, 2003. С. 173–174.

⁵ Баландин А. Н., Вахрушева М. П. Мансийско-русский словарь. Л., 1958. С. 78.

мы. В Удмуртии р. *Песьянка* (7 км, басс. р. *Иж*) выводит через водораздел (до 2 км) к р. *Бабинке*, которая сливаясь с р. *Бисаркой*, образует р. *Нечкинку*, которая впадает в р. *Рассоха* и далее в *Каму*. В Еловском районе Пермского края очень короткая (5 км) р. *Письянка*, тем не менее выводит через водораздел на р. *Савинская* прав. приток р. *Сайгатка*.

«Вербальная логия» как субъективная модель речной инфраструктуры, была тщательно изучена и примерно усвоена русским населением, появившимся в позднем средневековье на территориях финно-угорских народов. Колонизаторы предпочли сохранить аборигенную «волоковую» гидронимию неизменной, поскольку она являла собой своеобразную неписанную карту. Поэтому мы должны предполагать финно-угорское происхождение «волокового» гидронима даже в случаях, когда его принадлежность к русскому языку кажется очевидной.

Так, А.И. Туркин посчитал, что «*Волусница*, д. в Троицко-Печорском р-не. Расположена на прав. стороне Печоры напротив устья р. Волосница (Вцлцсница), лев. притока Печоры. Дл. 64 км. На карте 1846 – Усть-Волосница, в 1869 – Усть-Волостница при р. Волостнице. В начале XIX в. деревня была заселена русскими. Название реки русское по происхождению и связано со словом *волок*, *волочок* и суффикс *-ица*. Волосница находилась на важном торговом пути, по которому переправлялись товары с Камы на Печору и обратно. Между реками Волосница (бас. Печоры) и Вогулка (бас. Камы) существовал небольшой Печорский волок, где товары и вещи перетаскивались (волочились) из одной речной системы в другую. Те, которые плыли по Безволосной, лев. притоку Печоры, то миновали этот волок. Плывшим же по Волос(ч)нице приходилось преодолевать небольшой волочок. В местном русском говоре шепелявое –ч– произносилось как –с–, и поэтому название реки стало произноситься как Волосница»¹.

Приходится заметить, что автор словаря противоречит своим же данным. В 1869 г. местное русское население искажало название реки не из-за шепелявого выговора, а из-за иного осмысления названия, ассоциируя *Волос(т)ницу* не с *волоком*, а с *волостью*. Кроме того, подобные гидронимы фиксируются и в тех регионах, где русское население шипящие произносит верно: р. *Волосница* (51 км) прав. приток р. *Летка* с притоком *Денная Волосница*; р. *Волосница* (50 км)

прав. приток р. *Великая* (обе в басс. Вятки); р. *Волосница* (*Большая Волосница*) (94 км) лев. приток р. Кама.

Очевидно, этот гидроним стоит этимологизировать не из русского языка. В самом деле, термин *волок* был усвоен коми из русского языка во втором его значении – «гужевого путь дремучим лесом, от селения до селения; переезд, перегон лесом ...»², а для понятий *волочить*, *волокуша* в коми существуют собственные термины. «ВОЛОК вс вым лл нв печ скр сс уд, *солэк* вв – волок *обл* (путь лесом от селения до селения) / ВОЛОКУША — см *вуж додь...*»³. Об этом же свидетельствует и А.И. Туркин: «Косьволок (Косьвёлёк, Косьтвёлёк), д. в Прилузском р-не. Расположена на прав. берегу Лузы. Деревня находится по пути в д. Лихачевскую, которая имеет местное название Кось (см). *Косьвёлёк* “волок до д. Кось” (коми *вёлёк* “пространство между населенными пунктами (по дороге)”)»⁴.

Поэтому более чем вероятно, что гидроним Волосница этимологизируется из коми:

«ВОЛЫС лямка, помочи; бретелька; гач ~ помочи детских штанов; ноп ~ лямка заплечного мешка; волыса (прил.) мешок рюкзак • волыстцм (прил.) нопйид оз цшйы *полс*. пустая слава не пристанет (*букв.* котомка без лямок не повиснет)...

ВОЛЫСАСЬНЫ *неперех.* надеть на себя лямку (*чтобы тащить что-л.*); волысасьцмцн (*депр.*) кыскыны тыра дадь тащить гружёные санки, надев лямку»⁵.

В таком случае *Волосница* – это река, по которой приходится (пользуясь бурлацкой терминологией) идти бечевой. Этот коми гидроним так же маркирует наличие волоков, как и русские *Волок*, *Волока*, *Волоковка*, *Волкота*, *Волковица*, однако не содержит прямого указания на данный факт, а лишь характеризует сложные условия судоходства.

В ареале распространения финно-угорских народов, по крайней мере, уже в эпоху Средневековья была сформирована развитая водно-волоковая инфраструктура. Лишь после того, как в процессе хозяйственного освоения территории древнее население организовало в местах максимального сближения речных бассейнов волока, произошла окончательная адаптация элементов

² Даль В. И. Толковый словарь... С. 579.

³ Жилина Т. И., Сахарова М. А., Сорвачева В. А. Сравнительный словарь... С. 65.

⁴ Туркин А. И. Топонимический словарь Коми АССР. Сыктывкар, 1986. С. 52.

⁵ Безносилова Л. М., Айбабина Е. А., Коснырева Р. И. Коми-русский словарь. Сыктывкар, 2000. С. 107.

¹ Туркин А. И. Топонимический словарь Коми АССР. Сыктывкар, 1986. С. 20.

природной среды к нуждам общества, объединение отдельных речных бассейнов в собственно речную сеть. А волока приняли на себя функцию перекрёстков, превратившись в узловые пункты речной сети. Так развитые речные системы Европейского Севера России и Урала, доставшиеся древнему населению в качестве природных условий существования, оказались преобразованы в искусственную транзитно-транспортную инфраструктуру. Именование включённых в неё рек производилась не наивно по внешним признакам (типу растительности вдоль речных русел, занятиям прибрежного населения, цвету воды или по характеру питания), но в соответствии с их основными функциональными признаками: особенностям навигации и месту в водно-волоковом маршруте. Результаты этого процесса фиксировались в общественном сознании в форме «вербальной лоции», в которой рекам с характерной функцией соответствовали характерные гидронимы, а древние волока маркировались специфической «волоковой» лексикой (как гидронимами, так и топонимами).

Список литературы

1. Афанасьев, А. П. Исторические, географические и топонимические аспекты изучения древних водно-волоковых путей / А. П. Афанасьев // *Вопр. географии. Сб.* 110. Топонимика на службе географии. М., 1979. С. 56–63.
2. Афанасьева, К. В. Русско-мансийско-коми тематический словарь / К. В. Афанасьева, Е. А. Игушев. Екатеринбург, 2008.
3. Баландин, А. Н. Мансийско-русский словарь / А. Н. Баландин, М. П. Вахрушева. Л., 1958.
4. Безносикова, Л. М. Коми-русский словарь / Л. М. Безносикова, Е. А. Айбабина, Р. И. Коснырева. Сыктывкар, 2000.
5. Васильев, В. М. Марийско-русский словарь / В. М. Васильев, З. В. Учаев. Йошкар-Ола, 2003.
6. Вахрос, И. Большой финско-русский словарь / И. Вахрос, А. Щербаков. М., 2007.
7. Вепско-русский словарь. М.; Л., 1936.
8. Даль, В. И. Толковый словарь живого великорусского языка / В. И. Даль. Т. 1. СПб.; М., 1903.
9. Жилина, Т. И. Сравнительный словарь коми-зырянских диалектов / Т. И. Жилина, М. А. Сахарова, В. А. Сорвачева. Сыктывкар, 1961.
10. Корчагин, П. А. Очерки ранней истории Перми Великой: водно-волоковые пути / П. А. Корчагин, А. С. Лобанова // *Вестн. Перм. ун-та. Сер. История.* 2012. № 1. С. 121–134.
11. Саамско-русский словарь. М., 1985.
12. Удмуртско-русский словарь. Ижевск, 2008.
13. Туркин, А. И. Топонимический словарь Коми АССР / А. И. Туркин. Сыктывкар, 1986.
14. Шилов, А. Л. К стратификации дорусской топонимии Карелии / А. Л. Шилов // *Вопр. языкознания.* 1999. № 6. С. 106–114.

Сведения об авторе

Корчагин Павел Анатольевич – кандидат исторических наук, старший научный сотрудник Отдела истории, археологии и этнографии Пермского научного центра УрО РАН.
pakorchagin@gmail.com

TRANSFORMATION OF RIVER BASINS INTO RIVER NETWORKS, OR ONCE AGAIN ON THE MEDIEVAL VERBAL NAVIGATION OF THE FINNO-UGRIC PEOPLES

P. A. Korchagin

Candidate of Historical Sciences, Senior Researcher at the Department of History, Archaeology, and Ethnography of the Perm Scientific Center, the Ural Branch of the Russian Academy of Sciences. pakorchagin@gmail.com

River systems of the European North of Russia and Ural region, which comprised natural habitat of the ancient population, were the only communication lines in the taiga zone. Paradoxically they were quite an imperfect transportation infrastructure. Only in the process of the development of the territory did the ancient population arrange portage (less commonly – canals), which turned separate river basins into river

networks and adapted the elements of natural habitat to the needs of the society. The results of this process were reflected in the social consciousness in the form of “verbal navigation”, when the rivers with certain functions acquired relevant names, and the areas of ancient portages were marked by the specific “portage” vocabulary (both hydronyms and toponyms).

Keywords: adaptation; water portage systems; “portage” vocabulary; “verbal navigation”; toponymic rows; European North of Russia; Ural; Great Perm.

References

1. Afanas'ev, A. P. (1979) Istoricheskie, geograficheskie i toponimicheskie aspekty izuchenija drevnih vodno-vozkovnyh putej [*Historical, geographical and toponymic aspects of the study of ancient water portage systems*] // Voprosy geografii. Sb. 110. Toponimika na sluzhbe geografii. Moscow. P. 56–63. (in Russ.).
2. Afanas'eva, K. V., Igushev, E. A. (2008) Russko-mansijsko-komi tematiceskij slovar' [*Russian-Mansi, Komi dictionary*]. Ekaterinburg. (in Russ.).
3. Balandin, A. N., Vahrusheva, M. P. (1958) Mansijsko-russkij slovar' [*Mansi-Russian dictionary*]. Leningrad. (in Russ.).
4. Beznosikova, L. M., Ajbabina, E. A., Kosnyreva, R. I. (2000) Komi-russkij slovar' [*Komi-Russian dictionary*]. Syktyvkar. (in Russ.).
5. Vasil'ev, V. M., Uchaev, Z. V. (2003) Marijsko-russkij slovar' [*Mari-Russian dictionary*]. Joshkar-Ola. (in Russ.).
6. Vahros, I., Shherbakov, A. (2007) Bol'shoj finsko-russkij slovar' [*Large Finnish-Russian dictionary*]. Moscow. (in Russ.).
7. Vepssko-russkij slovar' (1936) [*Veppsi-Russian dictionary*]. Moscow; Leningrad. (in Russ.).
8. Dal', V. I. (1903) Tolkovyj slovar' zhivogo velikoruskogo jazyka [*Explanatory Dictionary of Russian language*]. T. 1. St. Peterburg; Moscow. (in Russ.).
9. Zhilina, T. I., Saharova, M. A., Sorvacheva, V. A. (1961) Sravnitel'nyj slovar' komi-zyryanskikh dialektov [*Comparative Dictionary Komi-Zyryanskaya dialects*]. Syktyvkar. (in Russ.).
10. Korchagin, P. A., Lobanova, A. S. (2012) Oчерki rannej istorii Permi Velikoj: vodno-vozkovnye puti [*Essays on the early history of Perm the Great: water portage systems*] // Vestnik Permskogo universiteta. Serija: Istorija. No. 1. P. 121–134. (in Russ.).
11. Saamsko-russkij slovar' (1985) [*Saami-Russian dictionary*]. Moscow. (in Russ.).
12. Turkin, A. I. Toponimicheskij slovar' Komi ASSR (1986) [*Toponymic dictionary Komi ASSR*]. Syktyvkar. (in Russ.).
13. Udmurtsko-russkij slovar' (2008) [*Udmurt-Russian dictionary*]. Izhevsk. (in Russ.).
14. Shilov, A. L. (1999) K stratifikacii dorusskoj toponimii Karelii [*By stratification pre-Russian toponymy of Karelia*] // Voprosy jazykoznanija. No. 6. P. 100–114. (in Russ.).

АРХЕОЛОГИЯ НОВОГО ВРЕМЕНИ

УДК 902.2
ББК 63.4

*А. Т. Ахатов, И. И. Бахшиев, Э. В. Камалеев,
А. Г. Колонских, А. И. Тузбеков*

АРХЕОЛОГИЯ НОВОГО ВРЕМЕНИ И ПРОБЛЕМЫ ИЗУЧЕНИЯ ГОРОДСКОГО КУЛЬТУРНОГО СЛОЯ УФЫ (материалы исследований ИЭИ УНЦ РАН 2012–2013 годов)

Представлены результаты археологических исследований, проведенных на территории исторического центра Уфы в 2012–2013 гг., на месте строительства автостоянки Национального банка РБ по ул. Театральная, 3. В ходе археологического наблюдения выявлен материал этнографического времени, связанный с историей города XIX – перв. пол. XX в. – фрагменты поливной и фаянсовой керамики, а также стеклянные сосуды малых форм.

Ключевые слова: городской культурный слой; Уфа; этноархеология.

Актуальность. На протяжении длительного периода времени в отечественной исторической науке существовало неоднозначное отношение к археологии Нового времени. Переломным моментом в затянувшейся дискуссии стал круглый стол «Археология позднего периода истории», состоявшийся в 2004 г. в г. Москве¹. Его участники – специалисты и исследователи из Института археологии РАН, Государственного Эрмитажа, Центра археологических исследований г. Москвы, Тверского государственного объединенного музея и Читинского государственного педагогического университета – пришли к выводу, что археологию поздних периодов истории можно считать самостоятельным и полноценным фундаментальным научным направлением².

Начиная с этого момента, изучение Нового времени становится одним из актуальных направлений в российской археологической науке. Особенно перспективным являются изучение памятников археологии XVI–XIX вв., расположенных на территории городских агломераций. Эти исследования позволяют, с одной стороны, изучать историю городов и культуру их населения в указанное время с учетом сопоставления археологического, этнографического материала и письменных источников, с другой – имеют важное значение для сохранения городского историко-культурного наследия.

На сегодняшний день столица Республики Башкортостан – г. Уфа – является не только од-

ним из крупнейших социально-экономических, общественно-политических, научных и культурных центров южноуральского региона, но и представляет собой уникальное сосредоточие археологических, исторических и архитектурных памятников, относящихся к разным хронологическим периодам времени – с древнейших времен и до наших дней. На территории городского округа г. Уфы находится около 900 объектов историко-культурного наследия, в том числе 104 памятника археологии³, 693 архитектуры, истории и культуры, 51 ландшафтной архитектуры и монументального искусства⁴.

Из всего массива памятников, расположенных в пределах уфимской агломерации, основная часть относится ко второй половине XIX в. – XX в., и только некоторая – к более раннему периоду времени. Указанная диспропорция объясняется, с одной стороны, влиянием природных и антропогенных факторов, не позволивших сохраниться большинству археологических и архитектурных памятников того времени, – пожаров, мелиоративных, строительных и других хозяйственных работ, связанных с ростом и перепланировкой города, и т. д. С другой, она обуславливается недостаточной развитостью традиций городской археологии (Археологии Нового времени) в регионе и сложностью проведения археологических работ в современных городских условиях.

¹ Бердников И. М. Кресты-тельники... С. 164.

² См: Археология позднего периода истории... С. 81–89.

³ Выражаем благодарность за помощь в сборе информации научному сотруднику ГБУК НПЦ Министерства культуры Республики Башкортостан Р. Р. Насретдинову.

⁴ Правила землепользования и застройки... Табл. 8, 9, 10.

Археологическое исследование Нового времени г. Уфы. Вместе с тем, отметим, что территория Уфимского полуострова в целом является достаточно обследованной в археологическом отношении¹. Исследования показали, что на территории города представлены памятники различных эпох – от мезолита до позднего средневековья (рис. 1). Что касается Нового времени, то ввиду того, что долгое время к понятию археологических памятников относили лишь объекты и предметы древнейших периодов (до возникновения письменности), культурный городской слой более позднего времени начал исследоваться только в конце XX – начале XXI в.

В 1988 г. А. И. Лебедевым были проведены археологические раскопки небольшого участка бывшего Уфимского Кремля, располагавшегося на месте современного Монумента Дружбы (периметр улиц З. Валиди – Посадская – Коммунистическая – проспект С. Юлаева), в ходе которых был выявлен городской культурный слой XVI–XIX вв.²

В 1990 и 2002 гг. в связи со строительными работами на территории южной части современного парка им. Якутова, Дворца пионеров и прилегающей территории (пересечение улиц К. Маркса и Революционной) археологами из Национального музея РБ были проведены охранные раскопки разрушающегося памятника XVIII – начала XX в. – **Старо-Ивановского кладбища**, во время которых было обследовано более 10 погребений³.

В 2005–2006 гг. на углу улиц Чернышевского и М. Карима под руководством В. В. Овсянникова проводились охранные археологические исследования участка застройки «Синемапарк», где было разбито три раскопа общей площадью 224 м², содержащие материалы XIX–XX вв.⁴, и проведено археологическое наблюдение на прилегающих к основной зоне строительства участках⁵. В 2005 г. В. В. Овсянниковым также обследованы

края коренной террасы р. Белой в г. Уфа, где было изучено шесть археологических памятников, на трех из которых зафиксированы культурные остатки городского слоя XVIII–XX вв.⁶

В 2006 г. в ходе археологического наблюдения в квартале, ограниченном улицами Кирова, М. Карима, Чернышевского, К. Маркса, произведенного А. Ф. Яминовым и И. И. Бахшиевым, при осмотре траншей и основного котлована под фундамент было обнаружено значительное количество артефактов конца XVIII – середины XX в.⁷

В 2007 г. И. И. Бахшиевым проводились археологические наблюдения в зоне строительства жилых домов по ул. Пушкина, 119/2 и Сочинской 15/2, в ходе которых были выявлены находки XVIII–XIX вв.⁸ В 2008 г. им же в квартале, ограниченном улицами Гоголя, Чернышевского, Карла Маркса и пер. Электрическим, выявлены значительные участки потревоженного культурного слоя конца XIX – начала XX в.⁹

Нельзя не отметить археологический материал Нового времени, происходящий из раскопок раннесредневекового городища Уфа-II, расположенного на участке, ограниченном улицами Пушкина, З. Валиди, Новомостовая и проспекта Салавата Юлаева¹⁰. В 2011 г. на прилегающей к городищу территории (участок строительства многоэтажного жилого дома на пересечении улиц Заки Валиди и Новомостовая) М. М. Румянцевым зафиксирован сохранившийся участок культурного слоя Нового времени¹¹.

Социалистической в Кировском районе города Уфы Республики Башкортостан в 2006 г.

⁶ Овсянников В. В. Научный отчет об археологических работах в Иглинском районе и на территории г. Уфы РБ в 2005 г.

⁷ Яминов А. Ф., Бахшиев И. И. Акт археологической экспертизы...

⁸ Бахшиев И. И. Отчет об итогах археологического наблюдения в зоне строительства жилого дома в квартале № 533 (ул. Пушкина, 119/2) городского округа города Уфа.

⁹ Бахшиев И. И. Отчет об итогах археологического наблюдения и охранных мероприятий по проекту «Реконструкция застройки части квартала 418...

¹⁰ Мажитов Н. А., Сунгатов Ф. А., Иванов В. А., Саттаров Т. Р., Султанова А. Н., Иванова Е. В. Городище Уфа II... С. 54, рис. 105, С. 61; Мажитов Н. А., Сунгатов Ф. А., Султанова А. Н., Исмагилов Р. Б., Бахшиева И. Р. Городище Уфа II... С. 99, 102, 109–110; Мажитов Н. А., Тамимдарова Р. Р., Шамсутдинов М. Р., Насретдинов Р. Р., Бахшиев Р. И., Амекачев Т. Р. Городище Уфа II... С. 39.

¹¹ Румянцев М. М. Научный отчет об итогах проведения археологического наблюдения и охранных мероприятий на участке строительства «многоэтажного жилого дома по ул. Заки Валиди...

¹ См: Иванов В. А., Обыденнов М. Ф. Археология города Уфы...; Бахшиев И. И., Насретдинов Р. Р., Бахшиев Р. И. Анализ пространственных данных... С. 18–22.

² Лебедев А. И., Савельев Н. С., Яминов А. Ф. Археологический феномен Уфимского Кремля... С. 62–63; Иванов В. А., Обыденнов М. Ф. Археология города Уфы... С. 183.

³ Свод археологических памятников Республики Башкортостан... С. 10; Минеева И. М. Археологические исследования... С. 179–183.

⁴ Овсянников В. В. Научный отчет об охранных исследованиях в зоне строительства кинокомплекса «Синемапарк» на территории г. Уфы в 2005 г.

⁵ Овсянников В. В. Научный отчет об итогах охранных исследований на пересечении улиц Чернышевского и

В 2012 г. во время начального этапа строительства здания по ул. Свердлова были выявлены останки кирпичной хозяйственной постройки (подвальное помещение глубиной более 3 м с сохранившейся частью купола), сооруженной предположительно в конце XIX – начале XX в.¹

В 2013 г. на пересечении улиц З. Валиди и Цюрупа М. М. Румянцевым в ходе археологического наблюдения найдены единичные фрагменты гончарных сосудов, относящиеся ко второй половине XIX – нач. XX в.²

В 2012–2013 гг. на месте строительства автостоянки Национального банка РБ по ул. Театральная, 3 сотрудниками отдела археологического наследия ИЭИ УНЦ РАН проводилось археологическое наблюдение, в ходе которого выявлен археологический материал, связанный с историей города XIX – **перв. пол XX в., представленный** в данной работе.

Историко-архитектурная характеристика изученного пространства. Исследования проводились на территории квартала, ограниченного улицами К. Маркса (ранее ул. Александровская), Пушкина (ранее ул. Почтовая), Театральная (ранее ул. Соборная) и З. Валиди (ранее ул. Фрунзе, Ильинская), который на сегодняшний день является одним из ключевых историко-архитектурных районов г. Уфы.

Изучаемый участок начал застраиваться относительно поздно, около 200 лет назад. По неутвержденному генеральному плану города от 1803 г. здесь должна была располагаться площадь, где планировалась торговля сельскохозяйственной продукцией³.

По измененному плану от 1819 г. данный квартал примыкал к административному центру города – Соборной городской площади, ограниченной улицами Тукаева (ранее ул. Фроловская), З. Валиди (ранее ул. Фрунзе, ул. Ильинская), Советской (ранее ул. Губернаторской) и К. Маркса (ранее ул. Александровская)⁴.

В 1830-х гг. по ул. К. Маркса были построены здания Полежаевского пансиона (К. Маркса, 8) и по ул. З. Валиди двухэтажное здание Присутственных мест (З. Валиди, 45). К 1860-м гг. помещение Присутственных мест было достроено третьим этажом; в двух расположенных по бокам флигелях, соединявшихся со зданием сплошной

высокой каменной оградой, размещались губернский архив (К. Маркса, 4) и губернская типография (в настоящее время не существует). К 1870-м гг. по ул. Пушкина были сооружены два двухэтажных каменных дома с пристроями – «Базилевские дома» (ул. Пушкина, 90 и 92)⁵. К концу XIX в. планировка квартала практически не изменилась⁶, но на рубеже XIX–XX вв. в пределах квартала появляются еще два значимых памятника городской архитектуры – двухэтажное каменное здание Губернского банка (ул. Театральная, 3), возведенное в 1897–1899 гг., и Дом Поносовой-Молло, построенный в 1910 г. (К. Маркса, 6)⁷.

Характеристика литогенно-почвенных напластований на участке археологических изысканий.

Планиграфическое наблюдение за ходом производства земляных работ показало сильное нарушение верхних почвенных напластований. В результате на уровне 1,2–1,5 м землеройная техника «наткнулась» на незафиксированную в проектной документации нефункционирующую теплотрассу. В результате большая часть территории, на которой проводились строительные работы, ранее была нарушена в ходе закладки и запуска этой теплотрассы. Тем самым вся западная часть строительного котлована характеризуется не просто разрушением, а отсутствием реликтового гумусового слоя. Единственные локальные участки, частично сохранившие особенности почвенных напластований, были зафиксированы в крайней юго-западной части котлована.

Между тем в плане фиксации особенностей формирования литогенно-почвенных напластований (даже с учетом техногенного воздействия – *авт.*), наибольший интерес представляли западные и северо-западные борта строительного котлована – участки, примыкающие к существующим трансформаторным подстанциям. Здесь антропогенное воздействие ниже, даже несмотря на проложенные кабели связи.

В результате обследования бортов удалось получить данные по локальному стратиграфическому разрезу общей протяженностью 2 м. Географические координаты (WGS-1984) – северный край разреза.

N 55°43.275

EO 55°56.415

В связи с невозможностью ориентировки разреза по сторонам света (балласт мощностью 0,6–

⁵ Синенко С. Г. Неторопливые прогулки по Уфе... С. 125, 254, 162.

⁶ ЦИА РБ. Ф. Р-164. Оп. 1. Д. 3.

⁷ Синенко С. Г. Неторопливые прогулки по Уфе... С. 238, 254.

¹ Ахатов А. Т., Камалеев Э. В. К проблеме сохранения археологического наследия... С. 99.

² Румянцев М. М. Научный отчет о проведении археологического наблюдения на участке строительства, расположенного на пересечении ул. З. Валиди и Цюрупа...

³ Полное собрание законов Российской империи... С. 232.

⁴ Оренбургская губерния. Карта.



Рис. 1. Историко-археологическая характеристика южной части Уфимского полуострова.

1 – «Уфимские погребения» (некрополь «А»), эпоха раннего средневековья; 2 – «Уфимские погребения» (курганно-грунтовый некрополь «Б»), эпоха раннего средневековья; 3 – «Уфимские погребения» (некрополь «В»), эпоха раннего средневековья; 4 – Ново-Уфимский грунтовый могильник, ранний железный век; 5 – Уфимские курганы («Мусульманское кладбище»), эпоха раннего средневековья; 6 – Галановский I–II могильники, ранний железный века/эпоха раннего средневековья; 7 – Городище Уфа–IV, эпоха раннего железного века; 8 – Городище Уфа–II, эпоха раннего средневековья; 9 – Городище Уфа–III, эпоха раннего средневековья



Рис. 2. Республика Башкортостан, город Уфа, ул. Театральная, 3. Археологический материал выявленный в ходе проведения археологического наблюдения (керамика). 1–2 – неорнаментированные глазурированные шейки гончарных сосудов; 3–5 – неорнаментированные глазурированные стенки гончарного сосуда; 6–9 – фрагменты дна фаянсового сосуда; 9а – реплика клейма фаянсового завода

0,8 м) профиль был вписан в борта строительного котлована – ССЗ–ЮЮВ. Получена следующая стратиграфическая колонка, в целом характеризующая особенность формирования почвенных напластований в зонах интенсивной антропогенной нагрузки в пределах исторического центра Уфы (рис. 4).

1 – асфальт [0,2–0,25 м];

2 – слой песчано-гравийной смеси (ПГС). Крупность зерен гравия – средняя. Нижняя часть слоя характеризуется многочисленными затеками подстилающего слоя строительного балласта (строительный мусор). Фиксируется в виде разнонаправленных затеков [0,15–0,2 (0,25) м];

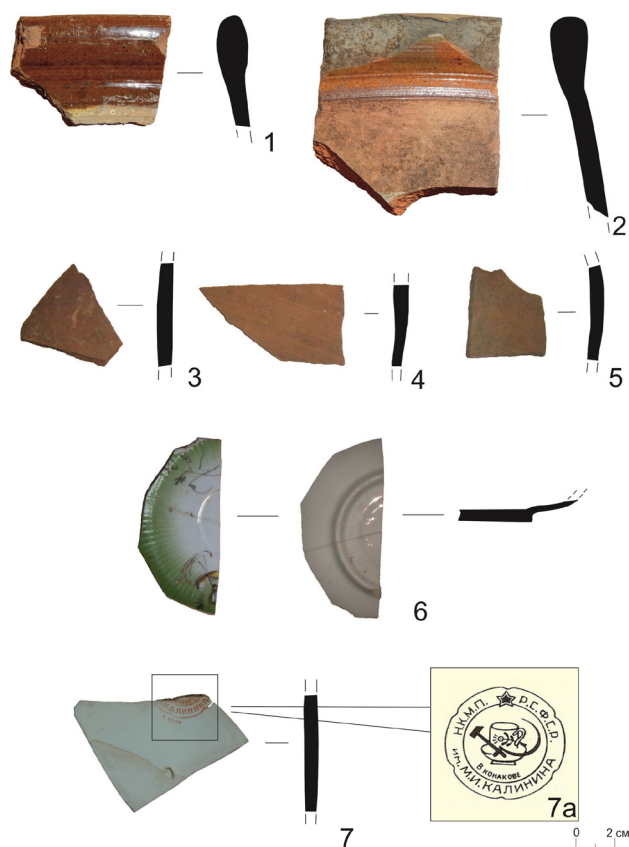
3 – строительный балласт (строительный мусор) – слой темно-серой гумусированной супеси, неоднородный по составу, плотный крупнокомковатый, со значительными включениями ПГС, щебенки, битого стекла и кирпича. Кроме того,

фиксируются линзы светло-красного суглинка. Верхняя граница слоя нечеткая, нижняя – выражена явно [0,3–0,35 м];

4 – сильно нарушенная гумусированная супесь темно-серого цвета, непрочнокомковатая, крупнозернистая, плотного сложения. Контакт с окружающими слоями нечеткий. Переход постепенный. В теле слоя фиксируются линзы светло-желтого суглинка (5) и прослойки белесой супеси (6) [0,5–0,65 м];

5 – прослойка светло-желтого суглинка со значительными включениями ПГС и строительного мусора. Линзы отчетливо выражены на профиле. Мощность варьирует от 0,06 м до 0,1–0,12 м;

6 – в прослойке супеси светло-серого цвета фиксируются значительные затеки гумусированной супеси (4). Слой слабоуплотнен, крупногранулированный. Переходы нечеткие. В верхней части слой рыхлый, к низу фиксируется слабое уплотнение. Наблюдаются вкрапления мелкого щебня и строительного мусора;

7 – супесь светло-коричневого цвета, окраска неоднородная, проглядывается и коричневатость, и сероватость от гумусных затеков, непрочнокомковатый, мелкозернистый. Контакт нижележащим слоем нечеткий. Переход постепенный [0,1–0,15 м];

7а – прослойка черного цвета, плотная, однородная (смолобитумная прослойка / нефтяной асфальтовый гудрон);

8 – слой темно-желтого суглинка со значительными затеками гумусной супеси (4). Предматериковый слой [0,1 м].

9 – материковая глина светло-желтого цвета, единая по структуре, без затеков, среднеуплотненная.

Все выявленные из бортов котлована и его насыпи находки (инв. № НБ-1, 9–10, 12–13) были обнаружены в слое строительного мусора (3) и в слое гумусированной супеси (4).

Результаты археологических изысканий.

Описание выявленного материала.

В ходе проведения археологического наблюдения за производством земляных работ зафиксировано практически полное нарушение гумусового слоя ранее проводимыми земляными работами – строительство теплотрассы, прокладка кабелей связи и др. Выраженных остатков археологического культурного слоя или объектов, обладающих признаками объекта культурного наследия, не выявлено.

В бортах и осыпях строительного котлована обнаружены лишь единичные находки этнографического времени (всего 13 ед.).



Рис. 3. Республика Башкортостан, город Уфа, ул. Театральная, 3. Археологический материал выявленный в ходе проведения археологического наблюдения (индивидуальные находки).

1 – стеклянный флакон; 2 – стеклянная крышка; 3 – стеклянная чернильница; 4 – мундштук

Категория: *Керамика* (9 ед.).

Группа: *Поливная керамика* (5 ед.) (рис. 2, 1–5).

1. Неорнаментированная глазурованная шейка гончарного сосуда (инв. № НБ-1). Размеры 6,5x5,8x0,7 см. Однородное тесто без видимых примесей. Внутренняя стенка шейки оформлена светло-коричневой глазурью, переходящей к губе шейки в зеленый оттенок. Наружная стенка сохранила глазурь в месте перехода шейки к тулову. Толщина губы венчика составляет 2 см. Фрагмент был найден на глубине 120 см от дневной поверхности при обследовании восточного борта строительного котлована.

2. Неорнаментированная глазурованная шейка гончарного сосуда (инв. № НБ-2). Размеры 5,5x3,5x0,6 см. Однородное тесто без видимых примесей. Наружная и внутренняя стенка фрагмента покрыта коричневой глазурью. Толщина губы венчика составляет 1,1 см. Фрагмент был найден при разборе засыпи котлована в слое строительного мусора.

3. Неорнаментированная глазурованная стенка гончарного сосуда (инв. № НБ-3). Размеры

4,7x4,2x0,7 см. Однородное тесто без видимых примесей. Внутренняя стенка покрыта темно-коричневой глазурью. Наружная стенка не сохранила следы глазури. Фрагмент был найден в осыпи северного борта котлована.

4. Неорнаментированная глазурованная стенка гончарного сосуда (инв. № НБ-4). Размеры 7,1x4x0,5 см. Однородное тесто без видимых примесей. Внутренняя стенка покрыта темно-коричневой глазурью. Наружная стенка не сохранила следы глазури. Фрагмент был найден в отвале грунта на поверхности.

5. Неорнаментированная глазурованная стенка гончарного сосуда (инв. № НБ-5). Размеры 3,4x3x0,6 см. Внутренняя стенка сохранила следы темно-коричневой глазури. Фрагмент был найден в засыпи котлована в слое строительного мусора.

Группа: *Фаянсовая посуда* (4 ед.) (рис. 2, 6–7а).

6. Фрагменты днища фаянсового блюда, украшенного растительным рисунком (инв. № НБ-6). Размеры 7,5x3x0,2 см. Предположительный диаметр блюда составляет 9–10 см. Поверхность блюда покрыта белой глазурью и украшена растительным рисунком. Фрагменты блюда были найдены в осыпи, на дне котлована.

7. Фрагмент днища фаянсовой посуды (инв. № НБ-7). Размеры 4,5x3,2x0,4 см. Фрагмент был найден в отвале грунта на поверхности.

8. Фрагмент днища фаянсовой посуды (инв. № НБ-8). Размеры 3x2,6x0,3 см. Фрагмент был найден в отвале грунта на поверхности.

9. Фрагмент днища с клеймом производителя (инв. № НБ-9). Размеры 5,9x3,9x0,4 см на стенке выдавлена цифра «9». Сохранилась часть клейма завода-производителя фаянсовой посуды. Указанное клеймо характерно для фаянсовых изделий «Конаковского фаянсового завода им. Калинина», которые производились в период 1934–1940 гг.¹ Фрагмент был найден при обследовании северного борта строительного котлована на глубине 1,25 м от дневной поверхности.

Группа: *Стеклянная посуда* (3 ед.).

10. Стеклянная чернильница (инв. № НБ-10). Диаметр днища 4,9 см, диаметр горлышка 2,7 см, высота 6,1 см. Изготовлен из зеленого мутного стекла. На горлышке имеется резьба под крышку. Найдена при обследовании восточного борта строительного котлована на глубине 1,5 м (рис. 3, 3).

11. Стеклянная крышка (инв. № НБ-11). Диаметр 7 см, высота крышки 2,2 см. Толщина стенок 0,2–0,5 см. Найдена в осыпи восточного борта котлована (рис. 3, 2).

¹ Клеймо Конаковского фаянсового завода...



Рис. 4. Республика Башкортостан, город Уфа, ул. Театральная, 3. Локальный стратиграфический разрез восточного борта строительного котлована

12. Стекланный флакон (инв. № НБ-12) Высота 10 см. Длина 3,2 см. Ширина 1,8 см. Толщина стенок 0,3 см. Найден при обследовании западного борта строительного котлована на глубине 1 м (рис. 3, 1).

Категория: *Индивидуальные находки* (1 ед.).

13. Мундштук (инв. № НБ-13). Длина 8,4 см, ширина 1,6 см. Диаметр отверстия для папирос и сигарет – 0,9 см. Изготовлен из пластмассы или иного полимера, окрашенного в коричневый цвет. Найден при обследовании западного

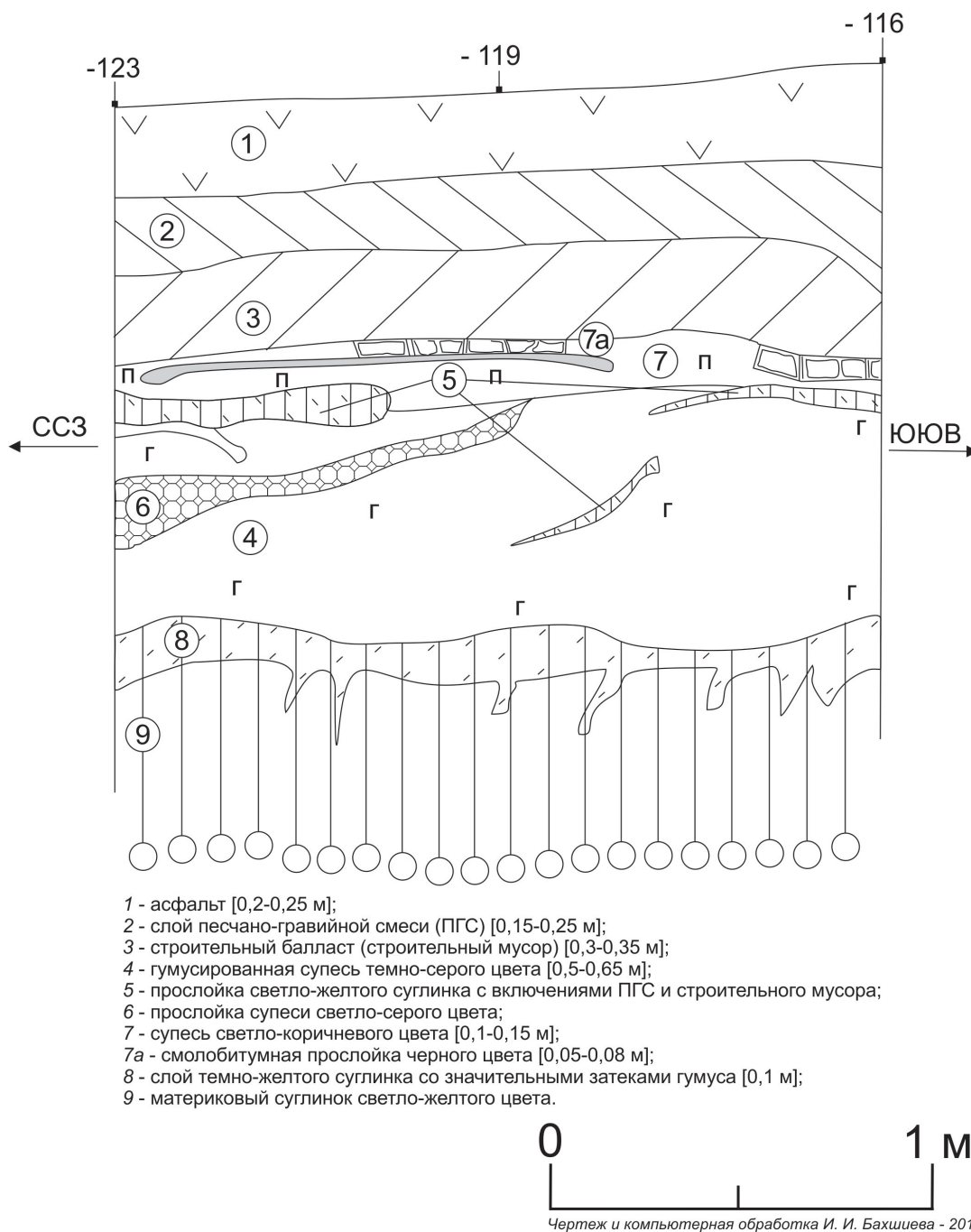
борта строительного котлована на глубине 0,7 м (рис. 3, 4).

Итоговые положения.

В ходе проведения археологического наблюдения за производством земляных работ на участке строительства крытой автостоянки с энергоблоком Национального банка Республики Башкортостан по ул. Театральная, 3 подвергнуты обследованию все борта, осыпи и отвалы котлована, велось визуальное наблюдение за всем периодом производства земляных работ и монтажа

свайных конструкций. Полученные стратиграфические данные и расположение существующих на участке хозяйственного освоения коммуникаций позволили прийти к заключению о практически полном уничтожении во второй пол. XX в. на данном участке реликтовых гумусовых отложений.

Выявленные фрагменты керамики изготовлены на гончарном круге с поздней ручной доработкой. Сосуды подобного типа бытуют достаточно продолжительное время и могут быть датированы XIX – перв. пол. XX в. Стеклоянная же посуда представлена сосудами малых форм и является, скорее всего, предметом обихода советского периода.

Список литературы

1. Археология позднего периода истории: материалы Круглого стола, проведен. ред. и редколл. журн. «Рос. археология» // Рос. археология. 2005. № 1. С. 81–89.
2. Ахатов, А. Т. К проблеме сохранения археологического наследия в исторических городах Южного Урала (на примере г. Уфы) / А. Т. Ахатов, Э. В. Камалеев // Изв. Уфим. науч. центра РАН. 2014. № 1. С. 96–100.
3. Бахшиев, И. И. Отчет об итогах археологического наблюдения в зоне строительства жилого дома в квартале № 533 (ул. Пушкина, 119/2) городского округа города Уфа. Уфа, 2007 / И. И. Бахшиев // Архив ГБУК НПЦ МК РБ; Бахшиев И. И. Полевой дневник. 2007 г.
4. Бахшиев, И. И. Отчет об итогах археологического наблюдения и охранных мероприятий по проекту «Реконструкция застройки части квартала 418, ограниченного улицами Гоголя, Чернышевского, Карла Маркса и пер. Электрическим в Ленинском районе городского округа город Уфа с целью размещения комплекса Центра малого предпринимательства Республики Башкортостан» (корпус 6). Уфа, 2008 / И. И. Бахшиев // Архив ГБУК НПЦ МК РБ.
5. Бахшиев, И. И. Анализ пространственных данных в современной археологии: некрополи эпохи раннего средневековья южной части Уфимского полуострова / И. И. Бахшиев, Р. Р. Насретдинов, Р. И. Бахшиев // Этносы и культуры Урало-Поволжья: история и современность. Уфа, 2012. С. 18–22.
6. Бердников, И. М. Кресты-тельники из раскопок некрополя Спасской церкви города Иркутска / И. М. Бердников // Вестн. НГУ. Сер.: История, филология. 2012. Т. 11, вып. 7: Археология и этнография.
7. Иванов, В. А. Археология города Уфы: (Очерки древней и средневековой истории и культуры города) / В. А. Иванов, М. Ф. Обыденнов. Уфа, 2001.
8. Клеймо Конаковского фаянсового завода [Электронный ресурс] // Фарфор и фаянс. Керамика в России. URL: http://faience-shop.ru/read/kleimo_konakovskii_fayans.html (дата обращения: 25.04.2013 г.).
9. Лебедев, А. И. Археологический феномен Уфимского Кремля / А. И. Лебедев, Н. С. Савельев, А. Ф. Яминов // Культурные и духовные традиции русских Башкортостана: история и современность: респ. науч.-практ. конф.: сб. тр. Уфа, 1998. С. 62–63.
10. Мажитов, Н. А. Городище Уфа II. Материалы раскопок 2006 года / Н. А. Мажитов, Ф. А. Сунгатов, В. А. Иванов, Т. Р. Саттаров, А. Н. Султанова, Е. В. Иванова. Т. I. Уфа, 2007.
11. Мажитов, Н. А. Городище Уфа II. Материалы раскопок 2008 года / Н. А. Мажитов, Ф. А. Сунгатов, А. Н. Султанова, Р. Б. Исмагилов, И. Р. Бахшиева. Т. III. Уфа, 2009.
12. Мажитов, Н. А. Городище Уфа II. Материалы раскопок 2012 года / Н. А. Мажитов, Р. Р. Тамимдарова, М. Р. Шамсутдинов, Р. Р. Насретдинов, Р. И. Бахшиев, Т. Р. Амекачев. Т. V, ч. I. Уфа, 2012.
13. Минеева, И. М. Археологические исследования на Старо-Ивановском кладбище в Уфе / И. М. Минеева // Уфим. археолог. вестн. Вып. 2. Уфа, 2000. С. 179–183.
14. Овсянников, В. В. Научный отчет об археологических работах в Иглинском районе и на территории г. Уфы РБ в 2005 г. Уфа, 2005 / В. В. Овсянников // НА УНЦ РАН.
15. Овсянников, В. В. Научный отчет об итогах охранных исследований на пересечении улиц Чернышевского и Социалистической в Кировском районе города Уфы Республики Башкортостан в 2006 г. Уфа, 2006 / В. В. Овсянников // Архив Государственного бюджетного учреждения культуры Научно-производственного центра по охране и использованию недвижимых объектов культурного наследия Республики Башкортостан при Министерстве культуры Республики Башкортостан (Архив ГБУК НПЦ МК РБ).
16. Овсянников, В. В. Научный отчет об охранных исследованиях в зоне строительства кинокомплекса «Синемарк» на территории г. Уфы в 2005 г. Уфа, 2005 / В. В. Овсянников // Научный архив Уфимского научного центра Российской академии наук (НА УНЦ РАН).
17. Оренбургская губерния. Карты и планы городов Оренбурга, Уфы, Бугуруслана, Бугуль-

мы, Бузулука, Троицка, Белебея, Мензелинска, Бирска, Стерлитамака, Челябины, Верхнеуральска. Б. м., 1847.

18. Полное собрание законов Российской империи. Собр. первое. Книга чертежей и рисунков (Планы городов). СПб., 1859.

19. Правила землепользования и застройки городского округа город Уфа Республики Башкортостан // Приложение к решению Совета городского округа город Уфа Республики Башкортостан от 20 марта 2013 года № 15/6.

20. Румянцев, М. М. Научный отчет о проведении археологического наблюдения на участке строительства, расположенного на пересечении ул. З. Валиди и Цюрупа в Кировском районе городского округа г. Уфа Республики Башкортостан по Открытому листу № 483 от 13.06.2013 г. / М. М. Румянцев; Науч.-исслед. центр «Наследие». Уфа, 2013. // Архив ГБУК НПЦ МК РБ.

21. Румянцев, М. М. Научный отчет об итогах проведения археологического наблюдения

и охранных мероприятий на участке строительства «многоэтажного жилого дома по ул. Заки Валиди, в зоне реконструкции квартала № 648 в Кировском районе городского округа город Уфа Республики Башкортостан. Уфа, 2012 / М. М. Румянцев // Архив ГБУК НПЦ МК РБ.

22. Свод археологических памятников Республики Башкортостан, выявленных в 1987–2000 годах. Уфа, 2004.

23. Синенко, С. Г. Неторопливые прогулки по Уфе. Городской путеводитель. Уфа, 2010.

24. Центральный исторический архив Республики Башкортостана (ЦИА РБ). Ф. Р–164. Оп. 1. Д. 3. План города Уфы в 1897 г.

25. Яминов, А. Ф. Акт археологической экспертизы проекта реконструкции квартала № 337. Уфа, 2006 / А. Ф. Яминов, И. И. Бахшиев // Архив ГБУК НПЦ МК РБ.

Сведения об авторах

Ахатов Альберт Тагирович – кандидат исторических наук, научный сотрудник отдела археологического наследия Южного Урала Института этнологических исследований им. Р. Г. Кузеева Уфимского научного центра Российской академии наук.

bertik@mail.ru

Бахшиев Илшат Интизам оглы – кандидат исторических наук, зав. отделом археологического наследия Южного Урала Института этнологических исследований им. Р. Г. Кузеева Уфимского научного центра Российской академии наук.

ibahsh@gmail.com

Камалеев Эльвир Венерович – кандидат исторических наук, младший научный сотрудник отдела археологического наследия Южного Урала Института этнологических исследований им. Р. Г. Кузеева Уфимского научного центра Российской академии наук.

kamaleev-ilver@mail.ru

Колонских Александр Геннадьевич – аспирант, младший научный сотрудник археологического наследия Южного Урала Института этнологических исследований им. Р. Г. Кузеева Уфимского научного центра Российской академии наук.

kontrobazz@mail.ru

Тузбеков Айнур Ильфатович – кандидат исторических наук, младший научный сотрудник отдела археологического наследия Южного Урала Института этнологических исследований им. Р. Г. Кузеева Уфимского научного центра Российской академии наук.

tuzbek.80@mail.ru

MODERN AGE ARCHEOLOGY AND THE STUDY OF UFA HISTORICAL LAYER (MATERIALS OF THE RESEARCH IES USC RAS IN 2012–2013)

A. A. Akhatov

Candidate of Historical Sciences, Research Associate of the Department of Archaeological Heritage of South Ural, Kuzeev Institute of Ethnological Research of Ufa Scientific Center, the Russian Academy of Sciences. bertik@mail.ru

I. I. Bakhshiyev

Candidate of Historical Sciences, Head of the Department of Archaeological Heritage of South Ural, Kuzeev Institute of Ethnological Research of Ufa Scientific Center, the Russian Academy of Sciences. ibahsh@gmail.com

E. V. Kamaleev

Candidate of Historical Sciences, Junior Researcher of the Department of Archaeological Heritage of South Ural, Kuzeev Institute of Ethnological Research of Ufa Scientific Center, the Russian Academy of Sciences. kamaleev-ilvir@mail.ru

A. G. Kolonskikh

a post-graduate student, Junior Researcher of the Department of Archaeological Heritage of South Ural, Kuzeev Institute of Ethnological Research of Ufa Scientific Center, the Russian Academy of Sciences. kontrobazz@mail.ru

A. I. Tuzbekov

Candidate of Historical Sciences, a Junior Researcher of the Department of Archaeological Heritage of South Ural, Kuzeev Institute of Ethnological Research of Ufa Scientific Center, the Russian Academy of Sciences. tuzbek.80@mail.ru

The article presents results of some archaeological research conducted in Ufa historical center in 2012–2013 at the construction site of a parking lot for the National Bank of the Republic of Bashkortostan on Teatralnaya Street, 3. During the archaeological research were found materials of ethnographic period (glazed and earthenware pottery and small glass vessels), connected with the history of the city in XIX–XX centuries.

Keywords: city historical layer; Ufa; ethnoarchaeology.

References

1. «Arxeologiya pozdnego perioda istorii» (2005). Materialy Kruglogo stola, provedennogo redakciej i redkollegiej zhurnala «Rossijskaya arxeologiya» [*“Archaeology of the late period of history.” Proceedings of the Round Table, conducted and edited by the editorial board of the magazine “Russian Archaeology”*] // Rossijskaya arxeologiya. № 1. S. 81–89. (in Russ.).
2. Axatov, A. T., Kamaleev, E. V. (2014) K probleme soxraneniya arxeologicheskogo naslediya v istoricheskix gorodax Yuzhnogo Urala (na primere g. Ufy) [*On the problem of preservation of the archaeological heritage in the historic cities of the Southern Urals (for example, the city of Ufa)*] // Izvestiya Ufinskogo nauchnogo centra RAN. № 1. S. 96–100. (in Russ.).
3. Baxshiev, I. I. (2007) Otchet ob itogax arxeologicheskogo nablyudeniya v zone stroitel'stva zhilogo doma v kvartale № 533 (ul. Pushkina, 119/2) gorodskogo okruga goroda Ufa. [*Report on the results of archaeological observations in the area of construction of a residential building in the quarter number 533 (Pushkin st., 119/2) urban district of the city Ufa. Ufa, 2007*] // Arxiv GBUK NPC MK RB; Baxshiev I.I. Polevoj dnevnik. (in Russ.).
4. Baxshiev, I. I. (2008) Otchet ob itogax arxeologicheskogo nablyudeniya i oxrannyx meropriyatij po proektu «Rekonstrukciya zastrojki chasti kvartala 418, ogranichennogo ulicami Gogolya, Chernyshevskogo, Karla Marksa i per. E'lektricheskim v Leninskom rajone gorodskogo okruga gorod Ufa s cel'yu razmesheniya kompleksa Centra malogo predprinimatel'stva Respubliki Bashkortostan» (korpus 6). Ufa, 2008 [*Report on the results of archaeological monitoring and protection measures for the project “Reconstruction of the building block 418, limited streets of Gogol, Chernyshevsky, and Karl Marx Lane. Electric in the Leninsky district of city district city of Ufa to accommodate the complex of the Center of Small Business of the Republic of Bashkortostan “(case 6). Ufa, 2008*] // Arxiv GBUK NPC MK RB. (in Russ.).

5. Baxshiev, I. I., Nasretdinov, R. R., Baxshiev, R. I. (2012) Analiz prostranstvennykh dannykh v sovremennoj arheologii: nekropoli e'poxi rannego srednevekov'ya yuzhnoj chasti Ufimskogo poluostrova [*The analysis of spatial data in modern archeology: early medieval necropolis south of Ufa Peninsula*] // E'tnosy i kul'tury Uralo-Povolzh'ya: istoriya i sovremennost'. Ufa. S. 18–22. (in Russ.).
6. Berdnikov, I. M. (2012) Kresty-tel'niki iz raskopok nekropolya Spasskoj cerkvi goroda Irkutsk [Crosses-vests from the excavations of the necropolis Saviour Church in Irkutsk] // Vestnik NGU. Seriya: Istoriya, filologiya. T. 11, vyp. 7: Arxeologiya i e'tnografiya. (in Russ.).
7. Ivanov, V. A., Obydenov, M. F. (2001) Arxeologiya goroda Ufy: Ocherki drevnej i srednevekovoj istorii i kul'tury goroda. [*Archaeology of the city of Ufa: Essays on ancient and medieval history and culture of the city*] Ufa. (in Russ.).
8. Klejmo Konakovskogo fayansovogo zavoda. (2013) [*Stigma Konakovo faience factory*] [E'lektronnyj resurs] // Sajt «Farfor i fayans. Keramika v Rossii» URL: http://faience-shop.ru/read/klejmo_konakovskii_fayans.html. (in Russ.).
9. Lebedev, A. I., Savel'ev, N. S., Yaminov, A. F. (1998) Arxeologicheskij fenomen Ufimskogo Kremlya [*Archaeological phenomenon of Ufa Kremlin*] // Kul'turnye i duxovnye tradicii russkix Bashkortostana: istoriya i sovremennost': Resp. nauch.-prakt. konf.: Sb. tr. Ufa. S. 62–63. (in Russ.).
10. Mazhitov, N. A., Sungatov, F. A., Ivanov, V. A., Sattarov, T. R., Sultanova, A. N., Ivanova, E. V. (2007) Gorodishhe Ufa II. Materialy raskopok 2006 goda. [*Hillfort Ufa II. Materials excavations in 2006.*] T. I. Ufa. (in Russ.).
11. Mazhitov, N. A., Sungatov, F. A., Sultanova, A. N., Ismagilov, R. B., Baxshieva, I. R. (2009) Gorodishhe Ufa II. Materialy raskopok 2008 goda. [*Hillfort Ufa II. Materials excavations in 2008.*] T. III. Ufa. (in Russ.).
12. Mazhitov, N. A., Tamimdarova, R. R., Shamsutdinov, M. R., Nasretdinov, R. R., Baxshiev, R. I., Amekachev, T. R. (2012) Gorodishhe Ufa II. Materialy raskopok 2012 goda. [*Hillfort Ufa II. Materials excavations in 2012.*] T. V. Ch. I. Ufa. (in Russ.).
13. Mineeva, I. M. (2000) Arxeologicheskie issledovaniya na Staro-Ivanovskom kladbishhe v Ufe [*Archaeological research on the Staro-Ivanovo cemetery in Ufa*] // Ufimskij arxeologicheskij vestnik. Vyp. 2. Ufa. S. 179–183. (in Russ.).
14. Ovsyannikov, V. V. (2005) Nauchnyj otchet ob arxeologicheskix rabotax v Iglinskom rajone i na territorii g. Ufy RB v 2005 g. [*Scientific report on archaeological work in Iglinsky region and in the city of Ufa, Republic of Bashkortostan in 2005*] Ufa // NA UNC RAN. (in Russ.).
15. Ovsyannikov, V. V. (2006) Nauchnyj otchet ob itogax oxrannykh issledovanij na peresechenii ulic Chernyshevskogo i Socialisticheskij v Kirovskom rajone goroda Ufy Respubliki Bashkortostan v 2006 g. [*Scientific report on the results of security research at the intersection of Chernyshevsky and the Socialist streets in the Kirov district of the city of Ufa Republic of Bashkortostan in 2006. Ufa, 2006*] // Arxiv Gosudarstvennogo byudzhethnogo uchrezhdeniya kul'tury Nauchno-proizvodstvennogo centra po oxrane i ispol'zovaniyu nedvizhimyx ob'ektov kul'turnogo naslediya Respubliki Bashkortostan pri Ministerstve kul'tury Respubliki Bashkortostan (Arxiv GBUK NPC MK RB). (in Russ.).
16. Ovsyannikov, V. V. (2005) Nauchnyj otchet ob oxrannykh issledovaniyax v zone stroitel'stva kino-kompleksa «Sinemapark» na territorii g. Ufy v 2005 g. [*Scientific report on security research in the area of construction of the cinema "Sinemapark" in the city of Ufa in 2005*] Ufa // Nauchnyj arxiv Ufimskogo nauchnogo centra Rossijskoj akademii nauk (NA UNC RAN). (in Russ.).
17. Orenburgskaya guberniya. Karty i plany gorodov Orenburga, Ufy, Buguruslana, Bugul'my, Buzuluka, Troicka, Belebeya, Menzelinska, Birska, Sterlitamaka, Chelyaby, Verxneural'ska. (1847) [*Orenburg Province. Maps and plans of the city of Orenburg, Ufa, Buguruslan, Bugulma, Buzuluk, Troitsk, Belebey, Menzelinsk, Birska, Sterlitamak, Chelyaba, Verhneural'sk*] B.m. (in Russ.).
18. Polnoe sobranie zakonov Rossijskoj imperii (Sobranie pervoe. Kniga chertezhej i risunkov (Plany gorodov) (1859) [*Complete Collection of Laws of the Russian Empire (the first collection. The book of drawings and pictures (plans of cities)*]. SPb. (in Russ.).
19. Pravila zemlepol'zovaniya i zastrojki gorodskogo okruga gorod Ufa Respubliki Bashkortostan (2013) [*Land use and development of city district city of Ufa Republic of Bashkortostan*] // Prilozhenie k resheniyu Soveta gorodskogo okruga gorod Ufa Respubliki Bashkortostan ot 20 marta 2013 goda № 15/6. (in Russ.).
20. Romyancev, M. M. (2013) Nauchnyj otchet o provedenii arxeologicheskogo nablyudeniya na uchastke stroitel'stva, raspolozhennogo na peresechenii ul. Z. Validi i Cyurupa v Kirovskom rajone gorodskogo okruga g. Ufa Respubliki Bashkortostan po Otkrytomu listu № 483 ot 13.06.2013 g. [*Scientific report on the archae-*

ological monitoring of the construction site, located at the intersection. Z. Validi and Tsyurupa streets in the Kirov district of the city district of Ufa Republic of Bashkortostan open letter number 483 from 06.13.2013, the] / OOO Nauchno-issledovatel'skij centr «Nasledie». Ufa. // Arxiv GBUK NPC MK RB. (in Russ.).

21. Rummyancev, M. M. (2012) Nauchnyj otchet ob itogax provedeniya arxeologicheskogo nablyudeniya i ohrannyx meropriyatij na uchastke stroitel'stva «mnogoe'tazhnogo zhilogo doma po ul. Zaki Validi, v zone rekonstrukcii kvartala № 648 v kirovskom rajone gorodskogo okruga gorod Ufa Respubliki Bashkortostan». Ufa, 2012 [*Scientific report on the results of archaeological monitoring and protection measures at the construction site “apartment house on the street. Zaki Validi, in the area of reconstruction of block № 648 in the Kirov district of city district city of Ufa Republic of Bashkortostan” Ufa, 2012*] // Arxiv GBUK NPC MK RB. (in Russ.).

22. Svod arxeologicheskix pamyatnikov Respubliki Bashkortostan, vyyavlennyx v 1987–2000 godax (2004) [*Code of the Republic of Bashkortostan archaeological sites identified in the 1987–2000 years*]. Ufa. (in Russ.).

23. Sinenko, S. G. (2010) Netoroplivye progulki po Ufe. Gorodskoj putevoditel'. [*Leisurely walks in Ufa. City guide.*]. Ufa. (in Russ.).

24. Central'nyj istoricheskij arxiv Respubliki Bashkortostana (CIA RB). F. R–164. Op. 1. D. 3. Plan goroda Ufy v 1897 g. (in Russ.).

25. Yaminov, A. F., Baxshiev, I. I. (2006) Akt arxeologicheskoy e'kspertizy proekta rekonstrukcii kvartala № 337. Ufa, 2006 [*Act of archaeological examination of the project of reconstruction quarter № 337. Ufa, 2006*] // Arxiv GBUK NPC MK RB. (in Russ.).

ИСТОРИЯ РОССИИ И ЕЕ РЕГИОНОВ

УДК 94 (470. 57)
ББК 63.3

Г. Б. Азаматова

ЗЕМСКОЕ САМОУПРАВЛЕНИЕ НА ЮЖНОМ УРАЛЕ: ОПЫТ РЕАЛИЗАЦИИ И РЕГИОНАЛЬНЫЕ ОСОБЕННОСТИ (1874-1917 ГОДЫ)

Реализация земской реформы на Южном Урале потребовала унификации ряда социально-экономических особенностей Уфимской и Оренбургской губерний. Основные вопросы были связаны с формированием дворянского представительства в земских учреждениях, наличием специфичных сословных групп - населения Башкирского и Казачьего войск – и их землевладением. Опыт земской реформы закрепил существенные различия в системе административно-государственного управления двумя губерниями. Значительно позднее введение земства в Оренбургской губернии с сохранением военного статуса за населением Казачьего войска отражало ее значение как важной в пограничном отношении территории. В Уфимской губернии земства форсировали унификацию правового положения башкир с сельскими обывателями, а распространение земских налогов на их вотчинные угодья ускорили экономическое освоение земельного фонда края различными категориями землевладельцев. Земские учреждения южноуральских губерний способствовали также культурной интеграции мусульманского населения благодаря финансовой поддержке мектебов.

Ключевые слова: земские учреждения; земское представительство; избирательный ценз; мусульманские школы; мектебы; земство; земские сборы; вотчинное землевладение; Южный Урал; Оренбургская губерния; Уфимская губерния.

История земского самоуправления на Южном Урале получила разностороннее освещение в целом ряде исследований¹. В данной статье опыт земской реформы рассматривается с точки зрения интеграции южноуральских губерний, Уфимской и Оренбургской, с их специфическим социально-сословным составом и хозяйственно-экономическим укладом населения в общеимперское пространство.

Положение о земских учреждениях 1 января 1864 г. провозгласило введение земств в 33 губерниях Российской империи, в числе которых была и Оренбургская. Однако различие условий, определяющих формирование избирательных съездов дворян и горожан, выполнение земских повинностей и неравномерность социально-экономического развития губерний, обусловили поэтапный ход земской реформы. В 1865 г. Положение удалось осуществить только в 18 губерниях, в 1866 г. еще в 9. Недостаток цензовых избирателей задержал введение земских учреждений в Олонеккой, Вятской (с 1867 г.), Вологодской, Пермской (с 1870 г.) губерниях.

¹ См., например: Семенченко И. В. : 1) Земство на Южном Урале...; 2) Социально-экономическая деятельность...; Беседовская А. В. : 1) Система местного самоуправления...; 2) Власть и общество: становление...; Курсева О. А. Земский либерализм...; Власова Н. Л. Развитие земской статистики... и др.

Введение земства в Оренбургской губернии отодвинулось из-за преобразований в управлении краем. В мае 1865 г. из Оренбургской губернии была выделена Уфимская, среди башкир и их припущенников – мишар и тептярей – упразднено военное управление. Для этой категории жителей в течение 10 лет не могли вводиться новые сборы. К истечению «льготного» срока было приурочено издание закона «О применении Положения о земских учреждениях к Уфимской губернии» от 2 мая 1874 г.

Правительство готовило почву для учреждения земства, создавая слой землевладельцев из покупателей башкирских земель, также оно было нацелено на изменение этноконфессиональной карты края. По закону от 4 июня 1871 г. для раздачи местным чиновникам выделялись участки: отставным от 150 до 500 десятин земли, служащим от ½ до 2 тыс. дес. Для закрепления в крае «образованных землевладельцев» устанавливалась льготная продажа с рассрочкой на 37 лет. В итоге к 1880 г. около 370 тыс. дес. черноземной земли получили 278 лиц, но из них служили на месте всего 55 чел. По официальным данным за 1868-1878 гг. было заключено 106 сделок, из них 23 дворянами, 50 – совместно дворянами, купца-

ми, мещанами, 20 – крестьянами-переселенцами, 13 – башкирами¹.

В 1873 г. при обсуждении проекта введения земств в Уфимской и Оренбургской губерниях в департаментах Государственного Совета основное внимание было направлено на наличие мусульманского населения и Оренбургского казачьего войска. Последнее имело специфическую форму управления и землепользования, что в итоге отложило введение земства в Оренбургской губернии на долгий срок.

При обсуждении столь важного политического шага, как введение земской реформы, в Оренбургском крае подходы центральных и местных властей отличались. Некоторые столичные чиновники оттачивались от демократических установок земского Положения 1864 г. и предлагали, например, разрешить отдельные избирательные съезды для башкир с целью выбора ими гласных независимо от остальных сельских обществ. Оренбургская администрация, в свою очередь, рассматривала специфические местные особенности как причиняющие неудобства в управлении краем. Мнению губернаторов как главных экспертов местной политики придавалось большое значение.

Еще в 1867 г. оренбургский генерал-губернатор Н. А. Крыжановский создал особый комитет для составления Проекта изменений и дополнений статей Положения от 1 января 1864 г.² В 1873 г. он выступил с предложением дополнить ст. 35 Положения о земских учреждениях примечанием, что в гласные не могут быть избраны не знающие русского языка лица и идолопоклонники. Последние должны были избирать гласных из числа христиан. Уфимский губернатор выразил противоположное мнение, высоко оценив экономический и гражданский потенциал марийского населения Бирского уезда.

В отношении мусульманского населения возник вопрос его численного преобладания в отдельных уездах и наличия у башкир вотчинного права на землю. По Положению о земских учреждениях в избирательных съездах землевладельцев могли участвовать различные категории собственников: долгосрочные арендаторы, богоугодные, благотворительные, промышленные и др. учреждения и общества, владеющие землей. Проблема признания вотчинной собственности башкир в качестве имущественного ценза накладывалась на политический аспект, связанный с

административно-государственным управлением. В конечном счёте члены Государственного Совета согласились с решением Оренбургского комитета, которое отнесло башкир вотчинников к разряду сельских обществ. В законе отдельно оговаривалось, что «башкиры участвуют в избирательных съездах на одинаковых с крестьянами всех других наименований основаниях»³.

Несмотря на численное преобладание башкир в отдельных уездах (Бирском и Белебеевском), их представительство в земствах сокращалось из-за порядка формирования волостных сходов. Если крестьяне выдвигали по одному выборщику от каждых 30 дворов, то башкиры (по Положению о башкирах) – от 75.

Согласно специальному расписанию земских собраний для Уфимской губернии, количество гласных от сельских обществ и землевладельцев было почти одинаковым – 117 и 119 человек соответственно. В четырех из шести уездов – Мензелинском, Бирском, Белебеевском и Златоустовском – деревенские избранники были представлены большим количеством, чем помещики. Крестьянский состав уфимских земств был схож с соседними губерниями с невысоким уровнем дворянского землевладения – Вятской и Пермской.

В Уфимской губернии полностью крестьянским был Златоустовский уезд. Недостаток землевладельцев поставил под угрозу срыва первые земские выборы в 1874 г. Из пяти владельцев земельных дач четверо жили в Санкт-Петербурге – заводовладельцы князь К. Э. Белосельский-Белозерский, поручик А. И. Сухозанет и братья Н. П. и И. П. Балашевы. Не было и мелких собственников, кроме нескольких священников, способных избрать не более двух уполномоченных. Единственно реальная персона – мировой посредник Ф. А. Коропачинский – стал председателем Временного уездного комитета по устройству земских учреждений. Предписание губернатора с пометкой «конфиденциально» рекомендовало ему применить ст. 34 Положения 1864 г., по которому все явившиеся на выборы становились гласными.

Вакуум землевладельцев восполнили поверенные заводовладельцев и опекуны имений. Сходная процедура предусматривалась законом для Олонекской, Вятской, Пермской, Вологодской губерний. В дальнейшем крестьянский характер златоустовского земства проявился при формировании земской управы. Из шести ее председателей четверо были гласными от сельских обществ: крупный землевладелец, крестьянин А. Г. Бунаков, бывший башкирский волостной старшина

¹ Акманов А. И. Земельные отношения в Башкортостане... С. 330.

² Беседовская А. В. Влияние этносоциального фактора... С. 82–83.

³ ПСЗ II. Т. 49. Отд. 1. № 53461.

А. Б. Басимов, представители заводских крестьян А. А. Сычев и И. С. Аистов.

Противоположность Златоустовскому представлял Уфимский уезд, где дворянам принадлежало 45 % всех земель. Центральное положение уезда с губернским городом и солидное представительство помещиков оказали решающую роль на формирование института самоуправления на территории губернии.

Мензелинский уезд, расположенный в западной части губернии, по малоземелью приближался к центральным губерниям России¹. Здесь, как и в Уфимском уезде, помещики представляли сплоченное ядро и способствовали укреплению демократических традиций земского самоуправления. Мензелинское земство было одним из немногих российских земств, которое учитывало при обложении сборами разницу в доходности помещичьих и крестьянских земель.

Бирский, Стерлитамакский и Белебеевский уезды отличались заметным представительством башкир и татар в собраниях и земских управах, особенно до введения нового земского Положения 1890 г. В Белебеевском уезде активное участие в земстве принимали татарские мурзы из с. Новые Каргалы – Еникеевы, Терегуловы, неоднократно избирались гласными помещики Ш. Ш. Сыртланов, К. Б. Тевкелев, М. М. Биглов, К. С. Алкин и другие.

Серьезным препятствием для участия башкирских и татарских гласных в работе земских собраний, доступности их публичных выступлений являлась проблема невысокой русской грамотности. Заявление о необходимости печатать доклады управы на двух языках сделал на Стерлитамакском собрании 1886 г. волостной старшина А. Т. Кутлююлов. Положительное решение собрания по этому вопросу вызвало протест уфимского губернатора П. А. Полторацкого, под давлением которого земство отступило от принятого решения печатать доклады управы «на татарском диалекте»². Губернатор предлагал также центральным властям ввести законодательное ограничение гласных из нехристиан в земских собраниях по примеру Городового Положения (ст. 35 Городового Положения оговаривала, что гласные из нехристиан не должны превышать 1/3 общего числа гласных).

Наряду с отличительными чертами уфимские земства отражали общероссийские тенденции местного самоуправления. Движущей силой земских учреждений стало поместное дворянство, а

земская идеология формировалась под влиянием либерализма.

Радикальный либерализм был привнесен в Уфимскую губернию столичными дворянами – братьями Д. Д и А. Д Дашковыми и И. Г. Жуковским. После отмены крепостного права они оказались в рядах дворян, отхлынувших в провинции для участия в местном управлении. А. Д. Дашков и И. Г. Жуковский олицетворяли земскую фронду правительству и в своей деятельности делали упор на политический аспект децентрализации местного управления.

Либеральные устремления местных дворян были тесно связаны с практическими нуждами провинциальной жизни. Мензелинские гласные М. М. Останков, Г. Г. Мазуревский, Н. П. Товарищев внесли заметный вклад в развитие местного самоуправления, расширение деятельности «третьего элемента» в уезде и губернии. Несмотря на независимые взгляды и решения, они не находились в оппозиции к правительственным органам. Высоко оценивали местные власти председателя уездной управы и уездного предводителя дворянства М. М. Останкова, гласный М. М. Мазуревский 25 лет избирался членом училищного совета, как участковый мировой судья был награжден орденом Св. Станислава 2-й степени.

С позиций социал-либерализма выступали в Стерлитамакском уезде Г. Х. Дашкин, в Бирском – Л. П. Демидов, доклады которых посвящались острым экономическим проблемам крестьянского населения. Земские либералы А. П. Толстой, Г. В. Гутоп³, С. П. Балахонцев⁴, С. Т. Джантюрин, Ш. Ш. Сыртланов, К. Б. Тевкелев были депутатами Государственной думы, трое последних состояли в мусульманской фракции.

Отмечая особенности земской деятельности в полиэтничных и поликонфессиональных губерниях, следует выделить сферу народного образования. Земские управы совместно с низовыми органами министерства народного просвещения претворили в жизнь Правила 26 марта 1870 г. «О мерах к образованию населяющих Россию инородцев»⁵. К началу XX в. министерские начальные училища получили распространение среди башкир, татар, мари, чуваш, удмуртов и мордвы.

После провозглашения Манифестом 17 октября 1905 г. свободы совести и вероисповедания в

³ Полянина О. А. Григорий Васильевич Гутоп... С. 140–148.

⁴ Курсеева О. А. С. П. Балахонцев – земский и общественный деятель... С. 117–122.

⁵ Подробнее см.: Фархшатов М. Н. Народное образование в Башкирии... С. 96–114; Азаматова Г. Б. Уфимское земство... С. 117–154.

¹ Роднов М. И. Крестьянство Уфимской губернии... С. 90.

² ЦИА РБ. Ф. И-11. Оп. 1. Д. 1210. Л. 16.

земские управы массово поступали прошения от мусульманских приходов о финансовой помощи мусульманским школам – мектебам и медресе. Либерализация общественной жизни вкупе с обновленческим движением тюрко-мусульман Урало-Поволжья – джадидизмом¹ – способствовали обращению земских собраний и управ к проблеме образования мусульманского населения. Земские пособия мектебам и медресе практиковали в Уфимской губернии Мензелинское, Бирское, затем Стерлитамакское и Златоустовское земства.

Реализация земствами проекта Министерства народного образования о всеобщем обязательном обучении 1907 г. поставила вопрос о разработке стратегии школьного образования среди мусульман. Для этого земские управы привлекали национальных учителей и духовенство, проводили обследования мусульманских школ отдельных уездов.

Уфимское губернское земство в решении вопросов образования мусульман заняло ведущее место среди земств Урало-Поволжских губерний. Этому способствовали такие факторы, как демократический состав губернской земской управы, многочисленность нерусского населения, значимая роль в общественной жизни Духовного управления мусульман, расположенного в Уфе. В 1912 г. при Уфимской губернской земской управе открылся отдел «иногородческого» образования, в 1912–1914 гг. состоялось статистическое обследование мектебов и медресе Уфимской губернии.

Статистик управы М. И. Обухов на основании анкет от 2615 мектебов, среди которых было 1610 организованных и 1005 неорганизованных (когда обучение велось в частных домах), выполнил первое научное исследование о традиционных школах башкир и татар². Выводы земского статистика о соответствии реформируемых мектебов типу начальной школы определили дальнейшие земские мероприятия.

Путем финансирования мектебов земства стремились приблизить их к начальным школам. Особенно преуспело в этом Мензелинское земство. Служащий управы Г. Н. Кильдибеков по анкетам губернского земства лично исследовал мектебы уезда. Для систематизации учебного процесса земство издало классные журналы на тюркском и русском языках с приложением единой учебной программы для мектебов. С 1914 г. в соответствии с разработанными земскими врачами санитарными нормами выделялись земские

пособия на ремонт и мебель для мектебов. Наконец, в 1915 г. Мензелинское земское собрание поставило вопрос об объединении мектебов и открывающихся земских школ в единую сеть, для чего предложило разработать подробную программу родного и русского языков для училищ башкир и татар.

В Оренбургской губернии региональная схема приспособления мектебов к общим школьным требованиям стала действовать после учреждения земства по закону от 9 июня 1912 г. При открытии земств в Оренбургской губернии власти вновь столкнулись с проблемой ценового представительства и аморфностью слоя местной землевладельческой элиты. Действенность земских учреждений в Оренбургской губернии обеспечило применение специальных статей Положения о земских учреждениях. Верхнеуральский и Троицкий уезд объединялись в одно земство, в отдельные земские единицы выделялись города Оренбург, Троицк, Челябинск, гласные от горожан в губернское земство избирались из гласных Городских Дум, к выборам допускались управляющие имениями и заводами. Уездных предводителей дворянства могли заменять чиновники от администрации, а к председательству и членству в земских управах допускались лица без имущественного ценза.

Преимущество в развитии инфраструктуры местного хозяйства обеспечили отдельные статьи закона о переходе в земские учреждения специалистов, занимающих должности в «сельско-врачебной части», ветеринаров и инженеров дорожного строительства. Закон гарантировал сохранение размера их содержания. Таким образом, правительство пыталось обеспечить формирование чиновного состава земских служащих и ограничить наплыв оппозиционных сил в земские управы окраинной губернии.

Доля мусульман среди сельского населения губернии по переписи 1897 г. составляла 23 %. Больше всего башкиры и татары были представлены в Орском уезде (51 % населения), далее шли Верхнеуральский (30 %), Оренбургский (19,5 %), Челябинский (14,5 %) и Троицкий (12,7 %) уезды. Земское самоуправление не распространялось на население Казачьего войска, составляющее 25 % жителей уездов (в Орском уезде войсковые казаки насчитывали 21 % сельского населения, Верхнеуральском – 38 %, Челябинском – 15 %, Троицком – 48 % населения), поэтому в составе жителей, охваченных земским самоуправлением, доля мусульман повышалась: в Орском уезде – 64 %, Верхнеуральском – 53 %, Троицком – 23 %, Че-

¹ Фархшатов М. Н. Джадидизм: идеология, этапы... С. 282–285.

² Обухов М. И. Мектебы Уфимской губернии...

лябинском – 17 % населения¹. Наиболее заметное представительство мусульман сформировалось в Орском уезде, где оно составило 62 % гласных, в Оренбургском – 19 %, в губернском собрании они заняли 3 места из 50.

Накануне выборов в земские собрания Оренбургской губернии либеральная мусульманская газета «Вақыт» («Время») под редакцией татарского писателя и общественного деятеля Ф. Карими развернула предвыборную агитацию с целью формирования в земствах более заметного представительства башкир и татар. Наряду с избирательной компанией и популяризацией земских мероприятий в области всеобщего обучения, медицины и сельского хозяйства, газета способствовала реализации мероприятий губернской управы по исследованию мектебов и модернизации образования в них.

Оренбургское губернское земство по опыту Уфимского организовало отдел «инородческого» образования, для заведования которым пригласило преподавателя медресе «Хусаиния» И. М. Бикчентаева. По его инициативе в 1915 г. губернское земство провело статистическое обследование мусульманских школ губернии.

Деятельность Оренбургского земства строилась под влиянием демократических изменений в соседних земских губерниях и местного течения джадидизма. В 1916 г. Оренбургское губернское земское совещание по народному образованию определило тип начальной школы для башкир и татар как 6-летнюю мусульманскую школу с преподаванием на родном языке, включенной в официальную школьную сеть, на содержании казны и местных самоуправлений. Формировалась инфраструктура национального образования. В 1917 г. отделы по образованию мусульман открылись в Оренбургской, Орской, Челябинской, Верхнеуральско-Троицкой уездных управах, городских управах Оренбурга, Орска, Челябинска.

В области внешкольного образования земства стали инициаторами учреждения национальных библиотек. К 1916 г. в Уфимской губернии для нерусского населения работали 83 земские библиотеки, в 1917 г. в Оренбургской губернии их насчитывалось около 40. Некоторые библиотеки в башкирских и татарских деревнях формировались при содействии духовенства, были случаи пожертвования ими для этой цели книг. Например, в 1915 г. библиотека башкирской д. Идельбаево Орского уезда помимо 9 наименований

изданий татарской повременной печати, газет «Русские ведомости», «Оренбургские губернские ведомости», «Сельская жизнь» и др., имела 660 книг на языке тюрки, переданных духовенством.

Земские учреждения Оренбургской губернии, начавшие работу в 1913 г., быстро поднимали планку потребностей: с 1915 по 1916 г. земские сборы возросли на 36 %. К 1916 г. долги по земским сборам в губернии составили 577355 р. (43 % оклада) за крестьянским населением и 445836 р. (73 % оклада) – за башкирами. Последним в Оренбургской губернии принадлежало 45 % облагаемой земскими сборами земли². По сведениям Казенной палаты, гористые безлесные земли башкирских волостей были малопродуктивны и эксплуатировались частично.

Вместе с введением земства на Оренбургскую губернию распространились кадастровые и оценочные работы по Правилам 8 июня 1893 г. На заседаниях Оренбургской оценочной комиссии подчеркивалась неисследованность губернии, ставились вопросы об оценочном и естественно-историческом изучении уездов, бюджетных исследованиях крестьянских хозяйств, включении в зону земских сборов офицерских земель, розданных в собственность чинов Казачьего войска.

Таким образом, воплощение земской реформы на территории Южного Урала имело определенные отличия не только по способам реализации, но и по целям ее претворения. Слияние башкир с гражданским населением включило массив башкирских вотчинных земель в земское налогообложение. Растущие сборы резко повысили их значение в качестве производственных ресурсов. Путем активной государственной поддержки аренды и продажи земель башкир происходило как пополнение казны, так и заселение края переселенцами.

После первой русской революции 1905–1907 гг. земства приняли активное участие в реформировании мектебов, способствуя превращению их в государственные национальные школы.

В Оренбургской губернии наличие Казачьего войска и недостаток землевладельцев в качестве цензового представительства местных учреждений задержали создание земского самоуправления на долгое время. Позднее включение Оренбургского края в число земских губерний при сохранении упомянутых сдерживающих факторов свидетельствовало о том, что актуальной задачей, наряду с преобразованием местного управления, была и социально-экономическая унификация окраинных территорий.

¹ См.: Первая всеобщая перепись населения Российской империи, 1897 г. Т. XXVIII. Оренбургская губерния, 1904. С. 54–55; 158–165.

² ГАОО. Ф. 15. Оп. 1. Д. 310. Л. 8–10.

Список литературы

1. Азаматова, Г. Б. Уфимское земство (1874–1917). Социальный состав, бюджет, деятельность в области народного образования / Г. Б. Азаматова. Уфа: Гилем, 2005. 238 с.
2. Акманов, А. И. Земельные отношения в Башкортостане и башкирское землевладение во второй половине XVI – начале XX в. / А. И. Акманов. Уфа: Китап, 2007. 360 с.
3. Беседовская, А. В. Власть и общество: становление системы самоуправления на Южном Урале (конец XIX – начало XX в.) / А. В. Беседовская // Вестн. Оренбург. гос. пед. ун-та: электрон. науч. журн. 2006. № 1. С. 49–61.
4. Беседовская, А. В. Влияние этносоциального фактора на становление институтов самоуправления на Южном Урале (вторая половина XIX – нач. XX в.) / А. В. Беседовская // Матвей Кузьмич Любавский: историк и человек. К 145-летию со дня рождения: материалы регион. науч.-практ. конф. (15 дек. 2005 г.). Уфа: Изд-во БГПУ, 2008. 186 с.
5. Беседовская, А. В. Система местного самоуправления на Южном Урале в период модернизации **российского общества**: автореф. дис. ... канд. ист. наук / А. В. Беседовская. Оренбург, 2004. 35 с.
6. Власова, Н. Л. Развитие земской статистики на Южном Урале (1875–1918 гг.) / Н. Л. Власова. Уфа: БашГУ, 2012. 184 с.
7. Куреева, О. А. Земский либерализм в конце XIX – начале XX в.: региональный аспект / О. А. Куреева. Уфа; Стерлитамак: ИИЯЛ УНЦ РАН: Стерлитамак. гос. пед. акад., 2008. 467 с.
8. Куреева, О. А. С. П. Балахонцев – земский и общественный деятель Уфимской губернии / О. А. Куреева // Государственное управление и местное самоуправление на Южном Урале (XVIII – начало XX в.): персонально-биографический аспект. Уфа: ИИЯЛ УНЦ РАН, 2013.
9. Обухов, М. И. Мектебы Уфимской губернии. Статистический очерк татарских и башкирских низших школ (мектебов) Уфимской губернии по данным исследования Уфимской губернской земской управы 1912–13 года / М. И. Обухов. Уфа, 1915.
10. Полянина, О. А. Григорий Васильевич Гутоп – общественный и политический деятель Уфимской губернии / О. А. Полянина // Государственное управление и местное самоуправление на Южном Урале (XVIII – начало XX в.): персонально-биографический аспект. Уфа: ИИЯЛ УНЦ РАН, 2013.
11. Роднов, М. И. Крестьянство Уфимской губернии в начале XX века (1900–1917 гг.): социальная структура, социальные отношения / М. И. Роднов. Уфа: Дизайнполиграфсервис, 2002. 314 с.
12. Семенченко, И. В. Земство на Южном Урале в 1917–1918 гг. / И. В. Семенченко. Челябинск: Изд-во ЮУрГУ, 2005.
13. Семенченко, И. В. Социально-экономическая деятельность уральского земства в 1900–1918 гг. / И. В. Семенченко. Челябинск: Изд-во ЮУрГУ, 2006.
14. Фархшатов, М. Н. Народное образование в Башкирии в пореформенный период 60–90-е годы XIX в. / М. Н. Фархшатов. М.: Наука, 1994. 144 с.
15. Фархшатов, М. Н. Джадидизм: идеология, этапы и результаты обновленческого движения в башкирском обществе на рубеже XIX–XX веков / М. Н. Фархшатов // Актуальные проблемы исторической науки: сб. науч. тр. первых междунар. Усман. чтений. Уфа: Гилем, 2011.

Сведения об авторе

Азаматова Гульназ Булатовна – кандидат исторических наук, старший научный сотрудник отдела истории и истории культуры Башкортостана Института Истории, языка и литературы УНЦ РАН. gulnaz.azamatova@yandex.ru

TERRITORIAL (ZEMSTVO) SELF-GOVERNMENT IN SOUTH URAL: EXPERIENCE OF IMPLEMENTATION AND REGIONAL FEATURES (1874–1917)

G. B. Azamatova

Candidate of Historical Sciences, Senior Research Fellow of the Department of History and Culture of Bashkortostan Institute of History, Language and Literature, the Russian Academy of Sciences (Russia). gulnaz.azamatova@yandex.ru

The implementation of the territorial reform in South Ural required the unification of a number of social and economic features of Ufa and Orenburg provinces. The main questions were connected with the formation of the nobility representation in territorial establishments, the existence of specific class groups such as Bashkir and Cossack troops and their land tenure. The experience of the territorial reform showed an essential difference between administrative management in the two provinces. A considerably late introduction of zemstvo in Orenburg province, along with the Cossack army's retaining its status of military estate, reflected its value as a strategically important territorial outpost. In Ufa province zemstvos forced the unification of Bashkirs' legal status with that of rural inhabitants. Bashkirs' patrimonial lands were burdened with zemstvo taxation, which accelerated the economic development of the Province's land fund by various categories of land owners. Territorial (zemstvo) establishments of the South Ural provinces also promoted cultural integration of the Muslim population due to financial support of maktab.

Keywords: territorial (zemstvo) institutions; territorial (zemstvo) representation; voting qualification; Muslim schools; maktab; zemstvo; zemstvo collections; patrimonial land tenure; South Ural; Orenburg province; Ufa province.

References

1. Azamatova, G. B. (2005) Ufimskoe zemstvo (1874–1917). Social'nyj sostav, bjudzhet, dejatel'nost' v oblasti narodnogo obrazovanija [Ufa zemstvo (1874–1917). Social composition, the budget, activity in the area of national education]. Ufa: Gilem. 238 s. (in Russ.).
2. Akmanov, A. I. (2007) Zemel'nye otnosheniya v Bashkortostane i bashkirskoe zemlevladienie vo vtoroj polovine XVI – nachale XX v. [The land relations in Bashkortostan and the Bashkir land tenure in the second half of XVI – the beginning of the XX century]. Ufa: Kitap. 360 s. (in Russ.).
3. Besedovskaja, A. V. (2006) Vlast' i obshchestvo: stanovlenie sistemy samoupravlenija na Juzhnom Urale (konec XIX – nachalo XX vv.) [Power and society: formation of system of self-government in South Ural (the end of XIX – the beginning of the XX centuries)] // Vestnik Orenburgskogo gosudarstvennogo pedagogicheskogo universiteta. Jelektronnyj nauchnyj zhurnal. № 1. S. 49–61. (in Russ.).
4. Besedovskaja, A. V. (2008) Vlijanie jetnosocial'nogo faktora na stanovlenie institutov samoupravlenija na Juzhnom Urale (vtoraja polovina XIX – nach. XX v.) [Influence of ethnosocial factor on formation of institutes of self-government in South Ural (the second half of XIX – the beginning of the XX century.)] // Matvej Kuz'mich Ljubavskij: istorik i chelovek. K 145-letiju so dnja rozhdenija. Materialy regional'noj nauchno-prakticheskoy konferencii. 15 dekabrja 2005 goda. Ufa: Izdatel'stvo BGPU. 186 s. (in Russ.).
5. Besedovskaja, A. V. (2004) Sistema mestnogo samoupravlenija na Juzhnom Urale v period modernizacii Rossijskogo obshchestva [System of local government in South Ural during modernization of the Russian society]. Avtoreferat diss... kand. ist. nauk. Orenburg. 35 s. (in Russ.).
6. Vlasova, N. L. (2012) Razvitie zemskoj statistiki na Juzhnom Urale (1875–1918 gg.) [Development of territorial statistics in South Ural (1875–1918)]. Ufa: BashGU. 184 S. (in Russ.).
7. Kurseeva, O. A. (2008) Zemskij liberalizm v konce XIX – nachale XX vv.: regional'nyj aspekt [Territorial liberalism at the end of XIX – the beginning of the XX centuries: regional aspect]. Ufa, Sterlitamak: IIJaL UNC RAN, Sterlitamak. gos. ped. akademija. 467 s. (in Russ.).
8. Kurseeva, O. A. S.P. Balahoncev – zemskij i obshchestvennyj dejatel' Ufimskoj gubernii [Balakhontsev – public figure of the Ufa province] // Gosudarstvennoe upravlenie i mestnoe samoupravlenie na Juzhnom Urale (XVIII – nachalo XX v.): personal'no-biograficheskij aspekt. Ufa: IIJaL UNC RAN. (in Russ.).
9. Obuhov, M. I. (1915) Mekteby Ufimskoj gubernii. Statisticheskij ocherk tatarskih i bashkirskih nizshih shkol (mektebov) Ufimskoj gubernii po dannym issledovanija Ufimskoj gubernskoj zemskoj upravy 1912–13 goda [Maktab of the Ufa province. A statistical sketch of the Tatar and Bashkir lowest schools (maktab) of the Ufa province according to research of the Ufa provincial territorial justice 1912–13]. Ufa. (in Russ.).
10. Poljanina, O. A. (2013) Grigorij Vasil'evich Gutop – obshchestvennyj i politicheskij dejatel' Ufimskoj gubernii // Gosudarstvennoe upravlenie i mestnoe samoupravlenie na Juzhnom Urale (XVIII – nachalo XX v.): personal'no-biograficheskij aspekt [Grigory Vasilyevich Gutop – public and the politician of the Ufa province]. Ufa: IIJaL UNC RAN. (in Russ.).
11. Rodnov, M. I. (2002) Krest'janstvo Ufimskoj gubernii v nachale XX veka (1900–1917 gg.): social'naja struktura, social'nye otnosheniya [The peasantry of the Ufa province at the beginning of the XX century (1900–1917): social structure, social relations]. Ufa: Dizajnpoligrafservis. 314 s. (in Russ.).

12. Semenchenko, I. V. (2005) Zemstvo na Juzhnom Urale v 1917–1918 gg [*Zemstvo in South Ural in 1917–1918*]. Cheljabinsk: Izd-vo JuUrGU. (in Russ.).
13. Semenchenko, I. V. (2006) Social'no-jekonomicheskaja dejatel'nost' ural'skogo zemstva v 1900–1918 gg. [*Social and economic activity of the Ural zemstvo in 1900–1918*] Cheljabinsk: Izd-vo JuUrGU. (in Russ.).
14. Farhshatov, M. N. (1994) Narodnoe obrazovanie v Bashkirii v poreformennyj period 60–90-e gody XIX v. [*National education in Bashkiria during the post-reform period the 60–90th years of the XIX century*] M.: Nauka. 144 s. (in Russ.).
15. Farhshatov, M. N. (2011) Dzhadidizm: ideologija, jetapy i rezul'taty obnovlencheskogo dvizhenija v bashkirskom obshhestve na rubezhe XIX–XX vekov [*Jadidism: ideology, stages and results of the obnovlenchesky movement in the Bashkir society at a boundary of the XIX–XX centuries*] // Aktual'nye problemy istoricheskoy nauki. Sbornik nauchnyh trudov pervyh mezhdunarodnyh Usmanovskih chtenij. Ufa: Gilem. (in Russ.).

ЧИСЛЕННОСТЬ КУЛАЧЕСТВА ВО ВТОРОЙ ПОЛОВИНЕ 1920-х ГОДОВ: ТЕОРИЯ И ПРАКТИКА (на материалах Вятской губернии и Вотской области)

Анализируется политика государства по отношению к кулачеству в период нэпа. В середине 1920-х гг., в рамках сравнительно мягкой обстановки, государство считало кулачество небольшой социальной группой, не играющей особой роли в деревне. Ужесточение положения привело к изменению методик подсчета и росту численности «кулачества».

Ключевые слова: крестьяне; «кулачество»; социальные группы; государство; коллективизация; методики подсчета; ужесточение положения.

Социальная дифференциация деревни складывалась веками, и в начале XX в., несмотря на незавершенность процесса хозяйственного размежевания, достаточно четко выделились социальные прослойки, исторически получившие наименования кулаков, середняков и бедняков. Большевики, пришедшие к власти в 1917 г., в целом сохранили прежние определения, но значительно изменили государственную политику по отношению к различным слоям.

Особенно настроенное отношение нового режима было к «кулачеству», к которому правящий большевистский режим отрицательно настроился с самого своего появления. Годы военного коммунизма и Гражданской войны оказались временем жесткого давления советского государства на верхушку крестьянства, что стало одной из причин роста напряжения в деревне и уменьшения этой прослойки.

Введение нэпа несколько разрядило обстановку, хотя тревожная информация с явным подтекстом необходимости подавления поступала из регионов и в первой половине 1920-х гг. Однако на первый план вышла проблема определения кулацкого слоя, чем занимались центральные и провинциальные руководители и даже сами крестьяне.

Историография этого вопроса достаточно многочисленна, хотя роль кулацкого фактора в деревне постоянно рассматривалась: в середине 1920-х гг. – умеренно¹, а с началом массовой коллективизации и до середины 1950-х гг. – жестко

отрицательно². Во второй половине 1950 – первой половине 1980-х гг. исследования становятся более научными и объективными³, однако общим знаменателем всех работ за более чем пятьдесят лет была негативная оценка кулачества, определение его социальных рамок с опорой на идеологические позиции первых лет коллективизации. Только с началом перестройки происходят серьезные изменения в исследовании социального статуса кулачества, но и в настоящее время истории в основном касаются борьбы государства с этим социальным слоем крестьянства и обходят вопрос об определении критериев «кулачества»⁴. Региональные исследования, главным образом, повторяют созданную научную модель⁵. Все это позволяет рассмотреть отдельные аспекты данного вопроса.

Переход к активной экономической политике заставил государство укрепить свои отношения с крестьянством. «Новый курс» смягчил деятельность государства. Частнособственниче-

² Власов М. Коллективизация советской деревни...; Ильин И. Е. Колхозы РСФСР и перспективы их развития...; Яковлев Я. А. За колхозы...

³ Советское крестьянство. Краткий очерк истории (1917–1970)...; Кукушкин Ю. С. Сельские советы и классовая борьба в деревне...; Ивницкий Н. А. Классовая борьба в деревне и ликвидация кулачества как класса...

⁴ Горин М. М. Нэп: поиски путей развития...; Землевание и землепользование в России...; Зажиточное крестьянство России в исторической ретроспективе...; Лобзенев И. Н. Крестьянская община в годы нэпа...; Солопов А. Н. Кого считали кулаком в 20-е годы (к истории предпосылок перегибов в деревне)...

⁵ 10 лет Удмуртской автономной области...; Очерки истории Кировской организации КПСС...; Очерки истории Кировской области...; Очерки истории Удмуртской АССР...; История Удмуртии. XX век...; Энциклопедия земли Вятской...

¹ Ананов И. Н. Местные органы Советской власти...; Игнатьев В. И. Советская власть и стоящие перед ней задачи...; Чугунов С. И. Что показали последние пере- выборы советов...

ские интересы крестьянства уже не объявлялись противоречащими большевистской идеологии. М. И. Калинин, формальный глава СССР, приехавший в ноябре 1924 г. в Вотскую область, на митинге в с. Завьялово, в частности, сказал: «У крепкого хозяина надо учиться»¹.

Председатель СНК А. И. Рыков, выступая в 1925 г. в Симферополе на собрании уполномоченных Сельскохозяйственного союза, заявил: «Если середняк <...> богатеет от своей работы, умения, знания, не применяя кабальных знаний, не эксплуатируя, не обманывая других крестьян, это уже не кулак, это – самый настоящий советский крестьянин <...> “бессознательный большевик”»².

Подобные настроения, правда, довольно редкие, были и у провинциальных сотрудников партийных и советских органов. В Вятской губернии губотдел ОГПУ пришел к выводу, что рост кулацких хозяйств в количественном отношении не наблюдается. Эксплуатация «кулаками бедняка проводилась лишь косвенно»³. В Вотской области корреспондент «Ижевской правды» писал: «Кулак, который давит снизу, не всегда кулак. Чаще всего это поднимающееся в своей политической активности все крестьянство»⁴.

Тем не менее, даже в условиях смягчения политики государства в деревне, «Правда» подчеркивала: «Капитал кулака – это капитал не сельскохозяйственный <...>, кулак возрождается в старой форме – ростовщического и торгового капитала»⁵.

В этих условиях существенной проблемой было определение характерных черт кулачества. Судя по сообщениям с мест, низовые сотрудники и само население зачастую не понимали существующую достаточно сложную дифференциацию крестьян государством. В Вотской области один из местных партийных работников писал в обком партии, что бедное население зачастую ошибается, причисляя некоторых зажиточных крестьян к «кулачеству». В конце письма партработник просил обком партии осветить на страницах областной прессы признаки кулаков и середняков более подробно⁶.

¹ Центральный государственный архив Удмуртской Республики. Ф. Р.-475. Оп. 1. Д. 135 Л. 44.

² Рыков А. И. Значение сельскохозяйственной кооперации... С. 11.

³ Государственный архив социально-политической истории Кировской области (далее ГАСПИКО). Ф. 1. Оп. 3. Д. 50. Л. 30.

⁴ Ижевская правда. 1925. 16 июля. № 159.

⁵ Кулачество // Правда. 1924. 8 октября. № 229.

⁶ Центр документации новейшей истории Удмуртской Республики (далее ЦДНИ УР). Ф. 16. Оп. 1. Д. 480. Л. 137 об.

В Вятской губернии крестьянин Г. Смердов в письме в газету «Беднота» спрашивал:

«1. Можно ли считать буржуем крестьянина, имеющего от 2 до 4-х коров, 2–3 лошади и приличный дом?

2. Можно ли считать буржуем и кулаком арендатора мельницы, если он ведет дело честно и по советским законам?

3. Можно ли считать кулаком бедного человека, который на гроши торгует исключительно для того, чтобы не умереть с голоду?»

Редакция газеты в условиях «Нового курса» приняла решение выдвинуть содержание письма на обсуждение самих крестьян. Мнения последних нередко расходились, но большинство крестьян считало неправильно проводить дифференциацию крестьян только по имущественному признаку⁷, как это делал правящий режим.

Критерии социальных групп рассматривали и представители государства. Н. И. Бухарин в 1925 г. выделял следующие группы крестьян:

– зажиточный трактирщик, деревенский ростовщик, кулак;

– крепкий хозяин, имеющий несколько батраков, «получающий прибыль с их работы и держащий их в узде»;

– трудовой хозяин, «работающий со своей семьей сам для себя, не живущий за счет чужого труда»;

– бедняк, безлошадный, «еле-еле сводящий концы с концами и часто подрабатывающий где-нибудь на стороне»;

– полубатрак, полурбочий, для которого его крестьянское хозяйство составляет лишь подсобный источник существования⁸.

Такой имущественный подход не устраивал не только крестьянство, но и руководство партии и государства. В середине 1920-х гг. И. В. Сталин, Н. И. Бухарин, А. И. Рыков, М. И. Калинин, другие высокопоставленные советские и партийные работники неоднократно обращались к вопросу дифференциации крестьянства и отношении к верхушке деревни. Однако принципиальных изменений не произошло, что сказалось уже через несколько лет, в годы массовой коллективизации⁹.

Пытались определить социальную дифференциацию и в провинции. К середине 1920-х гг. характерным определением «кулачества» региональными властями можно считать цитату из

⁷ Солопов А. Н. Кого считали кулаком в 20-е годы... С. 61.

⁸ Бухарин Н. И. Путь к социализму и рабоче-крестьянский союз... С. 11.

⁹ Солопов А. Н. Кого считали кулаком в 20-е годы... С. 64–68.

письма секретаря Вотского обкома партии: «Кого считать кулаком, спрашиваете? Того, кто эксплуатирует рабочую силу, того, кто нанимает рабочих для того, чтобы потом продукты продавать на рынке и наживаться на них. Тот кулак, кто даст в дом хлеба, а потом чтобы хлеб отдать и проработать у него день – два бесплатно, которые являлись процентами за взятый хлеб. Тот кулак, кто имеет землю и эксплуатирует ее, а кроме того, еще деньги дает займы и получает проценты от бедняков. В отличие от него, середняк тот, кто живет сносно, никого не эксплуатирует и сам обрабатывает свой участок земли, имея лошадь, а то две, коров и другой скот»¹.

Интересна также характеристика деревни крупного государственного и политического деятеля Удмуртии, председателя Вотского облисполкома в середине 1920-х гг. Т. К. Борисова. На IX областной партийной конференции он выделил следующие социальные группы крестьян области:

- беспосевные крестьяне (1,5 % из общего количества крестьянства области). Батраки;
- 1–2 десятины посевов (22,3 %). Бедняки;
- 2–6 десятин (62,9 %). Средняки;
- до 10 десятин (12,4 %). «Здесь может находиться и кулак»;
- свыше 10 десятин (1,3 %). Кулачество².

В Вятской губернии исследователь эпохи нэпа выделил три группы крестьянства:

- маломощная (безлошадные и беспосевные крестьяне; однолошадные беспосевные; безлошадные с посевом до 2 десятин; безлошадные с посевом от 2 до 4 десятин; однолошадные с посевом до 2 десятин) составившие в 1924 г. 38,52 %;
- среднеспособная (безлошадные с посевом от 4 до 8 десятин; однолошадные с посевом от 2 до 4 десятин; безлошадные с посевом свыше 8 десятин; однолошадные с посевом от 4 до 8 десятин). В 1924 г. группа достигала 55,2 %;
- с высокой мощностью (хозяйства двух – трехлошадные с посевом от 2 до 4 десятин; однолошадные с посевом свыше 8 десятин; трехлошадные с посевом свыше 4 десятин; двухлошадные с посевом свыше 8 десятин). Группа составляла в 1924 г. 6,28 %³.

Таким образом, несмотря на небольшие колебания, основным и очень часто единственным критерием в определении групп крестьян был хозяйственный.

В последние годы нэпа политика государств в деревне становится более жесткой. Осенью 1927 г. пока еще в закрытых документах предлагалось усилить давление на «кулачество». Так, в октябре 1927 г. подготовительной комиссией было внесено предложение включить в резолюции предстоящего XV съезда решение о производстве переделов и в тех случаях, когда за него проголосует меньшинство деревни, принадлежащее к бедноте или к середнякам в местностях, где после революции не было уравнильного перераспределения крестьянских и перешедших к крестьянам конфискованных земель с последующим утверждением решения земельными органами⁴.

Фактически комиссия предлагала отменить ст. 116 действовавшего в годы нэпа Земельного кодекса, по которой передел земельных угодий мог состояться лишь в случае согласия большинства членов земельного общества, что происходило далеко не всегда. Нередко из-за сопротивления части крестьян передела не было десятки лет.

Предложение комиссии не только было принято, но и, не дожидаясь проведения партийного съезда, оно было реализовано в постановлении ВЦИК от 14 ноября 1927 г., согласно которому передел должен состояться при любом количестве желающих членов земельного общества, если его не было, с 7 ноября 1917 г.⁵

Следовательно, пока еще в закрытых документах позиция государства ужесточилась. В опубликованных же материалах давались общие установки. XV съезд ВКП(б) в своих резолюциях зафиксировал изменение курса государства, указав, что план должен исходить из основной классовой установки партии – опора на бедноту, прочный союз с середняком и наступления на кулака⁶.

Наступление на «кулачество» привело к попыткам сформулировать более четкие критерия кулачества. Так, комиссия, созданная для разработки материалов к XV съезду партии, предложила признавать кулацкими те крестьянские хозяйства, в которых имелся хотя бы один из следующих признаков:

- промышленно-кулацкий характер хозяйства, независимо от числа рабочих;
- наем двух сезонных рабочих;
- промышленное предприятие, хотя бы собственное;

⁴ Трагедия советской деревни. Коллективизация и раскулачивание... Т. 1. С. 96.

⁵ ГАСПИКО. Ф. 2. Оп. 1. Д. 110. Л. 46.

⁶ КПСС в резолюциях и решениях съездов, конференций и пленумов ЦК... С. 285.

¹ ЦДНИ УР. Ф. 16. Оп. 1. Д. 480. Л. 138 об.

² Ижевская правда. 1925. 4 ноября. № 254.

³ См.: Чемоданов И. В. Вятское крестьянство в период нэпа (1921–1929 гг.)... С. 200.

– торговая деятельность¹.

Наконец, в 1929 г., в рамках коллективизации, вышло постановление правительства СССР, которое относилось к кулацким хозяйствам, обладавшим хотя бы одним из пяти признаков:

- применение систематического наемного труда;
- наличие мельниц, маслобоен, других промышленных предприятий;
- систематическая сдача внаем сложного сельскохозяйственного инвентаря;
- сдача внаем помещений;
- наличие членов хозяйства, занимающихся торговлей, ростовщичеством или имеющих другие нетрудовые доходы².

Однако и это постановление было слишком общим, под которое попадали многие середняки. Например, наемный труд использовался не только верхушкой деревни. Только за время с 6 октября 1928 по 19 марта 1929 г. в Вятской губернии в связи с нарушением прав батраков было привлечено к уголовной ответственности 154 человека. Из них середняков оказалось 81 человек (52,6 %), а представителей «кулачества» и зажиточных 52 (33,8 %)³.

Неопределенность статуса кулачества приводила при подсчетах к постоянным колебаниям его численности в зависимости от внутрисоциальной обстановки. В 1925 г., по официальным данным, в СССР насчитывалось 3 % представителей «кулачества» от общей численности крестьянства⁴.

В Вотской области облотдел ОГПУ в 1925 г. отмечал, что в среде крестьянства области признаки расслоения наблюдаются лишь в единичных случаях, массового характера расслоение не принимает и больше всего проявляется при землеустройстве. В любом случае кулачество составляет довольно незначительное число⁵. Безлошадных крестьянских хозяйств было 19,2 %, с 1 лошадей – 67 %, с 2 – 1 %, с 3 и более – 0,3 %. Председатель облисполкома Т. К. Борисов отметил, что по области на 1000 человек приходится минимум 3 кулака, максимум – 18. В среднем – 7–8⁶.

Вятский исследователь эпохи нэпа в 1928 г. видел динамику развития социальных групп крестьянства следующим образом:

– маломощная группа (безлошадные и беспосевные; однолошадные беспосевные; безлошадные с посевом до 2 десятин; безлошадные с посевом от 2 до 4 десятин; однолошадные с посевом до 2 десятин) уменьшилась с 38,52 % в 1924 г. до 31,84 % в 1925 г. и 27,59 % в 1926 г.;

– среднемощная группа (безлошадные с посевом от 4 до 8 десятин; однолошадные с посевом от 2 до 4 десятин; безлошадные с посевом свыше 8 десятин; однолошадные с посевом от 4 до 8 десятин) увеличилась с 55,2 % в 1924 г. до 59,42 % в 1925 г. и 62,1 % в 1926 г.;

– группа зажиточных и кулацких крестьян (хозяйства двух – трехлошадные с посевом от 2 до 4 десятин; однолошадные с посевом свыше 8 десятин; трехлошадные с посевом свыше 4 десятин; двухлошадные с посевом свыше 8 десятин) увеличилась с 6,28 % в 1924 г. до 8,74 % в 1925 г. и до 10,4 % в 1926 г.⁷

В развернувшейся в конце 1920-х гг. кампании коллективизации борьба с кулачеством являлась одним из краеугольных направлений, формировавших колхозное строительство в целом. Кулак считался главным врагом советского государства в деревне. Невозможно представить коллективизацию без постоянного давления на кулачество. Ни один из документов тех лет, касающихся коллективизации, не обходил вопрос об этой прослойке крестьян. Все это способствовало росту численности кулаков в официальной документации. И. В. Сталин, выступая на ноябрьском пленуме ЦК ВКП(б) в 1929 г., объявил: «Доказано, что у нас имеется около 5 % кулаков»⁸.

В регионах пошли еще дальше. Так, в Вотской области в 1929/30 г. насчитались уже 7305 кулацких хозяйств (6,8 %), а в отдельных районах – 9 % хозяйств (Глазовский район), 37 % хозяйств (Вавожский район), в Ильинском сельсовете Малопургинского района – до 20 %⁹. В бывшей Вятской губернии только в Халтуринском районе к началу февраля 1930 г. кулацких хозяйств было учтено 5,5 %¹⁰.

Причины такого несоответствия позднее выделил Нижегородский крайком, отметивший, что раскулачивание приняло массовый, стихийный характер, сопровождающийся грубыми нарушениями классовой линии в отношении середняка и даже бедняка. В результате в Вятском округе произошло раскулачивание середняка, имеющего кустарное производство без применения наем-

¹ Трагедия советской деревни. Коллективизация и раскулачивание... Т. 1. С. 96.

² Сборник узаконений и распоряжений рабочего, и крестьянского правительства. М., 1929. № 14. С. 641.

³ ГАСПИКО. Ф. 1. Оп. 7. Д. 63. Л. 13.

⁴ О чем говорили на XI съезде советов // Вятская деревня. 1925. 5 апр. № 14.

⁵ ЦДНИ УР. Ф. 16. Оп. 1. Д. 587. Л. 28.

⁶ Ижевская правда. 1925. 4 ноября. № 254.

⁷ ЦДНИ УР. Ф. 16. Оп. 1. Д. 887. Л. 2.

⁸ Сталин И. В. Сочинения. Т. 11. С. 264–265.

⁹ ЦДНИ УР. Ф. 16. Оп. 1. Д. 978. Л. 3, 5 об.

¹⁰ ГАСПИКО. Ф. 1295. Оп. 1. Д. 20. Л. 4.

ного труда. В Вотской области по отдельным районам произошло раскулачивание десятков средних хозяйств и бедноты. Только в с. В. Кибья Малопургинского района среди 80 хозяйств раскулаченных крестьян оказалось 50 % середняков¹.

Когда темпы коллективизации снизились, в Вотской области после марта 1930 г. удельный вес кулацких хозяйств, по официальным подсчетам, снизился до 3,5 %.

Борьба с кулачеством продолжалась до второй половины 1930-х гг., когда она постепенно заменилась преследованием «врагов народа». И до конца этой кампании советское государство так и не определило точные характеристики кулачества. Этот недостаток перешел затем и в отечественную историческую науку. Дискуссии 1930–1980-х гг. находились под сильным прессом идеологии, современные ученые пока не пришли к единой концепции. Расхождения возникают уже в определении количества социальных групп крестьянства, а оценка отдельных групп, особенно верхушки деревни, требует дальнейших исследований и совершенствования методик подсчета.

Список литературы

1. Ананов, И. Н. Местные органы Советской власти / И. Н. Ананов. М., 1925.

2. Бухарин, Н. И. Путь к социализму и рабоче-крестьянский союз. Избранные произведения / Н. И. Бухарин. Новосибирск, 1990.

3. Власов, М. Коллективизация советской деревни / М. Власов. М., 1930.

4. Горинов, М. М. Нэп: поиски путей развития / М. М. Горинов. М., 1990.

5. Ивницкий, Н. А. Классовая борьба в деревне и ликвидация кулачества как класса (1929–1932 гг.) / Н. А. Ивницкий. М., 1972.

6. Игнатьев, В. И. Советская власть и стоящие перед ней задачи / В. И. Игнатьев. Л., 1925.

7. Ильин, И. Е. Колхозы РСФСР и перспективы их развития / И. Е. Ильин. М.; Л., 1930.

¹ Государственный общественно-политический архив Нижегородской области. Ф. 2. Оп. 1. Д. 267. Л. 17 об.

8. История Удмуртии. XX век / под ред. К. И. Куликова. Ижевск, 2005.

9. КПСС в резолюциях и решениях съездов, конференций и пленумов ЦК. Изд. 9. М., 1985. Т. 4.

10. Кукушкин, Ю. С. Сельские советы и классовая борьба в деревне (1929–1932) / Ю. С. Кукушкин. М., 1968.

11. Землевладение и землепользование в России. Калуга, 2003.

12. Зажиточное крестьянство России в исторической ретроспективе: материалы XXVII сессии Симпозиума по аграрной истории Восточной Европы. Вологда: Русь, 2001.

13. Лобзев, И. Н. Крестьянская община в годы нэпа / И. Н. Лобзев // Вопр. истории. 2005. № 4. С. 112–118.

14. 10 лет Удмуртской автономной области. Хозяйственное и культурно-социальное строительство. 1921–1931. Ижевск, 1931.

15. Очерки истории Кировской области. Киров, 1972.

16. Очерки истории Удмуртской АССР. Т. 2. Ижевск, 1962.

17. Рыков, А. И. Значение сельскохозяйственной кооперации / А. И. Рыков. Симферополь, 1925.

18. Советское крестьянство. Краткий очерк истории (1917–1970). 2-е изд. М., 1973.

19. Солопов, А. Н. Кого считали кулаком в 20-е годы (к истории предпосылок перегибов в деревне) / А. Н. Солопов // Вопр. истории КПСС. 1990. № 10. С. 52–63.

20. Трагедия советской деревни. Коллективизация и раскулачивание. 1927–1939. Документы и материалы: в 5 т. / под ред. В. Данилова, Р. Маннинг, Л. Виолы. М., 2002. Т. 1.

21. Чемоданов, И. В. Вятское крестьянство в период нэпа (1921–1929) / И. В. Чемоданов. Киров: Изд-во ВятГУ, 2011.

22. Чугунов, С. И. Что показали последние перевыборы советов / С. И. Чугунов. М.; Л., 1926.

23. Энциклопедия земли Вятской. Т. 3, кн. 2. Киров, 2005.

Сведения об авторе

Леконцев Олег Николаевич – кандидат исторических наук, доцент кафедры истории Глазовского государственного педагогического института им. В. Г. Короленко.

Lekontsev_1969@mail.ru

QUANTITY OF KULAKS IN THE 2ND HALF OF THE 1920S: THEORY AND PRACTICE (APPLIED TO MATERIALS OF VYATSKAYA PROVINCE AND VOTSKY REGION)

O. N. Lekontsev

PhD in History, Associate Professor of Korolenko Glazov State Pedagogical Institute.

The article deals with the policy of the state in relation to the kulaks. In the middle of the 1920s, within the frameworks of a comparatively soft situation, the state considered the kulak a small social group which did not play an important role in the country. Toughening of the situation caused changes in methods of the calculation and the growth of kulaks.

Keywords: peasants; kulaks; social groups; state; Collectivization; methods of calculation; toughening of situation.

References

1. Ananov, I. N. (1925) Mestnye organy Sovetskoi vlfsti [*Local authorities Soviet*]. (in Russ.).
2. Buharin, N. I. (1990) Put k kommunizmu I raboche-krestianskiy souz [*Way to socialism and working-peasant union*]. Novosibirsk. (in Russ.).
3. Chugunov, S. I. (1926) Chto pokazali poslednie perevybore sovetov [*That showed the last reelecting of advices*]. M.; L. (in Russ.).
4. Gorynov, M. M. (1990) Nep: poiski putei rasvitiya. [*New economic policy: searches of ways of development*]. M. (in Russ.).
5. Ivniitskiy, N. A. (1972) Klassovaya borba v derevne I likvidatsiya kulachestva kak klassa (1929–1932 gg.) [*Class struggle in the country and liquidation of the kulak as a class (1929–1932)*]. M. (in Russ.).
6. Ignatyev, V. I. (1925) Sovetskaya vlast I stoyashie pered nei zadachi [*Soviet power and standing before her tasks*]. M. (in Russ.).
7. Ilin, I. E. (1930) Kolxozy I perspektivy ix razvitiya [*Collective farms and prospect of their development*]. M.; L. (in Russ.).
8. Istorija Udmurtii. XX vek (2005) [*The History Of Udmurtia*] / pod red. K. I. Kulikova. Izhevsk, 2005. (in Russ.).
9. KPSS v rezolutsiyax I resheniyax sezdov, konferentsiy I plenumov TSK KPSS (1985) [*KPSS in resolutions and decisions of conventions, conferences and plenums of TSK*]. M. T. 4. (in Russ.).
10. Kukushkin, Yu. S. (1968) Selskie sovery I klassovay borba v derevne (1929–1932). [*Village soviets and class struggle in the country (1929–1932)*]. M. (in Russ.).
11. Zemlevladienie i zemlepolzovanie v Rossyi (2003) [*Landownership and land-tenure in Russia*]. Kaluga. (in Russ.).
12. Zazitochnoe krestaynstvo Rossyi v istoricheskoi retrospektive (2001) [*Well-to-do peasantry of Russia in a historical retrospective view*]. Materials of the XXVII session of Symposium on agrarian history of East Europe. Vologda. (in Russ.).
13. Lobzhenov, I. N. (2005) Krestyanskaya obshina v gody nepa [*Peasant community in the years of economic policy new*] // Questions of history. N 4. S. 112–118. (in Russ.).
14. 10 let Udmurtskoi avtonomnoi oblasti. Xozyaistvennoe i kulturno-sotsialnoe stroitelstvo (1931) [*10 years the Udmurtskoy autonomous region. Economic and in a civilized manner-social building*]. 1921–1931. Izhevsk. (in Russ.).
15. Ocherki istoriyi Kirovskoi oblasti (1972) [*Essays of history of the Kyrovskoy region*]. Kyrov. (in Russ.).
16. Ocherki istoriyi Udmurtskoi ASSR (1962) [*Essays of history of Udmurt ASSR*]. T. 2. Izhevsk. (in Russ.).
17. Riukov, A. (1925) Znachenie selskoxozyaistvennoi kooperatsiyi. [*Value of agricultural co-operation*]. Simferopol. (in Russ.).
18. Sovetskoe krestyanstvo. Kratkiy ocherk istoriyi. (1917–1970) (1973) [*Soviet peasantry. Short essay of history (1917–1970)*]. M. (in Russ.).

19. Solopov, A. N. (1990) Kogo schitali kulakom v 20-e godiu (k istorii predposiulok peregibov d derevne) [*Who considered a fist in 20th (to history of pre-conditions of bends in the country)*] // Questions of history of KPSS. № 10. P. 52–63. (in Russ.).

20. Tragediya sovtskoi derevni. Kollektivizatsiya i raskulachivanie. 1927–1939 (2002) [*Tragedy of soviet the country. Collectivization and raskulachivanye. 1927–1939. Documents and materials in 5 vols.*] / under red. In. Danylov, Mannyng, Viola. V. 1. (in Russ.).

21. Chemodanov, I. V. (2011) Vyatskoe krestyanstvo v period nupa (1921–1929). [Vyatskoe peasantry in the period of economic policy new (1921–1929)]. Kirov (in Russ.).

22. Chugunov, S. I. (1926) Chto pokazali poslednie perevybory sovetov [*That showed last re-election of the Soviets*] . M.; L. (in Russ.).

23. Jenciklopedija zemli Vjatskoj (2005) [*Encyclopedia of Vyatka land*]. T. 3, p. 2. Kirov. (in Russ.).

ПРОВЕРОЧНО-ФИЛЬТРАЦИОННЫЕ ЛАГЕРЯ НКВД СССР: КАДРЫ, ВЕДОМСТВЕННЫЕ ИНТЕРЕСЫ И ПРОВЕРКА ВОЕННОСЛУЖАЩИХ КРАСНОЙ АРМИИ (1941–1945)

Рассматривается устройство спецлагерей/проверочно-фильтрационных лагерей НКВД СССР в годы Великой Отечественной войны, приводятся сведения о составе и источниках комплектования их штатов, данные о конфликтах между работавшими в лагерях особыми отделами НКВД/отделами контрразведки Смерш НКВД и хозяйственной администрацией, о борьбе различных ведомств по вопросу эксплуатации «лагерных контингентов», а также о влиянии этих факторов на проведение так называемой «специальной проверки/фильтрации».

Ключевые слова: проверка; фильтрация; контрразведка; спецлагеря НКВД; принудительный труд.

Дальнейшая судьба военнослужащих Красной Армии, побывавших в годы Великой Отечественной войны во вражеском плену или находившихся на оккупированной территории, решалась работниками особых отделов (с апреля 1943 г. – отделов контрразведки Смерш) проверочно-фильтрационных лагерей (далее – ПФЛ) НКВД СССР, именовавшихся до начала 1945 г. специальными лагерями. Созданные в 1942 г., они не были вписаны в советскую пенитенциарную систему, а являлись элементом отдельной сложной структуры, состоявшей, кроме самих спецлагерей, из особых отделов, действовавших в воинских частях, войск НКВД по охране тыла Красной Армии, сборно-пересыльных пунктов и запасных воинских частей. Эта система проверки выполняла различные функции: организационную (упорядочение громадного потока выживших военнопленных и окруженцев, не имевших при себе документов), идеологическую (политическое воспитание военнослужащих, находившихся некоторое время под вражеским влиянием), надзорную (постановка проверяемых на оперативный учёт в органах госбезопасности), карательную (проверка поведения военнослужащих на предмет нарушения воинского устава и уголовного кодекса, а также выявление коллаборационистов), экономическую (трудоустройство проверяемых на испытывавших дефицит в рабочей силе предприятиях). Неудивительно, что ПФЛ и содержащийся в них «спецконтингент» оказались на пересечении интересов различных структур и ведомств, что должно было рано или поздно сказаться на главной задаче системы проверки – поиске завербо-

ванных агентов вражеской разведки¹.

В историографии данной проблемы² краеугольным является вопрос о необходимости столь масштабной проверки/фильтрации и уровне ее эффективности. Так как свидетельств о сути и ходе агентурно-оперативных мероприятий в лагерях немного³, критики проверки оперируют лишь отдельными фактами⁴, а защитники чести спецслужб сводят разговор к устройству системы фильтрации и характеристике категорий проходящих через неё «контингентов»⁵. Вместе с тем, изучать более широкий круг вопросов, прежде всего условия проведения проверки и их изменение под воздействием различных факторов, позволяют доступные архивные фонды подразделений НКВД, отвечавших за функционирова-

¹ К 1 января 1945 г., по данным НКВД, проверку в ПФЛ прошли 401400 человек. См.: Государственный архив Российской Федерации (ГАРФ). Ф. Р-9408. Оп. 1. Д. 20. Л. 30.

² Из последних работ см.: Абрамова Г. А. Спецконтингент Радинского лагеря № 188...; Бикметов Р. С. Использование спецконтингента в экономике Кузбасса...; Гаевская Ж. Ю. Организация лагерей специального назначения на территории Сталинградской области...; Кузьминых А. Л., Старостин С. И. Спецлагеря для бывших военнослужащих Красной Армии...; Рябова А. В. «Фильтрация» и «фильтранты» военной и послевоенной эпох...; Суслов А. Б. Спецконтингент в Пермской области...; Шевченко В. В. Власть и бывшие военнопленные в годы Великой Отечественной войны...

³ См.: Гольдберг Р. С., Петрушин А. А. Запрещённые солдаты...; Война глазами военнопленных. Красноармейцы в немецком плену...; Органы Внутренних дел и исправительно-трудовые учреждения Вологодской области...; СМЕРШ. Исторические очерки...

⁴ См.: Говоров И. В. Проверочно-фильтрационные органы в системе НКВД... С. 475.

⁵ СМЕРШ. Исторические очерки... С. 227–238.

ние ПФЛ: Управления по делам военнопленных и интернированных (УПВИ), ГУЛАГа и Отдела проверочно-фильтрационных лагерей (ОПФЛ). На основе их документации в данной статье ставится задача исследовать источники комплектования штатов администрации проверочно-фильтрационных лагерей, отношения их руководства с сотрудниками особых отделов, а также ведомственные конфликты вокруг «лагерных контингентов», влиявшие на работу спецлагерей и проведение фильтрации органами госбезопасности.

Начать следует с особенности системы управления, свойственной всем ПФЛ. Содержащимся в них людям, в отличие от лагерей ГУЛАГа, не предъявлялось никаких формальных обвинений. Их вину лишь предстояло установить. В связи с этим в ПФЛ сложилось своеобразное двоевластие: проверку «бывших военнослужащих» вели особые отделы НКВД (а затем сменившие их отделения ГУКР Смерш НКО), в то время как остальные работники лагерей занимались хозяйственными задачами, за решение которых отчитывались перед своим собственным руководством¹. Во главе хозяйственной администрации стоял начальник лагеря², роль которого в мероприятиях по проверке должна была сводиться к утверждению предоставляемых особым отделом списков направляемых в военкоматы проверенных людей³. На повестке дня стояли более насущные задачи: постройка бараков и рытьё землянок, война со вшами и трудные переговоры с соседними колхозами о предоставлении тракторов на время посевной кампании.

Однако у контрразведчиков в администрации спецлагерей были и помощники. Лагерные оперативные отделы⁴ опосредованно участвовали в проверке, вербуя агентуру, следя за поведением «лагерных контингентов», их разговорами и отношением к происходящему. В документах ре-

гулярно встречается информация о передаче дел на ярых антисоветчиков и отказников от работы в особые отделы/отделения Смерша. Полезную информацию сообщали также политотделы, которые с начала 1944 г. в связи с деятельностью комиссий по восстановлению в партии вели свою собственную проверку обстоятельств утраты партбилетов. В ходе неё всплывали подробности жизни человека на оккупированной территории, причём как компрометирующие, так и положительные. Помимо этого, проводя митинги и беседы, следя за ходом трудового соцсоревнования, политотдельцы могли отслеживать настроения людей и сообщать обо всём подозрительном контрразведчикам⁵. Впрочем, такое сотрудничество не исключало наличия конфликтов. «Работники Смерша очень долго проверяют коммунистов, – жаловался начальник политотдела ОПФЛ подполковник Тихонков в ноябре 1944 г. своему начальнику Н. И. Шитикову, – необходимо выделять заслуженных людей и коммунистов и ускорять их проверку с тем, чтобы дать им возможность принять активное участие в боях за родину»⁶.

Про сами особые отделы/отделения контрразведки Смерш в спецлагерях известно, что под руководством их начальников состоял штат оперативных работников и следователей, в среднем около 10–20 человек, непосредственно занятых фильтрацией, а также машинистки, писари и прочий обслуживающий персонал. Выделить такое количество квалифицированных контрразведчиков НКВД не смогло: «прибывший на укомплектование состав в большей своей части только впервые приступил к оперативной работе, – сообщил начальник особого отдела Череповецкого ПФЛ № 158, – а те, кто и работал, были присланы из других органов, где по тем или иным признакам были забракованы»⁷. Большой компетенцией обладали начальствующие кадры: у 8 контрразведчиков, когда-либо занимавших заметные посты в органах госбезопасности, в трудовой биографии имеются сведения о руководстве особым отделом/отделением Смерша спецлагеря⁸.

Что касается начальников спецлагерей и лагерных отделений, то среди них были как люди

¹ В начале – перед Управлением по делам военнопленных и интернированных НКВД СССР, непродолжительное время перед руководством ГУЛАГа, с августа 1944 г. – перед Отделом спецлагерей НКВД СССР и с 1946 г. до завершения работы последнего лагеря – вновь перед ГУЛАГом.

² Помимо начальника, до ликвидации комиссаров в Красной Армии эта должность существовала и в спецлагерях. Какое-либо влияние комиссаров на работу лагерей проследить не удалось.

³ Государственный архив российской федерации (ГАРФ). Ф. Р-9401. Оп. 1. Д. 634. Л. 57–60.

⁴ Они могли также называться оперативно-чекистскими, чекистскими или «оперчек» отделами. В их задачи входило предотвращение побегов, хищений и борьба с прочими нарушениями лагерной дисциплины. Непосредственно контрразведкой оперативные отделы в спецлагерях не занимались.

⁵ ГАРФ. Ф. Р-9414. Оп. 3. Ч. 1. Д. 53. Л. 1–12.

⁶ ГАРФ. Ф. Р-9408. Оп. 1. Д. 11. Л. 14–22.

⁷ Органы Внутренних дел и исправительно-трудовые учреждения Вологодской области... Т. 2, ч. 1. С. 115.

⁸ Петров Н. В., Скоркин К. В. Кто руководил НКВД... С. 256; Петров Н. В. Кто руководил органами... С. 223–224, 401, 439, 529–530, 545–546, 713, 852–853; Ещё один был заместителем начальника особого отдела и один – оперативником: Петров Н. В. Кто руководил органами... С. 372–373, 507–508.

со специальными званиями работников госбезопасности, так и обладатели воинских званий, офицеры интендантской службы, инженерных войск, сотрудники милиции. О связанных с подбором начальников сложностях, в свою очередь, свидетельствует большая разница в званиях: от полковников до младших лейтенантов и даже не имевших званий вообще. Представления руководителей ПФЛ о ходе войны, с фронтов которой прибыли проходившие проверку в лагерях, могли не выходить за рамки агитационных лозунгов¹. Моральный облик глав лагерной администрации хорошо иллюстрирует список злоупотреблений начальника ПФЛ № 0205 подполковника Миллионщикова: сожительство с сотрудницами лагеря, понуждение к сожительству женщин из числа проходивших проверку, сопровождавшееся дебошами и скандалами коллективное пьянство в рабочее время, незаконное и частично бесплатное представление рабочей силы из проверяемых ликёро-водочному заводу². Схожие тенденции, хоть и не выявившиеся столь чётко, обнаруживались во многих ПФЛ, до которых дошла серьёзная проверка. Увольнения начальников лагерей не были редкостью, но смысл их был не в наказании, а скорее в перетасовке кадров. Не успел майор К. С. Романов, допустивший массовую смертность в лагере военнопленных № 213, со скандалом покинуть должность его руководителя³, как через два месяца был назначен начальником нового ПФЛ № 0326⁴. В общем, условного средне-статистического начальника спецлагеря сложно заподозрить в симпатии к проходящим фильтрацию контингентам, понимании сути проводимых контрразведчиками оперативных мероприятий и сознательном желании оказать им помощь.

Рядовой персонал спецлагерей ответственное за них УПВИ в начале 1942 г. комплектовало из приписанных к местным военкоматами ограниченно годных военнослужащих и мобилизованных сотрудников системы ГУЛАГа⁵. Причём по-

следние, видимо, составляли большинство⁶. Как правило, на службу в лагеря они попадали из-за неправильного происхождения, национальности, совершённых проступков и преступлений, считаясь в органах «чекистами второго сорта»⁷. Но кадровых ресурсов НКВД, даже сомнительной профпригодности, не хватало. Людей призывали из запасных и тыловых воинских частей⁸, обслуживаемые спецлагерями хозяйственные органы присылали инженеров, инспекторов по труду, снабженцев, бухгалтеров и других работников, призванных улучшить трудовое использование проверяемых⁹.

Также с самого начала на различные должности в спецлагерях стали определять красноармейцев, успешно прошедших проверку. Для тех из них, кому было что скрывать, подобное назначение являлось ловушкой: то, что не смогли или не успели выяснить контрразведчики, нередко раскапывали оперативные отделы, находя, например, «лиц, служивших у немецко-фашистских властей, которые скрывают свою службу у немцев»¹⁰. С конца 1943 г. служащих для лагерей начинают отбирать также из прошедших проверку офицеров¹¹. С началом массовой репатриации осенью 1944 г. руководство НКВД потребовало комплектовать из числа прошедших проверку военнослужащих также вооружённую охрану спецлагерей (ВОХР). Такое решение проблемы нехватки конвоиров было стандартным. Эта наименее престижная служба в ГУЛАГе и ранее доверялась в основном уволенным в запас красноармейцам¹² или «социально-близким» заключённым. Как и ранее, на конвоиров приходилось наибольшее число злоупотреблений – в первом квартале 1945 г. более половины всех зафиксированных в ПФЛ нарушений и аморальных явлений приходилось на ВОХР¹³.

Подобный вынужденный либерализм в подборе кадров имел свои границы – политизированный подход сохранял свои позиции на ключевых участках. Так, УПВИ сняло с работы начальника спецлагеря № 0187 за выяснившееся «неправиль-

¹ К примеру, начальник ПФЛ № 240 капитан госбезопасности Пономарев сообщал начальству о том, что «общие недостатки в отсутствии инструментов, материалов и пр. пока ещё будут иметь место, как факторы двухгодичного хозяйничанья в родном Донбассе пьяных орд гитлеровского империализма». ГАРФ. Ф. Р-9408. Оп. 1. Д. 41. Л. 40.

² Российский государственный военный архив (РГВА). Ф. 1/п. Оп. 12 в. Д. 2. Л. 17.

³ ГАРФ. Ф. Р-9401. Оп. 1а. Д. 184. Л. 80.

⁴ ГАРФ. Ф. Р-9401. Оп. 1а. Д. 176. Л. 324.

⁵ Доклад начальника УПВИ генерал-майора И. А. Петрова о работе Управления за период с июня 1941 по март 1944 г. Не ранее 1 апреля 1944 г. // Военнопленные в СССР. 1939–1956... Т. 4. С. 64.

⁶ «Кроме того, аппарат укомплектован из большинства бывших работников гулаговских лагерей, в результате чего взгляд их на содержащий контингент в лагере остался прежний, т. е. обращение как с заключёнными», – повествует отчёт об обследовании Череповецкого спецлагеря № 158. См.: РГВА. Ф. 1/п. Оп. 8 в. Д. 6. Л. 8–11.

⁷ Петров Н. В. Чекисты и работники ГУЛАГа... С. 75–76.

⁸ РГВА. Ф. 1/п. Оп. 7 а. Д. 2. Л. 193.

⁹ РГВА. Ф. 1/п. Оп. 2 и. Д. 81. Л. 8.

¹⁰ РГВА. Ф. 1/п. Оп. 12 в. Д. 1. Л. 14.

¹¹ РГВА. Ф. 1/п. Оп. 10 в. Д. 17. Л. 456.

¹² Петров Н. В. Чекисты и работники ГУЛАГа... С. 75–76.

¹³ ГАРФ. Ф. Р-9414. Оп. 3. Ч. 1. Д. 53. Л. 25.

ное» происхождение (отец – «репрессированный кулак»)¹. Помимо высоких постов, доступ «подозрительным» личностям был ограничен в оперативные отделы – работники ПФЛ № 0302 весной 1944 г. не могли начать чекистскую карьеру, так как «большинство имело родственников на оккупированной территории либо сами прибыли оттуда»².

Отношение столь разношерстной администрации лагерей к проверяемым было различным. Так, в ПФЛ № 0302 избиение «спецконтингента» было нормальным явлением, имело место также мародёрство и воровство со стороны охраны³. Подобных примеров можно привести массу, однако имеются и другие. Так, в ПФЛ № 048 в марте 1944 г. отдельных проверяемых отправляли за пределы лагеря без всякого конвоя, отпускали в отпуска, выдавали командировочные удостоверения и даже разрешали посещать режимный город Москву. Судя по тому, что в приказе НКВД по этому поводу речь не идёт о взяточничестве⁴, можно расценивать эти факты как проявление неформальных отношений между проверяемыми и сотрудниками лагеря. При этом ни подобные поправки со стороны персонала, который ещё вчера сам допрашивался смершевцами, ни моральное и физическое давление на проверяемых, оказываемое бывшими работниками ГУЛАГа, не способствовали созданию нормальных условий для ведения проверки органами контрразведки.

Однако более сильное воздействие, чем личные качества начальников спецлагерей и злоупотребления лагерной администрации, на проведение фильтрации оказывали противоречия между хозяйственными и оперативными функциями ПФЛ, тесно связанные с ведомственными конфликтами вокруг самих лагерей. Корень всех зол заключался в трудностях материального снабжения спецлагерей, проявившихся уже в первые дни их работы. Ещё в начале 1942 г. ответственность за снабжение спецлагерей была возложена одновременно на Наркомат обороны и НКВД. Однако общий спад советской экономики в этот самый сложный период войны, сложность обустройства объектов в зимних условиях, непредвиденное большое количество проверяемых, нежелание обеих сторон тратить скудные ресурсы на «бывших военнослужащих» и, главное, отсутствие чётких границ ответственности двух ведомств привели в феврале 1942 г. к кризису

снабжения⁵. Как итог начавшегося спора об ответственности главное управление тыла Красной Армии издало директиву о чётком разграничении сфер снабжения ПФЛ между НКО и НКВД⁶, использовавшуюся до конца войны без серьёзных корректировок. Мелкие конфликты, однако, возникали и после, затрудняя работу спецлагерей⁷. На ходе проверки кризис начала 1942 г. сказался самым пагубным образом. Особисты вынуждены были вести допросы прямо в бараках в то время, когда проверяемые не были заняты на работах по их строительству, а затем, в целях разгрузки лагерей от лишних ртов, и вовсе получили приказ от Берии быстро завершить проверку⁸.

В таких условиях администрация лагерей стремилась заготовить дрова, вспахать поля и хоть как-то выйти на самообеспечение при скудном центральном финансировании. Для этого требовался вывод людей на работу за пределы зоны лагеря, который не устраивал следователей. Им приходилось вести допросы ночью, надеясь, что днём подозреваемый не совершит побег. Для предотвращения побегов контрразведчики сажали подозрительных в камеры лагерной тюрьмы, чем также подрывали выполнение планов хозяйственниками. Не отвечая за саму проверку, УПВИ вставало на сторону контрразведчиков, только когда побеги приобретали угрожающие масштабы⁹. Регулярные требования руководства НКВД согласовывать с особыми отделами списки выводимых на работу зачастую игнорировались начальниками лагерей¹⁰. Другой причиной разногласий было «назначение бывших военнослужащих на руководящие командные должности», проходившее «без предварительной проверки и согласования с особым отделом»¹¹. Логика хозяйственного руководства ПФЛ понятна: в условиях кадрового голода, нехватки продовольствия и неподготовленности лагерей к зиме через пару недель после наступления холодов проверять в них было бы просто некого.

Однако отношения между хозяйственниками и контрразведчиками накалились ещё сильнее, когда к внутрилагерным работам со второй половины 1943 г. добавилось массовое использование проверяемых в промышленности, вызванное

¹ ГАРФ. Ф. Р-9408. Оп. 1. Д. 12. Л. 23.

² РГВА. Ф. 1/п. Оп. 2 и. Д. 81. Л. 83.

³ Суслов А. Б. Спецконтингент в Пермской области... С. 271, 276.

⁴ ГАРФ. Ф. Р-9401. Оп. 1 а. Д. 158. Л. 114.

⁵ РГВА. Ф. 1/п. Оп. 7 а. Д. 1. Л. 15–16, 40–48.

⁶ ГАРФ. Ф. Р-9408. Оп. 1. Д. 30. Л. 16.

⁷ См. описанный историком В. В. Шевченко случай с колючей проволокой: Шевченко В. В. Режим содержания бывших военнослужащих в спецлагерях... С. 40–41.

⁸ РГВА. Ф. 1/п. Оп. 7 а. Д. 1. Л. 15–16, 56.

⁹ РГВА. Ф. 1/п. Оп. 10 в. Д. 17. Л. 189.

¹⁰ ГАРФ. Ф. Р-9401. Оп. 1 а. Д. 157. Л. 328 об.

¹¹ РГВА. Ф. 1/п. Оп. 7 а. Д. 1. Л. 14.

как нуждами советской экономики, так и стремлением НКВД переложить на хозорганы часть расходов по содержанию «спецконтингента». Возможности для нормального ведения проверки после этого заметно сократились. Во время работы в шахте или на заводе ценный свидетель мог просто погибнуть – значительная смертность в результате производственного травматизма наблюдалась с 1944 г.¹ Серьёзность ситуации для ведения проверки показывает то, что на приказе НКВД, обязывающим хозорганы следить за техникой безопасности, стоит в том числе подпись начальника Смерша В. С. Абакумова². Также сложности порождала широко распространённая практика рассредоточения проверяемых по отдалённым друг от друга лагерным отделениям, необходимая для обслуживания хозяйственных объектов³. Поскольку улучшения производственных показателей ПФЛ добивались за счёт нарушений лагерного режима, росло число побегов⁴. Такая ситуация не являлась уникальной: в годы войны требования безопасности уступали приоритетам выполнения планов и в лагерях системы ГУЛАГа⁵.

Характерным отражением нараставших противоречий было заметное сращивание руководства ПФЛ с администрацией обслуживаемых ими предприятий. Руководители заводов и строек нередко подминали под себя не только лагерных «хозяйственников», но в погоне за выполнением производственных планов переставали считаться даже с контрразведчиками⁶. Начальников лагерей такое положение дел вполне устраивало. Нередко они получали награду за наградой по представлениям местных органов власти⁷. Так, особенно густо орденами и медалями оброс ни дня не проведший на фронте начальник гигантского производственного комплекса, которым стал Сталино-

горский ПФЛ № 283⁸. Обследование в феврале 1944 г. одного из лагерных отделений именно этого спецлагеря показало, настолько ужасные условия содержания и трудового использования проверяемых⁹, что УПВИ, осведомленное о тенденции превращения проверяемых в собственность предприятий, решило использовать полученные данные, чтобы переломить ситуацию.

Суровость формулировок и объём вышедшей в связи с этим директивы УПВИ № 8/п/4522 от 29 февраля 1944 г., а также её рассылка всем начальникам ПФЛ, говорят о том, что это не очередной свойственный системе дежурный разнос от начальства для поддержания подчинённых «в тонусе». Начальник УПВИ И. А. Петров чётко указывал причины допущенных «грубейших нарушений революционной законности» – «начальник лаготделения майор милиции Беляев и его заместитель <...> проглядели политическую сторону вопроса о содержании бывших военнослужащих, забыли, что они являются работниками НКВД. В своей работе не руководствовались приказами НКВД СССР, а по семейному решали все вопросы в угоду администрации шахты <...> командование лагеря № 283 <...> чувствуют себя больше работниками комбината “Москвауголь”, чем работниками НКВД»¹⁰. Последовали инспекции других ПФЛ и ряд мер УПВИ по усилению контроля за отношениями между спецлагерями и хозяйственными объектами. О создании нормальных условий для ведения проверки при этом речи не велось – контрразведчики лишь получили очередной приказ ускорить её проведение.

В целом, с началом массового экономического использования проверяемых темпы (а значит и качество) работы контрразведчиков из Смерша зависели от принимаемых ГКО или НКВД всё более многочисленных решений о передаче «спецконтингента» в постоянные кадры промышленности, сопровождавшихся требованием проведения ускоренной проверки¹¹. Получить рабочую силу из числа проверяемых желали представители центральных наркоматов, местных управлений и партийных органов, обращавшихся к Берии с соответствующими запросами¹². При прохождении подобных просьб через НКВД, видимо, имелась возможность договориться с контрразведчиками о проверке нужного количества людей к определённой дате. Однако

¹ Причиной чего было презрительное отношение представителей хозорганов к проверяемым – объяснять им технику безопасности многие посчитали лишним. См.: Булюлина Е. Б. Советские военнопленные на родине... С. 176; Бикметов Р. С. Использование спецконтингента в экономике Кузбасса... С. 184–185.

² ГАРФ. Ф. Р-9401. Оп. 1 а. Д. 157. Л. 187.

³ ГАРФ. Ф. Р-9408. Оп. 1. Д. 31. Л. 1.

⁴ ГАРФ. Ф. Р-9408. Оп. 1. Д. 30. Л. 3; Так, в 1943 г. в ПФЛ № 0108 все побеги были совершены с производственных объектов: Булюлина Е. Б. Советские военнопленные на родине... С. 177.

⁵ История сталинского ГУлага. Т. 6... С. 56.

⁶ Иванов В. А. Механизм массовых репрессий... С. 436.

⁷ Выписка из протокола заседания комитета обороны города Армавира от 7 апреля 1943 г. // Электронный банк документов «Подвиг Народа в Великой Отечественной войне 1941–1945 гг.». URL: <http://www.podvignaroda.ru/?n=150356953> (дата обращения: 9.05.2013).

⁸ Петров Н. В., Скоркин К. В. Кто руководил НКВД... С. 112–113.

⁹ РГВА. Ф. 1/п. Оп. 2 и. Д. 82. Л. 11–18.

¹⁰ РГВА. Ф. 1/п. Оп. 2 и. Д. 82. Л. 29–31.

¹¹ ГАРФ. Ф. Р-9408. Оп. 1. Д. 30. Л. 46.

¹² ГАРФ. Ф. 5446. Оп. 83 с. Д. 114. Л. 6–8, 205–207, 297, 406; Д. 201. Л. 11–12.

просители могли получить новых рабочих и минуя органы госбезопасности: например, выделяется группа постановлений ГКО за подписью В. М. Молотова, не «разрешавших», а «обязывающих» наркомат внутренних дел передать проверяемых в кадры промышленности¹ – в таких случаях предсказать аврал было уже невозможно.

Таким образом, условия проведения проверки в ПФЛ в годы войны были сложными. Существование в лагерях двух структур, контрразведывательной и хозяйственной, приводило к конфликтам между ними, прямо влиявшими на процесс фильтрации. Кадровый состав рядовых работников спецлагерей комплектовался из всех возможных источников, включая откровенно «подозрительные» категории граждан, что с одной стороны вело к послаблениям в режиме содержания проверяемых, а с другой сеяло недоверие к хозяйственной администрации со стороны контрразведчиков. Начальники ПФЛ также были далеки от стремления оказать помощь в проведении фильтрации, а нехватка у НКВД и НКО ресурсов для финансирования лагерей обостряли конфликты с контрразведчиками. Недостаток рабочей силы на предприятиях страны, свойственное политической системе высокое значение ведомственных интересов и всё та же нехватка ресурсов привели к использованию проверяемых в качестве рабочей силы на промышленных объектах. С ростом экономической функции ПФЛ становились частью подчинённого НКВД сектора советской экономики, а функция контрразведывательная уступала приоритет экономическим запросам предприятий, связанных с имевшими влияние на организацию проверки высшими чиновниками. Все эти обстоятельства затрудняли процесс проверки и снижали ее эффективность.

Список литературы

1. Абрамова, Г. А. Спецконтингент Радинского лагеря № 188 НКВД СССР. 1941–1942 гг.: по материалам ГАТО / Г. А. Абрамова // Советский плен глазами узников Моршанского концлагеря 1940-х гг.: материалы междунар. науч. конф.-выставки (Тамбов, 11 мая 2007 г.). Тамбов: Изд-во Тамбов. гос. ун-та, 2008. 86 с.
2. Бикметов, Р. С. Использование спецконтингента в экономике Кузбасса 1929–1956 / Р. С. Бикметов. Кемерово: Б/и, 2009. 430 с.
3. Булюлина, Е. Б. Советские военнопленные на родине / Е. Б. Булюлина // Человек. 1996. № 3. С. 176–179.
4. Военнопленные в СССР. 1939–1956: документы и материалы. Волгоград: Волгоград. науч. изд-во, 2004. Т. 4. Главное управление по делам военнопленных и интернированных НКВД – МВД СССР, 1941–1952: Отчетно-информационные документы и материалы. 1118 с.
5. Война глазами военнопленных: красноармейцы в немецком плену в 1941–1945 гг.: (по рассекреченным документам советской контрразведки, хранящимся в Государственном общественно-политическом архиве Пермской области): сб. док. Пермь: Перм. книж. изд-во, 2008. 751 с.
6. Гаевская, Ж. Ю. Организация лагерей специального назначения на территории Сталинградской области (1942–1945 гг.) / Ж. Ю. Гаевская // Исторические, философские, политические и юридические науки, культурология и искусствоведение. Вопросы теории и практики. Тамбов: Грамота, 2014. № 6 (44): в 2 ч. Ч. I. С. 43–46.
7. Говоров, И. В. Проверочно-фильтрационные органы в системе НКВД 1944–1946 гг. (по материалам Ленинградской области) / И. В. Говоров // Министерство внутренних дел России. Страницы истории (1802–2002). СПб., 2001. С. 474–495.
8. Гольдберг, Р. С. Запрещённые солдаты / Р. С. Гольдберг, А. А. Петрушин. Т. 1. Тюмень: Тюмен. курьер, 2005. 471 с.; Т. 2, кн. 1. 2006. 511 с.; Т. 2, кн. 3, 2008. 511 с.
9. Иванов, В. А. Механизм массовых репрессий в Советской России в конце 20–40-х гг.: дис. ... д-ра ист. наук / В. А. Иванов. СПб., 1998. 569 с.
10. История сталинского ГУлага. Конец 1920-х – первая половина 1950-х гг. Собрание документов: в 7 т. Т. 6. Восстания, бунты и забастовки заключенных. М., 2004. 734 с.
11. Кузьминых, А. Л. Спецлагеря для бывших военнослужащих Красной Армии, находившихся в плену и окружении противника / А. Л. Кузьминых, С. И. Старостин // Рос. история. 2010. № 3. С. 48–53.
12. Органы Внутренних дел и исправительно-трудовые учреждения Вологодской области (1937–1953 гг.). Неизвестные страницы истории. Т. 2, ч. 1. Вологда: Вологод. ин-т права и экономики, 2011. 203 с.
13. Петров, Н. В. Кто руководил органами госбезопасности, 1941–1954: справочник / Н. В. Петров. М.: Мемориал: Звенья, 2010. 980 с.
14. Петров, Н. В. Чекисты и работники ГУЛАГа: различие в судьбах (1929–1941) / Н. В. Петров

¹ Постановление ГКО № 4612с от 21 ноября 1943 г., № 4751 от 10 декабря 1943 г., № 4784 от 15 декабря 1943 г., № 5418 от 20 марта 1944 г. // Российский государственный архив социально-политической истории (РГАСПИ). Ф. 644. Оп. 2. Д. 246. Л. 136; Д. 251. Л. 133; Д. 252. Л. 158; Д. 296. Л. 62.

// Отечественные органы внутренних дел: история и современность. М., 2000. С. 66–76.

15. Петров, Н. В. Кто руководил НКВД. 1934–1941: справочник / Н. В. Петров, К. В. Скоркин. М.: Звенья, 1999. 502 с.

16. Рябова, А. В. «Фильтрация» и «фильтранты» военной и послевоенной эпох: институциональные и структурные характеристики / А. В. Рябова // Маргиналы в советском обществе: институциональные и структурные характеристики в 1930–1950-е гг. Новосибирск, 2007. С. 157–178.

17. СМЕРШ. Исторические очерки и архивные документы. М.: Изд-во Глав. архив. управления г. Москвы, 2005. 337 с.

18. Суслов, А. Б. Спецконтингент в Пермской области (1929–1953) / А. Б. Суслов. Екатеринбург; Пермь, 2003. 383 с.

19. Шевченко, В. В. Власть и бывшие военнопленные в годы Великой Отечественной войны / В. В. Шевченко // Воен.-ист. журн. 2009. № 5. С. 26–30.

20. Шевченко, В. В. Режим содержания бывших военнослужащих в спецлагерях в 1942–1946 гг. / В. В. Шевченко // Вестн. Волгоград. гос. ун-та. Сер. 4: История. Регионоведение. Международные Отношения. 2010. № 2. С. 38–43.

21. Электронный банк документов «Подвиг Народа в Великой Отечественной войне 1941–1945 гг.» [Электронный ресурс]. URL: <http://www.podvignaroda.ru> (дата обращения: 9.05.2013).

Сведения об авторе

Латышев Артём Валерьевич – аспирант кафедры истории России XX – XXI вв. МГУ им. М. В. Ломоносова.

artfarrus2@yandex.ru

CHECKUP-FILTRATION NKVD CAMPS: STAFF, DEPARTMENTAL CONFLICTS AND CHECKUP OF SOVIET SERVICEMEN (1941–1945)

A. V. Lатышев

A post-graduate student of Moscow State University, Department of History. artfarrus2@yandex.ru

This article deals with the structure of the so called “special/checkup-filtration” NKVD camps during the Great Patriotic War. It contains data about the staff and sources of its recruitment in the camps, reveals conflicts between counter-intelligence services and camps administration, and dwells upon the struggle among Soviet ministries for employment of people from the camps. The author gives an assessment to the efficiency of the special checkup.

Keywords: checkup; filtration; counter-intelligence services; special NKVD camps; forced labour.

References

1. Abramova, G. A. (2008) Spetskontingent Radinskogo lagerya № 188 NKVD SSSR. 1941–1942 gg.: po materialam GATO [*Special contingent of Radinsk camp No 188 NKVD USSR. 1941–1942 in documents of government archive of Tambov oblast*] // Sovetskiy plen glazami uznikov Morshanskogo konts-lagerya 1940-kh gg. Materialy mezhdunarodnoy nauchnoy konferentsii-vystavki (Tambov, 11 maya 2007 g.). Tambov: Izd-vo Tambovskogo gosudarstvennogo universi-teta. 86 p. (in Russ.).

2. Bikmetov, R. S. (2009) Ispol'zovanie spetskontingenta v ekonomike Kuzbassa 1929–1956 [*Manpower utilization of special contingent in Kuzbas region in 1929–1956*]. Kemerovo. 430 p. (in Russ.).

3. Bulyulina, E. B. (1996) Sovetskie voennoplennye na rodine [*Soviet prisoners of war in the homeland*] // Chelovek. No 3. P. 176–179. (in Russ.).

4. Voennoplennyye v SSSR. 1939–1956: dokumenty i materialy. Volgograd: Volgo-gradskoe nauchnoe izd-vo, 2004. T. 4. Glavnoe upravlenie po delam voennoplennykh i internirovannykh NKVD – MVD SSSR, 1941–1952: Otchetno-informatsionnye dokumenty i materialy [*Prisoners of war in USSR. Documents and materials. Vol. 4. Main directorate of war prisoners and internees NKVD-MVD USSR: reporting and information documents and materials*]. 1118 p. (in Russ.).
5. Voyna glazami voennoplennykh: krasnoarmeysy v nemetskom plenu v 1941–1945 gg (2008) [*War through the eyes of prisoners of war: Red Army men in German captivity*]. Perm': Permskoe knizhnoe izd-vo. 751 p. (in Russ.).
6. Gaevskaya, Zh. Yu. (2014) Organizatsiya lagerey spetsial'nogo naznacheniya na territorii Sta-lingradskoy oblasti (1942–1945 gg.) [*Organization of special-purpose camps in the territory of Stalingrad region (1942–1945)*] // Istoricheskie, filosofskie, politicheskie i yuridicheskie nauki, kul'turologiya i iskusstvovedenie. Voprosy teorii i prak-tiki. Tambov: Gramota. No 6 (44): v 2-kh ch. Ch. I. P. 43–46. (in Russ.).
7. Govorov, I. V. (2001) Proverochno-fil'tratsionnye organy v sisteme NKVD 1944–1946 gg. (po materialam Leningradskoy oblasti) [*Checkup-filtration camps in system of NKVD at 1944–1946 years (on the documents of Leningrad oblast)*] // Ministerstvo vnutrennikh del Rossii. Stranitsy istorii (1802–2002). S-Pb. P. 474–495. (in Russ.).
8. Gol'dberg, R. S., Petrushin, A. A. (2005–2008) Zapreshchennyye soldaty [*Forbidden soldiers*]. T. 1. Tyumen': Tyumenskiy kur'er. 471 p.; T. 2. Kn. 1. 511 p.; T. 2. Kn. 3. 511 p. (in Russ.).
9. Ivanov, V. A. (1998) Mekhanizm massovykh repressii v Sovetskoj Rossii v kontse 20–40-kh gg.: dissertatsiya... doktora istoricheskikh nauk [*Procedure of mass repressions in Soviet Russia at the end of 1920–1940 years. DSc thesis*]. SPb. 569 p. (in Russ.).
10. Istoriya stalinskogo Gulaga. (2004) Konets 1920-kh – pervaya polovina 1950-kh gg. Sbranie dokumentov v 7 tomakh. T. 6. Vosstaniya, bunty i zabastovki zaklyuchennykh [*History of Stalin Gulag. Vol. 6. Uprisings, revolts and strikes of prisoners*]. M. 734 p. (in Russ.).
11. Kuz'minykh, A. L., Starostin, S. I. (2010) Spetslagerya dlya byvshikh voennosluzhashchikh Kras-noy Armii, nakhodivshikhsya v plenu i okruzhenii protivnika [*Special camps for former Red Army men who were in enemy captivity and encirclement*] // Rossiyskaya istoriya. No 3. P. 48–53. (in Russ.).
12. Organy Vnutrennikh del i ispravitel'no-trudovye uchrezhdeniya Vologodskoy oblasti (1937–1953 gg). Neizvestnye stranitsy istorii. (2011) [*Bodies of home affairs and corrective labour institutions in Vologda oblast (1937–1953)*] T. 2, Ch. 1. Vologda: RIO Vologodskogo instituta prava i ekonomiki. 203 p. (in Russ.).
13. Petrov, N. V. (2010) Kto rukovodil organami gosbezopasnosti, 1941–1954: Spravochnik [*Who managed state security bodies, 1941–1954. Reference book*]. M: Memorial: Zven'ya. 980 p. (in Russ.).
14. Petrov, N. V. (2000) Chekisty i rabotniki GULAGa: razlichie v sud'bakh (1929–1941) [*Officials of Cheka and GULAG: difference in destiny*] // Otechestvennye organy vnutrennikh del: istoriya i sovremenost'. M. P. 66–76. (in Russ.).
15. Petrov, N. V., Skorkin, K. V. (1999) Kto rukovodil NKVD. 1934–1941. Spravochnik [*Who managed NKVD, 1934–1941. Reference book*]. M.: Zve-n'ya. 502 p. (in Russ.).
16. Ryabova A. V. (2007) “Fil'tratsiya” i “fil'trantsy” voennoy i poslevoennoy epokh: institu-tsional'nye i strukturnye kharakteristiki [*“Filtration” and “filtrants” of war and postwar period: institutional and structure characteristics*] // Marginaly v sovetskom obshchestve: institutsional'nye i strukturnye kharakteristiki v 1930–1950-e gg. Novosibirsk. P. 157–178. (in Russ.).
17. SMERSH. Istoricheskie ocherki i arkhivnye dokumenty (2005) [*SMERSH. Historical essay and archive documents*]. M: Izd-vo Glavnogo arkhivnogo upravleniya g. Moskvy. 337 p. (in Russ.).
18. Suslov, A. B. (2003) Spetskontingent v Permskoy oblasti (1929–1953) [*Special contingent in Perm oblast (1929–1953)*]. Ekaterinburg-Perm'. 383 p. (in Russ.).
19. Shevchenko, V. V. (2009) Vlast' i byvshie voennoplennyye v gody Velikoy Otechestvennoy voyny [*Regime and former prisoners of war during the Great Patriotic war*] // Voенно-istoricheskiy zhurnal. No 5. P. 26–30. (in Russ.).
20. Shevchenko, V. V. (2010) Rezhim sodержaniya byvshikh voennosluzhashchikh v spetslageryakh v 1942–1946 gg. [*Custodial control of former servicemen in special camps in 1942–1946 years*] // Vestnik Volgogradskogo Gosudarstvennogo Universiteta. Seriya 4: Is-toriya. Regionovedenie. Mezhdunarodnye Ot-nosheniya. No 2. P. 38–43. (in Russ.).
21. Elektronnyi bank dokumentov «Podvig Naroda v Velikoi Otechestvennoi voine 1941–1945 gg.» [*Online data base “Feat of nation at the Great Patriotic War 1941–1945 years”*]. URL: <http://www.podvignaroda.ru>.

ИСТОРИКО-СИНЕРГЕТИЧЕСКИЙ АНАЛИЗ УРБАНИЗАЦИОННЫХ ПРОЦЕССОВ ХАНТЫ-МАНСКИЙСКОГО ОКРУГА (1960–1990-е ГОДЫ)

Объектом исследования статьи являются урбанизационные процессы Ханты-Мансийского округа в период нефтегазового освоения Западной Сибири во второй половине XX в. с точки зрения историко-синергетического анализа. Опираясь на пространственно-временную организацию законов синергетики, автор выстраивает модель урбанизации региона. Такой концепт показывает урбанизацию как открытую и самоорганизующуюся систему. Выделяется динамика модели урбанизации: наличие точки и фазы бифуркации в 1950–1960-х гг., которая характеризовалась флуктуациями, хаотичной структурой и самоорганизацией «снизу»; период аттрактора в 1970 – начале 1990-х гг. с линейными и устойчивыми количественными показателями урбанизации; возвращение к нестабильному состоянию системы в 1990-х гг. Раскрывается пространственное измерение урбанизации региона: территориальная самоорганизация системы от сел и ведомственных поселков городского типа к сложной многоуровневой агломерации; диссипативность системы посредством масштабной миграции в опорные города и широкого распространения вахтового метода работ.

Ключевые слова: Западно-Сибирский нефтегазовый комплекс; зона бифуркации; модернизация; синергетика; система; урбанизация; флуктуации; Ханты-Мансийский округ.

В современной историографии с позиций модернизационного анализа исследован обширный ряд проблем по истории нефтегазодобывающих районов Западной Сибири. Вместе с тем модернизационная теория в исторических исследованиях требует расширение методологического поля, синтез с новыми научными подходами и концепциями. Так, историк В. И. Исаев призвал к радикальному методологическому обновлению при изучении индустриально-урбанистического общества, которое исследуется в рамках теории модернизации. Ученый отметил, что сегодня в историческом исследовании нельзя не учитывать изменения научной картины мира, а именно релятивизм, повышение внимания к субъективным и случайным факторам, таким как точки бифуркации¹. В этом контексте, цель данной статьи – раскрытие историко-синергетической модели модернизации Ханты-Мансийского автономного округа (далее – ХМАО) во второй половине XX в. через анализ пространственно-временной организации урбанизационных процессов.

Синергетика – это наука о сложных открытых самоорганизующихся системах. Она рассматривает системы как нелинейные, меняющие свои качественные характеристики посредством флуктуаций и перехода через точку бифуркации. Сна-

чала система создается из хаоса, неопределенного состояния, где высок процент нелинейности и случайности (фаза бифуркации), а затем она, самоорганизуясь, переходит в стабильное состояние (фаза аттрактора).

Объектом нашего исследования является урбанизация ХМАО во второй половине XX в., которая рассматривается как открытая и самоорганизующая система. Выделялись следующие элементы системы: город, поселок городского типа, городское население, опорный каркас расселения. Формой функционирования системы выступал исторический процесс повышения роли городов и городского образа жизни в развитии общества ХМАО. Среда системы определяла ограничения и возможности ее развития. К ограничениям следует отнести те объекты, которые негативно влияли на функционирование урбанизации региона: 1) размер и месторасположение региона; 2) заболоченность территорий и слабый грунт; 3) неудобный для строительства рельеф; 4) неблагоприятный холодный климат. Возможности урбанизации ХМАО обуславливались природными ресурсами, которые способствовали промышленному развитию: 1) залежи нефти и газа; 2) богатая водная система; 3) наличие огромных лесных массивов. В то же время урбанизация ХМАО входила в систему более высокого уровня

¹ Исаев В.И. Проблемы изучения истории... С. 18–19.

– в Западно-Сибирский нефтегазовый комплекс (далее – ЗСНГК). В то же время ЗСНГК был частью сложной единой системы крупных территориально-производственных комплексов Сибири.

В первую очередь историко-синергетическая модель урбанизации – это динамическая типология, которая создается путями идеализации и формирования идеальной структуры. Согласно этой структуре, выделяются три основных типа-этапа: зарождение, развитие и гибель системы.

Как и все в синергетике, урбанизация ХМАО как система зародилась в период бифуркации, который пришелся на 1950–1960-е гг. Именно в эти десятилетия в развитии ХМАО фиксировались качественные изменения. Эти изменения были связаны с нелинейным поведением структуры. В начале 50-х гг. заурядное хозяйство округа (рыбный промысел, лесная промышленность) пережило инкорпорацию интенсивных геологических разведок и экспедиций. В сентябре 1953 г. впервые на Севере Западной Сибири было открыто Березовское месторождение газа. В июне 1960 г. была открыта первая нефть в Шаиме, а затем в 1961 г. в Мегионе и Усть-Балыке.

Именно геологические экспедиции и открытия месторождений являлись теми точками бифуркации, которые дали толчок критическому состоянию системы. Хозяйство округа стало неустойчивым относительно флуктуационных колебаний. Неопределенность в оценке объемов залежей нефти в Западно-Сибирской нефтегазоносной провинции обуславливала эти флуктуации. Сомнения с количеством и качеством нефти порождали неопределенность в масштабах расселения и городского строительства. Существовало три варианта развития событий: 1) огромные запасы нефти не подтверждались, что вело к сворачиванию промышленного освоения региона; 2) наличие больших запасов нефти подтверждалось, и их эксплуатация осуществлялась посредством только вахтового расселения; 3) разработка нефтяных месторождений требовала возведения крупного промышленного комплекса и строительства больших городов. Лишь третий вариант детерминировал масштабную урбанизацию региона.

В течение 1950–1960-х гг. было не ясно, по какому варианту будет развиваться система. Однако уже экспедиции геологов заложили фундамент под городским расселением. После открытия Березовского месторождения статус поселка городского типа получило село Березово. В 1957 г. в селе Сургут высадились геологоразведочная экспедиция, что тоже послужило фактором преобразования села в поселок городского типа.

Это была стадия самоорганизации. Инициатива строительства городов шла от местных властей. Так, уже весной 1964 г. Тюменским промышленным обкомом партии и Тюменским промышленным облисполкомом был поставлен вопрос о создании в районах нефтегазодобычи новых городов и поселков. 19 октября 1964 г. облисполком утвердил генеральные планы развития городов Урая, Нижневартовска и Нефтеюганска, разработанные институтом Башнефтепроект¹. Надо отметить, что ни одно из перечисленных поселений к моменту утверждения генеральных планов не имело статус города. Первыми такой статус получили Урай и Сургут в 1965 г. Процесс перехода поселений в города также шел «снизу». Поселковые советы направляли прошение преобразовать рабочий поселок в город и записку с обоснованием преобразования в Ханты-Мансийский окрисполком, далее материалы шли в Тюменский облисполком, а затем в Совет Министров РСФСР.

В период 1960-х гг. в ХМАО господствовал тип хаотичной урбанизации. Быстро набирающая силу эксплуатация нефтяных месторождений требовала возведения поселений для нефтяников, геологов, строителей. Заселение и обустройство поселений проводилось некомплексно, а застройка осуществлялась балками, бараками, землянками и палатками, которые были не пригодны для проживания в суровых северных условиях. Особенно остро проблема встала, когда было открыто крупнейшее в Среднем Приобье Самотлорское нефтяное месторождение. Становилось понятным, что без постоянных поселений не обойтись, а ужасные жилищные условия в поселках вели к огромной текучести кадров. Решать эту проблему опять приходилось «снизу». Чтобы хоть как-то направить строительство городов в нужное русло, поставить под контроль стихийное расселение и закрепить ценные кадры в регионе, Тюменские обком КПСС и облисполком в 1966, 1968 и 1969 гг. провели в г. Тюмени научно-технические конференции по проблемам градостроительства и развитию и размещению производительных сил в нефтегазоносных районах Тюменской области².

Конференции пришли к выводу, что в регионе не нужно строить крупные города, которые становились центрами нефтедобычи, откуда осуществлялось освоение месторождений вахтовым

¹ Государственный архив Тюменской области (ГАТО). Ф. 814. Оп. 1. Д. 3977. Л. 24–25.

² ГАТО. Справочно-информационный фонд. Тюменская правда. 1966. 22 июня, 24 июня, 28 июня, 5 июля; Тюменская правда. 1969. 15 апреля, 16 апреля, 18 апреля, 19 апреля; Научно-техническая конференция... Тюмень, 1968.

методом. Участники конференций призывали отказаться от деревянной застройки и начать расширять города только за счет капитального строительства. Однако еще долгое время застройка городов велась ведомствами с применением дерева и вразрез генеральным планам. Даже сами участники конференции 1966 г. указывали на то, что городское строительство в Тюменской области имело «хаотический характер»¹.

В итоге самоорганизация детерминировала период устойчивой урбанизации ХМАО, который пришелся на 1970-е – начало 1990-х гг. Важнейшим свойством системы стала линейность. Главным образом она отразилась в решениях ЦК КПСС и Совета Министров СССР, в которых концептуально обосновывалось городское развитие региона. 11 декабря 1969 г. вышло совместное постановление ЦК КПСС и СМ СССР № 967 «О мерах по ускоренному развитию нефтедобывающей промышленности в Западной Сибири». На государственном уровне поменялось отношение к городскому строительству в регионе, которое перестало рассматриваться как временное явление. Руководство страны отказалось вести промышленное и жилищное строительство в дереве. Отныне партия и правительство предписывали внедрять «комплексно-блочное строительство, с использованием наиболее совершенных промышленных конструкций и новых строительных материалов»². Также отмечалось, что крупные города становились основой для сосредоточения строительства жилых домов, объектов коммунального и культурно-бытового назначения. В последующем развитие городов ХМАО затрагивалось в постановлениях ЦК КПСС и СМ СССР от 1971, 1977, 1978, 1980 и 1985 гг.

Динамика урбанизации также имела устойчивый и линейный характер. Быстрыми темпами шел рост городов. Если в 1960-х гг. статус города получили только три населенных пункта, то в 70-е – начале 90-х гг. в округе было образовано 12 городов. Основные количественные показатели урбанизации неизменно росли. Так, в 1970–1989 гг. численность горожан увеличилась в 6,7 раз – с 170 до 1153 тыс. чел., а доля горожан в структуре населения – с 63 % до 91 %³. Вырос и городской жилищный фонд. В 1970 г. в городах ХМАО было 825 тыс. кв. метров жилья, а в 1990 г. жилищный фонд городов стал составлять 12891 тыс. кв. метров⁴. За двадцать лет он

¹ ГАТО. Ф. 1933. Оп. 1. Д. 19. Л. 3.

² ГАТО. Ф. 814. Оп. 5. Д. 1422. Л. 64.

³ Демографический ежегодник... М., 1999. С. 26–28.

⁴ Города Тюменской области... С. 38; Тюменская область в цифрах... С. 120.

увеличился в 15,6 раз. Развивалась торговля. В 1965 г. розничный товарооборот ХМАО составлял 131 млн р., а в 1985 г. – уже 1748 млн р.⁵ Рост произошел в 13,3 раза.

В конце 1980-х – начале 1990-х гг. были зафиксированы признаки перехода в новую стадию нестабильного функционирования системы. Во-первых, неопределенность была связана с переходом к рыночной экономике. Социалистическая урбанизация трансформировалась в капиталистическую. Во-вторых, прекратился рост городов и замедлился рост городского населения. В-третьих, появилась проблема малых монопрофильных городов, которые развивались только за счет нефтяной промышленности. В-четвертых, в условиях криминогенной обстановки в стране усилилось противостояние городов и представляющих их региональных элит с градообразующими предприятиями нефтяной отрасли. Кульминацией конфликта стало убийство мэра города Нефтеюганска В. А. Петухова 26 июня 1998 г., которое, как «официально» принято, но оспариваемое во многих кругах интеллигенции, организовано представителями руководства нефтяной компании «ЮКОС».

Итак, отчетливо выделяются две временные стадии в историко-синергетической модели урбанизации ХМАО в период нефтегазового освоения Западной Сибири: 1) 1950–1960-е гг.; 2) 1970-е – начало 1990-х гг. Первой стадии были присущи флуктуационные колебания, качественные изменения в модернизации, хаотичная структура и самоорганизация «снизу». Вторая стадия характеризовалась линейным эволюционным развитием, устойчивым динамическим ростом городов и городского населения.

Урбанизация – это пространственный процесс, она действует и развивается на определенной территории. Синергетический анализ пространственного измерения раскрывает кинетику территориально-урбанизированной структуры ХМАО и ЗСНГК. Рассмотрим два основных пространственных качества модели: самоорганизация и диссипативность системы.

Структура самоорганизации расселения в нефтегазодобывающих районах Тюменской области убедительно показана в работах М. Г. Ганопольского. М. Г. Ганопольский и его соавторы отмечали, что с началом промышленного освоения городское расселение в области, согласуясь с геологической разметкой территории, искусственно оформлялось на пространство и лишь по-

⁵ Народное хозяйство РСФСР... С. 178–180; Тюменская область в цифрах... С. 104–105.

том усложнялось и росло на собственной основе. По мнению исследователя, первоначальное геологическое освоение предопределило субординацию (расселение подчинялось задачам производства) и динамику (мобильность индустриальных ритмов жизнедеятельности) организационных структур. Ученый выделил четыре этапа формирования локальных структур расселения в период индустриализации в районах добычи нефти и газа¹. На первом этапе происходило «оцентрирование» месторождений, возникали опорные базы, которые были связаны с Центром (штабом освоения). Затем на основе внутрипромысловой сети производственных объектов вокруг опорных баз складывались локальные поселенческие сообщества. Третий этап характеризовался развитием наземных линий грузового и пассажирского транспорта, которые скрепляли ячейки локального расселения. Четвертым этапом был переход временных поселений в статус постоянных. М. Г. Ганопольский не употреблял термин 'самоорганизация', однако из представленной схемы видно, что движущие силы городского расселения координировались «изнутри».

Проследим логику формирования локальных структур расселения на примере г. Сургута. Сначала село Сургут было опорной базой геологоразведочной экспедиции, что расширило статус села до уровня поселка городского типа. Далее поселение развивалось как центр эксплуатации Западно-Сургутской группы месторождений и главный транспортный узел в регионе. В силу чего Сургут в 1965 г. получил статус города. В то же время поселение формировалось за счет локальных поселенческих сообществ. Сургут – это город из множества ведомственных поселков (нефтяников, строителей, энергетиков, геологов, рыбаков, железнодорожников), которые растянулись на 15–20 км вдоль реки Оби, определяя тем самым разобщенную архитектурно-планировочную структуру городской среды. Со временем ведомственные поселки становились микрорайонами города. Ввод в эксплуатацию железнодорожной магистрали Тюмень – Сургут в 1975 г. окончательно закрепил за городом функций центра нефтегазодобычи. Последующее развитие автодорожной сети соединило Сургут с близлежащими поселениями (Белый Яр, Федоровский, Лянтор, Нефтеюганск и др.), а также с другими крупными нефтегазодобывающими центрами (Нижневартовск). В конечном итоге в регионе

образовалась сложная многоуровневая структура расселения.

Урбанизированная структура расселения ХМАО имела ярко выраженный диссипативный характер. Нефтегазовое освоение было масштабным проектом создания крупного промышленного района, который формировался на основе эксплуатации природных богатств. Однако реализация проекта не могла быть осуществима за счет внутренних людских и индустриальных ресурсов. К концу 1950-х гг. регион оставался малозаселенным, а его экономика была неразвита. В такой ситуации система индустриального и городского развития нефтегазоносных районов создавалась по принципу открытости. Трудовые ресурсы системы пополнялись посредством миграционных потоков извне. Округ был открыт для всего СССР. В середине 1960-х гг. рабочая миграция на 90 % шла из нефтяных регионов (Башкирии, Татарии и Поволжья), а с 1970-х гг. в округ прибывали преимущественно из Западной Сибири (50 %) и Урала (24 %)². В 1980-х гг. наибольшая доля переселенцев была из Украины.

Вахтовый метод эксплуатации месторождений организовывал функционирование нефтегазового комплекса посредством диссипативной структуры: устойчивое состояние системы определялось потоками энергии извне (миграция в опорные города), которая при входе в систему начинала рассеиваться (вахтовый метод). Система впитывала в себя энергию, но и освобождала ее. Историк В. П. Карпов указывает, что миграция в ЗСНГК «отличалась от миграции в других районах страны большим валовым оборотом (число прибывших плюс число выбывших) и высокими коэффициентами оттока населения (отношение числа выбывших к среднегодовой численности)»³. Вахтовым методом было задействовано 20–30 % работников ЗСНГК: в 1980-х гг. в регион ежегодно приезжали и уезжали более 250 тыс. чел., из них на постоянное место жительства оставалось 20–25 %⁴. Развитие социальной сферы всегда опаздывало за ростом населения, что мешало закреплению прибывавшего населения за территорией. В то же время постоянно высокая динамика населения не давала окончательно сформироваться социальной городской среде.

Таким образом, синергетическая модель урбанизации ХМАО проявлялась через пространственно-временное измерение. Темпоральность урбанизации региона сводилась к двум основным

¹ Ганопольский М. Г., Цибульский В. Р., Литенкова С. П., Федоров Р. Ю. Социокультурное пространство Тюменской области... С. 202, 204–205.

² Карпов В. П. История создания и развития... С. 173–174.

³ Там же. С. 172.

⁴ Там же. С. 190.

стадиям – от фазы бифуркации к состоянию аттрактора. Пространственная часть модели отмечалась самоорганизацией городского расселения от локальных поселений до многоуровневых урбанизированных центров, рассеиванием миграционных потоков и открытостью системы. Эти концептуальные результаты исследования существенно дополняют модернизационную парадигму истории ЗСНГК.

Список литературы

1. Ганопольский, М. Г. Социокультурное пространство Тюменской области: опыт структурно-коммуникативного анализа / М. Г. Ганопольский, В. Р. Цибульский, С. П. Литенкова, Р. Ю. Федоров // Вестн. археологии, антропологии и этнографии. 2010. № 1. С. 202–208.
2. Города Тюменской области / Тюмен. обл. комитет гос. статистики. Тюмень, 1996.

3. Демографический ежегодник России: стат. сб. / Госкомстат России. М., 1999.

4. Исаев, В. И. Проблемы изучения истории становления индустриально-урбанистического общества в Сибири / В. И. Исаев // Гуманитар. науки в Сибири. 2010. № 1. С. 17–20.

5. Карпов, В. П. История создания и развития Западно-Сибирского нефтегазового комплекса (1948–1990 гг.) / В. П. Карпов. Тюмень: Тюм-ГНГУ, 2005. 316 с.

6. Народное хозяйство РСФСР в 1989 г.: стат. ежегодник / Республик. информ.-издат. центр Госкомстата РСФСР. М., 1989.

7. Научно-техническая конференция по проблемам градостроительства в газоновых районах Тюменской области (26–28 июня 1968 г.): тез. докл. Тюмень, 1968.

8. Тюменская область в цифрах. 1971–1975 годы. Свердловск: Сред.-Урал. кн. изд-во, 1976.

Сведения об авторе

Стась Игорь Николаевич – аспирант кафедры истории и культурологии Тюменского государственного нефтегазового университета.
igor.stas@mail.ru

HISTORICAL AND SYNERGETIC ANALYSIS OF THE URBANIZATION IN KHANTY-MANSI OKRUG IN THE 1960–1990-S

I. N. Stas

A post-graduate student, Department of History and Culture Studies, Institute for the Humanities, Tyumen State Oil and Gas University, Ministry of Education and Science of the Russian Federation, Tyumen, Russia. igor.stas@mail.ru

In this article the urbanization processes of Khanty-Mansi Okrug in the period of oil and gas development of the West Siberia in the 2nd half of XX century are analyzed in terms of historical-synergetic analysis. Using the spatiotemporal organization of the laws of synergetics as the basis, the author builds an urbanization model of the region. This concept shows urbanization as an open and self-organizing system. Noticeable is the dynamics of the urbanization model: the presence of point and phase of the bifurcation in the 1950-1960s, which was characterized by fluctuations, chaotic structure and self-organization “bottom”; the period of the attractor in the 1970s – early 1990s with a linear and quantitative indicators of sustainable urbanization; the return of the unstable state of the system in the 1990s. The author reveals the spatial dimension of the region’s urbanization: the system’s territorial self-organization from the villages and departmental urban-type settlements to complex multi-level agglomeration; dissipativity of the system through large-scale migration in support of the city and wider dissemination of the watch-based method of labor organization.

Keywords: West Siberian oil and gas complex; the area of bifurcation; modernization; synergy; system; urbanization; fluctuations; Khanty-Mansi okrug.

References

1. Ganopol'skij, M. G., Cibul'skij, V. R., Litenkova, S. P., Fedorov, R. Ju. (2010) Sociokul'turnoe prostranstvo Tjumenskoj oblasti: opyt strukturno-kommunikativnogo analiza [*Socio-cultural space of the Tyumen region: the experience of structural and communicative analysis*] // Vestnik arheologii, antropologii i jetnografii. 2010, № 1. S. 202-208. (in Russ.).
2. Goroda Tjumenskoj oblasti (1996) [*The city of Tyumen region*] / Tjumenskij oblastnoj komitet gosudarstvennoj statistiki. Tjumen. (in Russ.).
3. Demograficheskij ezhegodnik Rossii: Stat. sb. (1996) [*Demographic Yearbook of Russia: Statistical Yearbook*] / Goskomstat Rossii. M. (in Russ.).
4. Isaev, V. I. (2010) Problemy izucheniya istorii stanovleniya industrial'no-urbanisticheskogo obshhestva v Sibiri [*Problems of studying the history of the industrial-urban societies in Siberia*] // Gumanitarnye nauki v Sibiri. № 1. S. 17–20. (in Russ.).
5. Karpov, V. P. (2005) Istorija sozdaniya i razvitija Zapadno-Sibirskogo neftegazovogo kompleksa (1948–1990gg.) [*The history of creation and development of the West Siberian oil and gas complex (1948–1990)*]. Tjumen': TjumGNGU. 316 s. (in Russ.).
6. Narodnoe hozjajstvo RSFSR v 1989 g.: Stat. Ezhegodnik (1989) [*National economy of the USSR in 1989: Statistical Yearbook*] / Respublikanskij informacionno-izdatel'skij centr Goskomstata RSFSR. M. (in Russ.).
7. Nauchno-tehnicheskaja konferencija po problemam gradostroitel'stva v gazonosnyh rajonah Tjumenskoj oblasti (26–28 ijunja 1968 g.): Tezisy dokladov (1968) [*Scientific-technical conference on the problems of urban development in gas-bearing areas of the Tyumen region. 26 - 28 June 1968. Abstracts*]. Tjumen', 1968. (in Russ.).
8. Tjumenskaja oblast' v cifrah. 1971–1975 gody (1976) [*The Tyumen region in the figures. 1971–1975*]. Sverdlovsk: Sred.-Ural. kn. izd-vo. (in Russ.).

ВСЕОБЩАЯ ИСТОРИЯ

УДК [94(71).02]
ББК 63.3(0)

И. М. Нохрин

БРИТАНСКАЯ КОЛОНИАЛЬНАЯ ПОЛИТИКА И МЕЖЭТНИЧЕСКИЕ ОТНОШЕНИЯ В КАНАДЕ В ПОСЛЕДНЕЙ ТРЕТИ XVIII ВЕКА

Исследование выполнено при финансовой поддержке
Российского гуманитарного научного фонда (РГНФ), проект № 14-31-01213

Статья посвящена изучению трансформации британской колониальной политики в Северной Америке в её взаимосвязи с межэтническими отношениями англо- и франкоязычного населения. Автор разделяет её на три последовательных этапа. Первый этап – курс на ассимиляцию, утверждённый королевской прокламацией 1763 г. (1760-е гг.). Второй этап – попытки интеграции канадских французов в общественно-политическую жизнь колонии с сохранением их культурной и правовой автономии, что выразилось в принятии Квебекского акта 1774 г. (1770-е гг.). И третий этап – политика изоляции, начавшаяся в результате миграции лоялистов после окончания Войны за независимость США (1780–1790-е гг.). Каждый из них анализируется в контексте социально-политических процессов, происходивших в Британской Северной Америке во второй половине XVIII в. Итогом исследования является вывод о степени и характере влияния британской колониальной политики на межэтнические отношения в Канаде XIX в.

Ключевые слова: Британская колониальная политика; межэтнические отношения в Канаде; англоканадцы; франкоканадцы; Британская Северная Америка; Канада в XVIII в.

В 1763 г. по результатам Семилетней войны Франция лишилась колониальных владений в Северной Америке. И по сей день эти события считаются переломным моментом в истории Канады.

После полутора столетий существования колония Новая Франция оказалась в руках своего главного и принципиального врага – Великобритании. Началось время, которое считается переходным в истории Канады и обычно разделяет её далёкое французское прошлое и настоящее в качестве части Британской империи, а затем и самостоятельного государства, члена Содружества наций.

Что такое завоевание? Что оно значит для победителей и побеждённых? Как оценить произошедшие 250 лет назад события с позиции сегодняшнего дня? Ответов на эти вопросы дано множество, в зависимости от того, кем и с какой целью они задавались. И в Канаде долгое время не было недостатка в интерпретациях.

В конце XVIII – начале XIX в. монопольное право на толкование истории принадлежало британской стороне. Позиция правящих кругов и близких к ним писателей и публицистов была выражена ещё в самом начале Семилетней войны генералом Дж. Мюрреем. «Откройте глаза,

канадцы, это в ваших собственных интересах, – обращался он к населению Квебека в 1759 г., – присоединяйтесь к нашим свободным, честным и процветающим людям... А если не захотите внять этому совету, то вас ждёт незавидная судьба»¹. Распространённая в XVIII в. практика международных отношений устанавливала, что у завоеванного населения Канады нет другого выбора, кроме как полностью подчиниться завоевателям. Вместе с тем, наличие в Великобритании государственной религии, официального языка и «титულიной» этничности, как это было принято во многих государствах Европы того времени, оставляло жителям Квебека лишь два пути: стать британцами – ассимилироваться, либо ожидать «незавидной судьбы».

Но для XIX в. – эпохи массовых политических идеологий и национализма – такой подход безнадежно устарел. Франкоканадцы не только не собирались становиться британцами, но лелеяли мечту о собственном независимом государстве. Основатель национальной исторической школы Ф. К. Гарно в середине XIX в. сравнил завоевание с установлением тирании победителей над

¹ The French Canadians, 1759–1766... P. 4.

побеждёнными, репрессивного режима, который остаётся только терпеть, если нельзя свергнуть¹. Такая оценка более столетия доминировала во франкоканадской историографии, и даже в середине XX в. Ф. Оуле называл события 1763 г. драмой с трагическими последствиями².

Ответом англоязычной историографии долгое время оставалась концепция борьбы двух империй XVIII в.: Британской и Французской, в которой победила сильнейшая, более развитая и просвещённая из них. Историки целого ряда направлений: имперской школы конца XIX – начала XX в., либеральной – 20–40-х гг. XX в., канадской национальной – середины XX в. – считали Новую Францию и в социально-политическом, и в экономическом плане отсталой колонией, которой завоевание пошло лишь на пользу, позволив приобщиться к достижениям передового британского государства: парламентской демократии и капитализму. Потери побеждённых, в данном случае, оценивались гораздо ниже полученных ими же приобретений.

С позиции сегодняшнего дня спор вокруг столь противоречивого вопроса выглядит не только борьбой за национальную версию истории, но и попыткой расставить политические приоритеты. В то же время проблема сосуществования двух этнических сообществ – английского и французского – в контексте завоевания и смены политической системы до сих остаётся актуальной. Можно выделить 3 основных этапа эволюции их взаимоотношений, как и, в целом, трансформации британской колониальной политики в Канаде в последней трети XVIII в.

1. *Курс на ассимиляцию – 1760-е гг.* Время французского господства в Канаде не прошло бесследно. По результатам Парижского мира 1763 г. Великобритания аннексировала огромную территорию с населением порядка 80 тыс. человек, которые говорили на французском языке, исповедовали католичество, жили в соответствии с законами и социальными нормами бывшей метрополии. По масштабам случившегося присоединение Канады можно сравнить лишь с английским завоеванием Шотландии и Ирландии. Сходной оказалась и реакция британских правящих кругов – в том же 1763 г. Лондон взял курс на встраивание Канады в сложившуюся структуру заокеанских колоний и организацию массовой англо-протестантской миграции на новые земли, имея целью, в перспективе, ассимиляцию местных жителей³.

¹ Garneau F.-X. Histoire du Canada. Vol. 2. P. 297–298, 301–302.

² The French Canadians, 1759–1766... P. 5.

³ Enclosure in Letter from the Lords of Trade to Egremont, 8th of

Однако ни раздача бесплатных участков земли оставшимся солдатам и офицерам, ни введение английского законодательства и методов управления, не дискриминационные меры по отношению к покорённым франкоязычным католикам не привлекали в Канаду британских мигрантов⁴. В силу более благоприятного климата, развитой экономики и инфраструктуры поток переселенцев направлялся в 13 колоний южнее. А этническая принадлежность населения бывшей Новой Франции оставалась такой же, как и до завоевания. Попытки его поспешной и насильственной ассимиляции грозили массовым недовольством и потерей контроля над ситуацией⁵.

Первый британский генерал-губернатор колонии Квебек, как стала официально называться Канада, Джеймс Мюррей, столкнулся с коллизией, когда выполнение королевских инструкций и дискриминация франкоговорящего населения в духе прокламации 1763 г. оказалось несовместимым с поставленной перед ним задачей сохранения и упрочнения контроля над Северной Америкой. Наоборот, только поддержка традиционной канадской элиты – франкоязычного дворянства и католического духовенства – могла обеспечить эффективный контроль над массами крестьянского населения⁶. Желая добиться этого, Дж. Мюррей позволил некоторым из местных аристократов войти в состав колониальной администрации и судебных коллегий, отказался от немедленного внедрения английского права и даже содействовал назначению нового епископа из числа канадцев, хоть это и выглядело как восстановление «папистской иерархии»⁷.

Попытки Дж. Мюррея опереться на старую элиту у многих не нашли одобрения. Британское купечество, быстро наладившее бизнес в завоеванной колонии, требовало созыва законодательной ассамблеи, в которую католики, согласно действовавшему в Великобритании закону, не могли ни избирать депутатов, ни быть избранными. Через этот типичный для английских колоний орган власти коммерсанты планировали захватить управление Квебеком и монополизировать, тем самым, добычу и внутреннюю торговлю пушной. Их раздражали попытки генерал-губернатора наладить диалог с франкоязычной аристокра-

June 1763 // Documents Relating to the Constitutional History of Canada, 1759–1791... P. 139, 142–143, 159.

⁴ The Royal Proclamation October 7, 1763 // A Collection of the Acts Passed in the Parliament of Great Britain... P. 26–34.

⁵ Wade M. The French Canadians, 1760–1945. N.-Y., 1955. P. 50.

⁶ Jones R., Smith D.B.R., Francis D. Origins... P. 173–174.

⁷ Burt A. L. The Old Province of Quebec. Vol. 1. P. 85–86.

тией и духовенством, что, как они сами писали в петициях королю, «противоречило древним английским законам и традициям»¹. Конечно, дело было не только в традициях. Речь шла о переделе сфер влияния в масштабах всего континента. Британские негодяи стремились получить власть и богатства, которые считали своими по праву победителей. И им казались неуместными любые уступки бывшим врагам. Даже несмотря на то, что от 80 тыс. покоренных французов их отделяло лишь 627 королевских солдат².

В Лондоне действия Дж. Мюррея также не встретили понимания. В правительственных кругах их посчитали прямым нарушением инструкций и общего курса на ассимиляцию канадских французов. Хотя и было решено, что политика генерал-губернатора подчинялась требованиям объективных обстоятельств, и допуск французов к участию в управлении и судопроизводстве стал условием сохранения мира. Но в 1767 г. Дж. Мюррей был отозван со своего поста по причине многочисленных конфликтов с действовавшими в Канаде британскими коммерсантами³.

Однако и новый генерал-губернатор Гай Карлтон, ознакомившись с состоянием дел в Квебеке, пришел к выводу об эфемерности планов заселения Канады британскими мигрантами. Он пошел ещё дальше своего предшественника и предложил восстановить в колонии прежнее французское законодательство, а также принять на службу бывших французских офицеров из числа местной аристократии, дабы заручиться их поддержкой. Г. Карлтон писал в Лондон тревожные письма, в которых сравнивал положение дел в Квебеке с ситуацией в Уэльсе эпохи завоеваний Эдуарда I и убеждал чиновников в том, что это «не может долго продолжаться без общего смятения и возмущения»⁴.

2. *Политика уступок – 1770-е гг.* Сообщения генерал-губернаторов привлекли внимание правительства к квебекской проблеме. В 1768 г. на основе королевского Тайного совета была создана специальная комиссия по изучению ситуации в Канаде. Она пришла к неутешительным выводам: французские социальные и правовые

нормы де-юре были отменены, но в согласии с ними население продолжало жить, а британские, хоть и формально являлись действующими, но на практике не исполнялись. В итоге, как заключила комиссия, Канада оказалась в «величайшем беспорядке и смятении» и нуждалась в незамедлительных реформах⁵.

Генерал-губернатор Г. Карлтон полностью согласился с выводами комиссии и в 1770 г. вернулся в Лондон, чтобы возглавить работу над новой конституцией провинции Квебек. На этот раз Департамент колоний имел гораздо больше информации о завоёванном «трофее», чем в 1763 г. Его сотрудники признали ошибочность политики немедленной ассимиляции канадских французов, как и невозможность механического перенесения английского законодательства и методов управления на территорию Канады.

Было решено отложить на неопределенное время введение выборных органов власти, как, например, ассамблеи, поскольку французы не испытывали в них необходимости, да и тест-акты не позволяли наделять их избирательным правом. Формирование же легислатуры лишь из числа немногочисленных англоязычных протестантов, несомненно, возмутило бы католическое большинство⁶. Также департамент колоний рекомендовал правительству допустить в Канаде свободное исповедание католичества и деятельность священников, но с тем условием, чтобы их назначение и выплата жалования находились в ведении колониальной администрации. Неизменной позиция властей оставалась лишь в отношении иезуитов: «агентов папизма» непременно следовало изгнать из Канады⁷.

Большое внимание получила проблема законодательства. Юристы Департамента колоний предложили руководствоваться принципом «завоевание не есть порабощение» и иметь в виду, что главный интерес Великобритании состоит не в потворстве ксенофобским настроениям отдельных социальных групп, а «поддержании мира и спокойствия» в Канаде. Поэтому они предложили сохранить в колонии французское право, «обогатив» его актом Хабеас корпус, а также «более совершенным» британским уголовным

¹ Presentment of the Grand Jury of Quebec // Documents Relating to the Constitutional History of Canada. P. 213–215.

² Sir Guy Carleton to Lord Shelborne, 25th Nov. 1767 // Report on Canadian Archives. Vol. 1888. P. 41.

³ Report to the Lords of the Committee for Plantation Affairs, on Several Papers Relative to Ordinances & Constitutions Made by the Governor of Quebec // Documents Relating to the Constitutional History of Canada. P. 243.

⁴ Carleton To Shelburne Quebec, 24th Dec. 1767 // Documents Relating to the Constitutional History of Canada. P. 289–290.

⁵ Report of Lords Commissioners for Trade and Plantations Relative to the State of the Province of Quebec // Documents Relating to the Constitutional History of Canada. P. 378, 381–383.

⁶ Christie R. A history of the late province of Lower Canada; parliamentary and political, from the commencement to the close of its existence as a separate province. Vol. 1. Quebec, 1848. P. 30–31.

⁷ Christie R. A history of the late province of Lower Canada... P. 35–38.

законодательством, но отказаться от чуждых для французов норм вроде тюремного заключения за долги или ареста в процессе гражданских тяжб¹. Особо оговаривались гарантии неприкосновенности собственности «новых подданных», как называли канадских французов, и законов, на основании которых они ею владеют. Под последними подразумевалось рыцарское держание дворянских земель². Восстановление французского законодательства и гарантии неприкосновенности собственности канадских сеньоров, очевидно, преследовали цель налаживания отношений с ними. Ведь традиционно именно дворянству принадлежала монополия на судопроизводство, а теперь и вовсе никто не мог вмешаться в эту сферу, поскольку среди колониальной администрации не было знатоков французского права.

Новый подход к управлению Канадой воплотился в Квебекском акте 1774 г. Как и следовало ожидать, франкоязычная общественность с большим энтузиазмом встретила изменения, однако претворению в жизнь принятого закона помешала начавшаяся Война за независимость североамериканских колоний Великобритании.

Поскольку общественность Квебека не примкнула к борьбе 13 других провинций Британской Северной Америки против метрополии, завоевание Канады оказалось в числе приоритетных целей Континентального конгресса. В 1775 и 1776 гг. по территории колонии прокатились боевые действия, в которых канадские французы показали себя достаточно лояльными британским властям. С точки зрения последних, отсутствие массовой поддержки повстанцев стало прямым следствием компромиссного Квебекского акта. И хотя сегодня историки склоняются к другим выводам, объясняя, в частности, поведение широких масс населения низким уровнем их политической активности и незаинтересованностью в происходивших событиях, британские власти видели спасение лишь в сохранении намеченного курса. Королевские инструкции новому губернатору Ф. Хэлдименду от 1778 г. требовали не производить увольнений и назначений, а также последовательно претворять в жизнь положения Квебекского акта³.

3. *Начало изоляции – 1780–1790-е гг.* Поражение Великобритании в войне против мятежных североамериканских колоний имело важные и

достаточно неожиданные последствия для истории Канады. На следующий год после подписания Парижского мира колония стала местом массовой миграции беженцев, не пожелавших оставаться в новообразованной республике. Правительство официально именовало их «верными подданными соединённой империи» (*United Empire Loyalists*) и **намеревалось оказать всю необходимую поддержку**: снабдить продовольствием и товарами, наделить землей и предоставить определенную административную автономию.

Численность мигрантов в колонии Квебек достигла 10 тыс. чел. И хотя это было в 11 раз меньше её франкоязычного населения, сам факт столь массового прибытия британских подданных вновь натолкнул правительственные круги на идею англификации Канады. В её пользу говорила и компактность расселения лоялистов вдоль южной границы, и новые геополитические реалии, в которых Канада должна была стать форпостом империи в Северной Атлантике.

Что же касается самих лоялистов, то многие из них оказались удивлены и возмущены отсутствием в Канаде привычных для них выборных ассамблей и судов присяжных, а также распространённостью католичества и французского гражданского права. Но хуже всего им казались условия предоставления земельных участков: в качестве условного королевского держания по французскому образцу, а не частной собственности, как это было принято в Великобритании уже более столетия⁴. Их протесты по поводу непривычных форм социально-политической организации оказались поддержаны британским купечеством, уже давно стремившимся захватить контроль над Квебеком в собственные руки. И те, и другие объединились, требуя введения выборных легислатур и ограничения прав католиков. Наоборот, франкоязычная общественность последовательно выступала в защиту Квебекского акта. «Это совершенно противоестественно, когда при общем соотношении канадцев и старых подданных [т. е. лиц английского происхождения. – *И. Н.*] двадцать к одному, меньшинство пытается диктовать свою волю для всей страны! – Возмущались католики. – Что будет с нашими правами, если доверить их в руки иностранцев, которые до сих пор остаются чужими среди нас?!»⁵.

В ходе дискуссий представители лоялистов **выдвинули идею** разделения Канады по этниче-

¹ Christie R. A history of the late province of Lower Canada... P. 40–42, 44.

² Christie R. A history of the late province of Lower Canada... P. 59.

³ Instructions To Governor Haldimand // Documents Relating to the Constitutional History of Canada. Vol. 2. P. 696.

⁴ Petition of Sir John Johnson and Loyalists // Documents Relating to the Constitutional History of Canada. P. 774–775.

⁵ Objections Aux Demandes Faites, A Notre Auguste Souverain // Documents Relating to the Constitutional History of Canada. P. 755.

скому принципу на две провинции: английскую и французскую. Британское правительство в лице министра внутренних дел У. Гренвилля с энтузиазмом откликнулось на неё. Казалось, что такая мера станет решением давно назревших проблем. С одной стороны, она позволит начать внедрение в местах проживания канадских французов английской политико-правовой системы, но избежать при этом обвинений в дискриминации. Веди англоязычные подданные, которые могли бы воспользоваться новшествами во вред католикам, оказались бы в соседней колонии. С другой стороны, и лоялисты, и британское купечество получили бы, наконец, привычные законы и традиции. К тому же разделение тех и других по разным провинциям позволило бы прекратить межэтнические распри и локализовать канадских французов на небольшой части Британской Северной Америки, оставив остальную её территорию для заселения англоязычными мигрантами. Все эти предложения воплотились в Конституционном акте 1791 г.

С позиции сегодняшнего дня эта реформа может быть названа неудачной. Колония Нижняя Канада, которая была отведена для франкоязычного населения, стала подобием резервации. Её жители оказались изолированы от соотечественников и помещены в искусственно законсервированную социокультурную среду. Со временем они всё сильнее отстранялись от процессов, происходивших в «остальной» Канаде¹. Административное разделение затрудняло контакты между «английской» и «французской» частью колонии, подогревало взаимную подозрительность и враждебность, дополнительно закрепляло деление на «своих» и «чужих», и без того существовавшее у каждой этнической общности.

Отсутствие аналогичных, сформированных по этническому признаку колоний в других частях империи, например, в Австралии или Новой Зеландии², свидетельствует о том, что действия британского правительства в Северной Америке не были частью некоей глобальной стратегии. Метрополия реагировала на конкретные вызовы международной и внутренней политики с точ-

ки сиюминутного «здорового смысла» канадских генерал-губернаторов и лондонских правительственных кругов. Однако и для тех, и для других община канадских французов являлась лишь проблемой, которую надо было устранить. Способы этого выбирались разные: ассимиляция, уступки, изоляция, но ни один из них не решал сути проблемы: пока этнический фактор сохранял политическое значение, Канада оставалась разделённой, и новых конфликтов нельзя было избежать.

Список литературы

1. Ильина, О. В. «Школьный вопрос» в Манитобе в контексте англо-французских межэтнических отношений в Канаде конца XIX в. / О. В. Ильина // Вестн. Челяб. гос. ун-та. 2014. № 8 (337). С. 69–73.
2. Саукова, Е. С. Проблема создания Австралийского Союза в интерпретации Альфреда Дикина (1880–1900) / Е. С. Саукова // Вестн. Челяб. гос. ун-та. 2014. № 8 (337). С. 74–78.
3. *The French Canadians, 1759–1766. Conquered? Half-conquered? Liberated?* / ed. by C. Nish. Toronto: Copp Clark, 1966. 148 p.
4. Garneau, F.-X. *Histoire du Canada. Vol. 2.* Paris: Librairie Félix Alcan, 1920. 487 p.
5. *Documents Relating to the Constitutional History of Canada, 1759–1791* / ed. by A. Shortt, A. G. Doughty. Ottawa: J. de L. Taché, 1918. 648, 672 pp.
6. *A Collection of the Acts Passed in the Parliament of Great Britain and Other Public Acts Relative to Canada.* Quebec, 1800. 421 p.
7. Jones, R. *Origins; Canadian History to Confederation* / R. Jones, D. B. R. Smith, D. Francis. Toronto: Nelson College Indigenous, 2000. 528 p.
8. Burt, A. L. *The Old Province of Quebec* / A. L. Burt. Vol. 1. Toronto: McGill-Queen's Press, 1968. 285 p.
9. *Report on Canadian Archives. Vol. 1888.* Ottawa: Maclean, Roger & Co., 1889. 648 p.
10. Christie, R. *A history of the late province of Lower Canada; parliamentary and political, from the commencement to the close of its existence as a separate province* / R. Christie. Vol. 1. Quebec: T. Cary, 1848. 392 p.

Сведения об авторе

Нохрин Иван Михайлович – кандидат исторических наук, доцент кафедры всеобщей истории Челябинского государственного университета.

ivan-nokhrin@yandex.ru

¹ Ильина О. В. «Школьный вопрос» в Манитобе...

² Саукова Е. С. Проблема создания Австралийского Союза...

BRITISH COLONIAL POLICY AND ETHNIC RELATIONS IN CANADA IN THE LAST THIRD OF XVIII CENT.

I. M. Nokhrin

*Candidate of Historical Sciences, Assistant Professor of the Department of World History,
Chelyabinsk State University. ivan-nokhrin@yandex.ru*

The article is devoted to the problem of the transformation of British colonial policy in North America towards inter-ethnic relations in English and French population. The author divides it into three successive stages. The first stage is the policy of assimilation, which was approved by the Royal proclamation of 1763 (1760s). The second stage is the integration efforts of colonial administration to promote the French Canadians to public-political life of the colony with the preservation of their cultural and legal autonomy, which resulted in the adoption of the Quebec act of 1774 (1770s). And the third stage is the policy of isolation, which began in the 1780s with migration of the loyalists after the American War of Independence (1780–1790s). Each of them is analyzed in the context of socio-political processes taking place in British North America in the second half of XVIII century. The research result is the conclusions on the extent and nature of the influence of British colonial policy on inter-ethnic relations in XIX century-Canada.

Keywords: British colonial policy; ethnic relations in Canada; English Canadians; French Canadians; British North America; Canada in XVIII century; conquest of Canada; policy of assimilation.

References

1. Il'ina, O. V. (2014) «Shkol'nyy vopros» v Manitobe v kontekste anglo-frantsuzskikh mezhetnicheskikh otnosheniy v Kanade kontsa XIX v. [*The school question in Manitoba in the context of Anglo-French inter-ethnic relations in Canada in the late nineteenth century*] // Vestnik Chelyabinskogo gosudarstvennogo universiteta. № 8 (337). С. 69–73. (in Russ.).
2. Saukova, E. S. (2014) Problema sozdaniya Avstraliyskogo Soyuza v interpretatsii Al'freda Dikina (1880–1900) [*The problem of the creation of the Commonwealth of Australia in the interpretation of Alfred Deakin (1880–1900)*] // Vestnik Chelyabinskogo gosudarstvennogo universiteta. № 8 (337). С. 74–78. (in Russ.).
3. **The French Canadians, 1759–1766. Conquered? Half-conquered? Liberated?** / ed. by C. Nish. Toronto: Copp Clark, 1966. 148 p.
4. Garneau, F.-X. Histoire du Canada. Vol. 2. Paris: Librairie Félix Alcan, 1920. 487 p.
5. Documents Relating to the Constitutional History of Canada, 1759–1791 / ed. by A. Shortt, A. G. Doughty. Ottawa: J. de L. Taché, 1918. 648, 672 pp.
6. A Collection of the Acts Passed in the Parliament of Great Britain and Other Public Acts Relative to Canada. Quebec, 1800. 421 p.
7. Jones, R. Origins; Canadian History to Confederation / R. Jones, D. B. R. Smith, D. Francis. Toronto: Nelson College Indigenous, 2000. 528 p.
8. Burt, A. L. The Old Province of Quebec / A. L. Burt. Vol. 1. Toronto: McGill-Queen's Press, 1968. 285 p.
9. Report on Canadian Archives. Vol. 1888. Ottawa: Maclean, Roger & Co., 1889. 648 p.
10. Christie, R. A history of the late province of Lower Canada; parliamentary and political, from the commencement to the close of its existence as a separate province / R. Christie. Vol. 1. Quebec: T. Cary, 1848. 392 p.

РОЛЬ У. ЧЕРЧИЛЛЯ В РЕШЕНИИ «РУССКОГО ВОПРОСА» НА ПАРИЖСКОЙ МИРНОЙ КОНФЕРЕНЦИИ

Освещается февральский период работы Парижской мирной конференции 1919 г. Именно на этом этапе в переговорах принимает участие У. Черчилль, который, несмотря на инструкции премьер-министра Д. Ллойд Джорджа, излагает на конференции собственные взгляды по поводу решения «русского вопроса». Содержится анализ впервые переведенных с языка оригинала документов У. Черчилля.

Ключевые слова: У. Черчилль; Д. Ллойд Джордж; Парижская мирная конференция; конференция на Принцевых островах; Россия; большевики; интервенция.

Прошло столетие с начала Первой мировой войны. Огромное количество конференций в 2014 г. в России и за рубежом, касающихся исторических событий вековой давности, – это старт нового витка научно-исследовательского интереса, который не будет угасать, как минимум, ближайшие четыре-пять лет, потому что, начавшись 28 июля 1914 г., война закончилась 11 ноября 1918 г., и Парижская мирная конференция стран-победительниц работала еще более года. Указанные обстоятельства и причины в совокупности обуславливают актуальность исследований, посвященных неизученным вопросам Первой мировой войны и ее последствий.

Целью данного исследования является рассмотрение событий, произошедших в лоне внешнеполитических отношений стран Антанты с некогда бывшим союзником – Россией. Версальский дворец в те дни стал штабом всех замыслов глав государств-победителей. В Парижской мирной конференции принимал участие и главный идеолог борьбы с новообразовавшейся страной Советов – Уинстон Спенсер Леонард Черчилль. Главной задачей статьи ставится введение в исторический оборот ранее непереведенных с английского языка документов из архива У. Черчилля, раскрывающих многие представляющие интерес для историков моменты взаимоотношений между главами государств и внутри Кабинета министров Великобритании.

Участие У. Черчилля в работе Парижской мирной конференции в российской историографии рассмотрено рядом ученых-историков. Пожалуй, самыми значимыми исследованиями можно назвать работу советского историка, признанного англоведа В. Г. Трухановского, в 1968 г. впервые в России издавшего фундаментальный труд

«Уинстон Черчилль. Политическая биография»¹, и издание российского историка А. И. Уткина «Черчилль»². Однако обе работы носят библиографический характер и потому не содержат подробного анализа роли У. Черчилля в работе Парижской мирной конференции, и его отношения к России. Эта проблема рассмотрена более подробно другим именитым советским историком Б. Е. Штейном в работе «Русский вопрос» на Парижской мирной конференции (1919–20 гг.)»³, где ученый уделяет пристальное внимание вкладу британского политика в дело определения отношений между Антантой и Россией.

Вопрос отношения западных государств к участию России в переговорах по окончании Первой мировой войны был поднят за месяц до начала Парижской мирной конференции, в декабре 1918 г., по инициативе главы британского Кабинета министров Д. Ллойд Джорджа и был отклонен французской стороной 4 января 1919 г.⁴. К рассмотрению «русского вопроса» Совет десяти вернулся на заседании 12 января 1919 г., приняв запротоколированное решение о невозможности участия русских противоборствующих сил в мирной конференции в Париже⁵.

16 января 1919 г. премьер-министр Великобритании вновь призвал участников конференции вернуться к обсуждению «русского вопроса», заявив, что его предложение о приглашении представителей России в Париж было понято неправильно. Он хотел бы, чтобы между борю-

¹ Трухановский В. Г. Уинстон Черчилль...

² Уткин А. И. Черчилль.

³ Штейн Б. Е. «Русский вопрос» на Парижской мирной конференции...

⁴ См.: История дипломатии.

⁵ Штейн Б. Е. «Русский вопрос» на Парижской мирной конференции... С. 67.

щимися группировками внутри России было достигнуто перемирие, и только тогда совместные представители могли быть приглашены в Париж¹. Мнения разделились, дебаты затянулись, дискуссии продолжались на заседаниях 20 и 21 января². Наконец 22 января 1919 г. президент США В. Вильсон огласил от имени Антанты положительное решение: пригласить к переговорам на Принцевых островах в Мраморном море представителей России, в количестве не более трех от каждой из противоборствующих сторон.

Смысл предлагаемой встречи, как его понимали лидеры западных стран, состоял в достижении компромисса между большевиками и пробольшевистскими силами Украины и Белоруссии, с одной стороны, и антибольшевистскими правительствами А. В. Колчака и А. И. Деникина, с другой. Началом переговоров с участием русских представителей предлагалось сделать 15 февраля 1919 г. К этому времени У. Черчилль покинул пост министра военного снабжения и 14 января вступил в должность главы военного ведомства. Новая должность открывала перед ним широкие возможности для реализации своей программы интервенции. В отличие от Д. Ллойд Джорджа, военный министр был склонен к позиции открытой конфронтации с большевиками³.

Д. Ллойд Джордж и поддерживающие его делегаты от союзных держав склонялись к идее отказа от политики активной интервенции⁴. В противовес мнению главы правительства У. Черчилль считал, что именно нерешительность действий погубит всю кампанию в России и был резко против ее прекращения. В письмах к премьер-министру он неоднократно настаивал на помощи британским экспедиционным войскам для обеспечения их должного существования⁵.

В результате неоднократных и настойчивых обращений 5 февраля 1919 г. У. Черчилль получил одобрение в телефонном сообщении Д. Ллойд Джорджа: «Я полагаю, что любые средства, необходимые, чтобы обеспечить здоровье, комфорт и питание войск в Северной России, нужно послать без задержки <...> и я думаю, что Вы должны сделать то немедленно необходимое,

дабы улучшить условия тех, кто служит в Архангельске и Мурманске»⁶.

Окончательных и позитивных для себя решений премьер-министра У. Черчилль добился не только умелым лавированием между противоположными взглядами членов кабинета министров относительно возможности открытой интервенции. Этому в немалой степени способствовало отсутствие Д. Ллойд Джорджа в Лондоне, а также нерешительность замещающего его Э. Бонар Лоу⁷. Кроме того, У. Черчилль сумел подвинуть главу правительства и к другому очень важному с политической точки зрения заявлению: «...если конференция на Принцевых островах провалится, тогда нужно будет попробовать что-то еще»⁸. Выработка основной стратегии «русской политики» продолжилась в кабинете министров 13 февраля 1919 г. У. Черчилль представил обширный доклад о положении в России. В нем в качестве солирующей была мысль о необходимости продолжения активной интервенции, в то время как Д. Ллойд Джордж по-прежнему больше склонялся к помощи только оружием и прочим снаряжением⁹.

Прения между Д. Ллойд Джорджем и У. Черчиллем продолжались и могли продолжаться еще долго. Правящие круги Англии решили, что для выработки единой политической линии необходимо представить взгляды кабинета министров Великобритании на обсуждение Парижской мирной конференции. Такая необходимость была выгодна У. Черчиллю, поскольку он предполагал, что найдет во французской столице гораздо больше сторонников идеи активной интервенции. Кроме того, начавшиеся беспорядки в Лондоне требовали отъезда Д. Ллойд Джорджа из Парижа. Для У. Черчилля было важным добиться одобрения кабинета министра на поездку в Париж, и, как известно, ему это удалось¹⁰.

Согласие Д. Ллойд Джорджа командировать своего военного министра на Мирную конференцию в Париж было, вероятнее всего, вынужденным, если учитывать его разногласия с У. Черчиллем. Но выхода не было: представлявший Великобританию в Париже министр иностранных дел А. Бальфур не владел необходимой информацией, касающейся «русского вопроса». Принимая решение о поездке У. Черчилля в Париж,

¹ Штейн Б. Е. «Русский вопрос» на Парижской мирной конференции... С. 70.

² Ллойд Джордж Д. Правда о мирных договорах... Т. 1. С. 268–316.

³ Черчилль У. Мировой кризис... С. 108.

⁴ Ллойд Джордж Д. Правда о мирных договорах... Т. 1. С. 302–305.

⁵ Gilbert M. The Churchill Documents... P. 486–490, 493, 497, 507, 508.

⁶ David Lloyd George to Winston S. Churchill: telephone message. 5 February 1919. P. 515, 516.

⁷ Ллойд Джордж Д. Правда о мирных договорах... Т. 1. С. 317.

⁸ Sir Henry Wilson: diary. 12 February 1919. P. 521.

⁹ Gilbert M. The Churchill Documents... P. 525–527.

¹⁰ Черчилль У. Мировой кризис... С. 109.

Д. Ллойд Джордж наверняка понимал, что У. Черчилль далеко не довольствуется положением простого курьера и, очевидно, будет продвигать свои идеи и «продавливать» свою политическую линию. Премьер-министр не ошибся – отсутствие точных инструкций позволили руководителю военного ведомства уехать в Париж с собственным четким намерением и представлением о том, как следует решать проблему с Россией¹.

Итак, У. Черчилль прибыл в Париж 14 февраля 1919 г. и сразу же включился в работу конференции. В тот же день он выступил с речью, в которой обозначил озабоченность Лондона по поводу положения в России и конференции на Принцевых островах, а также перспективой выстраивания политики союзников в отношении большевиков².

В. Вильсон дал на это заявление ответ, который, по свидетельству У. Черчилля, можно свести к следующему: «Он [президент США В. Вильсон. – А. П.] горячо желал бы оставить Россию вообще, но готов <...> встретиться с одними большевиками на Принцевых островах <...> если бы на Принцевых островах не удалось ничего достигнуть, то он готов участвовать в равной доле со всеми другими союзниками в проведении тех военных мероприятий, которые они найдут нужными...»³. Все теперь укладывалось в схему У. Черчилля – если конференция провалится, то США готовы на совместные военные действия. Присутствовавший в Париже С. Д. Сазонов был солидарен с мнением британского военного министра и полагал, что события будут развиваться, скорее всего, в этом направлении, о чем сообщил в одной из телеграмм Всероссийскому правительству 14 февраля 1919 г.⁴

Вечером 14 февраля 1919 г. В. Вильсон покинул Париж. 15 февраля 1919 г. истек срок предложения к участию в конференции на Принцевых островах, и это дало основание для выступления У. Черчилля с предложением «создать специальный Союзный совет, который ведал бы русскими делами и состоял бы из политической, экономической и военной секций»⁵. Задачей Совета У. Черчилль видел изучение обстановки и оценку сил, имеющихся в распоряжении союзников, а также рассмотрение вопроса о привлечении других государств к союзной интервенции. Британ-

ский министр настаивал, чтобы работа военной секции началась немедленно, потому как, по его мнению, «русский вопрос» не терпит дальнейшей отсрочки⁶.

На этом же заседании конференции, вместе с планом создания Союзного совета по делам в России, У. Черчилль предложил отправить новое, отредактированное им лично, послание в Россию. Смысл документа: «Если в течении 10 дней, начиная с 15 числа текущего месяца, большевистские армии на всех фронтах не прекратят атаку и не отступят не менее как на 5 миль от передовых позиций противника, то предложение <...> будет считаться непринятым <...> Если же в течение указанных дней будет получено <...> сообщение от большевистского правительства о том, что его войска <...> прекратили атаку <...> то с таким же требованием союзники обратятся к войскам их противников...»⁷.

Текст послания должен был окончательно разрушить надежды на проведение конференции с участием представителей России. Во-первых, сообщение было адресовано только большевикам. Во-вторых, было совершенно ясно, что советское правительство не могло принять выдвинутых требований – отходить на 5 миль можно было бесконечно, так как вероятно, что белые сразу же перешли бы в наступление, и граница постоянно бы отодвигалась. Составленный таким образом текст сообщения и невозможность его принятия со стороны большевиков автоматически возлагал вину за срыв конференции на советское правительство, что давало формальный повод для продолжения интервенции.

Примечательно, что в письме У. Черчилля Д. Ллойд Джорджу от 15 февраля 1919 г. говорилось только о разговоре с японским делегатом бароном Макино и планах японцев относительно России. В письме ничего не сообщалось о других, куда более важных предложениях, которые У. Черчилль сделал Совету десяти. О них военный министр доложил главе правительства только на следующий день. Однако Д. Ллойд Джордж был уже в курсе происходящего, оставив в Париже своего секретаря Ф. Керра с просьбой следить за ходом переговоров на Мирной конференции. 15 февраля 1919 г. он сообщил своему патрону следующее: «Г-н Черчилль <...> посетил заседание Совета десяти <...> В заключение г-н Черчилль спросил, поддержит ли президент активную помощь антибольшевикам в случае, если

¹ Kinvig С. Churchill's Crusade. The British Intervention In Russia... Р. 103.

² Штейн Б. Е. «Русский вопрос» на Парижской мирной конференции... С. 110.

³ Черчилль У. У Мировой кризис... С. 109, 110.

⁴ ГАРФ. Ф. Р-446. Оп. 2. Д. 62. Л. 26.

⁵ Черчилль У. Мировой кризис... С. 110.

⁶ Штейн Б. Е. «Русский вопрос» на Парижской мирной конференции... С. 117, 118.

⁷ Черчилль У. Мировой кризис... С. 111.

конференция на Принцевых островах будет не в состоянии урегулировать вопрос. Г-н Черчилль понял, что президент согласится на это, но протоколы заседания не настолько определенные <...> Г-н Черчилль попросил, чтобы я составил проект обращения к большевикам; он также сделал одно собственное <...> Проект г-на Черчилля отклонялся от оригинального предложения о конференции на Принцевых островах, в том смысле, что оно было адресовано одному только большевистскому правительству <...> г-н Черчилль решил, что собирается предложить г-ну Бальфуру, чтобы Совет десяти пришел <...> к решениям <...> что Всесоюзная комиссия [по «русскому вопросу». – А. П.] должна начать работу немедленно для выяснения, какие военные и экономические меры должны быть предприняты <...> чтобы уничтожить большевистский режим <...> я не могу скрыть от Вас, что, по моему мнению, г-н Черчилль убежден в проведении кампании против большевистской России при помощи союзнических добровольцев, поляков, финнов и любых других призывников <...> это кончится революцией на Западе...»¹.

Из приведенного текста понятно, что премьер-министр был полностью информирован обо всех предприятиях У. Черчилля в Париже. Вдобавок, он услышал мнение, что такой план войны против большевиков вскоре приведет к революции на Западе.

У. Черчилль отправил Д. Ллойд Джорджу телеграмму 16 февраля 1919 г., содержащую обширный отчет о всех выдвинутых им инициативах. Он сообщал, что конференцию на Принцевых островах следует считать проваленной по причине неприбытия русских представителей. Последовало новое предложение военного министра о создании Союзной комиссии по «русскому вопросу», которая должна была выработать новые варианты политики в отношении России².

Д. Ллойд Джордж понял ход мыслей военного министра. В письме к своему секретарю Ф. Керру он изложил собственное видение политики в отношении России: «Существует только одно оправдание вмешательства в Россию – это ее собственное желание. Если она согласна, тогда Колчак, Краснов и Деникин должны быть в состоянии поднять на борьбу намного больше войск, чем большевики. Эти войска мы можем снарядить – и <...> это войско <...> скоро повергнет большевистскую армию <...> особенно, если все

население будет против них. С другой стороны, если Россия не поддержит Краснова и его соратников, то будет нарушением всех британских принципов свободы использовать иностранные армии, чтобы навязать России правительство, которое противно ее народу»³.

Позиция премьер-министра не была вовремя доведена до У. Черчилля, поэтому его убеждения относительно России не изменились, что подтвердилось телеграммой, отправленной в Лондон 16 февраля 1919 г.⁴ Ответ премьер-министра не заставил себя ждать. Суть послания Д. Ллойд Джорджа сводилась к нежеланию ввязываться в войну с большевиками, поскольку она могла консолидировать радикальные течения и значительно усилить большевизм в самой Великобритании. В конце телеграммы премьер-министр просил показать текст сообщения А. Бальфуру⁵.

Утром 17 февраля 1919 г. У. Черчилль отправил ответ Д. Ллойд Джорджу, в котором пытался обосновать свои действия: «Нет никакого принципиального различия между моей второй и первой телеграммой <...> Ограниченный характер нашей помощи будет четко обозначен в соответствии с Вашими взглядами <...> Вы не должны быть встревожены фразой “планирование войны против большевиков”. Как Вы указали <...> мы фактически ведем войну с ними в данный момент. Все, что нужно, – это собрать в комплексной форме все возможные средства и ресурсы для действий и предоставить этот доклад Верховному военному совету...»⁶.

Вышеизложенного вполне достаточно, чтобы заключить: позиции Д. Ллойд Джорджа и У. Черчилля по вопросу России существенно расходились. Как писал известный отечественный исследователь К. Б. Виноградов, «...Ллойд Джордж уже приходит к выводу – вести открытую войну против Советской России рискованно. 16 февраля [1919 г.] за обедом он говорил Ридделлу: “Черчилль жаждет войны с большевиками. Это вызвало бы революцию!”. Премьер начинает понемногу одергивать своего министра, препятствуя посылке новых крупных контингентов войск в Россию. Большевики все равно потерпят крах, указывал он на заседаниях в Париже и Лондоне...»⁷. К этому можно добавить, что Д. Ллойд Джордж попросил секретаря показать его сообщения во-

¹ Phillip Kerr to David Lloyd George. 15 February 1919. P. 530–532.

² Gilbert M. The Churchill Documents... P. 535, 536.

³ David Lloyd George to Phillip Kerr: telegram. 16 February. P. 537, 538.

⁴ Gilbert M. The Churchill Documents... P. 537.

⁵ Gilbert M. The Churchill Documents... P. 538.

⁶ Winston S. Churchill to David Lloyd George. 17 February 1919. P. 540.

⁷ Виноградов К.Б. Дэвид Ллойд Джордж. С. 309.

енному министру, американскому представителю полковнику Э. М. Хаузу, что свидетельствовало о растущем чувстве недоверия к У. Черчиллю со стороны премьер-министра.

Основная встреча по «русскому вопросу» на Парижской мирной конференции состоялась 17 февраля 1919 г. Обсуждение предложений У. Черчилля было настолько бурным, что было решено обойтись без протокола. Однако некоторые достоверные письменные источники позволяют нам судить об истинном характере дискуссии на заседании.

Первый – запись в дневнике начальника имперского генерального штаба: «...в конце было согласовано, что каждая страна предоставит отдельный отчет от своего военного советника, никакой совместной ноты не было принято <...> это самое глубокое бессилие, которое я когда-либо видел <...> Я посоветовал Уинстону вернуться домой...»¹. Второй – письмо Ф. Керра Д. Ллойд Джорджу, отправленное в этот же день. В нем значится следующее: «...все согласились с тем, что желательно провести тщательное расследование относительно необходимого количества людей, денег и оборудования, для поддержки антибольшевистских сил на их позициях <...> Я не сомневаюсь, что конференция будет против активной политики в отношении большевиков...»². Третий источник – запись в дневнике полковника Э. М. Хауза: «Хотя Черчилль и получил инструкции от Ллойд Джорджа, он все же настаивал на своем плане об организации военной комиссии для изучения вопроса о том, как наилучшим образом осуществить вторжение в Россию, если оно понадобится. Я довольно горячо выступил против этого плана...»³.

Решением заседания ультиматум У. Черчилля, выдвинутый большевикам, не был отправлен, а идея конференции на Принцевых островах канула в лету. Предложение У. Черчилля о создании военной комиссии по планированию совместных действий против России было встречено негодующими комментариями, которыми обменивались делегаты⁴. После заседания У. Черчилль отправил письмо премьер-министру, в котором давался довольно сухой обзор результатов заседания⁵. Вероятно, военный министр полагал, что его планы о широкомасштабной войне против большевиков

потерпели крах. Видимо, по той же причине он не отправил другое послание премьер-министру, которое содержало яркие речевые обороты об угрозе большевизма и массу предупреждений об опасности политики невмешательства в дела России⁶.

18 февраля 1919 г. военный министр вернулся в Лондон и констатировал неуспех своей миссии: «...достигнуть какого-либо соглашения между державами оказалось невозможным <...> оба проекта – и предложение приехать для переговоров Принцевы острова, и совместное обсуждение военных и дипломатических возможностей – кончились ничем...»⁷.

На самом же деле планы У. Черчилля осуществились, но в несколько иной форме. Последнее можно утверждать, исходя из решения конференции проводить дальнейшее обсуждение «русского вопроса» в скрытой форме. Смысл этой «скрытности» заключался в том, что, отказавшись от проекта У. Черчилля по созданию Союзной комиссии по русским делам, конференция не отвергла его предложение выяснить имеющиеся ресурсы для ведения войны с большевиками.

Из переписки министра иностранных дел США Р. Лансинга и президента В. Вильсона с 17 по 20 февраля 1919 г. следует, что предложение У. Черчилля о замене вооруженной интервенции силами союзников на интервенцию с помощью «чужих сил»⁸ было вынесено на дальнейшее обсуждение перед Советом десяти. Поскольку предлагаемая конференция на Принцевых островах так и не состоялась, можно сделать вполне определенный вывод: У. Черчилль добился и другой своей политической цели – практически сорвал попытку мирного урегулирования вопроса с советским правительством.

Исходя из проведенного анализа, можно заключить, что первые признаки серьезного расхождения во взглядах британских политиков Д. Ллойд Джорджа и У. Черчилля по вопросу интервенции в России со всей очевидностью проявились еще до приезда последнего в Париж – на заседаниях кабинета министров. Дальнейшее развитие этих разногласий было связано с участием военного министра Великобритании в переговорах на Мирной конференции. У. Черчилль действовал вразрез с инструкциями премьер-министра, стремился проводить собственную политическую линию в отношении большевистской России, суть которой заключалась в срыве конфе-

¹ Sir Henry Wilson: diary. 17 February 1919. P. 541.

² Phillip Kerr to David Lloyd George. 15 February 1919. P. 542, 543.

³ Colonel House: diary. 17 February 1919. P. 543.

⁴ Kinvig C. Churchill's Crusade. The British Intervention In Russia... P. 104.

⁵ Gilbert M. The Churchill Documents... P. 543, 544.

⁶ Gilbert M. The Churchill Documents... P. 544–546.

⁷ Черчилль У. Мировой кризис... С. 112, 113.

⁸ Штейн Б. Е. «Русский вопрос» на Парижской мирной конференции... С. 135.

рентии с участием русских противоборствующих сил на Принцевых островах и призыве союзников к открытой интервенции. Дальнейшее развитие исторических событий подтверждает, что, в конечном счете, позиция У. Черчилля взяла верх и была принята странами Антанты.

Список литературы

1. Виноградов, К. Б. Дэвид Ллойд Джордж / К. Б. Виноградов. М.: Мысль, 1970. 418 с.
2. История дипломатии [Электронный ресурс] // Всемирная история дипломатии. 2010. URL: http://www.diphis.ru/istoriya_diplomatii-c2.html.
3. История международных отношений [Электронный ресурс] // Всемирная история дипломатии. 2010. URL: http://www.diphis.ru/istoriya_mejdunarodnih_otnosheniy-c1.html.
4. Ллойд Джордж, Д. Правда о мирных договорах: пер. с англ.: в 2 т. Т. 1. / Д. Ллойд Джордж, под ред. В. Г. Трухановского. М.: Изд-во иностр. лит., 1957. 656 с. (= *The truth about the peace Treaties*. V. I. / David Lloyd George. L.: Victor Gollancz LTD, 1938).
5. Трухановский, В. Г. Уинстон Черчилль. Политическая биография / В. Г. Трухановский. М.: Мысль, 1968.
6. Уткин, А. И. Черчилль / А. И. Уткин. М.: Магистр, 1997.
7. Черчилль, У. Мировой кризис: 1918–1925: пер с англ. / У. Черчилль. Изд. 5-е. М.: Либроком, 2010. 336 с.
8. Штейн, Б. Е. «Русский вопрос» на Парижской мирной конференции (1919–20 гг.) / Б. Е. Штейн. М.: Госполитиздат, 1949. 464 с.
9. Gilbert, M. *The Churchill Documents* / M. Gilbert. V. 8: War and Aftermath. December 1916 – June 1919. Hillsdale College Press. Hillsdale MI. USA, 2008. 720 p.
10. David Lloyd George to Winston S. Churchill: telephone message. 5 February 1919 // Gilbert, M.

The Churchill Documents / M. Gilbert. V. 8: War and Aftermath. December 1916 – June 1919. Hillsdale College Press. Hillsdale MI. USA, 2008. P. 515, 516.

11. Sir Henry Wilson: diary. 12 February 1919 // Gilbert, M. *The Churchill Documents* / M. Gilbert. V. 8: War and Aftermath. December 1916 – June 1919. Hillsdale College Press. Hillsdale MI. USA, 2008. P. 521.

12. Phillip Kerr to David Lloyd George. 15 February 1919 // Gilbert, M. *The Churchill Documents* / M. Gilbert. V. 8: War and Aftermath. December 1916 – June 1919. Hillsdale College Press. Hillsdale MI. USA, 2008. P. 530–532.

13. David Lloyd George to Phillip Kerr: telegram. 16 February // Gilbert, M. *The Churchill Documents* / M. Gilbert. V. 8: War and Aftermath. December 1916 – June 1919. Hillsdale College Press. Hillsdale MI. USA, 2008. P. 537, 538.

14. Winston, S. Churchill to David Lloyd George. 17 February 1919 / S. Winston // Gilbert, M. *The Churchill Documents* / M. Gilbert. V. 8: War and Aftermath. December 1916 – June 1919. Hillsdale College Press. Hillsdale MI. USA, 2008. P. 540.

15. Sir Henry Wilson: diary. 17 February 1919 // Gilbert, M. *The Churchill Documents* / M. Gilbert. V. 8: War and Aftermath. December 1916 – June 1919. Hillsdale College Press. Hillsdale MI. USA, 2008. P. 541.

16. Phillip Kerr to David Lloyd George. 15 February 1919 // Gilbert, M. *The Churchill Documents* / M. Gilbert. V. 8: War and Aftermath. December 1916 – June 1919. Hillsdale College Press. Hillsdale MI. USA, 2008. P. 542, 543.

17. Colonel House: diary. 17 February 1919 // Gilbert, M. *The Churchill Documents* / M. Gilbert. V. 8: War and Aftermath. December 1916 – June 1919. Hillsdale College Press. Hillsdale MI. USA, 2008. P. 543.

18. Kinvig, C. *Churchill's Crusade. The British Intervention In Russia 1918–1920* / C. Kinvig. MPG Books Ltd, Cornwall. Great Britain, 2006. 373 p.

Сведения об авторе

Плешко Андрей Олегович – аспирант кафедры истории, социально-экономических и общественных дисциплин филиала Тюменского государственного университета в г. Ишиме.
pleshko.prod@gmail.com

WINSTON CHURCHILL'S ROLE IN THE SOLUTION TO THE "RUSSIAN QUESTION" AT THE PARIS PEACE CONFERENCE

A. O. Pleshko

A post-graduate student, Department of History and Social-Economic Sciences of Tyumen State University, Ishim's Branch. pleshko.prod@gmail.com

The article deals with the period of work of the Paris Peace Conference in February 1919. Winston Churchill took part in the Conference at this stage of the negotiations. Despite the instructions of Prime Minister Lloyd George, Churchill advanced his own views on the solution to the "Russian question". The article analyzes newly translated W. Churchill's documents.

Keywords: W. Churchill; D. Lloyd George; the Paris Peace Conference; the Prinkipo Conference; Russia; the Bolsheviks; intervention.

References

1. Vinogradov, K. B. (1970) Djevid Lloid Dzhordzh [*David Lloyd George*]. M.: Mysl', 1970. 418 s. (in Russ.).
2. Istorija diplomatii (2010) [*Diplomacy history*] // Vsemirnaja istorija diplomatii [*World history of diplomacy*]. URL: http://www.diphis.ru/istoriya_diplomatii-c2.html (in Russ.).
3. Istorija mezhdunarodnyh otnoshenij (2010) [*History of the international relations*] // Vsemirnaja istorija diplomatii [*World history of diplomacy*]. URL: http://www.diphis.ru/istoriya_mejdunarodnih_otnosheniy-c1.html (in Russ.).
4. Lloyd George, D. (1957) Pravda o mirnyh dogovorah: per. s angl.: v 2 t. T. 1. [*The truth about the peace Treaties: V 2 t. T. 1.*] / Per. s angl.: pod. red. V.G. Truhanovskogo. M.: Izd-vo inostranoj literatury. 656 s. Perevod izd.: The truth about the peace Treaties. V. I. / David Lloyd George. L.: Victor Gollancz LTD, 1938. (in Russ.).
5. Trukhanovskiy, V. G. Uinston Cherrhill'. Politicheskaja biografija [*Winston Churchill. Political biography*]. M. : Mysl', 1968. (in Russ.).
6. Utkin, A. I. Cherrhill [*Churchill*]. M. :Magistr, 1997. (in Russ.).
7. Churchill, W. Mirovoj krizis: 1918–1925 [*World Crisis: 1918–1925*] / Per s angl. Izd. 5-e. M.: Librokom, 2010. 336 s. (in Russ.).
8. Shtejn, B. E. «Russkij vopros» na Parizhskoj mirnoj konferencii (1919–20 gg.) [*"Russian question" on the Paris Peace Conference (1919–20)*]. M.: Gospolitizdat, 1949. 464 s. (in Russ.).
9. Gilbert, M. The Churchill Documents / M. Gilbert. V. 8: War and Aftermath. December 1916 – June 1919. Hillsdale College Press. Hillsdale MI. USA, 2008. 720 p.
10. David Lloyd George to Winston S. Churchill: telephone message. 5 February 1919 // Gilbert, M. The Churchill Documents / M. Gilbert. V. 8: War and Aftermath. December 1916 – June 1919. Hillsdale College Press. Hillsdale MI. USA, 2008. P. 515, 516.
11. Sir Henry Wilson: diary. 12 February 1919 // Gilbert, M. The Churchill Documents / M. Gilbert. V. 8: War and Aftermath. December 1916 – June 1919. Hillsdale College Press. Hillsdale MI. USA, 2008. P. 521.
12. Phillip Kerr to David Lloyd George. 15 February 1919 // Gilbert, M. The Churchill Documents / M. Gilbert. V. 8: War and Aftermath. December 1916 – June 1919. Hillsdale College Press. Hillsdale MI. USA, 2008. P. 530–532.
13. David Lloyd George to Phillip Kerr: telegram. 16 February // Gilbert, M. The Churchill Documents / M. Gilbert. V. 8: War and Aftermath. December 1916 – June 1919. Hillsdale College Press. Hillsdale MI. USA, 2008. P. 537, 538.
14. Winston, S. Churchill to David Lloyd George. 17 February 1919 / S. Winston // Gilbert, M. The Churchill Documents / M. Gilbert. V. 8: War and Aftermath. December 1916 – June 1919. Hillsdale College Press. Hillsdale MI. USA, 2008. P. 540.
15. Sir Henry Wilson: diary. 17 February 1919 // Gilbert, M. The Churchill Documents / M. Gilbert. V. 8: War and Aftermath. December 1916 – June 1919. Hillsdale College Press. Hillsdale MI. USA, 2008. P. 541.

16. Phillip Kerr to David Lloyd George. 15 February 1919 // Gilbert, M. The Churchill Documents / M. Gilbert. V. 8: War and Aftermath. December 1916 – June 1919. Hillsdale College Press. Hillsdale MI. USA, 2008. P. 542, 543.

17. Colonel House: diary. 17 February 1919 // Gilbert, M. The Churchill Documents / M. Gilbert. V. 8: War and Aftermath. December 1916 – June 1919. Hillsdale College Press. Hillsdale MI. USA, 2008. P. 543.

18. Kinvig, C. Churchill's Crusade. The British Intervention In Russia 1918–1920 / C. Kinvig. MPG Books Ltd, Cornwall. Great Britain, 2006. 373 p.

ОСВЕЩЕНИЕ КУЛЬТУРНОГО ВЗАИМОДЕЙСТВИЯ АНГЛИЧАН И ТУЗЕМЦЕВ В БРИТАНСКОМ ПОСТКОЛОНИАЛЬНОМ КИНЕМАТОГРАФЕ

Рассматриваются особенности освещения британским кинематографом культурного взаимодействия англичан, проживающих на территории британских колоний, с автохтонным населением.

Ключевые слова: Британская империя; колониальная Индия; английская культура; британский кинематограф.

За четыре с половиной столетия существования Британской империи неизбежно должны были произойти изменения в культурной жизни англичан и колониальных народов. Одним из способов проследить эти изменения служит кинематограф бывшей империи. Среди художественных лент английского кино, посвященных колониальной политике Британии, можно найти некоторые фильмы, наглядно демонстрирующие то, как постепенно менялась культура народов, встретившихся в силу исторических обстоятельств. Исследование содержания подобных кинопроизведений поможет ответить на вопрос, каким был характер этого культурного взаимодействия, что оно несло в себе для народов, какие аспекты отражало кино Англии в постколониальный период?

Данные вопросы были ранее частично рассмотрены О. С. Трофимовой в кандидатской диссертации «Тема личности и империи в английском кинематографе 1930–80-х гг.». В научном исследовании автор анализирует произведения британского кино, которые в той или иной степени отразили процесс распада имперского сознания, осмысление исторического опыта имперской Великобритании и новые аспекты отношения к нему. Также необходимо упомянуть исследование Н. В. Черновой «Полководческий образ Сталина периода гражданской войны в трактовке советского художественного кинематографа второй половины 1930-х – начала 1950-х годов», которое позволило в кинематографе увидеть механизм конструирования и распространения желаемых политических (художественных или мифологических) образов среди населения. В работе Н. В. Черновой анализ кинематографического процесса показывает художественный кинематограф не как культурно-бытовое явление, а как

четкий, структурированный механизм пропаганды и коррекции исторической памяти

Однако ни в одном из этих исследований кинематограф не рассматривается как полноценный исторический источник, который при условии отсутствия идеологической доминанты может раскрыть некоторые вопросы, которые изучаются современной исторической наукой. Например, вопрос о культурном взаимодействии британской нации и народов колоний. К тому же исследование О. С. Трофимовой носит искусствоведческий характер, в то время как в данной статье кинематограф будет использоваться исключительно как исторический источник, который в этом качестве, безусловно, заслуживает доверия. Ведь за все время существования английского кино и тех качественных особенностей английской культуры, которые оказали на кинематограф Англии наибольшее влияние, следует согласиться с тем, что эволюция английского кино соответствует ходу истории. В своих произведениях британские режиссеры отразили все важные события и эпохи в истории Англии. Анализ и синтез достаточно большого количества кинолент позволит ответить на некоторые вопросы, прежде не получавших полного ответа.

Целью статьи является изучение через призму постколониального кино Англии некоторых аспектов и особенностей в диалоге между культурами Британии и колониальных народов. К ним можно отнести формирование в Индии военно-армейской субкультуры британского образца среди индусов. Также необходимо рассмотреть гендерный вопрос в межкультурных отношениях, появление англоязычных представителей из числа автохтонного населения и роль британских клубов досуга на территории колоний.

Одним из источников освещения изучаемых

вопросов служит художественный кинематограф Великобритании, причем только та его часть, которая называется постколониальным кино. Следует понимать, что британский кинематограф имперского периода характеризуется в основном пропагандой культурной политики Империи, а также демонстрацией того, насколько «богаче и счастливее» стала индийская нация, одевшая мундиры и фраки и получившая возможность читать Байрона и Шекспира. Такое отображение изучаемых нами вопросов является довольно узким, односторонним и, разумеется, спорным.

Лишь в 1970–80-е гг. появляются киноленты, которые можно назвать «независимым» или авторским. Во многих из них идеологические линии сюжета были не такими явными, как в кинопродукции компании «Лондон филмз». Это объясняется тем, что наличие идеологической составляющей не было главным условием финансирования с чьей-либо стороны, поэтому создатели кинопроизведений могли на экране воплотить свои авторские идеи. Не стесненные политическими рамками, режиссеры уделяли большое внимание точечной операторской работе, сосредотачивались на деталях быта индусов и англичан, многочисленные символические сцены фильмов для режиссеров были способом передать свой замысел и идеи. Все это вкуче дает возможность проследить, как менялась культура быта, сознания, поведения двух народов в одной стране. Ведь, несмотря на то, что источником является не документальное, но художественное кино, многие сцены и кадры в этих лентах несут историческую информацию. Столь ценное для нас воссоздание исторического фона для создателей кинолент служило необходимой декорацией к отображению сюжетных событий снимаемой киноленты.

Таким фильмом является «Ким» режиссера Джона Дейвиса, снятый в 1984 г. по роману Редьярда Киплинга. Сюжет фильма нам рассказывает о мальчике-метисе, сыне индианки и англичанина, живущем в конце XIX в. в огромном и шумном индийском городе. Кима за его прозорливость и шустрые повадки берут в англо-индийскую разведку и посылают с заданием в другой конец страны. Не углубляясь в детали достаточно простого сюжета, сосредоточимся на том, как выглядела колониальная Индия в конце XIX в.

Фильм начинается с показа шумной и многолюдной базарной площади. К одному из прилавков с овощами подходит корова, которую никто из индусов не решает отогнать, боясь нарушить вековое табу. Эта сцена заканчивается появлением Кима, который цинично бьет ногами корову

и в результате отгоняет ее от прилавка. Этот момент демонстрирует нам, что молодые индийцы воспитаны уже несколько иначе, чем более взрослое население. Однако этот момент – едва ли не единственный намек на многолетнее британское пребывание в Индии. Далее оператор показывает индийский город, где мы увидим, что большинство индусов одеты в традиционную одежду и тюрбаны, все индийские дети заняты трудом, торговлей, никто не посещает школы. Спустя двести лет Британия не торопилась менять культурный облик колониального народа. Самого юного метиса учат арифметике и геометрии лишь для того, чтобы лучше подготовиться к службе в британской разведке, чтобы он умел сосчитать количество вражеских солдат, пушек и т. д.

Обращаясь к вопросу военизации по британскому образцу местного населения, необходимо упомянуть не только киноленту о «Киме», но и такие фильмы, как «Далекие шатры», «Поездка в Индию» и «Недостойное поведение». В этих кинолентах мы видим, как солдаты-индусы устраивают парады, маршируют четким строем в красных мундирах, с начищенными до блеска пуговицами и пряжками. Зрителю демонстрируется идеальное выполнение строевых команд: «Стройсь!», «Шагом марш!». Отдельных слов заслуживает индийский военный оркестр, где индусы усердно на разнообразных музыкальных инструментах исполняют военный марш. В фильме «Недостойное поведение» слуга британских военных по имени Рада Сингх с гордостью рассказывает о том, что он является представителем династии военных, служащей Короне, на протяжении века. Даже мятежный Якуб-хан, персонаж «Далеких шатров», несмотря на виновность по отношению к британскому владычеству, одет в военный мундир и носит на плечах эполеты. Это говорит о том, что, несмотря на чужеродность армейской формы для индусов, она позволяла выделиться человеку над соплеменниками. Таким образом, военный мундир стал новой отличительной чертой для тех индийцев, что вели вооруженную борьбу, формой особой кастовости.

Каких трудов и затрат стоило британцам превратить индусов в образцовых военных, рассказывает сцена из киноленты Джона Хьюстона «Человек, который хотел стать королем» (1975 г.). Фильм, снятый по одноименному рассказу Редьярда Киплинга, рассказывает о двух британских солдатах, которые, воспользовавшись наивностью и необразованностью населения Кафиристана, представляют местным жителям доказа-

тельства своего божественного происхождения и достигают вершин власти.

Но прежде два предприимчивых британца решили создать для охраны своих «королевских» тел настоящую гвардию по британскому образцу. Обучение строю, маршу, командам и счету от них потребовало невероятных усилий, нервов и выдержки. Особенно персонажи мучились над тем, как научить туземцев «ставить ноги правильно и верно» (цитата из фильма), при этом шелкая несуществующими каблуками. Эти сцены показывают, насколько подобный процесс действительно был долг и труден для Британии, которая, тем не менее, добилась своего и создала в Азии типичную британскую армию из представителей автохтонного населения. Впрочем, нельзя утверждать, что туземцы были плохо обучаемы во всех армейских аспектах. Так, например, в упомянутом выше фильме мы видим, что тренировки ближнего боя с применением сабель и конные атаки удаются обучаемым гораздо легче и охотнее.

Благодаря счастливой случайности (а именно медальону с изображением Александра Македонского на груди у Пичи), британцев принимают за потомков великого Искандера (Александра Македонского). Кафиристанцы поверили в это охотно и с воодушевлением, что подчеркивает мысль авторов рассказа и одноименного фильма о том, что Восток всегда ждал прихода Запада. И дождавшись, принял его широко и радушно.

Впрочем, трагический финал киноленты повествует и о другом. Туземцы, обнаружив, что пришельцы такие же смертные, как они, и к тому же не чтут традиции страны, тысячелетиями их сохранявшими, жестоко казнят недавно обретенных «королей». Но, несмотря на подобный исход, туземцы не отказались от некоторых веяний, что принесли им британцы. Так, например в одной из финальных сцен нам демонстрируется традиционная британская игра в поло, но с местным «колоритом». Игроки верхом на лошадях вместо мяча играют отрубленной головой врага. То есть подражание британцам существует, но довольно искаженное и с элементами национального представления о том, какой должна быть эта игра.

Принятие европейской культуры жителями Азии не ограничивалось лишь населением колоний. Некоторые сопредельные с Индией государства, имеющие независимый статус и, более того, стремящиеся сохранить его, также трансформировали свою культуру, быт и менталитет.

На примере фильма «Анна и король» (1999 г.) мы видим, что такие тенденции наблюдались в

государстве Сиам (ныне Тайланд). Здесь король Монгкут, устраивая бал в европейском стиле для приезжих англичан-торговцев, сталкивается с достаточно трудной дилеммой. Ведь по традициям Сиам все люди, не являющимися членами королевской семьи, должны лежать на полу, пока король находится рядом, «дабы не сметь быть выше его». Но подобный закон просто неприемлем для англичан. И тогда Монгкут впервые в истории своего государства разрешает всем гостям стоять и праздновать бал, как и полагается в Европе. Этим он навлекает на себя гнев аристократической верхушки Сиам, но в условиях мировой обстановки (идет 1864 г.) король вынужден несколько британизироваться. Это тоже своего рода искажение культуры, но в данном случае – искажение местных традиций под влиянием внешнего фактора.

В британском кинематографе наблюдается еще одна тема, посвященная культурному взаимодействию англичан с местной культурой, – это тема создания на территории колоний английских клубов досуга и отдыха. Такие клубы для англичан, по долгу службы живущих в Индии, были некой отдушиной в экзотической и шумной стране. Той частицей Англии, где можно было не обращать внимания на местные законы, колониальные порядки, политику Империи, наконец. А быть самим собой в знакомой обстановке, словно переносясь на короткое время в родную Англию, пусть и с несколько местным колоритом.

В фильме «Далекое шатры» мы видим классический английский клуб для мужчин, созданный в колониальной стране. Члены клуба играют в бильярд, пьют виски, для них на сцене выступают индийские танцовщицы, многие мужчины курят кальян. Второй, «завуалированной», целью создания таких клубов было появление возможности кого-то исключить, а кого-то включить в члены, как делалось и в метрополии.

Клубы обеспечивали отдых английским чиновникам и военным. К играм всех сортов относились с большим рвением, часто продвижение по службе зависело от достижений в спорте. В одном индийском клубе участники жаловались, что церковные службы проводятся рядом с бильярдной и мешают им сосредоточиваться на ударах. В другом клубе даже придумали свой собственный культ – снукер (род бильярда)¹.

В фильме «Недостойное поведение» демонстрируется особенно экзотическая игра, придуманная британскими военными и названная «За-

¹ Пирс, Б. Упадок и разрушение Британской империи. 1781–1997. С. 381.

коли кабана». По правилам этой игры новобранец катает чучело кабана, установленное на колеса, по всему зданию клуба, а ветераны (многие из которых старшие офицеры с орденами) с азартными криками и в веселой толкотне преследуют чучело и, настигнув, втыкают в него клинки, метя в заднюю часть. Данная забава для военных является местной традицией, видно, что в нее играют долго и давно. В основном из-за скуки, ничегонеделания, из-за возможности «выпустить пар» и проявить эмоции.

В других клубах, как видно из киноленты «Поездка в Индию» режиссера Дэвида Лина, предлагались другие, более цивилизованные развлечения. Там проводились тематические вечера. Устраивались танцы, маскарады, шоу, на которых показывали диафильмы. Ставились любительские спектакли, копировались такие постановки, как «Лорд Ричард в кладовой» и «Прощание Роттеров».

Таким образом, клубы отдыха для англичан, пребывающих в колониях, являлись традиционным местом досуга, а также средством дарить кому-либо привилегии в виде членства. Центром просвещения их назвать было нельзя, поскольку на чтение тратилось мало энергии. Когда Ричард Бертон, один из основателей клуба «Синд», передал его членам экземпляр своего полного перевода «Арабских ночей», его поставили среди детских книг в библиотеке. Там книга и оставалась. Очевидно, ее не открывали на протяжении жизни двух поколений¹.

В «Поездке в Индию» и «Далеких шатрах» мы видим несколько эпизодов, рассказывающих о жизни клубов. Среди членов клуба можно заметить и некоторых «цветных» представителей. Эти сцены не случайны и невыдуманы. Ведь неизбежным продуктом английской имперской системы становились англизированные азиаты, т. е. специфическая элита «псевдоангличан», которых британцы, похоже, воспринимали как пародию на себя и которые вызывали их явную неприязнь. Эта элита была собственным английским порождением, но вопрос, как относиться к ней, оставался нерешенным. Даже принять у себя дома образованного индуса, окончившего курс в европейском университете, было чуть ли не подвигом². Тем не менее, индо-англичане достаточно уверенно чувствовали себя в британской среде и терпеть неприязнь со стороны белых сахибов для них было лучше, чем чувствовать враждебность со стороны своих необразованных соплеменни-

¹ Пирс, Б. Упадок и разрушение Британской империи...

² Лякост, Г. Россия и Великобритания в Центральной Азии. С. 85.

ков. В сцене, происходящей в стенах клуба («Далекие шатры»), у индуса, преподающего хинди английским кадетам, спрашивают, не желает ли он учить английскому языку индийских детей. На что индеец, неприязненно поджав губы, отвечает, что вряд ли это необходимо и что он вовсе не жаждет этим заниматься.

Образ местного интеллигента-туземца можно увидеть и в фильме Дэвида Лина «Поездка в Индию». Главный герой – молодой врач Али Ахмед – одет в европейский костюм, носит наручные часы и в его кабинете много книг. Надо отметить, что процент таких индусов в среде индийского народа был весьма небольшим, образованные туземцы были нужны колониальной администрации лишь в качестве кабинетных чиновников невысокого ранга, военнослужащих, специалистов в самых необходимых профессиях.

Необходимо отметить, что культурное взаимодействие британцев с автохтонными народами было двухсторонним. Европейская культура тоже переживала трансформацию под воздействием местного колорита.

Одним из таких примеров является появление моды на усы и бороды в британских полках, расквартированных в Индии. В 1806 г. главнокомандующий армии Мадраса сэр Джон Крэддок навязал своим сипаям новые правила. Во имя «элегантности» и нарядности он приказал им стричь усы по военному образцу и обрезать бороды³. Это послужило одной из причин массового мятеж среди сипаев, ведь в Индии бороды считались священными, а усы являлись символом мужественности и мужской силы. Поскольку восстание сипаев британцами было воспринято достаточно болезненно, от запрета на усы и бороды в армии, в конце концов, решили отказаться.

К тому же индийцы смотрели на чистые лица англичан с удивлением и презрением, считая их не мужественными, кастрированными бритвой. Поэтому в 1831 г. 16-й уланский полк радостно приветствовал приказ, разрешающий носить усы. В 1854 г. усы сделали обязательными для европейских солдат бомбейской армии «Ост-Индийской компании». Их с энтузиазмом приняли и в других местах. Например, Королевские Дурбинские рейнджеры сразу же прекратили брить верхнюю губу, и эта мода стала фетишем и военным искусством. Имитируя военных, гражданские лица тоже начали покрывать растительностью верхнюю губу⁴. Во многих картинах «ко-

³ Пирс, Б. Упадок и разрушение Британской империи. 1781–1997. С. 69.

⁴ Пирс, Б. Упадок и разрушение Британской империи... С. 175.

лониального» кино, где мы имеем возможность наблюдать британских офицеров, большинство их носит усы самых различных форм и размеров, вкуче с бакенбардами и бородами. Таким образом, не уступая в численности волосяного покрова на лице индусам.

Следующим моментом из британского кино, говорящим о том, как в колониальный период менялся европейский и «местный» менталитет, является гендерный аспект. Особенно яркой является сцена из фильма «Ким», где показывают индийских проституток. На экране они кричат английским офицерам, пытаясь привлечь их внимание, и ведут себя очень раскованно, что совершенно не свойственно традиционному поведению индийских женщин. Этот факт вовсе не выдуман режиссером или сценаристом, и пусть этот момент отсутствовал в книге Киплинга, но факт существования индийских жриц любви действительно был. Об этом говорит специальный воинский указ, который запрещал английским офицерам заниматься рукоблудием или посещать местные приюты, где содержались юные индианки¹. Не говоря уже о связях с индийскими проститутками, ведь подобные случаи шли в разрез с религиозной миссией англичан, с пропагандой британского духа и идеей бремени

Вместе с тем строжайше запрещалось вступать в брак с индийскими женщинами, и тем более иметь с ними детей. Это табу нашло свое воплощение и на экране. В фильмах «Ким» и «Далекие шатры» показываются сцены, в которых высокие военные чины строго отчитывают своих подчинённых в романтических связях с туземками. Киноэкран подобные моменты сделал ключевыми в сюжете, в «Киме» британский офицер, укоряемый генералом в отношениях с индианкой, действительно влюблен в дочь местного раджи, более того, у них тайно рождается сын. Когда это становится известно, офицер лишается звания и места в полку. В «Далеких шатрах» главный герой, спасая индийскую принцессу от падения в пропасть, позднее влюбляется в нее. Здесь нет какого-либо выдуманного мелодраматизма, напротив, такие факты подтверждают наличие близкой связи британцев с местным населением, за все столетия, что англичане находились на Индостане.

Таким образом, мы видим, что культурно-цивилизационное взаимодействие англичан с колониальными народами принимало довольно противоречивые по отношению к официальной политике формы. Этот процесс также имел тен-

денцию естественного сближения европейцев с жителями колоний, постепенного понимания чужой культуры и в некоторых случаях замены ею прежней собственной культуры.

Подводя выводы, необходимо отметить, что постколониальный кинематограф Англии изобразил культурное взаимодействие народов как неспешный и узкий процесс. Два общества – британское и туземное – в силу национальной специфики были замкнуты и аутентичны. Со стороны англичан это проявлялось в их высокомерии, культе британской нации, нежелании развивать межкультурные процессы. Об этом свидетельствуют показанные на киноэкране клубы досуга, которые, в отличие от существовавших на территории Англии клубов по интересам, создавались в Индии как способ изоляции и ухода от действительности. Со стороны населения колоний культурная коммуникация затруднялась по причине нежелания отказываться от историко-культурных традиций и борьбы с новыми порядками.

Тем не менее, культурное взаимодействие все же было. Иногда оно принимало весьма противоречивые, даже искаженные формы, как в случае с вышеописанной игрой в поло, или появлении индо-англичан, являвшихся изгоями в родной стране.

Но существовали и позитивные примеры, такие как мода на усы в британской армии, это новшество несколько замедлило эскалацию конфликта среди англичан и индусов. Ношение британского мундира в свою очередь было радушно принято мужским населением колоний. Межэтнические браки также способствовали культурному взаимодействию.

Таким образом, характер межкультурного взаимодействия англичан с колониальными народами в истории довольно неоднозначен и по сей день не имеет четкого ответа. Однако дальнейшее обращение к кинематографическому источнику, безусловно, будет способствовать нахождению истины в данном вопросе. Как мы видим, воплощение в постколониальном кино исторических сюжетов зачастую совпадало с исторической действительностью, что на полном основании позволяет говорить о ценности кино как научного источника.

Особенно здесь выделяется кино Англии постколониального периода, когда общественные стереотипы о культе нации и божественной миссии англичан уже потеряли свое значение для британцев и для английского кино.

¹ Harper, T. N. The End of Empire and the Making of Malaya. P. 130.

Список литературы

1. Пирс, Б. Упадок и разрушение Британской империи. 1781–1997 / Б. Пирс. М.: АСТ, 2010. 957 с.
2. Лякост, Г. Россия и Великобритания в Центральной Азии / Г. Лякост. Ташкент, 1908, 85 с.
3. Harper, T. N. The End of Empire and the Making of Malaya / T. N. Harper. Cambridge, 1999. 130 p.

Сведения об авторе

Ибраев Ерден Ерназарович – магистр истории, соискатель ученой степени кандидата исторических наук кафедры всеобщей истории Челябинского государственного университета.
erden-ibraev@mail.ru

LIGHTING CULTURAL INTERACTION OF THE BRITISH AND THE NATIVES BRITISH POSTCOLONIAL CINEMATOGRAPHY

E. E. Ibraev

Master of history, candidates for a degree of Candidate of Historical Sciences at the Chelyabinsk State University, Institute of Humanitarian Education, Department of General History. erden-ibraev@mail.ru

The peculiarities of the British cinema lighting cultural interaction Englishmen living in the British colonies, with the indigenous population.

Keywords: British Empire; colonial India; British Culture; British cinema.

References

1. Piers, Brendon (2010). Upadok I razrusheniyeBritanskoyimperiyi [=Decline and Fall of the British Empire]. 1781–1997. M.: AST, p. 957 (in Russ.).
2. Lyakost, G. (1908). Rossiya I Velikobritaniya v ZentralnoyAziyi [=Russia and Britain in Central Asia]. Tashkent. P. 85. (in Russ.).
3. Harper, T. N. (1999). The End of Empire and the Making of Malaya. Cambridge. P. 130.

РЕЛИГИЯ. ОБЩЕСТВО. ВЛАСТЬ

УДК 94
ББК 63.3(2)6

Е. И. Малюков

ДЕЯТЕЛЬНОСТЬ УПОЛНОМОЧЕННОГО СОВЕТА ПО ДЕЛАМ РУССКОЙ ПРАВОСЛАВНОЙ ЦЕРКВИ ПРИ СНК СССР ПО ЧЕЛЯБИНСКОЙ ОБЛАСТИ В ГОДЫ ВЕЛИКОЙ ОТЕЧЕСТВЕННОЙ ВОЙНЫ

На базе архивных материалов Государственного Архива Российской Федерации и Областного Государственного архива Челябинской области, впервые вводимых в научный оборот, рассмотрена деятельность уполномоченного Совета по делам Русской православной церкви при Совете Народных Комиссаров Союза Советских Социалистических Республик по Челябинской области в 1943–1945 гг.

Особое внимание уделено становлению института уполномоченного в Челябинской области, дан анализ основных направлений его деятельности. Рассматривается процесс открытия храмов и молитвенных домов в области, роль уполномоченного в возрождении религиозной жизни действующих приходов, взаимоотношения уполномоченного с верующими, с духовенством, с местными органами власти, показано значение деятельности уполномоченного в становлении новых взаимоотношений между Русской православной церковью и государством на региональном уровне. Анализируется патриотическая деятельность верующих и духовенства в Челябинской области в годы Великой Отечественной войны.

Ключевые слова: уполномоченный Совета по делам РПЦ при СНК СССР; открытие храмов; патриотическая деятельность РПЦ; Челябинская область.

В 2015 г. отмечается семидесятилетний юбилей победы нашего народа в Великой Отечественной войне. Именно в годы войны, в это трагическое для страны время, радикальным образом изменился характер взаимоотношений советской власти и Русской православной церкви.

В первый день войны патриарший местоблюститель Сергей (Страгородский) заявил о патриотической позиции Российской православной церкви¹. Патриотическая деятельность архиереев, священников и миллионов верующих явилась фактом, на который власть вряд ли имела право рассчитывать, учитывая долгие годы гонений и декларировавшийся курс на полное уничтожение церкви.

Общая политическая обстановка в стране и положение на фронтах к осени 1943 г. побудили руководство Советского Союза к решительным шагам по нормализации государственно-церковных отношений². Встреча главы советского правительства И. В. Сталина 4 сентября 1943 г. с иерархами Православной церкви³ положила на-

¹ См.: Сергей (Страгородский) Пастырям и пасомым Православной Христовой церкви... С. 3.

² Одинцов М. И., Чумаченко Т. А. Совет по делам Русской православной церкви... С. 3–5.

³ Одинцов М. И., Чумаченко Т. А. Совет по делам Русской православной церкви... С. 4.

чало новому этапу государственно-церковных отношений.

Следствием данной встречи стало создание специального органа для связи с патриархом Московским и всея Руси при СНК СССР – Совета по делам русской православной церкви (далее Совет, СДРПЦ), во главе с полковником НКВД Г. Г. Карповым.

14 сентября 1943 г. за подписью И. В. Сталина СНК СССР принял постановление «Об организации Совета по делам Русской православной церкви при СНК СССР»⁴. 7 октября этого года правительство СССР своим постановлением за № 1095 утвердило «Положение о Совете по делам Русской православной церкви при СНК СССР». Отдельным пунктом в Положении прописывалось создание в краях и областях Советского Союза института уполномоченных Совета:

«[...] 4. Совет по делам РПЦ имеет при СНК союзных и автономных республик, обл(край) исполкомах и горисполкомах своих уполномоченных, действующих в соответствии с п. 3 “Положения” и инструкциями Совета»⁵.

⁴ ГА РФ. Ф. 6991. Оп. 2. Д. 1. Л. 2.

⁵ ГА РФ. Ф. 6991. Оп. 2. Д. 1. Л. 11.

Институт уполномоченных создавался для реализации новой церковной политики власти непосредственно на местах.

Обязанностями уполномоченного СДРПЦ являлись: информирование Центра о ситуации в регионе, рассмотрение заявлений об открытии церквей, в том числе их проверка; подготовка справок, решений облисполкома, ведение разъяснительной работы среди сотрудников органов власти, выезды на места с целью проверки поступающих данных и контроля законности в сфере государственно-церковных отношений, учет духовенства и храмов, выдача регистраций священнослужителям, проведение других решений в соответствии с инструктивными письмами Совета. Уполномоченные должны были ежеквартально составлять информационные отчеты о своей работе¹.

По заработной плате и положению должность уполномоченного приравнивалась к должностям начальников Управлений СНК республик и заведующих отделом обл(край)исполкомов. Финансирование должно было осуществляться из местного бюджета.

В Челябинской области уполномоченный Совета был назначен уже в декабре 1943 г. Им стал бывший прокурор области Петр Васильевич Ефимов, 1898 г. р., член партии с 1920 г., имел высшее образование.

К началу работы уполномоченного СДРПЦ П. В. Ефимова на территории Челябинской области действовал лишь один православный приход – Симеоновская церковь. Приход находился под управлением Свердловского архиепископа Варлаама, которому Синодом РПЦ было поручено разрешать церковные дела при обращении к нему верующих Челябинской области.

Одним из приоритетных в деятельности уполномоченного был вопрос об открытии храмов и молитвенных домов. С начала Великой Отечественной войны храмы и молитвенные дома по всей стране открывались и действовали де-факто. Действовали такие молитвенные дома и на территории Челябинской области².

Вопрос о легализации деятельности молитвенных домов был в числе первых, которые поднял митрополит Сергей в Кремле 4 сентября 1943 г. Идя навстречу просьбе главы РПЦ, СНК СССР 28 ноября 1943 г. принял постановление «О порядке открытия церквей». Решение об открытии церкви или отклонении ходатайства верующих принимали местные органы власти – СНК ре-

спублик и обл(край)исполкомы. Если заявление отклонялось, то копия принятого решения с мотивировкой отказа направлялась в СДРПЦ. Если же местные органы власти находили возможным удовлетворить ходатайство верующих, то все материалы высылались ими в СДРПЦ. Совет, в свою очередь, должен был, рассмотрев вопрос, вынести предварительное решение и представить материалы на одобрение в СНК СССР. После соответствующего решения правительства Совет сообщал местным органам власти окончательное решение «для последующей регистрации нового религиозного общества и оформления передачи верующим церковного здания». Кроме этого, СНК республик и облисполкомы должны были согласовывать вопрос с управляющим епархией³.

Проверка поступивших заявлений и ходатайств верующих проводилась уполномоченным по нескольким направлениям:

- имеются ли среди подписавших заявление лица, лишённые избирательных прав;
- количество верующих в населённом пункте, в состоянии ли они будут восстановить церковное здание и нести все расходы по содержанию церкви;
- состояние церковного здания и чем оно занято в настоящее время;
- где и на каком расстоянии находится функционирующая церковь.

Одной из основных причин отклонения ходатайств в первые годы было их неправильное оформление верующими. П. В. Ефимов отмечал в отчете за 1944 г., что ряд заявлений написан карандашом, на клочке бумаги, с неразборчивой подписью. Иногда заявления подписаны тремя-пятью людьми, вместо положенных двадцати⁴. Такие заявления уполномоченным к рассмотрению не принимались и отправлялись на доработку. Ситуация усугублялась тем обстоятельством, что уполномоченный не имел права давать указания верующим в письменном виде, приходилось все объяснять на словах (из соображений секретности), что вызывало ошибки в оформлении, на исправление которых требовалось время. Секретность являлась важной особенностью работы уполномоченного. Все или почти все инструкции и указания Совета шли под грифом «секретно», «только для служебного пользования», с запретом знакомить с ними духовенство и верующих⁵.

¹ ГА РФ. Ф. 6991. Оп. 2. Д. 2. Л. 26.

² Уполномоченный В. С. Кладов в 1947 г. писал в Совет: «Мною был обнаружен действующий с 1941 г. молитвенный дом...» // ГА РФ. Ф. 6991. Оп. 1. Д. 212. Л. 13.

³ См.: Одинцов М. И. Религиозные организации в СССР... С. 84.

⁴ ГА РФ. Ф. 6991. Оп. 1. Д. 11. Л. 71.

⁵ См.: Одинцов М. И., Чумаченко Т. А. Совет по делам Русской православной церкви... С. 48.

Уполномоченный П. В. Ефимов встречался с ходоками, объясняя им как надо оформлять заявления, и с представителями местных органов советской власти, – обычно с председателями или секретарями гор(рай)исполкомов, – разъясняя им принципы новой церковной политики государства¹.

Именно отношение местных органов власти, по мнению многих исследователей, являлось сдерживающим фактором в процессе открытия церквей в целом по стране². Не составила исключения и Челябинская область.

Так, например, заявления верующих из Златоуста и Троицка были отклонены решением облисполкома по той причине, что рядом в населенных пунктах уже открыты храмы и «функционирующие церкви <...> еще полностью не восстановлены и вполне могут обслужить верующих указанных городов»³.

Местные власти затягивали рассмотрение ходатайств верующих. Шло время, в течение которого люди, подписавшие ходатайство, могли уйти из жизни, уехать из деревни и пр. Верующие были вынуждены оформлять ходатайство заново. Большую помощь в ускорении сроков рассмотрения дел оказало постановление СНК СССР от 01 декабря 1944 г., которое обязало райисполкомы высылать справки в течение десяти дней с момента получения запроса. Данное постановление отмечается в докладе П. В. Ефимова: «В соответствии с постановлением СНК СССР от 1 декабря 1944 г. № 1643-486с облисполком послал указания всем гор(рай)исполкомам»⁴.

В результате к концу Великой Отечественной войны в Челябинской области из 57 ходатайств было удовлетворено 11, а к концу года функционировало уже 25 церквей и молитвенных домов⁵.

Год	Подано заявлений	Открыто храмов
1944	27	11
1945	30	13

Ограниченное число открытых храмов и молитвенных домов в условиях подъема религиозности среди населения приводило к тому, что официально открытые храмы не справлялись с обслуживанием религиозных потребностей верующих. Следствием явилась достаточно распространенная практика совершения религиоз-

ных обрядов на дому незарегистрированными священниками. В 1943–1944 гг. подобные случаи отмечались уполномоченным П. В. Ефимовым в Копейске, Нязе-Петровске, Агаповском, Варненском и Миасском районах, в 1945 г такие факты были зафиксированы в отдаленных районах области⁶.

И власть, и Церковь совместно боролись с деятельностью незарегистрированных священников. Уполномоченный по Челябинской области, например, предлагал, что для искоренения этого явления духовенству маломощных приходов можно было бы разрешать совершать отдельные требы на дому верующих в населенных пунктах, не входящих в состав прихода, при наличии у священника справки от уполномоченного. Сами священники таких приходов, писал П. В. Ефимов, «где они недостаточно загружены и имеют ограниченные доходы, охотно соглашаются на выезды с требами, так как это увеличивает их доходы»⁷.

Такая позиция уполномоченного П. В. Ефимова проявила себя в конкретном случае. В 1945 г. в поселке Кременкуль возник конфликт между заведующим школой и священником местного храма Александром Филипповичем Тверитиным. Заведующий пытался запретить священнику исполнять требы на дому верующих по их приглашению. П. В. Ефимов написал письмо и в адрес председателя Сосновского райисполкома, и лично заведующему школой. В результате вопрос был урегулирован, и священник смог беспрепятственно служить на дому по приглашению верующих⁸.

В обязанности уполномоченного Совета входило и ведение учета духовенства и церковнослужителей. На каждого духовного служащего заводилось личное дело с фотокарточкой, также как и на членов церковных советов и ревизионных комиссий. Уполномоченный вел также отдельные книги регистрации крещений, отпеваний, венчаний, патриотической деятельности духовенства и верующих области.

В среднем в квартал уполномоченный принимал порядка сорока-пятидесяти посетителей. Например, во втором квартале 1945 г. уполномоченным было принято шестьдесят человек. Из них духовенства – шестнадцать человек, по вопросам регистрации и получения прихода. Тридцать посещений верующих с ходатайствами об открытии церквей, за консультациями о правах и обязанностях исполнительных органов, о

¹ ГА РФ. Ф. 6991. Оп. 1. Д. 40. Л. 78–79; Д. 48. Л. 163; Д. 84. Л. 108; Д. 90. Л. 313; Д. 212. Л. 10–11; Д. 212. Л. 28; Д. 212. Л. 33–34; Д. 212. Л. 67.

² См., например: Горбатов А. В. К вопросу о статусе уполномоченных... С. 35–47; Гераськин Ю. В. Уполномоченный Совета по делам РПЦ... С. 48–59.

³ ГА РФ. Ф. 6991. Оп. 1. Д. 40. Л. 76.

⁴ ГА РФ. Ф. 6991. Оп. 1. Д. 11. Л. 69.

⁵ ГА РФ. Ф. 6991. Оп. 1. Д. 35. Л. 83.

⁶ ГА РФ. Ф. 6991. Оп. 1. Д. 11. Л. 70; Д. 40. Л. 77.

⁷ ГА РФ. Ф. 6991. Оп. 1. Д. 84. Л. 110.

⁸ ГА РФ. Ф. 6991. Оп. 1. Д. 40. Л. 78.

взаимоотношениях с местными органами власти. Четырнадцать посещений работников местных органов власти за консультацией¹.

Насколько значима была должность уполномоченного Совета, свидетельствует пример обращения верующих и духовенства Челябинска по вопросу организации свечного завода в городе, так как приходы вынуждены были приобретать свечи у частных лиц, по завышенной цене².

Жалобы духовенства в адрес уполномоченного на переобложение налогами со стороны финансовых органов были также достаточно распространенным явлением в годы войны. Это вопрос был болезненным для Церкви по всей стране, поскольку не был обеспечен нормативными актами. В данный период уполномоченный, как правило, лишь просил облфинотдел «выяснить вопрос», «дать соответствующие указания горфинотделу...»³.

Работа уполномоченного не была чисто кабинетной. Обычным явлением были выезды на места с целью проверки поданных ходатайств или с инспекционными целями. П. В. Ефимов даже считал возможным и необходимым для себя как уполномоченного СДРПЦ решать собственно внутренние проблемы прихода. Так, весной 1945 г. уполномоченный прибыл в Коркино – по вопросу выяснения взаимоотношений настоятеля церкви с бывшим председателем церковно-приходского совета. В результате П. В. Ефимов отказал в регистрации бывшему председателю церковного совета Н. И. Стоцкой «за нетактичное поведение по отношению к верующим и священнику»⁴.

Обычным явлением были выезды уполномоченного на места с целью проверки поданных ходатайств. Например, во втором квартале 1945 г. уполномоченный выезжал в Златоуст (ходатайство по открытию второй церкви в городе), Троицк и село Полтавку по ходатайствам верующих об открытии церквей. В Златоусте на основании анализа ситуации на месте уполномоченным было принято решение, затем предоставленное в исполком, о том, что сейчас вторую церковь «открывать нецелесообразно». По двум вторым выездам уполномоченный принял решение о том, что в Троицке открывать несвоевременно, а в Полтавке невозможно, так как здание переоборудовано под кинотеатр⁵.

Еще одним направлением деятельности уполномоченных Совета по делам РПЦ было

наблюдение за состоянием и уровнем религиозности. Согласно отчетам уполномоченного П. В. Ефимова за 1944–45 гг. большое число верующих собиралось в храмах в дни престольных православных праздников. Так, например, пасхальные богослужения 1945 г. «[...] были многолюдные. Ни одна из функционирующих церквей не могла вместить желающих посетить богослужение». Уполномоченный перед Пасхой (согласно указанию Совета) разослал письма председателям тех исполкомов, где были открыты церкви, с просьбой обеспечить порядок во время богослужений, «благодаря чему все богослужения прошли торжественно и спокойно»⁶.

В честь Дня Победы 13 мая 1945 г. власть разрешила крестные ходы вокруг церквей⁷.

Уровень религиозности населения Челябинской области в годы Великой Отечественной войны косвенным образом нашел свое отражение в патриотической деятельности православных приходов. Верующие несли в храм деньги, облигации, семейные драгоценности, теплые вещи.

До октября 1944 г. (до открытия других церквей) Симеоновский храм сдал в Фонд обороны СССР 80000 р., члены общины приобрели облигации денежно-вещевой лотереи на 100000 р. Всего за годы войны прихожане Симеоновского храма Челябинска собрали 696000 р. в Фонд обороны, приобрели облигаций различных займов на более чем 100000 р., сдали серебра в изделиях 6500 г, золота 269 г. Настоятель церкви протоиерей С. А. Ашихмин за свою патриотическую проповедническую и организаторскую работу получил две благодарности лично от И. В. Сталина и был представлен к медали «За доблестный труд в Великой Отечественной войне»⁸.

Всеми приходами области в четвертом квартале 1944 г. было внесено 40000 р. на нужды обороны. За вторым кварталом 1945 г. было пожертвовано 991257 р. и 100 штук полотенец в Фонд помощи детям фронтовиков, более 676000 р. составила общая подписка всех храмов на Четвертый военный заем⁹.

Создание в годы войны СДРПЦ и института его уполномоченных на местах имело огромное значение для Церкви и верующих страны. Появился институт, конкретное должностное лицо в регионе, к которому не только можно было обратиться с какими-либо вопросами, но

¹ ГА РФ. Ф. 6991. Оп. 1. Д. 40. Л. 78–79.

² ГА РФ. Ф. 6991. Оп. 1. Д. 212. Л. 11.

³ ГА РФ. Ф. 6991. Оп. 1. Д. 35. Л. 83.

⁴ ГА РФ. Ф. 6991. Оп. 1. Д. 40. Л. 78.

⁵ ГА РФ. Ф. 6991. Оп. 1. Д. 40. Л. 78.

⁶ ГА РФ. Ф. 6991. Оп. 1. Д. 40. Л. 79.

⁷ ГА РФ. Ф. 6991. Оп. 1. Д. 40. Л. 79.

⁸ См.: Чумаченко Т. А. Челябинская епархия... С. 2.

⁹ ГА РФ. Ф. 6991. Оп. 1. Д. 11. Л. 70; Д. 40. Л. 79.

которое – согласно своему правовому положению – обязано было решать вопросы, связанные с деятельностью Русской православной церкви. В годы Великой Отечественной войны уполномоченные Совета явились институтом, без которого невозможна была бы реализация политики государства, направленной на нормализацию государственно-церковных отношений в стране.



П. В. Ефимов

Фото из личного дела, ОГАЧО Ф. 288-Р. Оп. 158. Д. 77. Л.3.

Список литературы

1. Гераськин, Ю. В. Уполномоченный Совета по делам РПЦ: исторический портрет (На материалах областей Центральной России) / Ю. В. Гераськин // Государство и церковь в XX веке. М., 2011. 464 с.
2. Горбатов, А. В. К вопросу о статусе уполномоченных по делам религии в Сибири (1943–1969 гг.) / А. В. Горбатов // Государство и церковь в XX веке. М., 2011. 464 с.
3. Одинцов, М. И. Религиозные организации в СССР накануне и в годы ВОВ 1941–1945 гг. / М. И. Одинцов. М.: РАГС, 1995. 222 с.
4. Одинцов, М. И. Совет по делам РПЦ при СНК (СМ) СССР и Московская патриархия: эпоха взаимодействия и противостояния. 1943–1965 гг.: монография / М. И. Одинцов, Т. А. Чумаченко. СПб.: РОИР, 2013. 372 с.
5. Сергей (Страгородский). Пастырям и пасомым Православной Христовой церкви / Сергей (Страгородский) // Русская Православная Церковь и Великая Отечественная война: сб. церков. док. М., 1943. С. 3–5.
6. Чумаченко, Т. А. Челябинская епархия во второй половине XX века / Т. А. Чумаченко // Урал в контексте российской модернизации. Челябинск: Камен. пояс, 2005. С. 427–443.

Сведения об авторе

Малуков Егор Игоревич – аспирант кафедры политических наук Челябинского государственного университета.
egor_malyukov@mail.ru

ACTIVITY OF COMMISSIONER BY THE COUNCIL FOR RUSSIAN ORTHODOX CHURCH IN SNK OF USSR IN THE CHELYABINSK REGION DURING THE GREAT PATRIOTIC WAR

E. I. Malyukov

Postgraduate student of Department of Political Science, CSU.

On the base of archival materials of the Russian Federation State Archive and the Regional State Archive of Chelyabinsk region, first introduced in the scientific revolution, examined the activities authorized by the Council for the Russian Orthodox Church at the SNK of the Union of Soviet Socialist Republics in the Chelyabinsk region in 1943–1945 years.

Particular attention is given to the establishment of the commissioner in the Chelyabinsk region, and given analyze of its core activities. Considered the process of opening churches and prayer houses in the area, the role of commissioner in the revival of religious life of this parish, authorized relationships with believers, clergy, local authorities, also shows the importance of the activities authorized in the establishment of new relations between the Russian Orthodox Church and the state at the regional level. Analyzes the patriotic activities of believers and clergy in the Chelyabinsk region in the Great Patriotic War.

Keywords: commissioner of the Council for the Russian Orthodox Church at the SHK of the USSR; the opening of the temples; the patriotic activities of the ROC; Chelyabinsk region.

References

1. Geras'kin, Ju. V. (2011) Upolnomochennyj Soveta po delam RPC: istoricheskij portret (Na materialah oblasti Central'noj Rossii) [*Commissioner of the Council for the ROC: historical portrait*] // Gosudarstvo i cerkov' v XX veke. M. 464 s. (in Russ.).
2. Gorbatov, A. V. (2011) K voprosu o statuse upolnomochennyh po delam religii v Sibiri (1943–1969 gg.) [*On the question of the status of the Commissioner for Religions in Siberia (1943–1969)*] // Gosudarstvo i cerkov' v XX veke. M. 464 s. (in Russ.).
3. Odincov, M. I. (1995) Religioznye organizacii v SSSR nakanune i v gody VOV 1941–1945 gg. [*Religious organizations in the USSR before and during the Great Patriotic War 1941–1945*]. M.: RAGS. 222 s. (in Russ.).
4. Odincov, M. I. (2013) Sovet po delam RPC pri SNK (SM) SSSR i Moskovskaja patriarhija: jepoha vzaimodejstvija i protivostojanija. 1943–1965 gg. [*Council of the Russian Orthodox Church at SNK (SM) of the USSR and the Moscow Patriarchate: the era of interaction and confrontation. 1943–1965*]: monografija / M. I. Odincov, T. A. Chumachenko. Sankt-Peterburg: ROIR. 372 s. (in Russ.).
5. Sergij (Stragorodskij) (1943) Pastyrjam i pasomym Pravoslavnoj Hristovoj cerkvi [*Pastors and the flock of Christ Orthodox Church*] // Russkaja Pravoslavnaja Cerkov' i Velikaja Otechestvennaja vojna. Sbornik cerkovnyh dokumentov. M. S. 3–5. (in Russ.).
6. Chumachenko, T. A. (2005) Cheljabinskaja eparhija vo vtoroj polovine XX veka [*Diocese of Chelyabinsk in the second half of the XX century*] // Ural v kontekste rossijskoj modernizacii. Cheljabinsk: Kamennyj pojas. S. 427–443. (in Russ.).

СОСТОЯНИЕ ЕПИСКОПАТА РУССКОЙ ПРАВОСЛАВНОЙ ЦЕРКВИ НАКАНУНЕ «ХРУЩЕВСКОЙ» АНТИРЕЛИГИОЗНОЙ КАМПАНИИ 1958–1964 ГОДОВ

В преддверии антицерковной кампании 1958–1964 гг. органы государственной власти Советского Союза, прежде всего Совет по делам Русской православной церкви при Совете Министров СССР, занимались выработкой особой политики по отношению к руководящему звену Русской православной церкви – епископам. Используя епископов в реализации своих внешнеполитических планов, их влияние на духовенство и верующих, власть стремилась удержать епископат на позициях лояльности к советскому строю. В то же время партийно-государственный аппарат стремился выявить слабые стороны епископской корпорации и отдельных иерархов, чтобы использовать их в предстоящей борьбе с Церковью. Документы свидетельствуют, что не только власть, но и руководство Московской Патриархии накануне «хрущевских» гонений более всего волновал вопрос о религиозно-нравственном состоянии епископата и способности его оказать сопротивление в случае изменения курса государственной религиозной политики.

Ключевые слова: епископы; патриарх; Московская Патриархия; Русская православная церковь; Совет по делам Русской православной церкви; антирелигиозная кампания; религиозная политика; церковно-государственные отношения; Советское правительство.

В 1950-е гг. Русская православная церковь вступила со множеством серьезных проблем, сложнейшей из которых была кадровая, в том числе связанная с состоянием высшего церковного руководства – епископата.

В эти годы в рядах епископов постепенно происходила смена поколений. Уходили из жизни престарелые архиереи, большинство из которых заняли свои посты в довоенные годы. В период с 1943 по 1957 г. умерло 22 епископа¹. На смену им приходило новое поколение иерархов, сформировавшихся не в благополучную дореволюционную пору, а в суровую годину гонений на Церковь². По данным на 1 января 1956 г. среди 82 архиереев Русской православной церкви 62,2 % были старше 75 лет, моложе 50 лет – только 5 архиереев³. В период с 1941 по 1956 г. в епископский сан были посвящены 56 иерархов. Не малую часть епископата составляли архиереи-репатрианты. 14 епископов ранее проживали за границей и в разное время вернулись в СССР⁴.

¹ Государственный архив Пермского края (далее ГАПК). Ф.Р-1205. Оп. 2. Д. 31. Л. 173.

² Цыпин В., прот. История Русской Церкви 1917–1997. М., 1997. С. 366.

³ Российский государственный архив новейшей истории (далее РГАНИ). Ф. 5. Оп. 16. Д. 754. Л. 37.

⁴ ГАПК. Ф.Р-1205. Оп. 2. Д. 31. Л. 173.

Интересная, хотя и тенденциозная, характеристика расстановки сил в церковном управлении в середине 1950-х гг. содержится в докладе тайного осведомителя КГБ профессора Ленинградской Духовной академии, протоиерея Александра Осипова. Автор документа отмечал, что костяк епископата тех лет составляла группа иерархов с многолетним стажем, «большой частью побывавших в заключении <...> внешне подчеркнута лояльных, но внутренне старых монархических тенденций». Кроме них Осипов выделял три характерные группы епископов. Первая – бывшие обновленцы, которые «патриархией держатся на подозрении. В них часто видят агентов КГБ, людей неустойчивых». Вторая – вернувшиеся эмигранты, которых «очень ценят, но боятся выдвигать на видные места как остатки старой гвардии синодской церкви старой России». Третью основную группу составляли архиереи нового поставления из вдовых протоиереев, монахов, архимандритов. Эта группа архиереев отличалась глубокой религиозностью и высокой работоспособностью. Осипов говорит о них: «...В подавляющем большинстве они изрядные фанатики. Правда, с точки зрения образованности – это все люди невысокого полета. Но для укрепления костяка церкви – подбора нового, фанатически предан-

ного церкви духовенства, эти архиереи делают очень много»¹.

В другом секретном докладе Осипов по заданию КГБ дал подробную характеристику епископата Русской православной церкви, как с профессиональной, так и с религиозно-нравственной стороны. Желая угодить властям, автор документа намеренно описывает состояние высшей церковной иерархии в сугубо негативном смысле.

«Патриарх считает, что архиереи – это сила и основа Церкви <...> Архиереев стараются выдвигать из самых православных по духу, не склонных к реформаторской деятельности и самостоятельным решениям лиц. Главной добродетелью архиерея является умение пышно и эффектно служить. Проповедь для архиерея не так важна <...> Ценится, если архиереем ничего не просит, а сам переводит в патриархию все новые и новые суммы.

В подавляющем большинстве архиереи сейчас – лица с весьма отсталыми взглядами, многие болезненно честолюбивы, многие гонятся за комфортом, удобствами, стремлением нагнать страху на подчиненных, чтобы прослыть строгими и нелицеприятными начальниками <...> С большой неохотой патриархия ставит молодых епископов. Преимущество отдается монахам перед вдовыми священниками, принимающими монашество <...> Только окончательно и бесповоротно запятнавших себя епископов патриархия увольняет на покой <...>

И, тем не менее, влияние епископов в Церкви велико, и с этим нельзя не считаться. Пожалуй, ни одного из ныне здравствующих архиереев я не решился бы заподозрить в неверии в бога, но у многих современных епископов их вера мирно уживается с цинизмом, явными грубыми пороками, эгоизмом, стяжательством и другими весьма неподходящими для архипастыря свойствами <...>

В одном патриарх, пожалуй, прав – из такого епископата нового раскола или обновленчества не получится, так как для этого нынешние архиереи слишком тупы, отсталы и слишком ценят доходность, угодничество, обожание, которые их окружают в их епархиях. На какой-либо рискованный шаг или идейный подвиг они не способны. Был один архиепископ Лука (доктор медицины, профессор Войно-Ясенецкий), осмелившийся обличать самого патриарха, но он идейно слишком ценит единство Церкви и слишком стар к тому же, чтобы бороться внутри Церкви за какие-либо реформы или меры к улучшению положения.

¹ Цит. по: Шкаровский М. В. Русская Православная Церковь при Сталине и Хрущеве. С. 346–347.

Ни одного по-настоящему выдающегося архиерея сейчас назвать нельзя. Их нет <...> Управление, епископат и клир стоят не на высоте, во многом морально разложились, далеки от подлинной культуры, вряд ли способны оживить жизнь Церкви...»².

Свою позицию по отношению к управлению Русской православной церкви обозначил председатель Совета по делам Русской православной церкви Г. Г. Карпов. В секретном докладе Н. С. Хрущеву от 2 августа 1955 г. он обратил внимание партийного аппарата на состояние епископата Русской Церкви и обозначил основные направления работы органов государственной власти с епископами.

«Совет не заинтересован в том, чтобы управление церкви – епископы в СССР – были деятельными и богословски образованными людьми, которые бы укрепляли церковь. Достаточно лишь того, чтобы они были лояльны в политическом отношении. Однако некоторое число культурных и образованных архиереев необходимо для заграничной представительской работы церкви, чтобы выполнять даваемые им поручения. В религиозном отношении многие архиереи не являются убежденными последователями вероучения и выполняют свои обязанности формально <...> Сравнительно небольшая группа архиереев, преимущественно старших по возрасту и сану, выделяется своей религиозностью, нравственностью, проповедничеством. Они требовательны и к себе, и к духовенству, и всеми мерами повышают религиозность населения. К ним относятся: митрополит Новосибирский Варфоломей, Алма-Атинский Николай, архиепископ Симферопольский Лука, Ставропольский Антоний <...>

Положительным фактом для нас является то, что епископат в целом не представляет собой сплоченного и единого руководства Русской православной церкви, так как среди епископов имеют место склоки, подсиживание, интриги, борьба за лучшее место. Учитывая, что архиереи являются руководителями кадров Русской православной церкви, от которых во многом зависит деятельность духовенства, Совет придает большое значение работе с ними. Основная задача – удержать церковь на лояльных и патриотических позициях. Совет ориентирует своих уполномоченных на необходимое всестороннее изучение кадров епископов и на проведение соответствующей работы с ними с тем, чтобы через них обеспечить необходимое влияние на духовенство и внешнюю деятельность церкви в интересах го-

² РГАНИ. Ф. 5. Оп. 33. Д. 126. Л. 260–262, 274–275.

сударства, а также выявлять необходимые кадры для заграничной работы...»¹.

Установки Г. Г. Карпова на воспитание епископата в духе патриотизма и лояльности советской системе оказались под большим сомнением партийного руководства страны после событий 1956 г. в Египте и Венгрии. Советское правительство рассчитывало, что высшая церковная иерархия непременно поддержит его действия и создаст информационный противовес выступлениям представителей римско-католической и протестантских церквей в капиталистических странах. Однако реакция епископов на подавление советскими войсками венгерского восстания оказалась неоднозначной. Вопреки ожиданиям, многие епископы предпочли молчание и не высказали своего отношения к событиям в Венгрии и Египте. Некоторые из них не стали читать народу специальное новогоднее послание патриарха Алексия I (Симанского), одобряющее от имени Русской православной церкви мероприятия советского правительства в венгерском вопросе².

В том же году руководство Совета по делам Русской православной церкви выразило свое возмущение поведением некоторых архиереев, болезненно реагировавших на усиление антирелигиозной пропаганды. Председатель Совета Г. Г. Карпов считал: «Епископат Русской Православной Церкви сильно засорен <...> У части епископов имеются нездоровые настроения, которые за последнее время все чаще проявляются в их практической деятельности. Мы имеем факты, когда отдельные архиереи пытаются через церковную проповедь протащить свои антисоветские настроения...»³.

Подозрения в утрате епископатом лояльности по отношению к правящему режиму получили соответствующую реакцию в государственных структурах. 15 декабря 1956 г. в ЦК КПСС направил свое письмо заведующий инспекторским отделом Совета по делам Русской Православной Церкви И. Иванов. Документ свидетельствует о серьезных разногласиях в этой организации после XX съезда КПСС. Иванов предлагал свой план новой тактики Совета по ограничению влияния Церкви в обществе. Главным пунктом его было предложение нанести новый удар по епископату, «перетряхнуть епископов» – «наиболее мракобесных и реакционных послать в монастырь, а на их место подобрать лояльных»⁴.

¹ РГАНИ. Ф. 5. Оп. 16. Д. 704. Л. 167–168, 170–171.

² ГАПК. Ф. П-1205. Оп. 2. Д. 31. Л. 174.

³ ГАПК. Ф. П-1205. Оп. 2. Д. 31. Л. 173.

⁴ РГАНИ. Ф. 5. Оп. 33. Д. 53. Л. 35, 39–41.

Проблемы, связанные с состоянием высшего церковного управления, волновали не только государственные инстанции, но и Церковь. Известно, что патриарх Алексий I, хорошо понимая сильные стороны подчиненного ему епископата и клира, выражал глубокую озабоченность его пастырскими и нравственными проблемами. В своем письме к архиепископу Луке (Войно-Ясенецкому) он с нескрываемой тревогой писал: «... Болезнь эта – крайняя распущенность нашего духовенства, большинство которого стоит на весьма низком уровне понимания своего пастырского долга. К нам стекаются сведения о поведении духовенства всех епархий, и мы видим, до чего опустились наши пастыри в своем большинстве; до чего и наши архиереи, тоже можно сказать большинство – далеки от идеала пастырского...»⁵.

Свои претензии к подчиненному епископату патриарх Алексий более четко выразил в циркулярном письме от 1 января 1954 г. В этом документе ясно обозначены основные служебные и нравственные изъяны высшего управленческого звена Московской Патриархии. Прежде всего, патриарх выразил возмущение относительно вошедших в практику ежегодных архиерейских отпусков. «“Очередные” отпуска Преосвященным – явление новое, и на эти отпуска претендуют особенно архиереи посвящения последнего периода времени. Между тем, архиереи старшего возраста, несмотря на свой преклонный, а в некоторых случаях и весьма преклонный возраст, даже свыше 80 лет, не столько об отпуске и отдыхе думают, сколько неленостно несут свое архиерейское послушание.

Многие Преосвященные любят проводить отпуск на курортах, несмотря на то, что эти курорты более приспособлены для мирских людей, чем для святителей. Требуя “очередного” из года в год отпуска, иначе говоря, периодического освобождения от дел своей епархии, архиереи приравнивают себя в этом отношении к служащим в гражданских учреждениях, между тем как существует огромная разница между этими рядовыми служащими и архиереями. Первые – изо дня в день трудятся на работе определенные часы и, конечно, нуждаются в отдыхе, хотя бы раз в году; между тем как архиерей, являясь хозяином своего времени, кроме как в случае необходимости в лечении, не нуждается в продолжительном отдыхе, и, главное, вдали от своей паствы».

Тревогу патриарха вызывало поведение епископов, которые проявляли нерадение о своей пастве, редко совершали богослужения или вовсе

⁵ РГАНИ. Ф. 5. Оп. 16. Д. 704. Л. 63–65.

покидали епархию без уважительной причины. «В Патриархию поступают с мест справедливые, по существу, жалобы, что архиерей продолжительно отсутствует в епархии, что у него нет архиерейских служб. А бывает и так, что архиерей и у себя, но служит редко, непонятно почему, но, во всяком случае, неверно полагая, что частые служения не свойственны высокому положению Епископа!!! Имеются у нас жалобы с мест и на то, что некоторые архиереи без законного разрешения уезжают из своих епархий, оставляя на месте секретаря или просто кого-либо из священников для текущих дел по епархии».

Особенно патриарх Алексей укорял епископов, утративших чувство меры в использовании своей власти, устремившихся к роскоши и стяжательству. «Нам известно, что у многих архиереев имеется стремление к чрезмерной заботе о своей особе, и это – в ущерб делу церковному. Например, многие Преосвященные широко празднуют свои именины, свои “юбилеи”, собирая для этой цели духовенство, устраивая пышные трапезы, и, даже через секретарей и благочинных, определяя для каждой общины сумму пожертвования на подарок. Они не думают о том, что лепта жертвуется верующими на нужды церковные, а не на прихоти епископов, являющихся служителями Божиими, а не князьями Церкви, как в католическом мире. В Патриархии имеются сообщения о подобных действиях архиереев, исходящие от самого духовенства, против воли вынужденно подчиняться оказываемому на них давлению <...> Некоторые архиереи без нужды заводят у себя несколько машин, причем даже “личные” машины (на епархиальный счет?), и это производит недоброе впечатление даже на ближайшее их окружение <...> Вследствие всего этого между архиереями и особенно сельским духовенством получается резкий контраст: первые, живя за счет церковных доходов, излишествуют, а вторые – в своем иногда бедном храме не имеют иной раз даже необходимых для богослужебных целей церковных предметов. Широкая жизнь некоторых Преосвященных, являясь соблазном для верующих, заражает и многих из рядового духовенства...».

Резюмируя свои мысли, патриарх Алексей все же отмечал, что изложенные им проблемы относятся лишь к части епископата, тогда как многие епископы добросовестно выполняют свои обязанности – «право правят слово истины». В заключении циркуляра глава Русской православной церкви счел необходимым обратиться к епископам с наставлением, отметив что «архиерей в

первую очередь, а за ним и духовенство, должны больше обращать внимание на порученное дело Божие – Церковное, а не ставить личные удобства и заботы о благах земных выше данного им Богом послушания...»¹.

Таким образом, в преддверии «хрущевской» антирелигиозной кампании для власти и самой Русской православной церкви одним из ключевых оказался вопрос дееспособности и религиозно-нравственного состояния высшей церковной иерархии, ее готовности противостоять готовящемуся антирелигиозному наступлению. Очевидно, епископат Московской Патриархии представлял в эти годы внушительную, но весьма разнородную по своим возрастным, интеллектуальным и иным качествам силу. Доминирование в архиерейском корпусе возрастных, опытных епископов, прошедших в своем большинстве суровую школу ссылок и лагерей, с одной стороны – положительно сказывалось на религиозно-нравственном состоянии архиерейской корпорации. С другой стороны – делало ее инертной, малообразованной, не отвечающей требованиям времени. Архиереи-репатрианты и новопоставленные молодые епископы отличались высокой религиозной настроенностью, активностью, стремлением к самостоятельности в управлении епархиями.

В силу разнородности своего состава и других причин епископат 1950-х гг. страдал отсутствием внутренней сплоченности. Ситуация усугублялась наличием недопустимых нравственных изъянов в служебной деятельности и частной жизни многих епископов, которые отмечалось не только органами, надзиравшими за деятельностью Церкви, но и высшим церковным руководством.

Несмотря на попытки председателя Совета по делам Русской православной церкви Г. Г. Карпова проводить осторожную политику сохранения епископата на позициях лояльности, деятельность архиерейской корпорации все чаще вызывала подозрение руководства страны в антисоветских взглядах и нелояльном отношении к его внешнеполитическим мероприятиям.

Список литературы

1. Цыпин, В., прот. История Русской Церкви 1917–1997 / прот. В. Цыпин. М., 1997.
2. Шкаровский, М. В. Русская Православная Церковь при Сталине и Хрущеве / М. В. Шкаровский. М., 2005.

¹ Сайт Андрея Бермана. URL: <http://andber.livejournal.com/> (дата обращения: 12.01.2015).

Сведения об авторе

Марченко Алексей Николаевич – доктор исторических наук, заведующий кафедрой теологии Регионального института непрерывного образования Пермского государственного национального исследовательского университета.

prot.marchenko@yandex.ru

**CONDITION OF THE EPISCOPATE OF THE RUSSIAN ORTHODOX CHURCH
ON THE EVE OF “KHRUSCHEV’S”
ANTIRELIGIOUS CAMPAIGN IN 1958–1964**

A. N. Marchenko

Doctor of Historical Sciences, the Head of the Department of Theology of Regional Institute of Continuous Education of Perm State University (PUS), the Ministry of Education and Science of the Russian Federation.

prot.marchenko@yandex.ru

On the threshold of the anti-church campaign of 1958–1964 the government authorities of the Soviet Union, first of all the Council for the Russian Orthodox Church at the Council of Ministers of the USSR, were engaged in developing a special policy towards bishops, the high priesthood of the Russian Orthodox Church. Using bishops in the implementation of the foreign policy plans, their influence on clergy and believers, the power tried to hold the episcopate on loyal positions to the Soviet system. At the same time the party and state apparatus strove to reveal the weaknesses of Episcopal corporation and certain hierarchs to use them in the forthcoming fight against the Church. The Documents testify that on the eve of “Khrushchev’s” persecutions not only the state power, but also the governance of Moscow Patriarchy were concerned about religious and moral conditions of the episcopate and their ability to show the resistance in case of the change of the state religious policy course.

Keywords: bishops; patriarch; Moscow Patriarchy; Russian Orthodox Church; Council for affairs of the Russian Orthodox Church; antireligious campaign; religious policy; church and state relations; Soviet government.

References

1. Tsyipin, V., prot. (1997). *Istoriya Russkoy Tserkvi 1917–1997* [=History of the Russian Church 1917–1997]. M. (in Russ.).
2. Shkarovskiy, M. V. (2005). *Russkaya Pravoslavnaya Tserkov pri Staline i Hrusheve* [=Russian Orthodox Church under Stalin and Khrushchev]. M. (in Russ.).

СОПРОТИВЛЕНИЕ ЕПИСКОПАТА РУССКОЙ ПРАВОСЛАВНОЙ ЦЕРКВИ «ХРУЩЕВСКИМ» ГОНЕНИЯМ 1958–1964 ГОДОВ ПО МАТЕРИАЛАМ СОВЕТА ПО ДЕЛАМ РУССКОЙ ПРАВОСЛАВНОЙ ЦЕРКВИ ПРИ СОВЕТЕ МИНИСТРОВ СССР

В период власти Н. С. Хрущева Русская православная церковь подверглась новым гонениям. В ходе «хрущевской» антирелигиозной кампании 1958–1964 гг. власть опиралась на часть склонного к конформизму епископата. В связи с этим в зарубежной публицистике был создан миф о «предательстве» высшим церковным руководством интересов Церкви. Документы свидетельствуют о несправедливости данной точки зрения. Многие епископы Московской Патриархии оказали сопротивление властям и мужественно защищали церковную жизнь своих епархий. Архиереи препятствовали закрытию храмов, активизировали деятельность подчиненного им духовенства и верующих, игнорировали распоряжения органов государственной власти, осуществлявших антицерковные акции. Однако сопротивление епископов не могло в полной мере предотвратить тяжелые последствия «хрущевских» гонений, ставших следствием коренных изменений в религиозной политике советского государства этого периода.

Ключевые слова: епископы; патриарх; Московская Патриархия; Русская православная церковь; Совет по делам Русской православной церкви; антирелигиозная кампания; религиозная политика; церковно-государственные отношения; Советское правительство.

Десятилетие 1954–1964 гг. стало временем новых испытаний для Русской православной церкви. После временного «перемирия» послевоенных лет равновесие церковно-государственных отношений в СССР было нарушено волонтаристски настроенной группой нового руководства страны во главе с Н. С. Хрущевым. Пребывание у власти этого лидера КПСС открыло новую эпоху гонений на Русскую православную церковь в XX в., оставившую неизгладимый след в памяти православного духовенства и верующих¹.

«Хрущевские» гонения носили бескровный характер. Репрессивные меры по отношению к духовенству и верующим были редким явлением. Как и в 1930-е гг., многие мероприятия, направленные против Церкви, власть стремилась проводить руками церковного руководства. Под давлением советских властей Патриархом Алексием I и органами высшего церковного управления неоднократно принимались невыгодные для Церкви решения. Стремление к замалчиванию этого факта или неспособность трезво и беспристрастно его осмыслить всегда приводили к появлению крайних суждений, возникавших как в церковной, так и в светской среде.

Первые обвинения в адрес иерархии прозвучали еще в середине 1960-х гг., после отстранения от власти Н. С. Хрущева. Большую известность получило открытое письмо священников Николая Эшлимана и Глеба Якунина, разосланное всем епархиальным архиереям в декабре 1965 г. Священники сообщили о закрытии храмов, считая, что часть вины лежит на церковном управлении, избравшем «порочную тактику молчания». По их мнению, вина церковного управления состоит в том, что оно подчинялось неофициальным, незаконным директивам Совета по делам Русской православной церкви и, не оказав ему сопротивления, по существу не исполнило своего долга. «Только заручившись молчанием высшего церковного управления, могли безбожники закрывать Божьи храмы!»². Это категоричное заявление получило развитие в зарубежной диссидентской публицистике, представлявшей деятельность Патриарха Алексия I и епископата Русской православной церкви прямым продолжением «греха Сергианства», а самих епископов исключительно как агентов КГБ и сознательных разрушителей Церкви³.

² Штриккер Г. Русская Православная Церковь... С. 54–64.

³ Степанов В. (Дьякон Владимир Русак). Свидетельство... С. 58–62; Талантов Б. В. Сергиевщина... С. 745.

¹ Шкаровский М. В. Русская Православная Церковь... С. 359.

Имеющиеся исследования показали, что в условиях мощного антицерковного натиска состояние церковной жизни в каждой епархии напрямую зависело от личных усилий архиереев, их опыта, настойчивости, способностей и готовности к самопожертвованию¹.

Деятельность епископов достаточно широко представлена в документах Совета по делам Русской православной церкви, которые свидетельствуют, что далеко не все епископы были конформистами. В центре внимания центрального аппарата Совета и региональных уполномоченных находились архиереи, мужественно стоявшие на страже церковных интересов, оказавшие сопротивление властям.

Среди иерархов, обладавших твердой и непримиримой позицией, был епископ Львовский и Тернопольский Палладий (Каминский). Уже в начале «хрущевских» гонений епископ Палладий вступил в открытую конфронтацию с уполномоченным Совета по Тернопольской области Крагликом. В 1958–1959 гг. уполномоченный неоднократно требовал от Владыки принять репрессивные меры к священникам, «нарушающим советское законодательство и допускающим антисоветские высказывания», но епископ Палладий не соглашался. Из-за открытого противодействия властям в вопросе о закрытии монастырей в документах Совета этот архиерей характеризовался исключительно с негативной стороны: «Палладий не признает и игнорирует уполномоченного по Тернопольской области г. Краглика, болезненно воспринимает правильные требования уполномоченного к духовенству, нарушающему советское законодательство о культах, открыто заявляя, что контроль со стороны светской власти за деятельностью религиозных объединений является большим нарывом на теле церкви...», – писал 28 апреля 1960 г. зав. инспекторским отделом Совета И. Сивенков².

В мае 1960 г. епископ Палладий (Каминский) под давлением Совета был смещен Священным Синодом с занимаемой кафедры и назначен епископом Оренбургским и Бузулукским. В 1963 г. был вновь переведен на Рязанскую кафедру, где развернул активную деятельность. Уполномоченного Совета по Рязанской области П. Малиев, получив в лице епископа активного противника своим действиям, характеризовал его как лидера церковного сопротивления в регионе: «За по-

следние годы в ряде религиозных общин Рязанской епархии отмечалось снижение активности служителей культа и некоторый отход верующих от церкви. Оценив обстановку, Палладий стал принимать меры к укреплению дисциплины духовенства, а так же сотрудникам епархиального управления <...> Намеревался заменить священников, которые не проявляли активности в службах или допускали аморальные проступки. При этом не считался с мнением уполномоченного.

В целях завоевания авторитета он занялся благотворительной деятельностью. Он выдал денежное пособие вернувшемуся из заключения священнику С. Наумову и ранее снятому с регистрации за нарушение законодательства о культах иеромонаху Д. В. Смирнову. Благотворительность прекратил после замечания уполномоченного.

Палладий вмешивается в дела исполнительных органов, дает им рекомендации писать жалобы на законные действия местных органов власти, не соглашается с решением исполорганов о снятии священников <...> Приведенные факты свидетельствуют о том, что Каминский фанатически реакционно настроен в духе религиозной идеологии и является активным ее проводником среди духовенства и прихожан³.

В списках «реакционных» архиереев, находившихся под пристальным вниманием руководителей Совета по делам Русской православной церкви, числился архиепископ Пензенский и Саранский Феодосий (Погорский). С марта 1960 г. Владыка Феодосий управлял Пензенской епархией и проявил себя активным защитником интересов Церкви, твердым и настойчивым церковным деятелем. Владыка постоянно стремился укреплять положение приходов, принимал решительные меры по укреплению церковной дисциплины, наведению образцового порядка в храмах, поддержанию на высоте морального облика духовенства. Архиепископ требовал от священников постоянно произносить проповеди в церквях, строго взыскивал с нерадивых. Постоянной заботой архипастыря было обновление кадров духовенства, привлечение на службу молодых священников. В донесениях уполномоченного не раз отмечалась строгая личная жизнь архиепископа Феодосия: «...Какими-либо материалами, компрометирующими его с морально-бытовой стороны и политической стороны, не располагаю», – писал 15 октября 1964 г. уполномоченный по Пензенской области С. Попов⁴.

Перечень неудобных власти архиереев, намеченных Советом к отстранению от управления

¹ Пономаренко Д., диакон. Епископ Стефан (Никитин). С. 212.

² Государственный архив Российской Федерации (далее ГАРФ). Ф. 6991. Оп. 7. Д. 177. Л. 16–17.

³ ГАРФ. Ф. 6991. Оп. 7. Д. 177. Л. 52–53.

⁴ ГАРФ. Ф. 6991. Оп. 7. Д. 183. Л. 18–20.

епархиями, продолжил архиепископ Ивановский и Кинешемский Иларион (Прохоров). Отличаясь глубокой религиозностью, Владыка зарекомендовал себя твердым и неуступчивым руководителем церковного народа, стремящимся укрепить положение Церкви и активизировать ее деятельность. Руководство Совета справедливо отмечало в нем человека, настроенного оппозиционно по отношению к антирелигиозным мероприятиям властей и политике «безмолвия» руководства Московской Патриархии.

В декабре 1962 г. архиепископ Иларион направил с нарочным «особо секретное письмо» на имя Святейшего Патриарха Алексия, в котором открыто высказал Первосвястителю свое недовольство новым порядком управления Церковью, предусмотренным решениями Архиерейского Собора 1961 г., и поставил ряд вопросов относительно поведения уполномоченного Совета по Ивановской области и местных советских органов¹.

В своей архипастырской деятельности Владыка предпочитал действовать самостоятельно и независимо. Он по-прежнему требовал от приходских общин предоставления в епархию финансово-хозяйственных отчетов, согласования с ним всех вопросов приходской деятельности. В феврале 1963 г. в годовом отчете в Патриархию архиепископ Иларион обвинил уполномоченного по Ивановской области в том, что он целенаправленно ведет работу по ликвидации Ивановской епархии².

В октябре 1963 г. под нажимом Совета по делам Русской православной церкви Священный Синод принял решение о переводе архиепископа Илариона на Уфимскую кафедру. Прощание ивановской паствы с архиепископом Иларионом вылилось в настоящую религиозную манифестацию. Около кафедрального собора собралось множество людей. Сотни верующих с плачем и криком выражали свое недовольство переводом архиерея из Ивановской епархии³.

Приняв Уфимскую кафедру, Владыка Иларион не изменил своих взглядов и стиля управления. Его сопротивление антицерковным акциям принимало все более открытый и непримиримый характер. Деятельность архиепископа Илариона вызвала нескрываемую тревогу местных властей, требовавших его немедленной отставки и удаления из Башкирии. «Иларион не прислушивается к рекомендациям уполномоченного Совета, группирует вокруг себя различных кли-

куш и фанатиков <...> Он требует от служителей культа активно противостоять широкому наступлению атеистов, в проповедях призывать не только удерживать верующих, но и привлекать в церковь новых людей, расширять влияние церкви на население, использовать любой повод для жалобы в Москву <...> В связи с изложенным и учитывая преклонный возраст Илариона, считаю целесообразным рекомендовать патриарху отправить его на покой», – докладывал 30 марта 1964 г. в Совет уполномоченный по Башкирской АССР Н. П. Сигачев⁴.

Оказал сопротивление гонителям архиепископ Тамбовский и Мичуринский Иннокентий (Зельницкий). Возглавив епархию в 1962 г., Владыка тщательно следил за содержанием церковных зданий в надлежащем порядке, заботился об укомплектовании штатов духовенства. Недовольный деятельностью архиерея, уполномоченный Совета А. И. Зверев писал: «Из бесед с Иннокентием явствует, что передачу управления хозяйственно-финансовой деятельностью исполнительным органам он считает неоправданной, так как члены исполнительного органа в своем большинстве не могут обеспечить руководство церковными приходами и делами ввиду своей малограмотности и преклонного возраста <...> Иннокентий стремится, чтобы каждая церковь активно влияла на верующих, старается помочь затухающим общинам своим влиянием»⁵.

Епископ Никон (Лысенко), назначенный в марте 1959 г. управляющим Уфимской и Стерлитамакской епархией, прилагал усилия к ее укреплению. Ему удалось наладить снабжение свечами и церковной утварью из Куйбышева. Владыка пытался увеличить штаты духовенства в церквях, приглашая в республику преданных ему священников, поддерживал молодое духовенство. Всех священнослужителей епархии епископ обязывал ремонтировать и украшать храмы, стремиться к усилению религиозного влияния на верующих.

В 1960 г. в дни советских праздников (Октябрьские дни, 1 мая, день Конституции, Новый год) епископ Никон ввел благодарственные богослужения в храмах епархии. Местные власти квалифицировали поступок архиерея как попытку отвлечения трудящихся от общественных мероприятий и запретили их совершение.

В Совет по делам Русской православной церкви о деятельности епископа Никона поступали только негативные отзывы. В одном из документов уполномоченный писал: «На факты наруше-

¹ ГАРФ. Ф. 6991. Оп. 7. Д. 52. Л. 18.

² ГАРФ. Ф. 6991. Оп. 7. Д. 52. Л. 19.

³ ГАРФ. Ф. 6991. Оп. 7. Д. 52. Л. 19.

⁴ ГАРФ. Ф. 6991. Оп. 7. Д. 52. Л. 20.

⁵ ГАРФ. Ф. 6991. Оп. 7. Д. 53. Л. 50–51.

ния духовенством законодательства о культах Никон не реагирует, а нарушителей берет под свою защиту. В сентябре 1959 г. за враждебную деятельность с регистрации был снят священник А. П. Дудинов, который призывал родителей удерживать детей от вступления в пионеры, а перед началом учебного года приводить их в церковь для причащения <...> Зная о причинах снятия Дудинова, Никон выступает в его защиту и добивается возобновления ему регистрации...».

В мае 1960 г. с регистрации уполномоченным был снят настоятель Покровской церкви г. Уфы архимандрит Таврион (Батозский). Епископ Никон принял все меры, чтобы оставить о. Тавриона в Уфимской епархии¹.

В 1959–1960 гг. епископ Никон упорно отказывался предоставлять уполномоченному Совету данные из финансовых отчетов церквей, заявив: «Церковь – организация самостоятельная, и никто не имеет права контролировать ее деятельность и требовать от нее отчетов». При закрытии церквей Владыка всегда предлагал священникам и членам исполнительных органов писать об этом подробные жалобы в Патриархию. Епископ Никон систематически финансировал экономически слабые – «затухающие приходы», которые власти готовили к закрытию.

18 июля 1961 г. епископ Никон принял участие в Архиерейском Соборе, утвердившем синодальное постановление «О мерах по улучшению существующего строя приходской жизни» от 18 апреля того же года. Вернувшись в епархию, Владыка высказал недовольство решением Собора. «Быстро утвердили то, что нас ограничивает, а как мы должны жить в будущем, о наших правах и снижении налогов ничего не сказали, как будто все идет хорошо. В связи с этим я решил уйти на покой...»².

Сопrotивление властям оказал епископ Николай (Федосьев), назначенный в марте 1960 г. управляющим Чебоксарской и Чувашской епархий. До рукоположения этот архиерей дважды отбывал срок заключения (1929–1934 гг. и 1950–1956 гг.) Назначение Владыки Николая было связано с переводом архиепископа Мануила (Лемешевского) из Чебоксарской в Куйбышевскую епархию. С первых дней своего пребывания в качестве управляющего Чебоксарско-Чувашской епархией епископ Николай игнорировал уполномоченного, проявляя волю к самостоятельному управлению церковными общинами. Вопреки требованиям властей, систематически оказывал

денежную и другую материальную помощь экономически слабым приходом.

Уполномоченный по Чувашской АССР Я. Ма-клашкин характеризует деятельность епископа Николая следующим образом: «В своей архиерейской деятельности показал себя как реакционно-настроенный человек, таящий глубокую ненависть к органам власти. Оставаясь на протяжении всех четырех лет своего пребывания в Чебоксарско-Чувашской епархии на прежних своих реакционных позициях, культивирует у своих подчиненных нездоровые взгляды на политику, проводимую нашей партией по отношению к церкви и религии.

В целях укрепления своей позиции среди духовенства заменил почти всех недостаточно инициативных и лояльных к органам власти священников <...> За время своей работы обеспечил значительное обновление состава священнослужителей молодыми кадрами, в результате чего количество молодых священников в возрасте от 20 до 40 лет возросло с 43 % до 54 %.

Ко всем мероприятиям, связанным с проведением в жизнь законодательства о культах, относится исключительно враждебно, усматривая в них способ нажима и гонений на религию <...>

Наиболее открытое и резкое противодействие им было оказано мероприятиям по установлению системы квитанционного учета совершаемых обрядов. Оно выражалось в том, что он начал подстрекать верующих на писание всякого рода анонимных жалоб на представителей органов власти, обвиняя их в том, что они этим допускают нарушение декрета об отделении церкви от государства <...>

В быту ведет скромный образ жизни. Уделяет большое внимание архиерейским службам. В неделю проводит не менее трех архиерейских служб. Ведет большую индивидуальную работу с членами исполнительных органов церквей <...>, располагает их к послушанию духовенству, увеличению размеров отчислений на содержание епархии и патриархии, сознательно противопоставляя их отчислениям средств в Фонд мира <...>

В своей деятельности уделяет большое внимание вербовке молодежи в духовные учебные заведения, вследствие чего за последние годы в республике увеличились случаи подачи заявлений о поступлении в духовные семинарии <...> Ведет усиленную работу по возрождению бездействующих и затухающих религиозных организаций <...>

В интересах нормализации отношений было бы целесообразным учесть Совету невозможность дальнейшего оставления его в этой долж-

¹ ГАРФ. Ф. 6991. Оп. 7. Д. 93. Л. 17–18.

² ГАРФ. Ф. 6991. Оп. 7. Д. 93. Л. 19.

ности в Чебоксарско-Чувашской епархии»¹.

Классическим примером противостояния церковной иерархии властям является борьба епископа Ташкентского и Средне-Азиатского Ермогена (Голубева) с уполномоченным Совета по Узбекской ССР **Н. Ф. Вороничевым**. Кульминацией обострения отношений епископа Ермогена с властями Узбекистана стало строительство в Ташкенте Успенского кафедрального собора. Чтобы осуществить такое строительство, епископу пришлось пойти на хитрость. Еще в 1957 г. Ташкентская епархия получила разрешение Совета по делам Русской православной церкви на расширение и архитектурное оформление здания собора. Расширение было мотивировано тем, что столицу Узбекистана посещало много иностранных туристов. Размеры расширения здания были согласованы специальной комиссией Ташкентского горисполкома.

Однако в 1958–1959 гг. вместо незначительного расширения старого здания Ташкентская епархия предприняла капитальное строительство с кладкой нового фундамента и возведением стен. В кратчайшие сроки вместо старой маленькой церкви, без наличия специального разрешения, в Ташкенте появилось новое здание кафедрального собора на 4000 человек. Побывав на месте строительства, уполномоченный Вороничев с горькой иронией заметил, что «его (Вороничева) теперь многие уполномоченные будут поздравлять, что в его области построен такой великолепный храм». Понимая свое упущение, Н. Ф. Вороничев постарался всецело возложить вину за «несанкционированное строительство культового сооружения» на епископа.

Объясняя властям свой поступок, епископ Ермоген упорно и методично доказывал правоту совершенного дела. «Постройкой этого здания не нанесен никакой ущерб государству, ни материальный, ни моральный. Наоборот, это строительство имеет известное положительное значение с политической точки зрения. В настоящее время Ташкент является городом, который посещают иностранные делегации с Востока и Запада. Посещают они и собор и одновременно построенную с ним мечеть <...> Что касается советских верующих граждан, то постройка воспринята ими с чувством глубокой благодарности Правительству, так как с постройкой собора получили возможность молиться в надлежащих санитарно-гигиенических условиях, чего были лишены ранее...»². Кафедральный собор в Ташкенте ока-

зался не единственным церковным сооружением, построенным при епископе Ермогене в Средней Азии. Так же стремительно был построен храм в Самарканде, новый собор в Ашхабаде, большая каменная крещальня в г. Фрунзе (современный Бишкек), отреставрированы и восстановлены храмы Самарканда, Красноводска, Мары.

В 1959–1960 гг. уполномоченный **Н. Ф. Вороничев** предпринял попытку существенно сократить численность храмов Ташкентской епархии. В частности, власти планировали закрыть ряд молитвенных домов, построенных в послевоенные годы, в ряде районов Узбекской ССР. Титаническими усилиями епископу Ермогену удалось предотвратить разложение религиозных обществ и закрытие храмов в своей епархии. В 1958–1960 гг. ни один храм в Средней Азии не был закрыт. На 1 января 1961 г., так же как и в 1958 г., в Узбекской ССР действовало 25 приходов (из них 4 – типовые церкви, 21 – молитвенный дом). В докладной записке старшего инспектора Совета А. Мишина говорилось, что «уполномоченный Советом Вороничев Николай Федорович приложил немало усилий в борьбе с мракобесом Ермогеном, но методы этой борьбы не были достаточно эффективными в деле сокращения церковной сети, уменьшения доходности церквей»³.

После выхода постановления ЦК КПСС от 13 января 1960 г. «О мерах по ликвидации нарушений духовенством Советского законодательства о культах» Совет по делам Русской православной церкви персонально обязал Н. Ф. Вороничева приступить к решительным действиям по ограничению влияния Церкви на население и ослаблению ее материальной базы в Узбекской ССР. Однако коренных изменений в сложившейся ситуации в республике не последовало. Сломить неуступчивого иерарха властям не удалось. Сам уполномоченный Н. Ф. Вороничев оказался в затруднительном положении. Его карьере угрожал печальный конец.

Вскоре руководство Совета приняло кардинальное решение – убрать епископа Ермогена из Средней Азии. Оказав сильное давление на Московскую Патриархию, Совет добился поставленной цели. 15 сентября 1960 г. решением Священного Синода «архиреакционный архиерей» епископ Ермоген был отстранен от управления Ташкентской и Средне-Азиатской епархией и отправлен в «бессрочный отпуск»⁴.

Таким образом, в годы «хрущевских» гонений архиереи целого ряда православных епархий

¹ ГАРФ. Ф. 6991. Оп. 7. Д. 90. Л. 3, 10, 52–56.

² ГАРФ. Ф. 6991. Оп. 7. Д. 33. Л. 80–81.

³ ГАРФ. Ф. 6991. Оп. 7. Д. 33. Л. 12.

⁴ ГАРФ. Ф. 6991. Оп. 7. Д. 33. Л. 22.

встали на путь открытого сопротивления антирелигиозным мероприятиям властей и вступили в конфронтацию с уполномоченными Совета по делам Русской православной церкви.

Церковное сопротивление на местах выражалось в игнорировании архиереями и священнослужителями требований Совета и соответствующих вынужденных распоряжений высшей церковной власти. Ответом на антицерковные акции стало стремление епископов улучшить качество богослужебной деятельности в епархиях, повысить активность духовенства и верующих. В связи с этим внимание епархиального руководства было сосредоточено на кадровом вопросе: подготовке молодых священнослужителей и укреплении органов приходского управления инициативными верующими людьми.

Возможность сопротивления епископата, особенно в 1958–1960 гг., обусловлена тем, что в этот период духовенство еще сохраняло за собой предусмотренное «Положением об управлении Русской Православной Церкви» 1945 г. право занимать главенствующее положение в органах церковного управления, а вместе с ним доминирующее влияние на церковную жизнь. Относительную свободу маневра в отстаивании интересов Церкви епископат имел благодаря двой-

ственной и противоречивой позиции руководства Совета по делам Русской православной церкви во главе с Г. Г. Карповым. Однако претворение в жизнь в 1961 г. «приходской реформы», ужесточение контроля деятельности епископата и духовенства со стороны государственных структур, репрессивные меры по отношению к протестующим сводили к минимуму реальные возможности иерархии к эффективному организованному сопротивлению.

Список литературы

1. Пономаренко, Д., диакон. Епископ Стефан (Никитин) / диакон Д. Пономаренко. М., 2010.
2. Степанов, В. (Дьякон Владимир Русак). Свидетельство обвинения / В. Степанов. М., 1993.
3. Талантов, Б. В. Сергиевщина или приспособление к атеизму. Архив самиздата / Б. В. Талантов. Мюнхен, 1969–1979.
4. Шкаровский, М. В. Русская Православная Церковь при Сталине и Хрущеве / М. В. Шкаровский. М., 2005.
5. Штриккер, Г. Русская Православная Церковь в советское время / Г. Штриккер. М., 1995. Кн. 2.

Сведения об авторе

Марченко Алексей Николаевич – доктор исторических наук, заведующий кафедрой теологии Регионального института непрерывного образования Пермского государственного национального исследовательского университета.

prot.marchenko@yandex.ru

RESISTANCE OF THE EPISCOPATE OF THE RUSSIAN ORTHODOX CHURCH TO “KHRUSCHEV’S” PERSECUTIONS OF 1958–1964 APPLIED TO MATERIALS OF THE COUNCIL FOR THE RUSSIAN ORTHODOX CHURCH AT THE COUNCIL OF MINISTERS OF THE USSR

A. N. Marchenko

Doctor of Historical Sciences, the Head of the Department of Theology of Regional Institute of Continuous Education of Perm State University (PUS), the Ministry of Education and Science of the Russian Federation.

prot .marchenko@yandex.ru

In the period of N. S. Khrushchev’s rule the Russian Orthodox Church underwent new persecutions. During “Khrushchev’s” antireligious campaign of 1958–1964 the power was relying on the part of the episcopate inclined to conformism. In this regard foreign journalism created the myth about the high priesthood’s “treachery” of the Church’s interests. Documents testify the injustice of this point of view. Many bishops of Moscow Patriarchy showed resistance to the authorities and courageously protected the church life of their eparchies. Bishops hampered the closure of the temples, intensified the activity of the subordinate clergy and

the believers, ignored the orders of the state authorities which were carrying out anti-church actions. However, the resistance of the bishops couldn't fully prevent the serious consequences of "Khrushchev's" persecutions, which were the results of the radical changes in the religious policy of the Soviet state of that period.

Keywords: bishops; patriarch; Moscow Patriarchy; Russian Orthodox Church; Council for Russian Orthodox Church; antireligious campaign; religious policy; church and state relations; Soviet government.

References

1. Ponomarenko, D., diakon. (2010). Episkop Stefan (Nikitin) [=Bishop Stephen (Nikitin)]. M. (in Russ.).
2. Stepanov, V. (D'yakon Vladimir Rusak). (1993). Svidetel'stvo obvineniya [=Evidence of charges]. M. (in Russ.).
3. Talantov, B. V. (1969–1979). Sergievshchina ili prisposoblenie k ateizmu. Arkhiv samizdata [=Sergievshchina adaptation or to atheism.]. Myunkhen. (in Russ.).
4. Shkarovskiy, M. V. (2005). Russkaya Pravoslavnaya Tserkov pri Staline i Hrusheve [=Russian Orthodox Church under Stalin and Khrushchev]. M. (in Russ.).
5. Shtrikker, G. (1995). Russkaya Pravoslavnaya Tserkov' v sovetskoe vremya [=Russian Orthodox Church in the Soviet times]. M. Kn. 2. (in Russ.).

НАУЧНАЯ РЕФЛЕКСИЯ

Историография

УДК 93
ББК 63

В. П. Корзун

КОНЦЕПЦИЯ ИСТОРИИ НАУКИ В РАБОТЕ А. С. ЛАППО-ДАНИЛЕВСКОГО «DEVELOPMENT OF RUSSIAN SCIENCE AND LEARNING»*

*В русской версии это название может быть переведено как «Развитие науки и образования в России».

Работа выполнена при финансовой поддержке РГНФ, проект 13 0100115

Реконструируется концепция истории науки А. С. Лаппо-Данилевского. Прослеживается генезис историко-научных идей. Зафиксированы различные контексты историко-научных поисков А. С. Лаппо-Данилевского: 1) влияние историко-научной мысли Германии и Франции на подходы к истории науки как единства логического и исторического развития (О. Конт, В. Уэвелл, И. Мери, П. Таннери, В. Вундт, Ф. Ментре, П. Дюгем; 2) состояние осмысления истории русской науки в историко-научной литературе конца XIX в. – 1910-х гг.; 3) влияние Первой Мировой войны на постановку вопроса о специфике национальных историографий; 4) изменение организации науки как социального института в первые десятилетия XX в.; 5) российские практики историко-научных построений.

Ключевые слова: А. С. Лаппо-Данилевский; история науки; «Русская наука»; коммуникативное поле; циркуляция идей; логическое и историческое в развитии науки.

Науковедческие штудии А. С. Лаппо-Данилевского – значимая часть научной мысли начала XX в., когда на повестку дня выходит самопознание науки, методологическая саморефлексия, формируется предметная область наукоучения. В современной историографической литературе этот сюжет в основном представлен подготовкой проекта «Русская наука»¹. В данной статье мы обращаемся к характеристике разнообразных

¹ Корзун В. П. : 1) Невостребованное наследие: (Материалы по истории науки в архиве Лаппо-Данилевского). С. 255–263; 2) Образы исторической науки на рубеже XIX–XX вв. С. 135–150; Она же. Науковедческая концепция Лаппо-Данилевского: (Кистокам культурологических исследований научного знания). С. 46–50; Есаков В. Д. : 1) Идея науки у А. С. Лаппо-Данилевского. С. 17–54; 2) Неосуществленный проект Академии наук. С. 1129–1139; Русская наука // СПФ АРАН. Ф. 113. Оп. 2. Д. 67. Л. 10–11. См. об этом подробнее: Тункина И. В. : 1) О проекте многотомного издания по истории русской науки (1916–1930 гг.) С. 182–194; 2) К истории сборника «Русская наука». С. 637–659; Илизаров С. С. О доминантах российской историографии науки. С. 353–363; Ростовцев Е. А. Деятельность А. С. Лаппо-Данилевского в Российской академии наук. С. 135–248; Dmitriev A. La «science nationale» et importations culturelles: Aleksandr Lappo-Danilevskij, le premier Pitirim Sorokin et Mihail Gruševskij, entre histoire et sociologie. P. 599–627; Басаргина Е. Ю. А. С. Лаппо-Данилевский – почетный доктор права Кембриджского университета. С. 57–60.

контекстов этого процесса, что позволяет нам зафиксировать генезис науковедческой концепции Лаппо-Данилевского. Так, в 1916 г. была создана Комиссия «Наука в России». Предполагалось создание очерков «Русская наука» общим объемом в 99,5 п. л. и справочного ежегодника «Наука в России», которые замысливались, кстати, по аналогии с немецкими изданиями. В подготовке и издании сборника «Русская наука» участвовали 57 ученых – специалистов разных областей знания. В комиссию наряду с гуманитариями (Н. Н. Глубоковский, Э. Л. Радлов, А. А. Кауфман, П. Б. Струве, П. И. Новгородцев, А. С. Лаппо-Данилевский, Н. А. Гредескул, И. М. Гревс, И. М. Ростовцев, С. А. Жебелев, П. Г. Виноградов, А. А. Шахматов, М. А. Дьяконов, С. Ф. Ольденбург, Н. Я. Марр) вошли также крупнейшие представители негуманитарных наук, в том числе и математики. Как особо интересующие издателей проблемы были выделены общие суждения о русской науке, а также вопросы сходства и особенностей русской научной мысли в сравнении с западноевропейской, именно эти вопросы в качестве центральных были предложены в разработанной А. С. Лаппо-Данилевским анкете для ученых². По существу,

² Русская наука // СПФ АРАН. Ф. 113. Оп. 2. Д. 67. Л. 10–

в анкете прочитывалась концепция национальной специфики русской науки, которая затем была развернута Лаппо-Данилевским в двух лекциях, прочитанных им в 1916 г. в Кембридже.

Примечателен сам факт вербализации этого проекта в Кембридже. Это время Первой мировой войны – события, оказавшего существенное воздействие на мировоззрение общества в целом, в том числе и сообщество историков. Прежде единая республика ученых распалась, «расколовшись по национальному признаку, что <...> ускорило процесс формирования национальной науки в разных странах, включая Россию»¹. На фоне разочарования в «немецких учителях» в период войны усилился взаимный культурный интерес стран Антанты, и летом 1916 г. Лаппо-Данилевский был приглашен в Кембридж наряду с П. Н. Милюковым, П. Б. Струве, Р. Дмовским и др. для участия в летней сессии народного университета. Это был целый «Русский сезон» в Кембридже. Кульминацией «Русского сезона» стала церемония присуждения степени доктора права вышеназванным ученым. Пожалование почетных титулов сразу четверем русским ученым являлось выражением признания их заслуг и одновременно политическим реверансом в сторону России². Именно здесь, в Кембридже, Лаппо-Данилевский читает лекции по истории науки, которые легли в основу большой статьи, по существу – монографии, вышедшей в 1917 г. в английском издании³.

Наряду с внешнеполитическим контекстом, акцентирующим проблему национальной науки, выделим внутринаучные предпосылки интереса к истории науки вообще – интенсивное развитие мировой историко-научной мысли как в рамках позитивизма (О. Конт, В. Уэвелл, И. Мерц, П. Таннери), так и в рамках неокантианства (В. Вундт, П. Рикерт, П. Г. Натторп и др.). Это время характеризуется стремлением раскрыть единство различных форм культуры и глубоким интересом к логическим основаниям науки. Работы многих из указанных мыслителей штудирует Лаппо-Данилевский.

В качестве значимого контекста назовем и состояние осмысления истории русской науки

в историко-научной литературе конца XIX в. – 1910-х гг. Как указывает И. Л. Беленький, именно в эти десятилетия выдвигаются программы историко-философского и историко-научного изучения различных содержаний русской мысли. Он ссылается на труды Е. А. Боброва, А. И. Введенского, Э. Л. Радлова, Г. Г. Шпета, Д. Н. Багалея, В. С. Иконникова, А. С. Лаппо-Данилевского, П. Н. Милюкова и др. В центре внимания оказывается интеллектуальная традиция, причем она не сводится только к истории идей и способов мышления, но и рассматривается как процесс восприятия, воссоздания, селекции, переформатирования.

Отражением поисков в данном направлении можно считать и появление обобщающих сводок по истории русской науки. Прежде всего, следует назвать раздел 12 «Русская наука» статьи «Россия», помещенной в «Энциклопедическом словаре» Ф. А. Брокгауза и Е. А. Ефрона, фундаментальные библиографические проекты конца XIX и первых трех десятилетий XX в. И, наконец, И. Л. Беленький рассматривает опыты классификации наук и связанные с ней библиографические практики как предпосылку метаучной рефлексии, поскольку «своей преемственностью, закрепленной в культурно-исторической памяти», они оказываются одним из основополагающих начал единства научного знания⁴. Здесь уместно вспомнить фундаментальные библиографические проекты, такие как: репертуар русской книги (С. А. Венгеров, А. Д. Топоров, Ю. Ю. Битовт, В. П. Семенников и др.), библиографию периодики (В. И. Срезневский, Н. Н. Лисовский, Л. К. Ильинский и др.), библиографию журнальных и газетных статей (К. Н. Дерунов и др.), библиографию библиографии и историю библиографии (А. Д. Торопов, Д. В. Ульянинский, А. Е. Яновский, Б. С. Бондарский и др.), ретроспективные и синхронные библиографии по отдельным отраслям научного знания («Новые книги историко-археологического содержания, вышедшие в России» А. И. Малеина; «Обозрение трудов по славяноведению» под ред. В. Н. Бенишевича и др., «Опыт русской историографии» В. С. Иконникова; «Юридическую библиографию», изданную Демидовским юридическим лицеем; указатели А. В. Поворинского по праву; «Педагогическую библиографию» под ред. В. Ф. Лебедева; русскую библиографию по естествознанию и математике и др.)⁵. Указанные

11. См. об этом подробнее: Тункина И. В. 1) О проекте многотомного издания по истории русской науки (1916–1930 гг.). С. 182–194; 2) К истории сборника «Русская наука». С. 637–659.

¹ Басаргина Е. Ю. А. С. Лаппо-Данилевский – почетный доктор права Кембриджского университета. С. 57.

² Басаргина Е. Ю. А. С. Лаппо-Данилевский – почетный доктор права Кембриджского университета. С. 57.

³ См.: Development of Russian science and learning... P. 153–229.

⁴ Беленький И. Л. О контекстах проекта сборника «Русская наука». С. 154.

⁵ Перечислено по: Беленький И. Л. О контекстах проекта сборника «Русская наука». С. 158.

труды, по справедливому замечанию И. Л. Беленького, создали значительную справочную базу для исследований по истории отечественной науки. Особое место в этом перечне, конечно же, имеет неоконченный труд Н. А. Рубакина «Среди книг». Но речь идет не только о создании специфической источниковой базы по истории науки. Библиография одновременно выступает и своеобразным зеркалом процессов, происходящих в науке, и как форма бытования историко-научной мысли, и как средство ее познания, и в то же время проектирует ее развитие в будущем и задает таким способом образ науки.

Укажем также на первые шаги смены индивидуального стиля работы в науке коллективным. Этап преимущественно индивидуального научного труда трансформируется, и с начала XX в. можно говорить об оформлении этапа дисциплинарной науки. Неслучайно именно в это время мы наблюдаем в историографии генерализирующие тенденции, что отразилось в новых институциональных формах, в частности в появлении многих грандиозных коллективных проектов. Академический проект «Русская наука» вполне отражает эту наметившуюся тенденцию. Очевидно в этом же русле следует отметить усилившуюся рефлексию по поводу научных школ, в том числе и в исторической науке и даже озабоченность складыванием и функционированием национальных школ в Российской империи. Незадолго до начала Первой мировой войны Лаппо-Данилевский составляет записку министру просвещения, в которой предлагает изменить практику научных командировок – молодых ученых следует переориентировать на стажировку в России, где уже сложились научные школы мирового уровня.

Итак, на пересечении множества контекстов оформляется концепция русской науки А. С. Лаппо-Данилевского, которая в наиболее полном виде и нашла отражение в его кембриджских лекциях, а затем в указанной статье кембриджского сборника. В этой работе были развиты его прежние построения историко-научного плана, выраженные в цикле лекций «Размышления по истории наук, ее задачах, методах построения и педагогическом значении», прочитанных в 1906 г. для учителей гимназий¹. Именно здесь в параллель с «Историей русской общественной мысли и культуры...»², а также лекционным курсом по историографии, который постоянно дополнялся и перерабатывался историком, он наиболее

четко представляет свою науковедческую концепцию, переосмысливая разрозненные опыты предшественников и современников. Резюмируя поиски Лаппо-Данилевского, выделим основной комплекс его идей историко-научного плана. Наука рассматривается историком 1) как единство логического и исторического развития; 2) вписывается в общий ход культуры и образования и проблематизируется в контексте ценностного к ней отношения; 3) актуализируется значение личности ученого; 4) ставится проблема научных коммуникаций и значимости научных обменов; 5) предпринимается попытка выяснить специфику национальных историй и осмыслить саму дефиницию «Русская наука».

А. С. Лаппо-Данилевский отмечает нечеткость дефиниции («русская национальная наука») и ссылается при этом на П. Н. Милюкова. Размышляя над проблемой национальной историографии, Лаппо-Данилевский считает, что значимыми для нее считаются не только сочинения историков-русистов, но и сочинения, трактующие всеобщую историю, ибо они характеризуют теоретические воззрения, влиявшие на развитие национальной историографии. Он обращает внимание на уязвимость позиций русской историографии в плане вписывания русского исторического процесса во всемирный масштаб.

По работам французских и немецких историков можно составить представление о том месте, которое они отводят собственным странам в истории Европы или человечества. Русские же историки, по Лаппо-Данилевскому, занимаются не всеобщей историей, а историей Западной Европы.

Как полагает историк, в национальную историографию, помимо ученых, русских по происхождению и языку творчества, могут быть включены и русские ученые, писавшие на иностранных языках. Историю науки предполагалось доводить до современности и соответственно включать в нее современных ученых. Особо значимым для него представляется вопрос об иностранных ученых. Они должны были фигурировать в истории русской науки « в той мере, в какой они оказывали влияние на ход ее развития» и формирование национального самосознания³. Лаппо-Данилевский отмечает: «Составителям очерков придется обратить внимание на взгляды тех, которые способствовали ее [русской науки. – В. К.] движению, в особенности, если они жили и действовали в России»⁴. В качестве примера он приводит известное «Путешествие» Оlearия, которое может

¹ СПФ АРАН. Ф. 113. Оп. 1. Д. 180.

² См.: Лаппо-Данилевский А. С. История русской общественной мысли и культуры...

³ СПФ АРАН. Ф. 113. Оп. 1 Д. 67. Л. 4.

⁴ СПФ АРАН. Ф. 113. Оп. 2. Д. 67. Л. 1.

быть принято во внимание при изучении нашей историографии XVII в. не потому, что оно было создано тогда, а «потому, что оно существует и в русских переводах XVII века» и входит в источниковую базу последующих периодов развития российской историографии. Со свойственной ему склонностью к системе, историк выделяет 4 категории иностранных ученых по их значимости для развития русской науки. Эти категории он выделяет, анализируя роль немецких ученых в отечественном научном ландшафте. Такая акцентуация связана, на наш взгляд, как со степенью вклада немецких ученых в данный процесс, так и с особенностью момента – попытками вытеснения немецких ученых в годы Первой Мировой войны из российского научно-образовательного пространства, что, безусловно, не соответствовало взглядам Лаппо-Данилевского. Он полагал целесообразным включение в историю отечественного научного процесса представителей первой и второй категории – «тех, кто были великими творцами науки, стояли во главе целых ее направлений... Например, Эйлер, Шлецер и т. п.», и тех, «которые в качестве ученых, учителей и деятелей стали необходимыми звеньями» эволюционного развития науки, например, физик Ленц, историограф Миллер и др.¹ Необязательным, но возможным он считал включение в «Русскую науку» деятелей третьей категории – «тех, которые смотря по условиям, играли более-менее подчиненную роль в ходе развития русской науки и выступали в качестве заурядных ученых работников»². Выделяет Лаппо-Данилевский и четвертую категорию – «нахлебников русской науки, едва ли заслуживающих упоминания»³. Как видим, для историка главным является не языковая принадлежность ученого, а содержательный момент – его роль в развитии русской научной мысли. Личностно-содержательному фактору, как мы могли убедиться, историк придает очень большое значение, что коррелирует с его ранее сделанным выводом о том, что все условия и факторы развития науки «синтезируются в акте индивидуально-творчества, привносящего от себя нечто новое и олицетворяющее их совокупность»⁴.

Институциональная составляющая историко-научных процессов должна быть представлена различными институциями, такими как научные общества, лаборатории и опытные станции, архивы, библиотеки. Но при этом включение пере-

численных институций в национальный нарратив «Русской науки», по Лаппо-Данилевскому, возможно при условии, если они «становятся гнездами целого направления или школы»⁵.

Таким образом, когнитивная составляющая в концептуальном осмыслении ландшафта науки выходит на первый план, и во главу угла ставится изложение по научным дисциплинам, по направлениям, по школам с их традициями. Ко времени замысла «Русской науки» у Лаппо-Данилевского уже сложилось в общем плане видение национальной науки в плане единства логического и исторического ее развития. Сошлюсь на цитирование этой мысли Лаппо-Данилевского из статьи одного из первых исследователей науковедческого творчества Лаппо-Данилевского В. Д. Есакова: «В смысле абсолютно-значимого систематического единства знания, наука, разумеется, стоит вне пространства и времени, национальных особенностей и т. п. В смысле “движения научной мысли”, постепенного ее объединения – она имеет свою историю, которая происходит в данных условиях пространства и времени, в сознании. Движение научной мысли данного народа обнаруживается 1) в возрастающей самостоятельности его мысли, независимости от чужих образцов, и тому подобное имманентное развитие, 2) в тех условиях места и времени, народного характера, культурных влияний, политического строя и проч., при наличности которых данный народ выбирает известные проблемы, ставит их так, а не иначе, употребляет известные способы их решения, подыскивает известные формы их выражения и проч.»⁶

Соответственно и особенности русского мышления, по Лаппо-Данилевскому, зависят от местных и временных условий. Местные условия понимаются автором, прежде всего, как своеобразие культурного развития, хотя он, безусловно, обращает внимание и на социально-политические процессы. Национальное культурное развитие создает определенное аксиологическое пространство – ценностную ориентацию общества по отношению к науке и учености.

Культурную традицию Лаппо-Данилевский рассматривает как исходное условие исследования, как нечто, входящее в исследовательскую ситуацию и как важнейшее ее организующее. Она

¹ СПФ АРАН. Ф. 113. Оп. 2. Д. 67. Л. 1.

² СПФ АРАН. Ф. 113. Оп. 2. Д. 67. Л. 2.

³ СПФ АРАН. Ф. 113. Оп. 2. Д. 67. Л. 3.

⁴ СПФ АРАН. Ф. 113. Оп. 2. Д. 180. Л. 72.

⁵ СПФ АРАН. Ф. 113. Оп. 2. Д. 67. Л. 5.

⁶ Цит.: Есаков В. Д. Идея науки у А. С. Лаппо-Данилевского. С. 17–54. Хотя отмечу, что эта особенность концептуального осмысления А. С. Лаппо-Данилевского была отмечена автором данной статьи ранее: См.: Корзун В. П. Невостребованное наследие: (Материалы по истории науки в архиве Лаппо-Данилевского). С. 255–263.

должна быть выявлена не только на уровне общетеоретических ценностных установок эпохи, но и на уровне бытования, реализации в различных сферах духовной жизни общества. Отличие его позиции от Милюкова состоит, пожалуй, в том, что при всей важности филиации идей, культурная традиция не задается им исключительно воспитанием и обстоятельствами, а создается из совокупности различных фрагментов культурной действительности. Поэтому он придает большое значение изучению этих влияний и исследованию их потенциалов, возможных горизонтов их значения.

Как мы уже отметили, эти положения автор развивает в кембриджском сборнике. Это был итог науковедческих поисков мыслителя и в известном смысле – программа подобных исследований в России. Как вспоминает и С. Ольденбург, А. С. Лаппо-Данилевский перед отъездом в Англию долго размышлял над особенностями русской науки и намерен был говорить о ее специфической связи с жизнью: «Через всю научную работу проходит одно настроение, одно чувство, одна мысль: их работа [русских ученых. – В. К.] связывается с жизнью, с тем, что мы в России зовем идеєю, для русского ученого нет науки вне жизни и без жизни»¹.

Особенности русской исторической мысли он связывает с разносторонними национальными влияниями Франции, Германии и Англии. Благодаря этим влияниям углубилось осознание ценности истинных знаний. Разнообразие этих влияний «давало русскому просвещенному классу возможность выбора знаний из различных источников <...> что способствовало космополитическим и гуманистическим настроениям <...> оно познакомило русских с многосторонним проявлением науки и учений»². И в рамках интеллектуальной истории исследователь рассматривает специфику русской науки в соединении воли, мысли и религиозного чувства. В русских концепциях сознания особую роль, с точки зрения Лаппо-Данилевского, играет нравственная точка зрения, проявление чего он видит в общих конструкциях, концепциях мироздания и приводит имена Лобачевского и Чебышева, Менделеева, Федорова и Павлова, Вл. и Ал. Ковалевских, Мечникова, Вл. Соловьева и С. Трубецкого, Плеханова и Ленина.

К процессу специфики русской науки он подходит также с точки зрения социальной истории, рассматривая изменения национального состава Российской Академии наук и влияние поли-

тики правительства в области образования на культурное поле науки. Наука и познание становятся в России, по А. С. Лаппо-Данилевскому, русской наукой и познанием. Историк выделяет количественную и качественную стороны этого процесса. Он обращается к статистическим данным И. Янжула, согласно которым в течение XVIII столетия в Академии было 107 действительных членов, и только 34 из них, то есть 31,98 % – русские, а если исключить 3 членов от Балтийских областей и 3 от Финляндии, то на долю русских остается 26,17 %. 65 % составили немцы. В течение XIX в., вплоть до 1908 г. из 139 членов Академии 103, или 73,96 % (или, если мы исключим 16 человек от Балтийских областей и 2 от Финляндии, 69,31 %) были русские, из иностранных членов большинство по-прежнему составили немцы – 64,1 %. Таким образом, подводит итог А. С. Лаппо-Данилевский, в течение этого периода процент русских членов Академии значительно вырос. Качественную сторону процессу «национализации» науки А. С. Лаппо-Данилевский связывает с появлением научных школ, институтов, расширении способов коммуникации, но главное – с нахождением объединяющего начала русской мысли и признанием ее в современных сообществах ученых.

Определенное влияние на его науковедческую концепцию оказали работы и общение с Владимиром Ивановичем Вернадским, который также был озабочен поисками общих закономерностей развития науки. В историко-научных исследованиях Лаппо-Данилевский рефлексировал над проблемами дискретности в науке, возможностей и обстоятельств одновременности открытий, роли коммуникативного поля и его изменениях в плане функционирования, циркуляции идей, соотношения внутренних и социальных факторов, логического и исторического в развитии науки.

Дальнейшую судьбу науковедческих идей Лаппо-Данилевского нельзя назвать счастливой. В новых исторических условиях советской России изучение истории науки институционально было сосредоточено в Комиссии по истории знаний, созданной в 1921 г. при Академии наук. Но произошло расчленение ее на гуманитарную и естественную традицию, и был отдан приоритет изучению истории естественнонаучного знания и социальной детерминации идей, что было созвучно марксизму. Парадоксально, но факт: возрождение многих науковедческих разработок русской (и, кстати, – французской) науковедческой мысли происходит в США после Второй мировой войны, но без упоминания имен отцов-основате-

¹ Ольденбург С. Работа Лаппо-Данилевского в Академии наук. С. 180.

² Development of Russian science and learning. P. 170.

лей. Что же касается концепта национальной науки, то он явился отражением как внутринаучных факторов и настроений научного сообщества, так и возрастающей роли государства в регулировании научных процессов, причем не только в Советской России. Речь идет об общемировой тенденции.

Список литературы

1. Басаргина, Е. Ю. А. С. Лаппо-Данилевский – почетный доктор права Кембриджского университета / Е. Ю. Басаргина // КЛИО: журн. для ученых. СПб.: ПОЛТОРАК, 2013. № 12.
2. Беленький, И. Л. О контекстах проекта сборника «Русская наука» / И. Л. Беленький // Россия и соврем. мир. М.: ИНИОН РАН, 2009. № 2.
3. Есаков, В. Д. Неосуществленный проект Академии наук / В. Д. Есаков // Вестн. РАН. М.: Наука, 1997. Т. 67, № 12.
4. Есаков, В. Д. Идея науки у А. С. Лаппо-Данилевского / В. Д. Есаков // Научное сообщество историков России: 20 лет перемен. М.: АИРО-XXI, 2011.
5. Илизаров, С. С. О доминантах российской историографии науки / С. С. Илизаров // Принципы историографического естествознания: XX в. СПб.: Алетейя, 2001.
6. Корзун, В. П. Науковедческая концепция Лаппо-Данилевского: (К истокам культурологических исследований научного знания) / В. П. Корзун // Культура и интеллигенция России между рубежами веков: Метаморфозы творчества. Интеллектуальные ландшафты (конец XIX в. – начало XXI в.): материалы V Всерос. науч. конф. с междунар. участием, посв. 10-летию Сиб. фил. РИК МК РФ. Омск: ОмГУ, 2003.
7. Корзун, В. П. Невостребованное наследие: (Материалы по истории науки в архиве Лаппо-Данилевского) / В. П. Корзун // Археографический ежегодник за 1994 год. М.: Наука, 1996.
8. Корзун, В. П. Образы исторической науки на рубеже XIX–XX вв. / В. П. Корзун. Екатеринбург; Омск: Изд-во Урал. ун-та, 2000. 226 с.
9. Лаппо-Данилевский, А. С. История русской общественной мысли и культуры XVII–XVIII вв. / А. С. Лаппо-Данилевский. М.: Наука, 1990. 293 с.
10. Ольденбург, С. Работа Лаппо-Данилевского в Академии наук / С. Ольденбург // Рус. ист. журн. 1920. Кн. 6.
11. Ростовцев, Е. А. Деятельность А. С. Лаппо-Данилевского в Российской академии наук / Е. А. Ростовцев // Источник. Историк. История. СПб.: Изд-во Европ. ун-та в Санкт-Петербурге, 2001. Вып. 1.
12. Тункина, И. В. О проекте многотомного издания по истории русской науки (1916–1930 гг.) // Петербургская Академия наук в истории академий мира: (К 275-летию Академии наук): материалы Междунар. конф. (28 июня – 4 июля 1999 г.). СПб., 1999. Т. 1.
13. Тункина, И. В. К истории сборника «Русская наука» / И. В. Тункина // Комиссия по истории знаний (1921–1932): (Из истории организации историко-научных исследований и Академии наук): сб. док. / сост. В. М. Орел, Г. И. Смагина. СПб.: Наука, 2003.
14. Dmitriev, A. La «science nationale» et importations culturelles: Aleksandr Lappo-Danilevskij, le premier Pitirim Sorokin et Mihail Gruševskij, entre histoire et sociologie / A. Dmitriev // Cahiers du Monde russe. 2010. Vol. 51, № 4. Octobre-décembre.
15. Lappo-Danilevskij, A. S. Development of Russian science and learning / A. S. Lappo-Danilevskij // Russian Realities and Problems / ed. by J. D. Duff. Cambridge, 1917.

Сведения об авторе

Корзун Валентина Павловна – доктор исторических наук, профессор, зав. кафедрой современной отечественной истории и историографии Омского государственного университета им. Ф. М. Достоевского.

korzunv@mail.ru

CONCEPT OF THE HISTORY OF SCIENCE IN A. S. LAPPO-DANILEVSKY'S STUDY “DEVELOPMENT OF RUSSIAN SCIENCE AND LEARNING”

V. P. Korzun

*Doctor of History, Professor, Head of Department of History and Historiography
Omsk State University n.a. F.M. Dostoevsky. korzunv@mail.ru*

The article deals with History of Science concept of A. S. Lappo-Danilevsky. The discussion focuses on the genesis of historical and scientific ideas. The author has discovered different contexts of A. S. Lappo-Danilevsky's historical and scientific research: 1) the influence of German and French historical and scientific thought as the unity of the logical and historical evolution (A. Comte, W. Whewell, I. Merz, P. Tannery, W. Wundt, F. Mentre, P. Duhem); 2) comprehension the history of Russian science in historical and scientific literature at the end of XIX – 1910; 3) the influence of World War I to the raise of a problem of national historiography specific; 4) Russian experience of historical and scientific studies.

Keywords: A. S. Lappo-Danilevsky; the History of Science; “Russian science”; communicative field; circulation of ideas; logical and historical evolution of science.

References

1. Basargina, E. Yu. (2013) A.S. Lappo-Danilevskiy – pochetnyy doktor prava Kembriidzh-skogo universiteta [A. S. Lappo-Danilevsky honorary doctor of laws from Cambridge University] // KLIO: zhurnal dlya uchenykh. Sankt-Peterburg: izdatel'stvo “POLTORAK” №12 (in Russ.).
2. Belen'kiy, I. L. (2009) O kontekstakh proekta sbornika “Russkaya nauka” [About contexts of the project of the collection “Russian science”] // Rossiya i sovremennyy mir. – M.: INION RAN, № 2 (in Russ.).
3. Esakov, V. D. (1997) Neosushchestvlyennyy proekt Akademii nauk [Unrealized project of the Academy of Sciences] // Vestnik RAN. M.: Nauka, T.67, №12 (in Russ.).
4. Esakov, V. D. (2011) Ideya nauki u A.S. Lappo-Danilevskogo [The idea of science of A. S. Lappo-Danilevsky] // Nauchnoe soobshchestvo istorikov Rossii: 20 let peremen. M.: AIRO-XXI (in Russ.).
5. Ilizarov, S. S. (2001) O dominantakh rossiyskoy istoriografii nauki [The dominant Russian historiography of science] // Printsipy isto-riograficheskogo estestvoznaniya: XX v. Sankt-Peterburg: Aleteyya (in Russ.).
6. Korzun, V. P. (2003) Naukovedcheskaya kontseptsiya Lappo-Danilevskogo: (K istokam kul'turologicheskikh issledovaniy nauchnogo znaniya) [Science of science the concept of Lappo-Danilevsky: (To the origins of cultural studies of scientific knowledge)] // Kul'tura i intelligentsiya Rossii mezhdru rubezhami vekov: Metamorfozy tvorchestva. Intellekual'nye landshafty (konets XIX v. – nachalo XXI v.): Materialy V Vserossiyskoy nauchnoy konferentsii s mezhdunarodnym uchastiem, posvyashchennoy 10-letiyu Sibirskogo filiala RIK MK RF. Omsk: izd-vo OmGU (in Russ.).
7. Korzun, V. P. (1996) Nevostrebovannoe nasledie: (Materialy po istorii nauki v arkhive Lappo-Danilevskogo) [Unclaimed legacy: (Materials on the history of science in the archive Lappo-Danilevsky)] // Arkheograficheskiy ezhegodnik za 1994 god. M.: Nauka (in Russ.).
8. Korzun, V. P. (2000) Obrazy istoricheskoy nauki na rubezhe XIX–XX vv. [Images of historical science at the turn of XIX–XX centuries.]. Ekaterinburg - Omsk: izdatel'stvo Ural'skogo universiteta, P. 226 (in Russ.).
9. Lappo-Danilevskiy, A.S. (1990) Istoriya russkoy obshchestvennoy mysli i kul'tury XVII-XVIII vv. [History of Russian social thought and culture of the XVII–XVIII centuries.]. M.: Nauka, P. 293 (in Russ.).
10. Ol'denburg, S. (1920) Rabota Lappo-Danilevskogo v Akademii nauk [Work Lappo-Danilevsky in the Academy of Sciences] // Russkiy istoricheskiy zhurnal. Kniga 6. Petrograd: b.i. P. 180 (pp. 164-179) (in Russ.).
11. Rostovtsev, E. A. (2001) Deyatel'nost' A.S. Lappo-Danilevskogo v Rossiyskoy akademii nauk [The activity of A. S. Lappo-Danilevsky in the Russian Academy of Sciences] // Istochnik. Istorik. Istoriya. Sankt-Peterburg: Izdatel'stvo Evropeyskogo uni-versiteta v Sankt-Peterburge, Vyp.1. (in Russ.).

12. Tunkina, I. V. (1999) O proekte mnogotomnogo izdaniya po istorii russkoy nauki (1916–1930 gg.) [*About the project the multi-volume publication on the history of Russian science (1916–1930)*] // Peterburgskaya Akademiya nauk v istorii akademiy mira: K 275-letiyu Akademii nauk: materialy Mezhdunarodnoy konferentsii 28 iyunya - 4 iyulya 1999 g. Sankt-Peterburg: b.i., T. 1 (in Russ.).
13. Tunkina, I. V. (2003) K istorii sbornika “Russkaya nauka” [*The history of the collection “Russian science”*] // Komissiya po istorii znaniy (1921–1932): Iz istorii organizatsii istoriko-nauchnykh issledovaniy i Akademii nauk. Sb. dokumentov. Sost. V.M. Orel, G.I. Smagina. Sankt-Peterburg: Nauka (in Russ.).
14. Dmitriev, A. (2010) La «science nationale» et importations culturelles: Aleksandr Lappo-Danilevskij, le premier Pitirim Sorokin et Mihail Gruševskij, entre histoire et sociologie // Cahiers du Monde russe. Vol. 51. № 4.
15. Lappo-Danilevskij, A. S. (1917) Development of Russian science and learning.// Russian Realites and Problems / Edit.by J. D. Duff. Cambridge.

ИСТОРИЧЕСКАЯ ПАМЯТЬ И МЕХАНИЗМЫ ЕЕ ФОРМИРОВАНИЯ: АНАЛИЗ ИСТОРИОГРАФИЧЕСКИХ КОНЦЕПЦИЙ В ОТЕЧЕСТВЕННОЙ НАУКЕ

На основе изучения исследований отечественных ученых анализируется понятие 'историческая память', выделяются его формы и классификация. Такие концепты, как 'историческое сознание', 'коммеморация', 'рекоммеморация', 'образ прошлого', 'места памяти', рассматриваются как механизмы формирования исторической памяти. При этом 'рекоммеморация' анализируется как целенаправленный процесс забвения определенных исторических фактов. Сравниваются различные трактовки роли исторической памяти в процессе конструирования национальной идентичности. В статье рассмотрены научные взгляды зарубежных исследователей мемориальной тематики (М. Хальбвакс, П. Нора, А. Мегилл), а также влияние их концепций на взгляды отечественных ученых (Г. М. Агеева, В. Н. Бадмаев, М. А. Барг, Т. А. Булыгина, Т. Н. Кожмяко, Н. В. Гришина, И. Н. Горин, В. В. Менишников, Ю. А. Левада, О. Б. Леонтьева, В. И. Мажовников, О. В. Морозов, М. В. Соколова, Л. П. Репина).

Ключевые слова: историческая память; историческое сознание; образ прошлого; коммеморация.

В конце XX – начале XXI в. в исторической науке большое внимание уделяется мемориальной проблематике, где в центре исследования не событие и дата, а формирование исторической памяти об этом событии и дате. «Интерес отечественных историков к проблеме исторической памяти объясняется актуальной для современной России повесткой дня, – отмечает О. В. Морозов, – обращение к исторической памяти обусловлено тем, что за двадцать с лишним лет российскому обществу так и не удалось определиться с нравственными ориентирами, идентичностью, а также подходами к оценке национального прошлого»¹.

Несмотря на активный интерес исследователей, понятийный аппарат данной проблемы дискусионен, существуют разные трактовки термина 'историческая память', разные подходы к ее изучению. В связи с этим необходим историографический анализ данной проблемы, что и является целью статьи. К ее задачам можно отнести характеристику основных взглядов основоположников мемориальной историографии и их отражение в трудах отечественных исследователей. Историографическими константами в моем анализе являются историческая память, ее структура, механизмы формирования и ее соотношение с историческим знанием.

Для верной оценки работ отечественных исследователей необходимо в первую очередь об-

ратиться к трудам одного из основоположников мемориальных проблем М. Хальбваксу. Он первым предложил трактовку памяти как социально обусловленного элемента общественного сознания и коллективной идентичности. Французский ученый считал, что нельзя рассматривать память как нечто, присущее лишь «сугубо индивидуальному телу или сознанию», что существует совершенно уникальный феномен формирования группового сознания, исследование которого требует междисциплинарного подхода. Выделяя взаимосвязанные между собой индивидуальную память, основанную на личном опыте, и память коллективную². Таким образом, он в своих работах впервые обратил внимание на исследование памяти в рамках коллективного (социального) измерения, а не только индивидуального автобиографического опыта.

Современные отечественные ученые ведут исследование данной проблемы в междисциплинарном поле. Важным вопросом является соотношение исторического знания, исторической памяти и исторического сознания. Одним из первых эту проблему поднял М. А. Барг, считая, что ошибочно отождествлять историческое сознание и историческую память, ведь это означает отождествить его лишь с опытом прошлого, лишая измерений настоящего и будущего. Он указывал: «Общественное сознание является историческим не только в силу того, что его содержание с тече-

¹ Морозов О. В. Рец. на кн.: Леонтьева О. Б. Историческая память и образы прошлого в российской культуре XIX – начала XX вв... С. 374.

² Хальбвакс М. Коллективная и историческая память... С. 8.

нием времени развивается и изменяется, но и потому, что определенной своей стороной оно “обращено” в прошлое, “погружено” в историю»¹. По этому поводу Л. П. Репина пишет: «В основе всякого историописания лежит, прежде всего, историческое сознание, объединяющее прошлое с настоящим, проецируемым в будущее»². Российский социолог Ю. А. Левада дает такое определение историческому сознанию: «Этим понятием охватывается все многообразие стихийно сложившихся или созданных наукой форм, в которых общество осознает свое прошлое»³.

Само понятие исторического сознания, по мнению ученых, шире, чем понятие историческая память. Если память в своей основе обращена к опыту прошлого, опыту истории, то историческое и общественное сознание есть как бы воплощение опыта прошлого, проецируемого в настоящем и ориентируемым на будущее, как бы продукт, сформированный в процессе осознания обществом себя самого, своего отношения к истории в настоящем времени.

Часто история и историческая память воспринимаются как синонимы, однако это не так. По мнению М. В. Соколовой, «изучение истории направлено на более объективное и точное отражение прошлого. Устная традиция передачи информации о прошлом наоборот, мифологична, характеризуется тем, что память сохраняет и “воспроизводит” сведения о прошлом на основе воображения, порожденного чувствами и ощущениями»⁴. В. Н. Бадмаев, обращая внимание на вопрос соотношения истории и памяти, пишет: «... Историческая память характеризуется как устойчивая система представлений о прошлом, бытующих в общественном сознании. Ей свойственна не столько рациональная, сколько эмоциональная оценка прошлого»⁵. В этом он видит принципиальное отличие исторической науки от исторической памяти. По мнению Бадмаева, историческая память избирательна, выделяя одни факты, она предаёт забвению другие.

Л. П. Репина в своих трудах подчеркивает, что нельзя проводить четкой границы между историческим знанием и исторической памятью, так как нет существенного разрыва между ними. «... Важнейшее различие между историей и памятью состоит в том, что историк может обнаружить то,

чего нет в памяти, то, что касалось “незапамятных времен”, или просто забылось. Это – одна из главных функций исторического исследования»⁶. Важным предметом исследования отечественных ученых является структура исторической памяти, ее формы и классификация. Л. П. Репина указывает: «Историческая память находит свое выражение в различных формах. Существуют две модели репрезентации исторического прошлого: это – эпос (первоначальный звуковой способ передачи исторической памяти) и хроника (исначально письменный способ ее фиксации)»⁷.

И. Н. Горин и В. В. Меншиков дают свою классификацию форм исторической памяти: это, во-первых, «память поколений, передаваемая и хранимая в виде устной истории сообщества, которая склонна трансформировать события, забывать “мелочи” или дополнять их новыми элементами. При этом процессе происходит сакрализация событий, в ходе которой появляется следующая форма – мифы. Исследователи отмечают особенность мифа как “особой формы исторической памяти, освободив которую от архетипов, мы можем воспроизвести историческую подоснову”»⁸.

Следующей формой исторической памяти является научная. Вслед за ней И. Н. Горин и В. В. Меншиков выделяют также и такую форму, как культурно-исторические символы, считая, что это «форма исторической памяти, основанная на преломлении событий истории через систему доминирующих в обществе ценностей и этико-культурных норм». Это события, явления, факты и герои прошлого, получившие в «исторической памяти конкретной общности определенную значимость и ценностное содержание»⁹. Ученые считают, что это понятие также корреспондирует с понятием ‘образ прошлого’, активно используемым в современных исследованиях. Можно согласиться, что образ того или иного события прежде всего воплощает в себе символ, героизирующий неких персонажей и событие. Символ становится некой схематизированной идеей.

Проблеме формирования исторических образов прошлого как «метода изучения исторической памяти» уделяет большое внимание О. Б. Леонтьева. По ее мнению, «именно образы событий и персонажей прошлого, созданные в произведениях художественной культуры, являются ос-

¹ Барг М. А. Эпохи и идеи: Становление историзма... С. 5–6.

² Репина Л. П. Историческая наука... С. 479.

³ Левада Ю. А. Историческое сознание и научный метод... С. 191.

⁴ Соколова М. В. Что такое историческая память... С. 37.

⁵ Бадмаев В. Н. Ментальность и историческая память... С. 79.

⁶ Репина Л. П. Историческая наука... С. 435.

⁷ Репина Л. П. Историческая наука... С. 419.

⁸ Горин И. Н., Меншиков В. В. Культурно-исторические символы и историческая память... С. 74.

⁹ Горин И. Н., Меншиков В. В. Культурно-исторические символы и историческая память... С. 76.

новой обыденных представлений о прошлом»¹. Исследовательница отмечает, что изучение образов прошлого позволяет проследить наглядный процесс превращения фактов реальности в факты исторической памяти.

Несомненно, образ прошлого – фундаментальная основа исторической памяти. Именно при помощи комплекса обрывчатых воспоминаний, повседневных представлений об истории мы имеем возможность наблюдения и изучения феномена исторической памяти. Образы прошлого существуют в различных формах. Это могут быть образы конкретных исторических событий, отдельных исторических деятелей, социальных групп или собирательных типов. Образ события или исторической личности, как правило, базируется на комплексе несистематичных воспоминаний. С течением времени, когда пережитые события превращаются в историю, когда остается все меньше современников, образ все более трансформируется и видоизменяется, все более отдалается от исторической действительности. Так комплекс образов прошлого формирует историческую память.

Исследователи особое внимание уделяют механизмам формирования исторической памяти. На основе чего забываются одни факты и актуализируются другие? Ведь память не формируется хаотически, она базируется на комплексе определенных составляющих. Формирование образов прошлого можно считать базовым механизмом формирования исторической памяти.

Процесс отбора исторического прошлого, актуализация или сознательное забвение тех или иных фактов связаны с такими понятиями, как коммеморация и рекоммеморация. Их можно считать разновидностями механизмов формирования исторической памяти. Один из основоположников этих понятий, А. Мегилл, определяет коммеморацию как процесс, когда «зафиксированные воспоминания прошлых событий могут превратиться в нечто, родственное объектам религиозного почитания». Он считает, что когда возникает поклонение, «память превращается в нечто иное: память становится коммеморацией»². Его взгляды оказали влияние на отечественных ученых. Г. М. Агеева определяет коммеморацию как «увековечение памяти о событиях: сооружение памятников, организация музеев, определение знаменательных дат, праздники, массовые мероприятия и многое другое»³.

¹ Леонтьева О. Б. Историческая память и образы прошлого в российской культуре XIX – начала XX в... С. 34.

² Мегилл А. Историческая эпистемология... С. 110.

³ Агеева Г. М. Практики виртуальной коммеморации в библиотечно-информационной сфере... С. 156.

Таким образом, коммеморация рассматривается как целенаправленная актуализация исторической памяти. Бадмаев отмечает, что «историческая память особенно своеобразно реагирует на трагические и драматические события истории: войны, революции, репрессии. Такие периоды характеризуются дестабилизацией общественных структур, ростом противоречий, конфликтов»⁴. В условиях подобной дестабилизации общества коммеморативные практики играют довольно важную роль. Н. В. Гришина, анализируя концепцию А. Мегилла, считает, что коммеморация является «своеобразным способом скрепления общества, целенаправленным воспоминанием»⁵. Исследовательница также согласна с А. Мегиллом, что «коммеморация возникает в настоящем из желания сообщества, существующего в данный момент, подтвердить чувство своего единства и общности, упрочивая связи внутри сообщества через разделяемое его членами отношение <...> к репрезентации прошлых событий»⁶.

Противоположностью коммеморации является процесс рекоммеморации как целенаправленного и сознательного процесса забвения определенных трагических, болезненных для общества страниц истории, умалчивание о преступлениях, совершенных той или иной общностью в прошлом. Процесс «забвения», на наш взгляд, также следует трактовать как один из механизмов формирования исторической памяти. Каким образом проходит процесс отбора исторических фактов, ставших фундаментом формирования исторической памяти? В. Н. Бадмаев отмечает, что причины забвения могут быть различными, вследствие чувства вины или «клиотравматичности». Л. П. Репина считает, что «сознательное манипулирование общественным сознанием может быть одной из причин процесса забвения»⁷. О. Б. Леонтьева подчеркивает «избирательный и творческий характер исторической памяти, при этом забвение – это неотъемлемый ее элемент, при помощи которого выстраивается целостная, обладающая внутренней логикой картина прошлого»⁸. Таким образом, изучение избирательности исторической памяти – одна из дискуссионных проблем. Процесс забвения может

⁴ Бадмаев В. Н. Ментальность и историческая память... С. 80.

⁵ Гришина Н. В. Школа В. О. Ключевского исторической науке и российской культуре... С. 24.

⁶ Мегилл А. Историческая эпистемология... С. 116.

⁷ Репина Л. П., Зверева В. В., Парамонова М. Ю. История исторического знания ... С. 11–12.

⁸ Леонтьева О. Б. Историческая память и образы прошлого в российской культуре... С. 13.

нести вполне целенаправленный характер, когда из памяти общества сознательно стираются нелицеприятные факты истории и актуализируются героические вехи прошлого страны.

При изучении исторической памяти необходим анализ еще одного концептуального, неоспоримо важного, механизма ее формирования – создание «мест памяти». На отечественных исследователей оказала воздействие концепция П. Нора, который писал: «Места памяти – это останки. Крайняя форма, в которой существует коммеморативное сознание в истории <...> Музеи, архивы, кладбища, коллекции, праздники, годовщины, трактаты, протоколы, монументы, храмы, ассоциации – все эти ценности в себе – свидетели другой эпохи, иллюзии вечности»¹. Существует тесная связь коммеморативных практик и мест памяти. Кроме того, в мемориальной историографии получило развитие представление о том, что образы прошлого не могут существовать без мест памяти, так как им необходима конкретная форма фиксации, на базе которой они могут сформироваться. В этом отношении места памяти являются одним из базовых элементов конструирования и визуализации образов прошлого.

При анализе особенностей исторической памяти на первый план выходит политический мотив ее конструирования. Власть целенаправленно пользуется механизмами формирования исторической памяти в целях консолидации общества, формирования единого понимания общностью своего прошлого, своего национального достоинства и национальной идентификации. При этом процесс формирования исторической памяти идет параллельно со складыванием общего отношения к власти вообще. Т. А. Булыгина и Т. Н. Кожемяко отмечают, что «историческая память общества моделируется по различным шаблонам, выработанным властью и оппозицией на протяжении многих десятилетий национальной истории»².

Связь исторической памяти и политических структур отмечает В. И. Мажников, считая, что актуализация изучения исторической памяти «обуславливается, главным образом, потребностью государства, властвующей политической элиты в активизации воздействия на массовое общественное сознание»³.

«Политическое манипулирование исторической памятью является мощным средством

¹ Нора П. Франция – память... С. 26.

² Булыгина Т. А. Историческая память и юбилеи в России в XX–XXI вв. ... С. 63.

³ Мажников В. И. Историческая память о сталинградской битве как фактор формирования межнациональной толерантности... С. 8.

управления сознанием человека и общества, – отмечает Л. П. Репина, – конструированием приемлемых версий исторической памяти заняты не только официальные власти, но также оппозиционные силы и различные общественные движения»⁴. Можно согласиться с тем, что борьба за политическое лидерство нередко проявляется как соперничество различных версий исторической памяти и разных символов ее величия.

Таким образом, проблема исторической памяти является актуальной и, одновременно, дискуссионной в современной исторической науке. Актуализация этой проблемы вполне понятна, ведь в современном обществе в условиях глобализации, переосмысления общечеловеческой истории, информационная война и политической нестабильности общее наследие, общая историческая память становятся базовым и ключевым элементом формирования национальной идентичности и национального единения. Этой социальной значимости должна соответствовать и выработка если не единых точек зрения на эту проблему, то единого понятийного аппарата. Это должно вывести научные дискуссии от схоластического спора о дефинициях к более содержательному исследованию как исторической памяти, так и механизмов ее формирования.

Список литературы

1. Агеева, Г. М. Практики виртуальной коммеморации в библиотечно-информационной сфере / Г. М. Агеева // Библиотечное дело-2012: библиотечно-информационная деятельность в пространстве науки, культуры и образования. М.: МГУКИ, 2012. Ч. 1. 283 с.
2. Бадмаев, В. Н. Ментальность и историческая память / В. Н. Бадмаев // Вестн. Калмыц. унта. 2012. Вып. 1 (13). С. 78–84.
3. Барг, М. А. Эпохи и идеи: (Становление историзма) / М. А. Барг. М.: Мысль, 1987. 348 с.
4. Булыгина, Т. А. Историческая память и юбилеи в России в XX–XXI вв. / Т. А. Булыгина, Т. Н. Кожемяко // История и историческая память. 2012. Т. 6, № 6. С. 63–76.
5. Гришина, Н. В. Школа В. О. Ключевского в исторической науке и российской культуре / Н. В. Гришина. Челябинск: Энциклопедия, 2010. 288 с.
6. Горин, И. Н. Культурно-исторические символы и историческая память / И. Н. Горин, Репина Л. П., Зверева В. В., Парамонова М. Ю. История исторического знания... С. 444.

В. В. Меншиков // Историко-педагогические чтения. 2007. № 11. С. 74–78.

7. Левада, Ю. А. Историческое сознание и научный метод / Ю. А. Левада // Философские проблемы исторической науки. М., 1984. С. 191–193.

8. Леонтьева, О. Б. Историческая память и образы прошлого в российской культуре XIX – начала XX в. / О. Б. Леонтьева. Самара: Книга, 2011. 448 с.

9. Мажников, В. И. Историческая память о сталинградской битве как фактор формирования межнациональной толерантности / В. И. Мажников // Вестн. Волгоград. гос. ун-та. 2013. Сер. 4. № 1 (23). С. 8–13.

10. Мегилл, А. Историческая эпистемология / А. Мегилл. М.: Канон+, 2007. 480 с.

11. Морозов, О. В. Рец. на кн.: Леонтьева О. Б. Историческая память и образы прошлого в рос-

сийской культуре XIX – начала XX в.». (Самара: Книга, 2011. 447 с.) // Диалог со временем. 2014. Вып. 46. 399 с.

12. Нора, П. Франция – память / П. Нора. СПб.: Изд-во С.-Петерб. ун-та, 1999. 328 с.

13. Соколова, М. В. Что такое историческая память / М. В. Соколова // Преподавание истории в школе. 2008. № 7. С. 37–44.

14. Репина, Л. П. Историческая наука на рубеже XX–XXI вв. / Л. П. Репина. М.: Кругъ, 2011. 559 с.

15. Репина, Л. П. История исторического знания / Л. П. Репина, В. В. Зверева, М. Ю. Парамонова. М., 2004. 288 с.

16. Хальбвакс, М. Коллективная и историческая память / М. Хальбвакс // Неприкосновен. запас. 2005. № 2–3 (40–41). С. 8–28.

Сведения об авторе

Дмитриева Ольга Олеговна – аспирант кафедры истории и культуры зарубежных стран Чувашского государственного университета имени И. Н. Ульянова.

dmitrieva21region@mail.ru

HISTORICAL MEMORY AND MECHANISMS OF ITS FORMATION: ANALYSIS OF HISTORIOGRAPHICAL CONCEPTS IN DOMESTIC SCIENCE

O. O. Dmitrieva

*A post-graduate student of the Department of History and Culture of Foreign Countries, Chuvash State University.
dmitrieva21region@mail.ru*

Studies by Russian scientists lay the foundation of this work to analyze the concept of «“historical memory” and to reveal its shape and classification. Such concepts as “historical consciousness”, “commemoration”, “recommemoration”, “image of the past”, “memory location” are seen as mechanisms of the formation of historical memory. The “recommemoration” is analyzed as a purposeful process of oblivion of certain historical facts. Different interpretations of the role of memory in the process of constructing a national identity are compared. The article describes scientific views of foreign scholars researching memorial subjects (M. Halbwachs, P. Nora, A. Megill), as well as the impact of their views on the concepts of national scholars (G. M. Ageeva, V. N. Badmaev, M. A. Barg, T. A. Bulygina, T. N. Kozhemyako, N. V. Grishina, I. N. Gorin, V. V. Menshikov, Y. A. Levada, O. B. Leontieva, V. I. Mazhovnikov, O. V. Morozov, M. V. Sokolova, L. P. Repina).

Keywords: historical memory; historical consciousness; the image of the past; commemoration.

References

1. Ageeva, G. M. (2012) Praktiki virtual’noi kommomoratsii v bibliotechno-informatsionnoi sfere [*Practice virtual commemoration in library and information field*] // Bibliotechnoe delo-2012: bibliotechno-informatsionnaya deyatel’nost’ v prostranstve nauki, kul’tury i ob-razovaniya. М.: MGUKI. Ch. 1. 283 s. (in Russ.).

2. Badmaev, V. N. (2012) Mental'nost' i istoricheskaya pamyat' [*Mentality and historical memory*] // Vestnik Kal-mytskogo universiteta. Vypusk 1 (13). S. 78–84. (in Russ.).
3. Barg, M. A. (1987) Epokhi i idei: Stanovlenie istorizma [*Era and ideas: the Rise of historicism*]. M.: Mysl'. 348 s. (in Russ.).
4. Bulygina, T. A., Kozhemyako, T. N. (2012) Istoricheskaya pamyat' i yubilei v Rossii v XX–XXI vv. [*Historical memory and anniversaries in Russia in the XX–XXI centuries*] // Istoriya i istoricheskaya pamyat'. T. 6, № 6. S. 63–76. (in Russ.).
5. Grishina, N. V. (2010) Shkola V.O. Klyuchevskogo v istoricheskoi nauke i ros-siiskoi kul'ture. [*School V.O. Kliuchevskoi in historical science and Russian culture*]. Chelyabinsk: Entsiklopediya. 288 s. (in Russ.).
6. Gorin, I. N., Menshchikov, V. V. (2007) Kul'turno-istoricheskie simvol'y i istoricheskaya pamyat' [*Cultural and historical symbols and historical memory*] // Istoriko-pedagogicheskie chteniya. № 11. S. 74–78. (in Russ.).
7. Levada, Yu. A. (1984) Istoricheskoe soznanie i nauchnyi metod [*Historical consciousness and the scientific method*] // Filosof-skie problemy istoricheskoi nauki. M. S. 191–193. (in Russ.).
8. Leont'eva, O. B. (2011) Istoricheskaya pamyat' i obrazy proshlogo v rossii-skoi kul'ture [*Historical memory and images of the past in the russian culture XIX – early XX century*]. Samara: Kniga. 448 s. (in Russ.).
9. Mazhnikov, V. I. (2013) Istoricheskaya pamyat' o stalingradskoi bitve kak faktor formirovaniya mezhnatsional'noi tolerantnosti [*The historical memory of the Battle of Stalingrad as a factor of interethnic tolerance*] // Vestnik Volgogradskogo gosudarstvennogo universiteta. Seriya 4. № 1 (23). S. 8–13. (in Russ.).
10. Megill, A. (2007) Istoricheskaya epistemologiya [*Historical epistemology*]. M.: Kanon+. 480 s. (in Russ.).
11. Morozov, O. V. (2014) Rets. Na kn.: Leont'eva O.B. Istoricheskaya pamyat' i obrazy proshlogo v rossiiskoi kul'ture XIX – nachala XX v». (Samara: Kniga, 2011. 447 s.) [*Review of the book : Leontiev O. B. Historical memory and images of the past in the Russian culture XIX – early XX century*] // Dialog so vremenem. Vyp. 46. 399 s. (in Russ.).
12. Nora, P. (1999) Frantsiya – pamyat' [*France – memory*]. SPb.: Izd-vo S.-Peterb. un-ta. 328 s. (in Russ.).
13. Sokolova, M. V. (2008) Chto takoe istoricheskaya pamyat' [*What is the historical memory*] // Prepodavanie istorii v shkole. № 7. S. 37–44. (in Russ.).
14. Repina, L. P. (2011) Istoricheskaya nauka na rubezhe XX–XXI vv. [*Historical science at the turn of XX–XXI centuries*]. M.: Krug. 559 s. (in Russ.).
15. Repina, L. P., Zvereva, V. V., Paramonova, M. Yu. (2004) Istoriya istoriche-skogo znaniya [*The history of historical knowledge*]. M. 288 s. (in Russ.).
16. Khal'bvaks, M. (2005) Kollektivnaya i istoricheskaya pamyat' [*Collective and historical memory*] // Neprikos-novennyi zapas. № 2–3 (40–41). S. 8–28. (in Russ.).

ИСТОЧНИКОВЫЙ ДЕПОЗИТАРИЙ

УДК 92 Лесков А.В. : 329.02
ББК ТЗ(2) 6-8

А. Н. Федоров

НОВЫЙ ИСТОЧНИК: ВОСПОМИНАНИЯ О СУДЬБЕ ВТОРОГО СЕКРЕТАРЯ ЧЕЛЯБИНСКОГО ОБКОМА ВКП(Б) А. В. ЛЕСКОВА

Излагаются обстоятельства создания воспоминаний Б. А. Лескова о судьбе своего отца – инженера-металлурга, партийного деятеля и ученого, более 15 лет проработавшего в Магнитогорске и Челябинске. Определяются степень достоверности и информативности источника, возможности его использования в исследованиях по истории политической элиты Урала. Публикуемые воспоминания содержат сведения по родословной и семейные легенды, неизвестные факты из жизни Александра Васильевича Лескова (1906–1963 гг.), а также его старшего сына – историка и писателя Валентина Александровича Лескова (1935–2013 гг.). В источнике раскрываются некоторые аспекты «челябинского дела» – освобождения от должности секретарей Челябинского обкома ВКП(б) в 1950 г. Освещаются неформальные связи между высшим и региональным партийным руководством, механизмы кадровых чисток в регионах в первые послевоенные годы.

Ключевые слова: А. В. Лесков; воспоминания; повседневность; партийное руководство; Челябинский обком ВКП(б); «челябинское дело».

Предисловие к публикации источника

Источники личного происхождения прочно входят в арсенал историков. Несмотря на их «субъективность», к ним часто обращаются для более полного освещения исторических сюжетов, особенно когда не хватает других видов источников. Особую ценность воспоминания и дневники приобретают в биографических исследованиях, поскольку содержат немало сведений о самом герое, его окружении, приватной и общественной жизни. В отдельных случаях они позволяют устранить значительные пробелы в биографии человека. И это в полной мере относится к воспоминаниям Бориса Александровича Лескова.

Обстоятельства создания этого источника необычны. Стремление выяснить причины замены партийного руководства нашей области в 1950 г. подтолкнуло меня к поиску любой информации, касающейся этого дела. Однако об одном из героев тех событий – втором секретаре обкома партии Александре Васильевиче Лескове – необходимых сведений отыскать не удалось: даже в энциклопедии «Челябинская область» его биография доведена лишь до 1950 г., а дальнейшая судьба и вовсе «неизвестна»¹. Но весной 2013 г.

на сайте Википедии удалось найти «свежую» статью, в которой излагалась его полная биография и заодно детали политической борьбы, развернувшейся в послевоенном Челябинске. Статья оказалась анонимной, но по изложенным в ней сведениям было понятно, что составлена она человеком, связанным с А. В. Лесковым родственными или дружескими отношениями. Благодаря дальнейшим поискам в Интернете удалось выйти на ее автора – Александра Викторовича Шведова, который и познакомил меня со своим дядей Борисом Александровичем Лесковым, младшим сыном позабытого секретаря.

Воодушевленный неожиданным вниманием к личности своего отца, Борис Александрович согласился помочь с биографическими материалами. В семейном архиве нашлись фотографии А. В. Лескова (в фондах ОГАЧО нет ни одной),

¹ Лесков Александр Васильевич (1906 – дата смерти неизвестна), металлург, партийный руководитель. В 1931 окончил Ленинградский политехнический институт, в 1948 – Высшую партийную школу при ЦК ВКП(б). В 1932–41 на

ММК: конструктор, прораб на строительстве, начальник смены, начальник мартеновского цеха, начальник огнеупорного производства, с 1940 – парторг ЦК ВКП(б). С 1941 секретарь по промышленности, с 1942 – 2-й секретарь Златоустовского горкома партии. В 1946 – 1-й секретарь Магнитогорского горкома ВКП(б), в 1948 – 2-й секретарь Челябинского горкома партии. В 1943–45 и 1949–50 в Челябинском обкоме ВКП(б): помощник 1-го секретаря, зав. отделом металлургической промышленности (1945), секретарь по кадрам (1947), 2-й секретарь (1949–50). Дальнейшая судьба Л. неизвестна. См.: Легаева О. А. Лесков Александр Васильевич... С. 336.

автобиография, составленная в июне 1962 г., трудовая книжка, дипломы о высшем техническом и партийно-политическом образовании, дипломы кандидата и доктора экономических наук, многочисленные удостоверения (члена обкома, областного Совета трудящихся) и пропуска (например, в Кремль). Сохранились материалы, связанные с подготовкой А. В. Лесковым докторской диссертации (копия приказа министра, справки и характеристики, автореферат диссертации, отзывы) и экземпляры его научных трудов, в том числе на чешском языке. Среди бумаг оказались письмо президента АН СССР академика С. И. Вавилова с благодарностью «за внимание и большую помощь» при сборе и изучении метеоритного дождя, выпавшего в Кунашакском районе 11 июня 1949 г., а также сценарий кинофильма «Огни над широкой рекой», соавтором которого являлся Александр Васильевич. Дополнением к этому стали машинописные тексты выступлений А. В. Лескова на собрании актива областной парторганизации (6 августа 1949 г.), партийных конференциях Железнодорожного (29 января 1950 г.) и Тракторозаводского (февраль 1950 г.) районов Челябинска. На их полях имеются пометы (подчеркивания и восклицательные знаки), сделанные старшим сыном Лескова – Валентином Александровичем, историком по образованию и призванию. К сожалению, в семейном архиве не оказалось личных писем, чему в публикуемых воспоминаниях можно найти объяснение. Зато сохранилась грампластинка с записью доклада А. В. Лескова на собрании партактива Челябинска весной 1948 г.

При ознакомлении с архивом я предложил Борису Александровичу написать воспоминания об отце, на что тот ответил согласием. Вскоре выяснилось, что прежде он пытался создать родословную семьи: собирал материалы, в том числе о Ржевском крае, откуда родом Лесковы, готовил рассказы об отце и других родственниках, составлял генеалогическое древо. Однако мой корреспондент, с его же слов, «убедился, что взвалил на себя ношу не по плечу». Составить книгу-альбом семейной хроники с названием «Как мы жили» пытался и Валентин Александрович, но не успел довершить начатое. Если учесть всё это, то становится понятным не только желание Бориса Александровича помочь документами, но и быстрое написание им воспоминаний, которые производят впечатление цельного текста.

Следует сказать, что сам автор относится к своим мемуарам осторожно: оговаривается в воспоминаниях, когда не уверен в чем-то, а в

переписке неоднократно подчеркивал, что относиться «ко всем воспоминаниям нужно осторожно, сравнивая с другими материалами». В этом Борис Александрович полностью солидарен со старшим братом, который, разбирая легенды о маршале Тухачевском, заметил: «Действительное значение имеют лишь сборники документов и всякого рода стенографические отчеты. Только они (а не так называемые “воспоминания”!) создают надежный фундамент при исследовании и позволяют избегать постыдных ошибок! Только они дают возможность изобличать корыстолюбивых мошенников и лицемеров, сборище политических пройдох-“перестройщиков”, число которых, к нашей беде, очень велико!»¹. Впрочем, такая позиция позволила Борису Александровичу, опиравшемуся только на опубликованные документы и собственный опыт руководителя, изложить собственную версию «челябинского дела», чью справедливость вскоре удалось подтвердить архивными материалами.

Публикуемые воспоминания написаны в начале октября 2013 г. Они представляют собой машинописный текст объемом в 6 страниц, который при подготовке к публикации был незначительно дополнен.

Биографические сведения о самом авторе содержатся в начале источника, тем не менее, они нуждаются в пояснениях. Борис Александрович Лесков родился 4 декабря 1945 г. в Челябинске, где пробыл до весны 1950 г., когда вместе с семьей переехал в Запорожье. С 1955 г. и до нынешнего времени проживает в Москве. Он окончил в 1963 г. Московский металлургический техникум, а в 1988 г. и Всесоюзный заочный инженерно-строительный институт. После прохождения в 1964–1967 гг. срочной службы в Советской армии трудился техником, инженером и начальником участка ряда организаций Министерства промышленности средств связи СССР. В 1989–1991 гг. был начальником Головного центра технического обслуживания «Промсвязь-Илка-Сервис» (объединения, представлявшего комбинат *Industri Luft Kalt Automattik* (ГДР) в СССР), а затем работал заместителем директора и директором Арендного предприятия «Апекс» (с 1995 г. – ООО «Апекс-7»). С 2002 г. является генеральным директором ООО «Илка-Сервис».

Большая часть воспоминаний Бориса Александровича посвящена отцу – Александру Васильевичу Лескову. Отдельные сюжеты касаются и жизни Валентина Александровича Лескова (1935–2013 гг.), историка и писателя. Широкая

¹ Лесков В. А. Сталин и заговор Тухачевского... С. 66.

публика мало знает о нем, хотя он является автором капитального исследования о Спартаке (выдержало три издания – 1987, 1997, 2011) и таких научно-популярных книг, как «Сталин и заговор Тухачевского» (2003) и «Охота на вождей: от Ленина до Троцкого» (2005). Воспоминания позволяют и понять истоки и причины столь разнообразных научных интересов историка, и определить те личностные черты, которые определили стилистику его произведений. Особенно важно и то, что некоторые поступки историка, как и его отца, изложенные автором воспоминаний, наглядно раскрывают характер и способы борьбы, развернувшейся в советском обществе в связи с кампанией по преодолению «культы личности».

Автор воспоминаний не был очевидцем всех описанных и упомянутых им событий. Некоторые сведения он получил через «вторые руки», из личных бесед и рассказов родственников. Но в ряде случаев эти сведения подтверждаются другими источниками личного происхождения, документами и фактами, поэтому исследователю не стоит их игнорировать. В целом же данный источник, несмотря на небольшой объем и некоторую фрагментарность, представляет историю трех поколений Лесковых как органичную часть истории нашей Родины. Кроме этого, в нем освещаются некоторые обстоятельства, обычаи и тонкости бюрократических баталий военных и послевоенных лет, личные связи партийных и хозяйственных руководителей той эпохи, их повседневные интересы и заботы.

Лесков Б. А. Мои воспоминания

Прежде всего, несколько слов о себе. Я – третий ребенок – младший в семье, родился в 1945 г. в Челябинске. Старше меня были: брат – Валентин Александрович, 1935 г. рождения, и сестра – Галина Александровна, 1938 г. рождения. До 1955 г. мы все вместе проживали в г. Запорожье, куда отец был переведен с Урала и назначен заместителем, а потом и начальником мартеновского цеха завода «Запорожсталь». В 1955 г., после защиты отцом кандидатской диссертации¹, мы все оказались в Москве².

В 1959 г., после окончания мной семилетки, по настоянию отца, (очевидно, он уже не очень хорошо себя чувствовал и озаботился, чтобы я быстрее «встал на ноги», приобщившись к се-

мейной профессии) я поступил в Московский металлургический техникум, который и окончил в год смерти отца – в 1963 г. К этому времени мой брат Валентин Александрович закончил учебу в МГУ им. М. В. Ломоносова по кафедре «История древнего мира», а сестра – Московский институт стали и сплавов по кафедре «Обработка металлов давлением», вышла замуж за своего однокурсника Виктора Ильича Шведова и вместе с ним получила распределение на Череповецкий металлургический комбинат.

Далее у меня последовала 3-х годичная действительная военная служба в Советской Армии. После армии я заочно учился и работал последовательно техником, инженером, прорабом, начальником участка, заместителем, а после 1995 г. и руководителем предприятия по вводу в эксплуатацию и наладке инженерного и технологического оборудования на заводах, входивших в состав Министерства промышленности средств связи СССР. Я женат, имею взрослую дочь и двух внуков.

Теперь об Александре Васильевиче и Валентине Александровиче. В Москве отец получил двухкомнатную квартиру площадью 36 кв. м на Кутузовском проспекте (до 1957 г. – Можайское шоссе), несколько наискосок от дома № 26, где были квартиры Брежнева и Андропова. В ней мы и жили, сюда моя сестра Галина Александровна привела и своего мужа Виктора Ильича, здесь же родился и их сын Саша, а затем к нам присоединилась и мама Вити Шведова Прасковья Ивановна, так как наша мама уже не справлялась с разросшейся семьей и маленьким ребенком. Галина Александровна после рождения сына продолжила учебу и не стала брать никакого академического отпуска. Жили тесно, было две кровати, на которых спали родители, диван, на котором спал Валентин Александрович, а для меня на ночь ставилась раскладушка. В другой комнате располагались Галина Александровна со своим мужем Витей Шведовым, их ребенок Саша и мама Вити Прасковья Ивановна. Из мебели в нашей комнате было три книжных шкафа, небольшой письменный стол с настольной лампой, конторка для работы стоя и два кресла. В прихожей стоял платяной шкаф; к стене была привинчена простая деревянная вешалка. Вместо крючков на ней были деревянные же колки, которые постоянно выпадали от тяжести висевшей на них верхней одежды, рядом стоял небольшой холодильник «Саратов». На кухне площадью 6 кв. м стоял простой дощатый стол. Он был покрыт клеенкой, на стене висели две открытые деревянные полки-сушки для посуды и различной утвари, напротив

¹ В 1955 г. А. В. Лесков защитил диссертацию на соискание ученой степени кандидата экономических наук по теме «Пути снижения себестоимости стали».

² А. В. Лесков был назначен начальником Государственного научно-технического издательства литературы по черной и цветной металлургии «Металлургиздат».

стола располагалась газовая плита. Горячей воды в кухне не было, а в ванной комнате была газовая колонка. Во второй комнате была софа, детская кровать, раскладной стол и ставилась раскладушка для мамы Вити Шведова. Был телевизор, но смотрели его мало, в семье царил культ чтения. В семейной библиотеке были ПСС классиков марксизма-ленинизма: Ленина, Сталина, Маркса-Энгельса, Плеханова, а также все вышедшие в свет Стенографические отчеты съездов ВКП(б)–КПСС и Пленумов, пятьдесят томов БСЭ, специальная историческая литература Валентина Александровича. Из беллетристики: Библиотека приключений для детей, собрания сочинений Майн Рида, Жюль Верна, Джека Лондона, О. де Бальзака, Стендаля, А. Дюма-отца, М. Горького, Л. Толстого, А. Толстого, Н.С. Лескова, В. Шекспира и др. Особенной популярностью в семье пользовались книги Е. Федорова «Каменный пояс» и «Демидовы» с автографом автора.

Были у нас и альбомы с репродукциями картин и скульптур из музеев Москвы (Третьяковская галерея) и Ленинграда (Эрмитаж, Русский музей). На стенах квартиры висело четыре картины маслом (Времена года) уральского художника Г. Соловьева с видами Урала и в комнате семьи Шведовых литография картины А. К. Саврасова «Грачи прилетели». На потолке висела люстра под бронзу. Я поменял в ней истлевшую от времени проводку, и она исправно служит мне до сих пор. На телевизоре стояли часы с корпусом из каслинского литья. Венчала эти часы скульптура «Борющиеся гладиаторы», также из Касли. По существу это были каминные часы. На одной из фотографий, которая делалась в Запорожье и предназначалась для какого-то журнала, быть может, «Огонька», о жизни семьи советского инженера-металлурга, эти часы видны – они на пианино, но скульптура с них снята и стоит отдельно рядом. Видна и одна из картин – «Зима». На снимке просматриваются две вазы из горного хрусталя, часть парадного сервиза. В Москве, из-за тесноты, вся эта атрибутика хранилась на кухне в подоконнике-шкафе. Виден на этом снимке и кубок, завоеванный Валентином Александровичем на городских соревнованиях по шахматам в Запорожье. Играл он очень сильно и имел первый юношеский разряд.

Дачи у нас не было, а на летний период Государственный комитет по науке и технике выделял своим работникам дачи в Подмоскowie на канале Волга-Москва. На участке, среди сосен, стояло три десятка двухэтажных деревянных домиков, каждый из них на три семьи. Газ был привозной,

из баллонов, вода из колодца, туалет недалеко от каждого из домиков. Две комнаты в таком домике мы и занимали регулярно, каждое лето.

Несмотря на тесноту, в которой мы жили, никогда никаких скандалов в семье не было, и от воспоминаний об этом времени у меня становится тепло на душе.

Отец работал очень много, вплоть до последнего дня своей жизни; ведением домашнего хозяйства и воспитанием детей в семье занималась наша мама, Антонина Спиридоновна. После возвращения со службы отец ужинал, непродолжительное время отдыхал, а затем становился за конторку, лично им сконструированную, и, стоя, работал часов до 11 ночи; при отъезде в отпуск приезжал со службы домой на автомобиле буквально за час-полтора до отхода поезда (пробок тогда не было, по Садовому кольцу в Москве я, подросток, ездил на велосипеде), забирал маму, и они ехали на вокзал к поезду в Сочи, Гагры или Цхалтубо.

Интересы отца были разнообразны. Так, например, еще в Запорожье отец совместно с драматургом Ю. Галичем написал сценарий для кинофильма «Огни над широкой рекой» («В зареве плавок»). Правда, дальше сценария дело не пошло. Он сохранился, и я его читал. По сюжету напоминает кинофильм «Большая родня» о семье кораблестроителей Журбиных, только речь идет о династии металлургов. По-моему, обсуждался еще один вариант названия «Сталь и шлак», т. е. подразумевались главные положительные и отрицательные герои. И я не сказал бы, что этот сценарий слабее, чем сценарий кинофильма «Большая родня». Идеологии, правда, поменьше.

Интересовали его и парусные яхты. В отроческом возрасте ему приходилось посещать яхт-клуб. Он владел морской терминологией, и связан этот необычный его интерес с тем, что его мама, Конкордия Владимировна, была внебрачной дочерью морского офицера. В младенчестве она была отдана на воспитание в крестьянскую семью, и наш отец во всех документах указывал, что ее социальное происхождение из крестьян¹. После её замужества и рождения моего отца этот дед (отец Конкордии Владимировны) общался с семьей Лесковых, помогал им. Он-то и брал Александра Васильевича с собой в морской клуб, и они выходили под парусами на яхте в Финский залив в Петергофе.

¹ В автобиографии, написанной в декабре 1946 г., А. В. Лесков указал: «Мать также воспитывалась в крестьянской семье, куда она была отдана из воспитательного дома». См.: Объединенный государственный архив Челябинской области (далее – ОГАЧО). Ф. П-288. Оп. 69. Д. 249. Л. 6.

К сожалению, отец как личность начал меня интересовать только в последние годы его жизни, когда я стал взрослеть и мне исполнилось 17 лет; ранее на различные темы, касающиеся истории нашей семьи, предках, жизненных ситуациях в которых он оказывался, разговоров у нас практически не было. Помню только один эпизод. Отец рассказывал, как во время войны, в лагерях заключенных начала «косить» цинга. Для лечения и профилактики им предлагался напиток из отвара хвои. Вкус его был совершенно мерзкий, и заключенные под всеми предложениями отказывались его принимать. Ответственность за их здоровье несли, в том числе, и партийные органы, на территории которых находились лагеря. Поэтому, как рассказал отец, было принято решение в зимнее время добавлять в напиток совершенно небольшое количество спирта. Это сразу сняло проблему с цингой.

Вспоминал отец и об уникальном случае на Магнитогорском металлургическом комбинате (он тогда работал секретарем Магнитогорского горкома ВКП(б))¹, когда в первые дни войны они взяли на себя ответственность и начали прокатывать на блюминге броневую сталь². Такого не было нигде в мире. Это он рассказывал мне незадолго до своей кончины, и я, по образованию техник-металлург (прокатное производство), уже понимал, какую ответственность в военное время приняли на себя работники комбината. Блюминг мог бы, из-за ошибки в расчетах, запросто выйти из строя, со всеми вытекающими из этого последствиями. Мужественные были люди.

Сохранилось в памяти воспоминание (рассказ тети Оли) о блокаде Ленинграда немецко-фашистскими оккупантами. Тетя Оля – жена погибшего на фронте Василия Васильевича – брата отца. Наш дедушка Василий Александрович оставался вместе с тетей Олей в блокированном Ленинграде. Никто не ожидал, что блокада растянется на долгие 872 дня. Тетя Оля рассказывала, как они варили и пытались есть суп из листьев фикуса. Это мне врезалось в память. Варено было очень горькое, и есть они его не смогли. Дедушка не пережил тягот блокады, в отличие от тети Оли, а бабушку Конкордию Владимировну отец заранее вывез на Урал, всю войну она прожила у нас в семье, а после прорыва блокады вернулась в Ленинград.

Еще один момент отложился у меня в памяти,

¹ В действительности А. В. Лесков был тогда партгором ЦК ВКП(б) на ММК.

² Подробности этого события изложены в воспоминаниях В. Э. Дымшица. См.: Дымшиц В. Э. Магнитка в солдатской шинели... С. 75–77.

как отец привлек меня к постановке опыта с приближенным моделированием продувки расплавленной стали в ванне мартеновской печи струей кислорода. Для этого он дома в ванной комнате налил полную ванну воды и при помощи пылесоса направлял в ванную под различными углами, с разных расстояний и с разными насадками струю воздуха, наблюдая за процессами, происходящими в ванной.

Память еще сохранила один фрагмент, случайно услышанный мной в разговоре мамы и отца в конце 50-х. Мама говорила о том периоде, когда Александра Васильевича освобождали от работы в Челябинском обкоме³. Она говорила отцу: «Я никогда не забуду, как мы сидели дома на кухне и жгли разные личные документы и письма в ожидании, что за тобой могут придти и тебя арестовать. И никогда не прощу ЕМУ того страха, который я пережила тогда». Причем, совершенно точно, речь шла не о Маленкове или прочем, а о ком-то другом, кто порекомендовал (настоял? заставил?) отца отказаться от разгромного выступления с критикой в адрес Первого секретаря обкома Белобородова⁴ на Пленуме (такова была общепринятая практика) и согласия самому быть назначенным ЦК ВКП(б) на его место⁵. Предполагаю, что речь могла идти о Н. С. Патоличеве⁶,

³ 3–5 февраля 1950 г. состоялся VII пленум областного комитета партии, на котором обсуждалось постановление ЦК ВКП(б) «О недостатках в работе Челябинского обкома ВКП(б)». Пленум просил «снять т. Лескова с поста второго секретаря Челябинского обкома партии». См.: ОГАЧО. Ф. П-288. Оп. 14. Д. 1. Л. 11.

⁴ Белобородов Александр Андрианович (1903–1983) – государственный и партийный деятель. С 1938 работал в партийных и советских органах Челябинской области. С ноября 1941 – председатель Челябинского облисполкома. С марта 1946 по февраль 1950 – 1-й секретарь Челябинского обкома ВКП(б). С 1950 работал в Калининской области заведующим областным отделом коммунального хозяйства, начальником областного управления сельского хозяйства. См.: Корсаков С. Н. Белобородов Александр Андрианович... С. 351.

⁵ На пленуме А. В. Лесков признал ряд своих ошибок, но воздержался от критики А. А. Белобородова. В результате его обвинили не только в «политических ошибках», но и в «неискреннем поведении». См.: ОГАЧО. Ф. П-288. Оп. 14. Д. 2. Л. 33–43, 198–200.

⁶ Патоличев Николай Семенович (1908–1989) – партийный и государственный деятель, дважды Герой Социалистического Труда. В 1939–1942 – 1-й секретарь Ярославского обкома и горкома партии, с января 1942 по март 1946 – 1-й секретарь Челябинского обкома и горкома ВКП(б). С 1946 секретарь ЦК ВКП(б). В 1947 секретарь ЦК КП(б) Украины, в 1947–1950 – 1-й секретарь Ростовского обкома и горкома ВКП(б), в 1950–1956 – 1-й секретарь ЦК Компартии Белоруссии. В 1958–1985 – министр внешней торговли СССР. См.: Кибиткина Г. Н., Шмаков О. Н. Патоличев Николай Семенович... С. 68–69.

с которым отец работал лет 5¹, и который долгое время имел напряженные отношения с Маленковым, но, скорее всего, о В. Э. Дымшице². С ними отец поддерживал отношения и в дальнейшем, во время его работы в Запорожье и Москве. Московские телефоны Патоличева, Дымшица я видел в записной книжке отца, а значит и связи с ними он не терял. Номера этих телефонов были необычными. Если в то время номера московских телефонов были шестизначными и первый знак был литеральным, то эти необычные номера были четырехзначными, и при них не было никакого номера коммутатора. Это были номера кремлевских АТС-1, или АТС-2, которые полагались таким номенклатурным работникам, как Патоличев и Дымшиц.

Я думаю, что, по образному выражению У. Черчилля, в Челябинске в то время происходила «подковерная борьба», и Александр Васильевич Лесков принимал в ней участие. Вследствие этого в феврале 1950 г. он вместе с Белобородовым был освобожден от занимаемых должностей «за непринятие мер к зажимщикам критики» (именно к директору Челябинского тракторного завода И. М. Зальцману³). Эти события послужи-

ли основой для романа Г. Е. Николаевой «Битва в пути» (в котором время действия отнесено к 1953 г.) и одноименного кинофильма.

Впрочем, это только моя гипотеза, прямых разговоров, а тем более никаких документов, на эту тему в нашей семье не было. Но и в моей производственной жизни подобные случаи встретились два раза. В КПСС я не состоял, но эти эпизоды протекали на партхозактивах, у меня на глазах. Конечно, масштаб этих событий не шел ни в какое сравнение с событиями в Челябинске, да и «калибр» людей был помельче, но страсти бушевали прямо шекспировские, и бывало, что «выплескивались из-под ковра». Во время выступления одного из секретарей партийного бюро РТИ АН СССР (а тот зачитывал протокол решения предыдущего партхозактива) находившийся в президиуме его оппонент из противоборствующей партийной группировки вскочил и громогласно обвинил выступавшего, что последний держит лист с этим решением вверх ногами и зачитывает пункты решения, которых на самом деле там и нет. В те времена, когда я работал начальником участка, меня обязывали присутствовать на всех открытых партийных собраниях Объединения, несмотря на то, что я был беспартийным. А закрытых партийных собраний я что-то и не припомню. На одном из собраний, в середине 80-х годов, коммунист Николай Егорович Старых выступил и со слезами в голосе (не преувеличиваю!) рассказал, что ему звонят домой по телефону и всячески угрожают за его выступления на партийных собраниях. Естественно, звонки анонимны. Так что и случаи травли в партийной среде имели место быть.

Сейчас, по прошествии более полувека, я не думаю, что Александр Васильевич чувствовал себя особенно ущемленным Судьбой из-за этого жизненного эпизода в Челябинске. Он был карьеристом в хорошем смысле этого слова, и основное получал удовольствие от самой работы, которую выполнял впоследствии, а все материальные блага при этом были у него на втором плане. Нынешним трудоголикам, которые ставят во главу угла все-таки личное благополучие, совершенно этого не понять.

В середине 1956 г. отец участвовал в заседании комитета ООН по металлургии в г. Женеве⁴.

работал гл. инженером в Ленгорлесе, позднее возглавил строительство опытно-механического завода в Ленинграде, был его первым директором. См.: Дружинина Э. Б. Зальцман Исаак Моисеевич... С. 375.

⁴ За границей А. Лесков побывал четыре раза: в Венгрии (май–сентябрь 1953 г., обмен производственно-техническим опытом), Швейцарии (апрель–май 1956 г., участие в работе

¹ С февраля 1943 г. по февраль 1945 г. А. В. Лесков был помощником Н. С. Патоличева, а затем до апреля 1946 г. работал в обкоме партии заместителем секретаря и заведующим отделом металлургической промышленности. См.: ОГАЧО. Ф. П-288. Оп. 69. Д. 249. Л. 2.

² Дымшиц Вениамин Эммануилович (1910–1993) – инженер, организатор строительства, Герой Социалистического Труда (1980). С июля 1939 г. по сентябрь 1946 г. работал управляющим трестом «Магнитострой», в 1946–1950 гг. – управляющим трестом «Запорожстрой». С 1950 – начальник Главного управления по строительству предприятий свинцовой промышленности, с 1954 – зам. министра строительства предприятий металлургической промышленности СССР. В 1957–1959 являлся главным инженером строительства Бхилайского металлургического завода (Индия). См.: Подлужнова Л. И., Стоякин И. В. Дымшиц Вениамин Эммануилович... С. 210.

³ Зальцман Исаак Моисеевич (1905–1988) – организатор танкового производства, Герой Социалистического Труда (1941), лауреат Государственной премии СССР (1946), генерал-майор инженерно-танковой службы (1945). Работал мастером, начальником турбинного цеха, гл. инженером завода «Красный путиловец» в Ленинграде. В 1938–41 возглавлял ленинградский Кировский машиностроительный завод, где организовал производство тяжелых танков КВ. В октябре 1941 – феврале 1942 и с июля 1943 директор Кировского завода в Челябинск. Одновременно в 1941–42 зам. наркома, в 1942–43 нарком танковой промышленности. В первые послевоенные годы под руководством Зальцмана на ЧТЗ были начаты проектирование и изготовление опытных образцов трактора С-80. В 1949 в связи с обвинением по «Ленинградскому делу» снят с должности, исключен из КПСС и направлен в Муром, затем в Орел, где работал мастером на заводе «Трансмаш». После реабилитации (1955)

Думаю, что эта командировка стала возможной не без поддержки Н. С. Патоличева, который работал в то время заместителем министра иностранных дел СССР.

В конце 50-х гг. В. Э. Дымшиц, работая главным инженером на строительстве Бхилайского металлургического комбината в Индии, предлагал отцу возглавить партийный комитет строительства, но, как я упомянул, мама решительно этому воспротивилась («... не прощу ЕМУ...»), и отец от этого предложения отказался, так как в добавок к этой причине он уже работал над докторской диссертацией¹, к возвращению на партийную работу не стремился, да и климатические условия в Индии ему не подошли бы.

Валентин Александрович, по примеру отца, тоже всю жизнь работал на износ. Постоянно корпел в Ленинке, Исторической и других библиотек, был полностью погружен в свою очередную тему (или рукопись), которую разрабатывал, как из истории Древнего мира, так и Новейшей истории, делал массу выписок, конспектов и не очень-то общался на все другие темы с отцом. И я не помню, чтобы о событиях именно в Челябинске он расспрашивал отца. Александр Васильевич был очень сдержан в этом и других подобных вопросах. В 1953 г. начало выходить в свет второе издание Большой Советской Энциклопедии. В одном из первых вышедших томов была помещена биография Л. П. Берии с его портретом. После известных событий и расстрела Л. П. Берии в одном из последующих томов был приложен лист, который надо было вклеить на то место в предыдущем томе, где была статья о Берии, а эту статью уничтожить. Отец, умудренный предыдущим опытом жизни, так и поступил, вызвав впоследствии большое неудовольствие Валентина Александровича, который считал, что эту статью надо было сохранить, как важный документ эпохи.

В памяти у меня сохранился еще один интересный эпизод. В 1961 или 1962 г., времени так называемой «оттепели», в Москве появилось уже много реабилитированных бывших членов ВКП(б), которые после процессов 30-х гг. и позднее, заслуженно и не очень, отбывали сроки в лагерях. Естественно, что среди них было немало бывших троцкистов, бухаринцев, зиновьевцев и

XVI сессии Европейской экономической комиссии ООН), Бельгии (май 1956 г., участие в международной промышленной выставке в Брюсселе), Чехословакии (1960 г., публикация монографии на чешском языке).

¹ В 1961 г. А. В. Лесков защитил диссертацию на соискание ученой степени доктора экономических наук по теме «Кислород в черной металлургии».

прочих, осужденных по разным делам фракционеров. Все они были чрезвычайно остервенело настроены к прошлому. Примерно так же, как зачастую и сейчас можно услышать по телевизору. И вот, Валентин Александрович где-то в общественном месте ввязался в дискуссию с ними о роли личности Сталина. А дискутировал он всю свою жизнь очень жестко, невзирая на личности, возраст и количество оппонентов, подкрепляя свое мнение большим количеством документов и материалов. И так как он все-таки уже был профессионалом, и к этому времени у него уже было очень много материалов, шедших вразрез с мнением реабилитированных, то после того, как он высказал свою точку зрения, с сомнением отозвался о решениях XX съезда КПСС и нелестно о Н. С. Хрущеве, оппоненты, перейдя на личности и кучей навалившись на него, скрутили ему руки за спиной и с перекошенными от злобы лицами отволокли его в милицию. Пришлось вмешаться в это дело отцу и вызволять из милиции Валентина Александровича. Каким образом он сгладил эту ситуацию и замаял скандал, я не представляю. Мне было в то время около 15 лет, и отец рассказывал об этом только маме, а отнюдь не мне.

После окончания университета Валентин Александрович некоторое время преподавал историю в техникуме пищевой промышленности, затем уехал в Смоленск и работал на кафедре истории в местном педагогическом вузе. Его семинары были настолько интересны (я и сам всегда с удовольствием слушал его на тему о фракционной борьбе в ВКП(б) в 30-е гг., которую он определял как «дикая, неистовая», и его рассказы значительно выигрывали по сравнению с такими же лекциями, которые нам читали в институте), что некоторое время после его увольнения из Смоленска к нему от его бывших студентов приходили открытки и поздравительные телеграммы. Но эта популярность стоила ему работы. Как зачастую бывает, кто-то «настучал» на него, что он «неправильно», «не в русле современного видения» освещает события, происходившие в партии в период фракционной борьбы, отклоняется от утвержденных программ и конспектов и т. п. и т. д., и в институте с ним по-тихому расстались.

Вернувшись в Москву, Валентин Александрович ради «хлеба насущного» работал методистом в Институтах повышения квалификации руководящего состава разных министерств, а последние 10 лет, перед пенсией, вообще уволился с работы и полностью отдался своему любимому делу — написанию книг. Семьи у него никогда не было, в быту он был очень скромный и неприветлив, я

бы сказал даже аскетичен, и ничто не мешало ему жить так, как он хотел. Единственная страсть у него была – это книги. Их он собирал всю жизнь, и его библиотека составляла более 5000 томов литературы, касавшейся сферы его интересов. Сам он считал ее уникальной.

Галина Александровна Шведова (Лескова) после окончания института жила и работала со своим мужем сначала в Череповце, а затем в Запорожье. Но личная жизнь не сложилась, и они развелись. Витя Шведов вернулся в Череповец, и так как по характеру он был эпикурейцем: любил спорт, женщин, баловался водочкой, то остаток жизни, несмотря на полученное высшее образование, не захотел обременять интеллектуальными заботами и проработал просто вальцовщиком, или, скорее, оператором прокатного стана. Жизнью своих детей он никогда не интересовался и с ними не общался, но алименты на них платил исправно.

В октябре 1963 г. по линии Московского городского комитета КПСС¹ отцу было поручено прочитать для научного сообщества Москвы лекцию «О перспективах развития науки и техники в нашей стране». Месяцев за 10 до этого до этого он перенес инсульт, но речь у него восстановилась, и он продолжил работать, не делая себе больших поблажек, и не счел возможным отказаться от партийного поручения, сославшись на состояние здоровья.

Лекция должна была состояться в Московском доме ученых на ул. Пречистенка. Это недалеко от нынешнего Храма Христа Спасителя, а тогда бассейна «Москва». Я напросился поехать с отцом, мне было интересно послушать его лекцию. И тут, прямо в вестибюле Дома ученых, перед началом лекции, ему стало плохо, и 16 октября 1963 г. он скончался у меня на руках от сердечной недостаточности, как принято говорить, «на боевом посту». В этот последний год своей жизни отец работал директором НИИ организации

¹ С 1959 г. и до самой смерти А. В. Лесков работал внештатным лектором Московского ГК КПСС, часто выезжал в другие области для чтения лекций по экономике для партийных и хозяйственных работников.

управления и нормативов, готовились документы для присвоения ему научного звания профессор.

Похоронен Александр Васильевич Лесков на Введенском кладбище. Это бывшее Немецкое кладбище в районе Лефортово, заложенное в XVIII в. жителями немецкой колонии в Москве. На этом кладбище захоронены сподвижники Петра I генералы Лефорт и Гордон, генерал Пален, французы – летчики эскадрильи (позднее авиаполка) «Нормандия-Неман», спортивный комментатор и актер МХАТа Николай Озеров, его брат, кинорежиссер знаменитой эпопеи «Освобождение» Юрий Озеров, балерина Лепешинская и еще много других. Не обошлось и без захоронения в 90-е гг. членов преступных группировок.

Список литературы

1. Дружинина, Э. Б. Зальцман Исаак Моисеевич / Э. Б. Дружинина // Челябинская область: энциклопедия. Челябинск: Камен. пояс, 2008. Т. 2. С. 375.
2. Дымшиц, В. Э. Магнитка в солдатской шинели / В. Э. Дымшиц. М.: Архитектура, 1995. 194 с.
3. Кибиткина, Г. Н. Патоличев Николай Семенович / Г. Н. Кибиткина, О. Н. Шмаков // Челябинская область: энциклопедия. Челябинск: Камен. пояс, 2008. Т. 5. С. 68–69.
4. Корсаков, С. Н. Белобородов Александр Андрианович / С. Н. Корсаков // Челябинская область: энциклопедия. Челябинск: Камен. пояс, 2008. Т. 1. С. 351.
5. Легаева, О. А. Лесков Александр Васильевич / О. А. Легаева // Челябинская область: энциклопедия. Челябинск: Камен. пояс, 2008. Т. 3. С. 336.
6. Лесков, В. А. Сталин и заговор Тухачевского / В. А. Лесков. М.: Вече, 2003. 496 с.
7. Подлужнова, Л. И. Дымшиц Вениамин Эммануилович / Л. И. Подлужнова, И. В. Стоякин // Челябинская область: энциклопедия. Челябинск: Камен. пояс, 2008. Т. 2. С. 210.

Сведения об авторе

Федоров Алексей Николаевич – кандидат исторических наук, доцент кафедры теории и истории государства и права Института права Челябинского государственного университета.

alex_boss@list.ru

NEW SOURCE: MEMOIRS ABOUT THE LIFE OF A. V. LESKOV, THE SECOND SECRETARY OF CHELYABINSK REGIONAL COMMITTEE OF VKP(B)

A. N. Fedorov

*Candidate of Historical Sciences; Associate Professor of the Department of State and Law Theory and History,
Chelyabinsk State University. alex_boss@list.ru*

The article deals with circumstances of the creation of B. A. Leskov's memoirs about his father's life, an engineer-metallurgist, a Party activist and a scientist, who worked in Magnitogorsk and Chelyabinsk. The degree of the reliability and informativeness of this source, and the possibilities of its use in research of the Ural political elite are defined. The published memoirs contain information on the family tree and legends, as well as unknown facts of the life of Alexander Vasilievich Leskov (1906–1963) and his eldest son, a historian Valentin Alexandrovich Leskov (1935–2013). These memoirs disclose some aspects of “Chelyabinsk case” – dismissal of secretaries of the Chelyabinsk Regional Committee of VKP(b) in 1950. The memoirs contain information about informal links between higher education and regional party leadership and mechanisms of the purges in the post-war years.

Keywords: A. V. Leskov; memoirs; everyday life; party leadership; Chelyabinsk regional committee of VKP(b); “Chelyabinsk case”.

References

1. Druzhinina, E. B. (2008) *Zal'tsman Isaak Moiseevich* [=Zaltsman Isaak Moiseevich], in: *Chelyabinskaya oblast': en-tsiklopediya* [=Chelyabinsk region: encyclopedia], Kamenny poyas, Chelyabinsk, 2, p. 375 (in Russ.).
2. Dymshits, V. E. (1995) *Magnitka v soldatskoy shineli* [=Magnitogorsk in the soldier's overcoat], Moscow, 194 p. (in Russ.).
3. Kibitkina, G. N. and Shmakov, O. N. (2008) *Patolichev Nikolay Semenovich* [=Patolichev Nikolai Semenovich], in: *Chelyabinskaya oblast': en-tsiklopediya* [=Chelyabinsk region: encyclopedia], Kamenny poyas, Chelyabinsk, 5, pp. 68–69 (in Russ.).
4. Korsakov, S. N. *Beloborodov Aleksandr Andrianovich* [=Beloborodov Alexander Andrianovich], in: *Chelyabinskaya oblast': en-tsiklopediya* [=Chelyabinsk region: encyclopedia], Kamenny poyas, Chelyabinsk, 1, p. 351 (in Russ.).
5. Legaeva, O. A. *Leskov Aleksandr Vasil'evich* [=Leskov Alexander Vasilievich], in: *Chelyabinskaya oblast': en-tsiklopediya* [=Chelyabinsk region: encyclopedia], Kamenny poyas, Chelyabinsk, 3, p. 336 (in Russ.).
6. Leskov, V. A. (2003) *Stalin i zagovor Tukhachevskogo* [=Stalin and Tukhachevsky conspiracy], Moscow, 496 p. (in Russ.).
7. Podluzhnova, L. I. and Stoyakin, I. V. *Dymshits Veniamin Emmanuilovich* [=Dymshits Benjamin Emmanuilovich], in: *Chelyabinskaya oblast': en-tsiklopediya* [=Chelyabinsk region: encyclopedia], Kamenny poyas, Chelyabinsk, 2, p. 210 (in Russ.).