

СФЕРА ЗНАНИЙ: ВОПРОСЫ СОВРЕМЕННОГО ЭТАПА РАЗВИТИЯ НАУЧНОЙ МЫСЛИ



*Сборник
научных трудов
Казань, 2018*

**Сборник «Сфера знаний: вопросы современного
этапа развития научной мысли»**

**Материалы Международных научно-практических мероприятий
Общества Науки и Творчества (г. Казань)
за март 2018 года**



Общество Науки и Творчества

КАЗАНЬ

2018 год

Сфера знаний: вопросы современного этапа развития научной мысли: Материалы Международных научно-практических мероприятий Общества Науки и Творчества (г. Казань) за март 2018 года / Под общ. ред. С.В. Кузьмина. – Казань, 2018.

ISBN 978-5-9500471-0-7

УДК 001.1
ББК 72

ISBN 978-5-9500471-0-7



**Официальные выходные данные
для корректного цитирования:**

Сфера знаний: вопросы современного этапа развития научной мысли. — г. Казань: Индивидуальный предприниматель Кузьмин Сергей Владимирович, 2018, с. 533

Редакционная коллегия:

1. Амирханян М.Д. - доктор филологических наук, профессор Ереванского государственного лингвистического университета им. В.Я. Брюсова, Армения.
2. Симатова Е.Л. – кандидат юридических наук, доцент, профессор РАЕ Южного института менеджмента (г. Краснодар), Россия.
3. Бельгисова К.В. – кандидат экономических наук, доцент Южного института менеджмента (г. Краснодар), Россия.
4. Равочкин Н.Н. - кандидат философских наук, доцент кафедры гуманитарно-правовых дисциплин Кемеровского государственного сельскохозяйственного института, г. Кемерово, Россия.
5. Сафарян Ю.А. - доктор архитектуры, профессор, лауреат Госпремии СССР, Ереванский государственный университет архитектуры и строительства, Армения.
6. Петросян В.С. - кандидат исторических наук, доцент Ереванского государственного университета, Армения.
7. Хамракулов А.К. – кандидат педагогических наук, доцент Наманганского инженерно-педагогического института, Узбекистан.
8. Котова Н.И. - кандидат технических наук., доцент кафедры торгового дела, профессор РАЕ, член Европейской академии естествознания, Россия.
9. Волженцева И.В. - академик УТА Украины, доктор психологических наук, профессор, зав. кафедрой психологии, Макеевский экономико-гуманитарный институт, Украина.
10. Анисимова В.В. - кандидат географических наук, доцент Кубанского государственного университета, г. Краснодар, Россия.

Для студентов, магистрантов, аспирантов и преподавателей, участвующих в научно-исследовательской работе.

© Коллектив авторов, 2018.

СОДЕРЖАНИЕ

Секция: «Гуманитарные науки. Общественные науки»

- Стр. 9 Агеева А.К. Государственное управление в информационной сфере: проблемы и перспективы развития
- Стр. 13 Акопян Л.Г. Классификация видов субсидиарной ответственности и ее гражданско-правовое значение
- Стр. 19 Акопян Л.Г. О субсидиарной ответственности поручителя по договору кредитования субъектов малого и среднего предпринимательства
- Стр. 25 Александрова А.Н. Методы семейного воспитания младших школьников
- Стр. 28 Бастрыгин А.С. Актуальные вопросы и криминалистические меры по усовершенствованию деятельности следственно-оперативной группы при расследовании многоэпизодных преступлений (по результатам диссертационного исследования)
- Стр. 37 Беспалая Л.С. Правовые символы
- Стр. 40 Богодист В.И. Le mouvement du lexique dans un champ lexico-semantic
- Стр. 46 Болотина А.В. Особенности предоставления, исследования и оценки электронных доказательств в гражданском судопроизводстве
- Стр. 51 Бычихина О.В. Понятие лексических норм и основные виды лексических ошибок русского литературного языка
- Стр. 57 Варламова Л.Р., Яковлева В.Н. Формирование представлений младших школьников об игре баскетбол с применением альтернативной педагогической технологии «шесть шляп»
- Стр. 62 Васильева Е.В. Эмпирическое исследование «Подверженность подростков ролевым моделям рекламного сообщения»
- Стр. 64 Василюк Э.М. Проблемы определения субъектов земельных правоотношений
- Стр. 68 Галлямов И.Р. Феномен концентрации производства: анализ теоретических и прикладных аспектов проблемы в машиностроительной отрасли Московской области России
- Стр. 75 Горовая В.И., Шаталова Е.А. Педагогическое взаимодействие со студентами в условиях компьютерно-опосредованной коммуникации
- Стр. 79 Гусарова Е.А. Проблемы регулирования отношений в области коммерческой рекламы на сравнительном примере России и Европы
- Стр. 84 Данилова А.Е. Место христианской религии в духовной жизни средневекового общества и в современной России
- Стр. 88 Длимбетова Г.К., Карлқызы Г. Формирование готовности будущих и работающих педагогов к полиязычной образовательной среде
- Стр. 96 Долгополова Л.А., Адаманова З.С. Фразеологические единицы с компонентом «части тела» в современном английском языке
- Стр. 100 Долгополова Л.А., Нуриева Н.Р. Фразеологизмы, обозначающие фауну в современном английском языке
- Стр. 105 Егоричева М.И. Проблемы применения антиэкстремистского законодательства

СОДЕРЖАНИЕ

- Стр. 109 Ершов В.Р. Анализ судебной практики по вопросу защиты прав работников - авторов служебных изобретений
- Стр. 113 Ешкилева Н.А. Отдельные проблемы исполнения договора на выполнение проектных и изыскательных работ
- Стр. 119 Жадан В.Н. О криминологических аспектах преступлений несовершеннолетних
- Стр. 125 Жадан В.Н. О некоторых вопросах по преподаванию юридических дисциплин
- Стр. 132 Закарян И.А., Шалкина Е.В. О ценности теории Джона Локка: либерализм как основа правового государства
- Стр. 135 Захарченко А.Д. О макиавеллизме и вкладе Никколо Макиавелли в науку государственного управления
- Стр. 141 Захарченко А.Д. О роли и функциях президента в сфере формирования и реализации внешней политики РФ
- Стр. 147 Зокиров З.Х. Конфискация имущества по законодательству европейских и иных зарубежных стран
- Стр. 157 Зокиров З.Х. Уголовно-правовое регулирование конфискации имущества в международном праве
- Стр. 165 Зотова А.А., Чуракова Е.Н. Роль СМИ в противодействии коррупции
- Стр. 171 Идрисов И.С. Реализация принципов административной юрисдикции – залог обеспечения реализации защиты гражданских прав субъектов в спорных отношениях с государством
- Стр. 179 Карагичева С.А., Мартиросян М.Г. Проблема безработицы в современной России
- Стр. 183 Касабекова Е.С. Реализация права на обязательную долю при наследовании по завещанию
- Стр. 189 Катковская М.А. Перспективы развития правового государства в Российской Федерации
- Стр. 194 Ким И.Э. Дискриминация в сфере труда
- Стр. 199 Климонтова О.А. Понятие профессионального самоопределения
- Стр. 203 Колотаева А.Ю. Спортивный репортаж как средство обучения элементам разговорной речи в рамках курса немецкого языка
- Стр. 211 Колпаков А.В. Биткойн: понятие, сущность, статус
- Стр. 217 Коцай Е.В. Личностные детерминанты родительских установок
- Стр. 222 Кузнецова Т.А. Коучинг как перспективная технология управления персоналом
- Стр. 226 Куликова А.А. Результаты исследования возможности применения советов Дейла Карнеги в контексте работы пиар-специалиста
- Стр. 229 Лабазанов А.Д. О правовой природе криптовалюты
- Стр. 232 Лепешкина В.А. Декоративно-прикладное искусство как средство эстетического воспитания младших школьников
- Стр. 234 Лепешкина В.А. Роль декоративно-прикладного искусства в эстетическом воспитании младших школьников

СОДЕРЖАНИЕ

- Стр. 237 Логунова Ю.А. What the future holds for the economy: plenitude and postgrowth systems
- Стр. 243 Медведева Ю.А. Социальная реклама как мера предупреждения преступлений. Эффективность влияния на правосознание человека
- Стр. 249 Мещеряков К.А. Некоторые аспекты комплектования кадров в органах внутренних дел Российской Федерации
- Стр. 253 Морозов В.В. Английские фразеологизмы с константным словом «name»
- Стр. 259 Муллагильдина А.С. Возможности народной педагогики в экологическом воспитании младших школьников
- Стр. 262 Муравьева А.В. Способы характеристики героя в отечественной вербатим-драматургии (на примере пьес братьев Пресняковых)
- Стр. 267 Мухамедова З.Х. Оценка эффективности инновационной инфраструктуры в индустрии гостеприимства: теоретические основы исследования
- Стр. 273 Насырова Г.Ф. Содержание, формы и методы трудового воспитания младших школьников
- Стр. 276 Олейникова А.В. Отличительные особенности советского и современного воспитания
- Стр. 279 Павлова О.Ю. Организация эстетического воспитания младших школьников
- Стр. 282 Папина Е.С. Сказка как средство развития ценностей у учащихся
- Стр. 284 Пашин А.А., Радаев Д.А. Digital-маркетинг и его актуальные инструменты
- Стр. 287 Пашин А.А., Радаев Д.А. Digital-маркетинг и его конкурентные преимущества
- Стр. 290 Раваева Т.В. Как привлечь родителей к работе в детском саду
- Стр. 293 Рябая Л.Ю. Природосообразный характер культуры обских угров (ханты)
- Стр. 297 Сабура С.О. Творчість та право – деякі моменти взаємодії
- Стр. 301 Саночкина А.В., Морева Г.И. Представление о самореализации женщин в период отпуска по уходу за ребенком
- Стр. 307 Саргсян Г.А. Теоритические и практические проблемы института уголовного преследования
- Стр. 310 Сафарова З.А-Г., Ситжалилова С.С. Философско-психологическая и социально-реалистическая эстетика романа Джона Фаулза «Коллекционер»
- Стр. 313 Сейтбогометова А.К. Педагогическое понимание процесса становления карьеры педагога в личностно-развивающей парадигме
- Стр. 319 Селезнева А.С. Лексические средства выражения эмоций в англоязычном художественном тексте (на материале романа Charlotte Bronte «Jane Eyre»)
- Стр. 322 Скобинев М.С. Старые и новые особенности применения электронных документов и доказательств в гражданском судопроизводстве в контексте

СОДЕРЖАНИЕ

Постановления Пленума Верховного Суда РФ от 26.12.2017 № 57

Стр. 327 Старчиков М.Ю. Гражданско-правовые последствия несоблюдения правил информированности пациента в рамках договора оказания медицинских услуг

Стр. 332 Сутурина Е.Л. Проблемное обучение в начальной школе

Стр. 335 Тимофеева В.Н. Семья как фактор социализации младшего школьника

Стр. 338 Тойлыбекова Э.О. Понятие религии и ее соотношение с правом

Стр. 343 Толдыков И.А. Формирование национального характера посредством развития языковой личности

Стр. 348 Уманская М.Г. Resource potential of the Krasnodar territory as a factor of tourism destination competitiveness

Стр. 356 Фатоян Э.О. Роль речи защитника в судебных прениях

Стр. 359 Худайбердина Р.Х. Роль дидактических игр в формировании экологической воспитанности дошкольников

Стр. 362 Чеблуков Н.В. Проблемы управления международной конкурентоспособностью отечественных торговых предприятий

Стр. 370 Черепова Е.А. Психологические особенности курсантов, склонных к риску

Стр. 375 Шаталина Л.Н. Развитие творческих способностей младших школьников средствами декоративно-прикладного искусства

Стр. 378 Шило Н.П., Паренюк Н.Ю. Профессиональная направленность при изучении иностранного языка в учреждениях СПО

Стр. 382 Щапова Я.А. Благоустройство сибирских городов на начало XX в.

Секция: «Естественные науки. Технические науки. Медицина и спорт»

Стр. 386 Белешев Д.А. Сравнение архитектур интеллектуальных транспортных систем

Стр. 392 Вахитова А.Р., Нуруллина Е.Н. Источники света и их влияние на живые организмы

Стр. 396 Вольченко А.И., Возный А.В., Стадник О.Б., Поляков П.А., Красин П.С. Энергонагруженность трибосопряжений дисково-колодочных тормозов транспортных средств

Стр. 411 Голдобина М.В., Хмелева Г.А. Проектно-сетевая модель интеграции университета в мировую инновационную экосистему

Стр. 417 Есембекова Г.Б., Есенгелдиева Л.К. Водный и солевой режим сероземных почв юга Казахстана

Стр. 422 Зенкевич М.Ю., Пронин Г.В., Янович К.В. Экологическая безопасность и автоматизированные информационные системы контроля за обращением коммунальных и промышленных отходов

Стр. 427 Канатчина А.Б. Chemical composition of wheat and rye bran of Kostanay manufacturers

Стр. 433 Константинов Ю.А., Синельникова И.Е. О необходимости разработки

СОДЕРЖАНИЕ

- градостроительной документации МО «Натырбовское сельское поселение»
Стр. 451 Константинов Ю.А., Синельникова И.Е. Организация инженерно-геодезических работ при строительстве зданий и сооружений в условиях геодинамической активности горной части Республики Адыгея
Стр. 468 Кулагина А.Н., Пономарев А.С. Биотехнологии для конструирования человека
Стр. 472 Мельникова И.В. Поиск вредоносных приложений, замаскированных под служебные процессы с применением иммунных алгоритмов
Стр. 479 Морозова А.Р., Морозова Л.Е., Кардаполов В.В. Исследование напряженного состояния поверхности при шлифовании керамических материалов
Стр. 485 Николаева А.Т., Сыроватская Л.А. Заболеваемость энтеробиозом детского населения Республики Саха (Якутия) за период 2014-2016 гг.
Стр. 489 Нурмухамбетова С.А., Суслов К.В., Шагалов С.В. Анализ угроз сетевой безопасности
Стр. 493 Романчук Е.В. Structures of the jaw joint in pets
Стр. 495 Сакен А.К. Research of some physicochemical and organoleptic parameters in the composition of flaxseed oil
Стр. 502 Столбова С.В., Елибаева Г.И. Развитие генеративного периода онтогенеза некоторых видов рода *astragalus* l. в условиях юга Казахстана
Стр. 510 Федулова М.В., Чуракова Е.Н. Ограничение доступа к отдельным видам информации в сети интернет
Стр. 514 Фоминых С.О. Триггеры: определение и принципы построения
Стр. 521 Хисамиева Д.Р., Мевлиянова М.Д., Пестерникова Н.Н., Галимзянова Р.Ю., Сахабиева Э.В. Лечебно-диагностический комплекс Mobile Stroke Unit
Стр. 524 Шарифова К.А. Экономическое обоснование водоснабжения населенного пункта



ГОСУДАРСТВЕННОЕ УПРАВЛЕНИЕ В ИНФОРМАЦИОННОЙ СФЕРЕ: ПРОБЛЕМЫ И ПЕРСПЕКТИВЫ РАЗВИТИЯ

*Агеева Анна Константиновна,
Научный руководитель:
доцент, к.ю.н. Чуракова Екатерина
Николаевна, Самарский государственный
экономический университет, г. Самара*

E-mail: ageeva.ageevaaa@yandex.ru

УДК 34

Аннотация. Данная статья посвящена вопросам государственного управления в информационной сфере. Рассмотрены основные проблемы и перспективы развития в этой сфере

Ключевые слова: информация, информационная сфера, государственное управление, киберпространство.

В последние годы произошло резкое увеличение потока информации, как внутриотраслевой, так и внешней. Как отмечается в ряде источников на этом фоне возникает необходимость повышения эффективности государственного управления, в том числе в сфере обработки информации.

Однако, при этом необходимо отметить, что с внешней стороны возникает множество угроз информационного характера, заключающихся в ведении информационной войны против России, например: хакерские атаки на банки и энергетические системы, вытеснение российских информационных агентств, средств массовой информации с внутреннего информационного рынка и усиление зависимости различных сфер жизни общества России от зарубежных информационных структур. Все это, так или иначе, связано с глобализацией мирового пространства, где наряду с географическим пространством формируется, в частности параллельное электронное киберпространство, которое оказывает влияние на сознание граждан.

Итак, говоря о государственном управлении в информационной сфере, необходимо отметить, что оно является специфическим видом социального управления посредством полноценной реализации своих властных полномочий всеми государственными органами власти (в широком смысле) либо органами исполнительной власти (в узком смысле) по регулированию отношений, возникающих по поводу информации и в связи с ее оборотом в социальных

система[1].

Основной проблемой в настоящее время является отсутствие должного контроля за киберпространством со стороны органов государственной власти, в связи с тем, что Роскомнадзор не успевает отслеживать сайты, подлежащие блокировке. Как показывает судебная практика, Роскомнадзор блокирует сайты исключительно по решению суда, после обращения прокурора с исковым заявлением в порядке ст. 45 ГПК РФ [2]. Например, решение Большеглушицкого районного суда Самарской области (дело 2-1488/2016). Осенью позапрошлого года только после жалобы местного прокурора суд пришел к выводу, что канадский порно-сайт Brazzers.com содержит информацию, которая запрещена к распространению на территории Российской Федерации [3]. Таким образом, Роскомнадзор не наделен полноценными самостоятельными полномочиями для отнесения того или иного контента к запрещенной информации к распространению на территории Российской Федерации. Блокировка сайтов состоит из следующих стадий и участников:

- в блокировке участвуют Генеральная прокуратура РФ, Роскомнадзор, оператор связи, провайдер хостинга;
- оператор связи, провайдер хостинга обязаны после получения уведомления от Роскомнадзора незамедлительно заблокировать ресурс или информацию и в течение 24 часов обязаны проинформировать обслуживаемого ими владельца ресурса и уведомить о необходимости удалить информацию;
- владелец сайта, желая сделать ресурс вновь открытым, должен удалить информацию и уведомить об этом Роскомнадзор;
- Роскомнадзор проверяет информацию на достоверность от владельца сети и незамедлительно уведомляет оператора связи с целью возобновления доступа к информационному ресурсу. Оператор связи должен снять блокировку незамедлительно.

Правовое регулирование деятельности Роскомнадзора осуществляется на основании Положения о Федеральной службе по надзору в сфере связи, информационных технологий и массовых коммуникаций, утвержденным Постановлением Правительства РФ [4].

По мнению автора настоящей статьи, данную проблему возможно решить посредством наделения вышеназванного государственного органа соответствующими самостоятельными полномочиями.

Кроме того, учитывая мнение многих исследователей (Крутских А. и Федеров А. [5], Ткаченко С.В. [6], Модестов С.А. [7]) об информационной войне, развязанной со стороны западных стран, на данном этапе требуется разработка собственной Программы федерального уровня или разработка Информационной стратегии России до 2030 года, которая бы включала перечень мероприятий в информационной сфере, например: сильнее координировать использование органами государственной власти информационных технологий, снизить уровень различий в использовании информационных технологий регионами и различными слоями общества, создать инфраструктурную систему электронного

правительства. В настоящее время существует лишь Стратегия информационного развития общества, которая не затрагивает тему изменения структуры государственных органов, в связи с появлением новых глобальных угроз информационной безопасности. В основном она направлена на развитие информационного общества, на использование государственными органами информационно-телекоммуникационной сети для взаимодействия с гражданами (в частности, интернет-порталом «Госуслуги» [8]), а также созданием ряда сайтов министерств и ведомств. Вместе с тем, недостатком созданных ресурсов является незначительное количество пользователей, вследствие неполного покрытия территории Российской Федерации сетью интернет.

Сегодня более чем в 1300 населенных пунктах Российской Федерации нет Интернета. В 6725 сел и городов при наличии сотовой связи не имеется доступа к Интернету. Данный аспект во многом затрудняет государственное управление в информационной сфере, так как не существует единого информационного пространства. Во многом такое положение сводится к тому, что жители отдаленных населенных пунктов не могут пользоваться современными средствами связи, не имеют доступа к государственным услугам [9].

Необходимо отметить и несовершенство механизмов обучения граждан в области их прав и возможностей использования информационных технологий при взаимодействии с федеральными органами государственной власти. Так, например, портал «Госуслуги» требует определенных навыков для работы в нем. Однако система обучения не совершенна, не информативна. В данном аспекте необходимо использовать существующие органы власти на местах, например «Многофункциональные центры», на базе которых проводить обучение граждан и их регистрацию.

Перспектива развития информационной сферы все больше сводится к тому, что в скором будущем потребуется официальное появление отдельного органа государственной власти (органа внутренних дел), ответственного за киберпространство (возможно, киберполиции) [10]. Данное предположение основано на достаточно большом количестве преступных деяний в сети интернет. Кроме того, перспективным направлением является, в том числе дооснащение сетью интернет отдаленных населенных пунктов, а также создание для удобства граждан в государственных органах (в том числе на базе их филиалов) бесплатных сетей wi-fi для реализации гражданами своих прав. Кроме того, весьма перспективным направлением является создание единой базовой системы подтверждения передачи информации (в том числе идентификации по биометрическим параметрам) в электронном виде, а также любых действий по ее изменению в процессе межведомственного взаимодействия и взаимодействия всех органов власти (всех ветвей и уровней) непосредственно с гражданами и юридическими лицами. Благодаря использованию государством в управлении информационной сферы, возможно появление и новых форматов управления в отдельных отраслях, например в сельском хозяйстве и т.д.

Таким образом, информационная сфера сама по себе является перспективным направлением, которое возможно преобразует государственные органы, существующие сегодня, в электронный формат и упростит в целом государственную систему управления.

Литература:

1. Завьялов А.И. Основные тенденции государственного управления в информационной сфере. - 2013. – 142 с.
2. Гражданский процессуальный кодекс Российской Федерации от 14.11.2002 г. № 138-ФЗ (ред. От 28.12.2013) // Собрание законодательства Российской Федерации. – 18.11.2002. - № 46.
3. Судебные и нормативные акты Российской Федерации // [Электронный ресурс]. - Режим доступа: <http://sudact.ru/>
4. Постановление Правительства РФ от 16.03.2009 № 228 (ред. от 27.01.2018 г.) "О Федеральной службе по надзору в сфере связи, информационных технологий и массовых коммуникаций".
5. Крутских А., Федоров А. О международной информационной безопасности / А. Крутских А. Федоров. - М.: Слово, 2008. – 118 с.
6. Ткаченко С.В. Информационная война против России. - СПб., 2001. – 221 с.
7. Модестов С.А. Информационное противоборство как фактор геополитической конкуренции. - М.: Издательский центр научных и учебных программ; М.: Московский общественный научный фонд, 1999. – 80 с.
8. Электронное правительство госуслуги // [Электронный ресурс]. - Режим доступа: <https://www.gosuslugi.ru/>
9. Министерство связи и массовых коммуникаций РФ // данные от 13.01.2014 [Электронный ресурс]. - Режим доступа: <http://minsvyaz.ru/ru/>
10. Карпика А.Г., Арбузов П.В. Информационная сфера. Новые вызовы современной России В сборнике: актуальные вопросы конституционного и административного права Сборник материалов Всероссийской научно-теоретической конференции. - 2017. - С. 62-63.



КЛАССИФИКАЦИЯ ВИДОВ СУБСИДИАРНОЙ ОТВЕТСТВЕННОСТИ И ЕЕ ГРАЖДАНСКО-ПРАВОВОЕ ЗНАЧЕНИЕ

*Акопян Лаура Гарниковна,
Департамент финансов
администрации Волгограда,
ФГБОУ ВО ВИУ «Российская академия
народного хозяйства и государственной
службы при Президенте Российской
Федерации», г. Волгоград*

E-mail: laura_akopyan@mail.ru

УДК 347.51

Аннотация. Институт субсидиарной ответственности, так же, как и практически любой институт гражданского права является довольно обсуждаемым, дискуссионным и недостаточно изученным. При этом его значение с каждым годом возрастает все больше и больше, требуя тем самым осмысления многих принципиальных вопросов. Как справедливо отмечают цивилисты, задатки субсидиарной ответственности появились еще в Древнем Риме, а римское поручение – явилось «отцом» данного правового института. Современная цивилистика классифицирует субсидиарную ответственность по основанию возникновения, по правовому статусу субъекта ответственности, в зависимости от наличия факта правонарушения должника, и так далее. Каждый из них требует подробного рассмотрения и анализа.

Ключевые слова: субсидиарная ответственность, основной и дополнительный должник, классификация видов субсидиарной ответственности, обязательственное право, поручение, статутная ответственность, договорная, внедоговорная и деликтная ответственность.

Несмотря на длительное существование института субсидиарной ответственности в гражданском законодательстве, в цивилистике до настоящего времени не появилось четкого определения рассматриваемого института. Представители цивилистики определяют субсидиарную ответственность в зависимости от особенностей школ, которые они представляют.

Пробелы в научной разработанности субсидиарной ответственности относятся к содержанию и форме данного института. Также недостаточно обозначены сущность и место субсидиарной ответственности в системе иных гражданско-правовых категорий.

Особый интерес проявляется к проблеме связи и соотношения

субсидиарной ответственности с такими понятиями как субсидиарная множественность, субсидиарный должник и субсидиарное обязательство.

Общими условиями наступления гражданско-правовой ответственности являются:

- нарушение прав;
- причинение вреда;
- причинно–следственная связь между причиненным вредом и нарушенными правами;
- вина причинителя вреда [1].

Условия же наступления субсидиарной ответственности не зависят от должника, который обязан ее нести. Можно сказать, что для наступления субсидиарной ответственности нет необходимости в том, чтобы виновное действие совершило лицо, которое понесет возмещение в случае наступления ответственности.

Современные цивилисты справедливо отмечают[2], что задатки субсидиарной ответственности появились еще в Древнем Риме, а римское поручение – явилось «отцом» данного правового института. Стоит отметить, что в римском законодательстве не сразу появилась норма, отвечающая за ответственность «дополнительного» должника за нарушение основного обязательства. На пути своего развития римского законодательства, появилось положение, согласно которому, субсидиарный должник имел право требования первоочередного исполнения обязательства основным должником. Позже, с развитием договорных отношений, в Древнем Риме утвердилось правило, согласно которому субсидиарный должник нес ответственность перед кредитором, только в том случае, когда у основного должника по обязательству имущества не хватило, а также появилось положение, согласно которому субсидиарный должник мог взыскать с основного должника по обязательству сумму возмещения, которое первый понес, возмещая вред, возникший из неисполнения обязательства основным должником [3].

При всем сказанном, следует отметить и то, что с развитием правоотношений, содержание правовых норм регулирующих область субсидиарной ответственности значительно расширилось, усовершенствовалось, стало более конкретным. В связи с этим, как отмечают Е.С. Пирогова и Ю.Д. Жукова, «...основные проблемы возникающие при применении норм субсидиарной ответственности решены, и у сторон обязательств появились действенные гарантии по защите и обеспечению восстановления нарушенных прав» [4].

Нынешний Гражданский кодекс значительно усовершенствовал институт субсидиарной ответственности, что благоприятным образом сказывается на защите и обеспечении имущественного положения кредиторов. Не в последнюю очередь это связано с представленным в законе многообразием случаев наступления субсидиарной ответственности.

Так, как отмечает Е.А. Суханов, субсидиарная ответственность может быть

подразделена на виды, по основаниям своего возникновения:

- возникающая из договорных отношений;
- субсидиарная ответственность по внедоговорным обязательствам;
- ответственность участников корпоративных отношений (к примеру, участники полного товарищества солидарно несут субсидиарную ответственность своим имуществом по обязательству товарищества);
- ответственность возникающая у собственника имущества унитарных предприятий и казенных учреждений (так, к примеру, собственник имущества казенного предприятия несет субсидиарную ответственность по обязательствам такого предприятия при недостаточности его имущества) [5].

Встречаются и иные классификации субсидиарной ответственности. Например, Е.Е. Богданова выделяет такие подвиды субсидиарной ответственности, как: субсидиарная ответственность учредителей по обязательствам юридических лиц – она же статутная, а также – как и в представленной ранее классификации Е.А. Суханова - договорную и деликтную субсидиарную ответственность [6].

В свою очередь, Е.П. Прус предлагает разделять субсидиарную ответственность в зависимости от наличия факта правонарушения в действиях основного должника. Так – применительно к юридическим лицам – данный автор выделяет регулятивную (например, обязательства полных товарищей, собственников имущества казенного предприятия, учреждения) и охранительную (предусмотренную п.3 ст. 56 ГК РФ [7]) формы субсидиарной ответственности [8].

В.Н. Огнев в зависимости от основания привлечения дополнительного должника, субсидиарную ответственность подразделяет на статутную, договорную и деликтную. При этом к статутной ответственности указанный автор относит ответственность учредителей (участников), собственника имущества юридического лица или других лиц, которые вправе давать обязательные для этого юридического лица указания или имеют возможность иным образом определять его действия.

К случаям же деликтной субсидиарной ответственности можно отнести субсидиарную ответственность родителей (усыновителей), попечителей, организаций, которые в силу закона являются попечителями несовершеннолетнего лица (в возрасте от 14 до 18 лет), за вред, причиненный несовершеннолетним, при нехватке его имущества для возмещения вреда, если только не докажут, что вред возник не по их вине [9].

Как следует из доктрины гражданского права, внедоговорная ответственность всегда осуществляется путем установления особого обязательства между сторонами. Данное обязательство состоит в возмещении причиненного вреда в обязательственных правоотношениях. Договорная же ответственность, в свою очередь, не порождает особого обязательства. Она осуществляется присоединением новой обязанности к уже существующему между сторонами обязательству.

Таким образом можно обозначить несколько основных классификаций субсидиарной ответственности в действующем российском гражданском праве.

Можно выделить субсидиарную ответственность, возникающую из правовых источников (законы, иные нормативно-правовые акты), а также - предусмотренную условием обязательства. Так, стороны обязательства могут установить случаи субсидиарной ответственности, которые прямо не предусмотрены законодательством. Что же касается субсидиарной ответственности, вытекающей из правовых источников, в качестве примера можно указать на субсидиарную ответственность по договору поручения. Стоит не забывать также и о установленной законодательно деликтной субсидиарной ответственности законных представителей по обязательствам своих несовершеннолетних детей.

В этой связи субсидиарная ответственность разделяется на договорную субсидиарную ответственность (правоотношения при которых его стороны связывают сами отношения с ответственностью, и она возникает в случае их нарушения), а также внедоговорной субсидиарной ответственности (при наступлении данной ответственности стороны в договорных правоотношениях не состоят).

В зависимости от субъективного отношения к обстоятельствам, повлекшим субсидиарную ответственность, можно разделить субсидиарную ответственность на ответственность, обусловленную виной субсидиарного должника (например, ст. 105 ГК РФ, ответственность основного общества по долгам дочернего общества-банкрота), и субсидиарную ответственность, наступающую безразлично к наличию вины субсидиарного должника.

По субъектному составу правоотношения выделяются специальные случаи субсидиарной ответственности, в которых основным должником всегда является только юридическое лицо или только гражданин, и случаи, где субъектный состав правоотношений, их обуславливающих, не оговаривается законодателем.

Подробно вопросы субъектного состава субсидиарных обязательства рассматриваются в работах Ю.Я. Крюковой [10]. Так, данный автор в качестве случаев субсидиарной ответственности первой группы выделяет:

- а) ответственность учредителей (собственников) юридического лица-банкрота при недостаточности его имущества (п.3 ст.56 ГК РФ);
- б) ответственность основного общества при банкротстве дочернего общества по его вине (ст. 67.3 ГК РФ);
- в) ответственность члена производственного кооператива по обязательствам кооператива (п.2 ст. 106.1 ГК РФ);
- г) ответственность участников по обязательствам потребительского кооператива (ст. 123.3 ГК РФ);
- д) ответственность государства по обязательствам казенного предприятия при недостаточности его имущества (ст. 113 ГК РФ);
- е) ответственность собственника имущества учреждения при недостаточности такого имущества (п.3 ст. 123.21 ГК РФ);

ж) ответственность собственника автономных и бюджетных учреждений – при причинении вреда гражданам (п. 5, 6 ст. 123.22 ГК РФ);

з) ответственность членов ассоциации (союза) по ее обязательствам (п.3 ст. 123.8 ГК РФ).

К вышеуказанным случаям можно также отнести субсидиарную ответственность РФ, субъекта РФ, муниципальных образований по требованиям вкладчика к банку (ст. 840 ГК РФ [11]).

Случаи субсидиарной ответственности, не предусматривающие специального субъектного состава, в основном закреплены в тексте второй ГК РФ, которая содержит нормы:

а) субсидиарной ответственности по требованиям получателя ренты (ст. 586 ГК РФ);

б) субсидиарной ответственности пользователя за вред, причиненный правообладателю действиями вторичных пользователей (ст. 1029 ГК РФ);

в) субсидиарной ответственности доверительного управляющего (п.3 ст. 1022 ГК РФ).

г) субсидиарной ответственности по предъявленным к пользователю требованиям из ненадлежащего качества товаров (работ, услуг) (ст.1034 ГК РФ) [12].

В качестве специфического случая такого вида ответственности стоит также обозначить субсидиарную ответственность по договору поручительства, предусмотренную ст. 361 ГК РФ.

Таким образом, возможность того либо иного субъекта гражданского права выступать субъектом субсидиарной ответственности определяется сразу несколькими факторами – основанием установления такого рода ответственности, субъективным отношением субсидиарного участника гражданских правоотношений к основному обязательству, а также особенностями правового статуса субъекта субсидиарного обязательства. Поэтому в первую очередь необходимо установить способность такого лица быть участником правоотношения, в котором установлена субсидиарная ответственность.

Представляется, что именно особенности регулирования того или иного типа субсидиарных обязательств определяют разного рода ограничения или дополнительные условия для субъектов субсидиарной ответственности в конкретном правоотношении, не только способствуя защите имущественных требований кредитора, но и обеспечивая разумное исполнение обязательства субсидиарным должником.

Литература:

1. Гражданское право: учебник // Отв. ред. Е.А. Суханов. - М.: Статут, 2011. - Т. 1. - С. 437-438.
2. Сидоркина Н.А., Егошин А.И. Генезис правовой природы некоторых условий гражданско-правовой ответственности за нарушение договорных обязательств в СССР / Н.А. Сидоркина, А.И. Егошин // История государства и права. - 2010. - № 7. - С. 31-34.
3. Римское частное право: учебник // В.А. Краснокутский [и др.]; под ред. проф. И.Б. Новицкого, проф. И.С. Перетерского. - М.: Волтерс Клувер, 2010. - С. 211.
4. Пирогова Е.С., Жукова Ю.Д. Обеспечение эффективности правового регулирования субсидиарной ответственности контролирующих лиц. Перспективы развития законодательства о банкротстве / Е.С. Пирогова, Ю.Д. Жукова // Вестник арбитражной практики. - 2012. - № 5. - С. 13-24.
5. Гражданское право: учебник // Отв. ред. Е.А. Суханов. - М.: Статут, 2011. - Т. 1. - С. 445-447.
6. Богданова Е.Е. Правовое регулирование субсидиарной ответственности: автореф. дис. канд. юрид. наук: 12.00.03 / Е.Е. Богданова. - Саратов, 2011. - С. 5.
7. Гражданский кодекс Российской Федерации (часть первая) от 30.11.1994 № 51-ФЗ (ред. от 28.03.2017) // Собрание законодательства РФ. - 1994. - № 32. - Ст. 3301.
8. Прус Е.П. Проблемы правового регулирования субсидиарных обязательств учредителей (участников) юридического лица: дис. канд. юрид. наук: 12.00.03 / Е.П. Прус. - М., 2006. - С. 65-67.
9. Огнев В.Н. Гражданско-правовая ответственность третьих лиц в обязательствах / В.Н. Огнев // Гражданское право. - 2008. - № 4. - С. 38-39.
10. Крюкова Ю.Я. Субсидиарные обязательства в гражданском праве России: дис. канд. юрид. наук: 12.00.03 / Ю.Я. Крюкова. - Екатеринбург, 2013. - С. 33.
11. Гражданский кодекс Российской Федерации (часть вторая) от 26.01.1996 № 14-ФЗ (ред. от 28.03.2017) // Собрание законодательства РФ. - 1996. - № 5. - Ст. 410.
12. Крюкова Ю.Я. Субсидиарные обязательства в гражданском праве России: дис. канд. юрид. наук: 12.00.03 / Ю.Я. Крюкова. - Екатеринбург, 2013. - С. 35.



О СУБСИДИАРНОЙ ОТВЕТСТВЕННОСТИ ПОРУЧИТЕЛЯ ПО ДОГОВОРУ КРЕДИТОВАНИЯ СУБЪЕКТОВ МАЛОГО И СРЕДНЕГО ПРЕДПРИНИМАТЕЛЬСТВА

*Акопян Лаура Гарниковна,
Департамент финансов
администрации Волгограда,
ФГБОУ ВО ВИУ «Российская академия
народного хозяйства и государственной
службы при Президенте Российской
Федерации», г. Волгоград*

E-mail: laura_akopyan@mail.ru

УДК 347.51

Аннотация. Договор кредитования субъектов малого и среднего предпринимательства имеет ряд особенностей. Наиболее детального осмысления требует субсидиарная ответственность поручителя по такому договору. Такого рода ответственность может быть предусмотрена как в законодательстве, так и в тексте самого договора. В российском законодательстве субсидиарная ответственность – это ответственность поручителя, которая устанавливается в отношении настоящего, будущего либо условного обязательства, исходя из высокой вероятности возмещения долга по основному обязательству, неустойки кредитору, именно поручителем. Однако, несмотря на широкий практический спектр исследования данного вопроса, тем не менее, существует множество дискуссионных элементов, требующих осмысления. Не менее интересным является исследование в недавнее время ставшего популярным инструмента кредитно-финансовой политики по поддержке малого и среднего предпринимательства - поручительство гарантийных фондов, созданных в 80 субъектах Российской Федерации для обеспечения доступа субъектов малого и среднего предпринимательства к кредитным и иным финансовым ресурсам.

Ключевые слова: субсидиарная ответственность, гарантийный фонд, малое и среднее предпринимательство, поручительство, именная ответственность, фонд содействия кредитованию, соглашение о сотрудничестве, абсолютная величина поручительства.

Субсидиарная ответственность поручителя перед кредитором при неисполнении или ненадлежащем исполнении должником обеспеченного поручительством обязательства может быть предусмотрена законом или

договором поручительства (п. 1 ст. 363 ГК РФ)[1]. Случаем специально установленной законом субсидиарной ответственности поручителя может служить положение п. 3 ст. 171 Федерального закона от 26 октября 2002 г. № 127-ФЗ «О несостоятельности (банкротстве)» [2], в соответствии с которым, если внешнее управление градообразующей организации введено арбитражным судом под поручительство по обязательствам должника, данное Российской Федерацией, субъектом Российской Федерации или муниципальным образованием в лице их уполномоченных органов, поручитель несет субсидиарную ответственность по обязательствам должника перед его кредиторами.

Кроме того, следует указать и случаи договорного установления субсидиарной ответственности поручителя. Так, статья 361 ГК РФ в качестве одного из способов обеспечения исполнения обязательства устанавливает возможность заключения договора, по которому поручитель обязывается перед кредитором другого лица отвечать за исполнение последним его обязательства полностью или в части. Обеспечительный характер поручительства проявляется в том, что при неисполнении или ненадлежащем исполнении обязательства должником, кредитор имеет право предъявить свое требование к поручителю. Перед кредитором становятся обязанными как должник по основному обязательству, так и поручитель.

Следует иметь в виду, что многие европейские правовые системы в качестве общего правила устанавливают именную субсидиарную ответственность поручителя. Изначально установленная кодексом Юстиниана конструкция поручительства предусматривала солидарный характер ответственности. Поручитель был вправе требовать от кредитора обратись во исполнение обязательства имущество должника, и только при неплатёжеспособности последнего взыскивать необходимую сумму из своего имущества [3].

В свою очередь, в законодательстве некоторых европейских стран прямо закрепляется презумпция обязанности поручителя отвечать своим имуществом перед основным должником. Так, в соответствии с параграфом 765 Германского гражданского уложения поручитель обязуется отвечать перед кредитором третьего лица (основного должника) за неисполнение им обязательства [4].

Таким образом, в отличие от аналогичной конструкции российского гражданского законодательства, в данной ситуации обозначается, как считает Е.Н. Левандовски, «ответственность поручителя, которая устанавливается в отношении настоящего, будущего либо условного обязательства, исходя из высокой вероятности возмещения долга по основному обязательству, неустойки кредитору, именно поручителем». [5] Указанное, в свою очередь, несколько повышает саму значимость договора поручительства – ведь поручитель в таком случае принимает на себя обязанность не только ручаться за платёжеспособность основного должника, но и быть готовым отвечать в полном объёме обязательства.

В современный период популярным инструментом кредитно-финансовой

политики по поддержке малого и среднего предпринимательства стало поручительство гарантийных фондов, созданных в 80 субъектах Российской Федерации для обеспечения доступа субъектов малого и среднего предпринимательства к кредитным и иным финансовым ресурсам.

В соответствии со статьей 15.2. Федерального закона «О развитии малого и среднего предпринимательства в Российской Федерации» [6], Фонд содействия кредитованию (гарантийный фонд, фонд поручительств) представляет собой юридическое лицо, одним из учредителей (участников) или акционеров (в случае, если региональная гарантийная организация является акционерным обществом) которого является субъект Российской Федерации и которое осуществляет в качестве основного вида деятельности деятельность, направленную на обеспечение доступа субъектов малого и среднего предпринимательства и (или) организаций, образующих инфраструктуру поддержки субъектов малого и среднего предпринимательства, к кредитным и иным финансовым ресурсам, развитие системы поручительств и независимых гарантий по основанным на кредитных договорах, договорах займа, договорах финансовой аренды (лизинга), договорах о предоставлении банковской гарантии и иных договорах обязательствам субъектов малого и среднего предпринимательства и (или) организаций, образующих инфраструктуру поддержки субъектов малого и среднего предпринимательства.

Как отмечает И.И. Антипов, «объем ответственности таких фондов по договорам предоставления гарантии не превышает 70% от объема обязательств предприятий перед финансовыми организациями» [7]. Однако это позволило, например, за период 2014-2015 гг. привлечь данным субъектам кредитные средства на сумму более 214,1 млрд. руб. [8].

Действительно, созданная обеспечительная система Фондов сыграла значимую роль в экономическом развитии государства. Но при всей позитивности процесса наращивания кредитного портфеля наблюдается рост просроченной задолженности. Кредиторы стали предъявлять требования о возврате задолженности, в том числе, к субсидиарным поручителям – Фондам.

При наличии спорных моментов в договорах поручительства и соглашениях о сотрудничестве между кредитными организациями и Фондами появляются трудности с полным взысканием задолженности. Известно, что кредитор получает право на привлечение поручителя к субсидиарной ответственности только после наступления определенных обстоятельств, в том числе установления факта отказа основного должника от исполнения обязательства либо отсутствия его ответа в разумный срок на предложение его исполнить, а так же иных предусмотренных договором поручительства условий. Кредитор должен доказать, что он предпринимал все попытки получить исполнение от основного должника, то есть удостоверить тот факт, что основной должник отказался исполнить обязательство либо не ответил в разумный срок на предложение его исполнить [9].

Судам также следует учитывать, что договором поручительства может быть

предусмотрено, что кредитор получает право на предъявление требований к поручителю только после наступления определенных обстоятельств (например, в случае неисполнения должником обязательства в течение срока, установленного для исполнения исполнительного документа о взыскании задолженности основного должника в пользу кредитора, либо только в случае признания должника банкротом) [10].

Например, при надлежащем исполнении кредитором процедуры предъявления требований, возникают ситуации, подобные следующей, описанной в Постановлении ФАС Волго-Вятского округа от 5 июня 2014 г. по делу № А39-4797/2013.

Банк (кредитор) и ООО «ЭлектроМонтажСтройСервис» (заёмщик) заключили кредитный договор от 08.07.2010 N 132-К-10, в соответствии с которым Банк обязался предоставить заемщику кредит в сумме 5 000 000 рублей под 15 процентов годовых. Фонд выступил перед Банком субсидиарным поручителем, заключив с Банком договор от 22.06.2010 N 132-П/4-10, в соответствии с которым Фонд обязался нести субсидиарную ответственность за неисполнение или ненадлежащее исполнение заемщиком своих обязательств по кредитному договору от 08.07.2010 N 132-К-10 в следующих пределах: по возврату кредита (части основного долга) в сумме 3 500 000 рублей (пункт 1.1 и 1.2 договора).

Заявитель жалобы считает, что суды неправоммерно применили к правоотношениям, вытекающим из договора поручительства, положения соглашения о порядке сотрудничества от 07.06.2010, заключенного Банком и Фондом, так как обязательства сторон возникли в рамках конкретного договора поручительства, из которого не следует, что стороны договорились о применении положений названного соглашения о сотрудничестве. Размер ответственности Фонда определен условиями договора поручительства в конкретной сумме (3 500 000 рублей основного долга), следовательно, вывод суда первой и апелляционной инстанции о том, что размер ответственности Фонда составляет 70 процентов от суммы неисполненных обязательств, является неправомерным.

Заявитель считает Соглашение о сотрудничестве рамочным соглашением, условия которого применяются лишь в случае, если отношения не урегулированы отдельным договором. В пункте 1.3 договора поручительства стороны предусмотрели, что субсидиарная ответственность поручителя ограничена суммой, указанной в пункте 1.2 договора, то есть 3 500 000 рублей. Обязательства по возврату кредита заемщик исполнил частично: на 08.06.2013 сумма невозвращенного кредита составила 2 835 000 рублей. С соблюдением процедур, предусмотренных договором поручительства, Банк обратился к Фонду с требованием выплатить невозвращенный долг в размере 2 835 000 рублей. Фонд исполнил требование частично и 19.09.2013 выплатил Банку 70 процентов от суммы не исполненных заемщиком обязательств, то есть 1 970 466 рублей 44 копейки. В договоре поручительства стороны определили максимальную сумму поручительства в размере 3 500 000 рублей, что соответствует 70 процентам от

суммы выданного заемщику суммы кредита и условиям соглашения о сотрудничестве.

В пункте 2.1.3 соглашения о сотрудничестве предусмотрено, что абсолютная величина поручительства пропорционально уменьшается по мере погашения заемщиком суммы основного долга по кредитному договору.

При таких обстоятельствах суды первой и апелляционной инстанций правомерно пришли к выводу о том, что действительная воля сторон при подписании договора поручительства заключалась в максимальной ответственности Фонда по договору поручительства за заемщика в размере 70 процентов от суммы не исполненных заемщиком обязательств. Сумма не исполненного заемщиком обязательства составила 2 835 000 рублей, а 70 процентов от нее - 1 970 466 рублей 44 копейки, которые Фонд выплатил в полном объеме. При таких обстоятельствах суды пришли к обоснованному выводу об отсутствии оснований для взыскания с Фонда в пользу Банка, как с субсидиарного поручителя, задолженности в размере 844 485 рублей 61 копейки [11].

Таким образом, возникают ситуации, когда при наличии спорных моментов в договорах поручительства и соглашениях о сотрудничестве между кредитными организациями и Фондами появляются трудности с полным взысканием задолженности. Кроме того, когда субсидиарный должник – Фонд отказывает кредитору в возмещении долга на том основании, что не в полной мере предъявлены требования к основному должнику, основной должник максимально затягивает процесс взыскания долга и у кредитора истекает срок предъявления требований к Фонду.

Можно сделать вывод, что поручительство Фондов, с одной стороны, выглядит надежным обеспечением исполнения обязательств должника перед кредитором, в большей степени способствуя достижению справедливости в их отношениях. Однако участвовавшие на практике случаи уклонения субсидиарных поручителей от своих обязательств ставят под сомнение дальнейшее столь массовое использование данного обеспечительного инструмента возвратности кредитных средств.

Помимо прочего, становится очевидным, что законодатель не спешит вносить изменения в ст. 399 ГК РФ, заменяя солидарную ответственность поручителя на субсидиарную, в том числе и по причине возникновения проблем с взысканием задолженности с поручителей, что привело бы к увеличению числа обеспечительных сделок и являлось бы препятствием к развитию предпринимательства, кредитно-денежной системы в нашей стране в целом.

Литература:

1. Гражданский кодекс Российской Федерации (часть первая) от 30.11.1994 № 51-ФЗ (ред. от 28.03.2017) // Собрание законодательства РФ. – 1994. - № 32. – Ст. 3301.
2. Федеральный закон от 26 октября 2002 г. № 127-ФЗ «О несостоятельности (банкротстве)» (в ред. от 17.06.2017) // Собрание законодательства РФ. – 2002. - № 43. – Ст. 4190.
3. Римское частное право: учебник // В.А. Краснокутский [и др.]; под ред. проф. И.Б. Новицкого, проф. И.С. Перетерского. – М. : Волтерс Клувер, 2010. - С. 207.
4. Гражданское и торговое право капиталистических государств / Отв. ред. Е.А. Васильев. - М.: Международные отношения, 1993. - С. 307.
5. Левандовски Е.Н. Субсидиарная ответственность поручителя в гражданском праве Украины и Германии / Е.Н. Левандовски // Научный вестник Одесского гос. ун-та. 2011. - № 4. - С. 56.
6. Федеральный закон от 24.07.2007 № 209-ФЗ (ред. от 26.07.2017) «О развитии малого и среднего предпринимательства в Российской Федерации» // Собрание законодательства РФ. – 2007. - № 31. – Ст. 4006.
7. Антипов И.И. Гарантийный механизм снижения рисков при кредитовании малого и среднего бизнеса / И.И. Антипов // Управление в кредитной организации. - 2014. - № 1. - С. 101-102.
8. Антипов И.И. Гарантийный механизм снижения рисков при кредитовании малого и среднего бизнеса / И.И. Антипов // Управление в кредитной организации. - 2014. - № 1. - С. 109.
9. Постановление Пленума ВАС РФ от 12.07.2012 № 42 «О некоторых вопросах разрешения споров, связанных с поручительством» // Экономика и жизнь. - 2012. - № 34.
10. Постановление Пленума ВАС РФ от 12.07.2012 № 42 «О некоторых вопросах разрешения споров, связанных с поручительством» // Экономика и жизнь. - 2012. - № 34.
11. Постановление ФАС Волго-Вятского округа от 05.06.2014 по делу № А39-4797/2013 [Электронный ресурс] // КонсультантПлюс. – Режим доступа: <http://www.consultant.ru> (дата обращения: 12.08.2017).

МЕТОДЫ СЕМЕЙНОГО ВОСПИТАНИЯ МЛАДШИХ ШКОЛЬНИКОВ

*Александрова Ангелина Николаевна,
Научный руководитель:
Сулейманова Фания Мурзабаевна,
Стерлитамакский филиал БашГУ,
г. Стерлитамак*

E-mail: angel3122011@mail.ru

УДК 371

Аннотация. В статье рассматриваются методы семейного воспитания младших школьников, которые помогут достойно преодолеть трудности и преграды, встречающиеся на жизненном пути.

Ключевые слова: воспитание, семья, школа, школьник.

Главным институтом воспитания является семья. То, что ребенок в детские годы приобретает в семье, он сохраняет в течение всей последующей жизни. Важность семьи как института воспитания обусловлена тем, что в ней ребенок находится в течение значительной части своей жизни, и по длительности своего воздействия на личность ни один из институтов воспитания не может сравниться с семьей. В ней закладываются основы личности ребенка, и к поступлению в школу он уже более чем наполовину сформировался как личность.

Целью семейного воспитания является формирование таких качеств личности, которые помогут достойно преодолеть трудности и преграды, встречающиеся на жизненном пути. Развитие интеллекта и творческих способностей, первичного опыта трудовой деятельности, нравственное и эстетическое воспитание, эмоциональная культура и физическое здоровье детей, их счастье и благополучие – все это зависит от семьи, от родителей, и все это составляет задачи семейного воспитания. Именно родители – первые воспитатели – оказывают самое большое влияние на ребенка в первые годы его жизни. Семейному воспитанию присущи свои методы, а точнее приоритетное использование некоторых из них. Это личный пример, обсуждение, доверие, показ, проявление любви и т.д.

Выбор методов воспитания – это целиком забота родителей. Чем правильнее методы, тем лучше ребенку, тем больших результатов он добьется. Родители имеют колоссальное влияние на детей [1, с. 167].

Рассмотрим некоторые методы. Существует множество методов воспитания, и каждый родитель выбирает именно те методы влияния на своего ребенка, которые считает наиболее оптимальными. Более действенного метода, чем воспитание на личном примере, нет, и быть не может [2, с. 178].

Подавать пример своему ребенку можно всегда и везде, в повседневной жизни. Это можно делать по дороге домой из школы, например, уступив место в общественном транспорте людям преклонного возраста, а если вы едете за рулем автомобиля, то уступая дорогу пешеходам. Такое поведение покажет ребенку, как должен вести себя воспитанный человек. Также, большое внимание нужно уделять общению дома, ведь от того насколько вежливы, внимательны и обходительны друг с другом члены вашей семьи, напрямую зависит поведение вашего ребёнка, как дома, так и в обществе.

Убеждение. Это сложный и трудный метод. Пользоваться им надо осторожно и вдумчиво, ведь каждое слово родителя, убеждает ребенка, даже нечаянно оброненное. Родители, у которых есть опыт семейного воспитания, отличаются именно тем, что без крика и без паники умеют предъявлять требования к детям. Неправильно поступают те родители, которые рассуждают так: сегодня я сяду и буду убеждать сына, что надо быть трудолюбивым, достигать своих целей, а завтра я поговорю со старшей дочерью о скромности, честности и т.д. Одна фраза, которая сказана в нужный момент, может быть действенной, чем урок морали. Убеждение – метод, при котором воспитатель обращается к сознанию и чувствам детей. Большую роль в убеждении играет хороший пример. И здесь огромное значение имеет поведение самих родителей. Дети, особенно младшего школьного возраста, склонны подражать и хорошим, и плохим поступкам. Как ведут себя родители, так и будут поступать дети. Также, детей убеждает их собственный опыт.

Убеждение и разъяснение ребенку могут демонстрироваться в анализе конкретных жизненных ситуаций, позволяющих убедить ребенка; в обсуждении вместе с ребенком его поступка; в использовании примера авторитетного для ребенка человека, героя книг, мультфильмов, фильмов.

Поощрение (одобрение, похвала, доверие, совместные игры и прогулки). Одобрение широко применяется в семейном воспитании. Одобрительное замечание – это еще не похвала, а просто подтверждение, что все сделано хорошо и правильно. Ребенок, у которого правильное поведение еще только формируется, очень нуждается в одобрении, потому что оно является подтверждением правильности его поступков, действий. Одобрение чаще применяется к детям младшего возраста, еще плохо разбирающимся в том, что хорошо и что плохо, и поэтому особенно нуждающимся в оценке своих действий. Нужно почаще делать одобрительные замечания. Но и здесь нужно не переборщить.

Требование. Без требований нет воспитания. Уже к младшему школьнику родители предъявляют совершенно определенные требования. У него есть обязанности, и к нему предъявляются требования по их выполнению. Делать нужно это с самого раннего возраста, постепенно усложнять обязанности ребенка;

осуществлять контроль, когда ребенку нужна помощь, помогать ему иначе у него выработается опыт непослушания. Делая распоряжения, запрещая что-нибудь, не всегда надо долго объяснять и доказывать. Разъяснять необходимо только то, что действительно непонятно. Главная форма предъявления требований к детям – распоряжение. Его следует отдавать категорическим, но в то же время спокойным, уравновешенным тоном. Родители при этом не должны кричать и злиться. Если отец или мать чем-то взволнованы, то лучше пока воздержаться от предъявления требования. Предъявляемое требование должно быть посильным для ребенка. Если отец поставил перед сыном непосильную задачу, то ясно, что она не будет выполнена. Если отец дал распоряжение или запретил что-то, то мать не должна ни отменять, ни разрешать то, что он запретил. Они не должны противоречить друг другу. Потому что ребенок в одном из родителей будет видеть поддержку, и в случае чего может подойти и пожаловаться к папе (маме) и тот заступится за него.

Наказание. Педагогические требования к применению наказаний следующие: уважение к детям. Родители не должны кричать на ребенка за какой-то неправильный поступок, а спокойно разговаривать с ним, иметь уважение и такт. Последовательность. Сила и эффективность наказаний значительно снижаются, если они применяются часто, поэтому не следует быть расточительными на наказания. Учет возрастных и индивидуальных особенностей, уровня воспитанности. За одинаковый поступок, например, за грубость к старшим, нельзя одинаково наказывать младшего школьника и подростка, того, кто допустил выходку по недопониманию и, кто сделал это преднамеренно. Справедливость. Нельзя наказывать «сгоряча». Прежде чем наложить наказание, надо выяснить, почему он так поступил. Несправедливые наказания озлобляют детей. Соответствие между отрицательным поступком и наказанием. Твердость. Если наказание объявлено, то его не следует отменять, за исключением случаев, когда выясняется его несправедливость. Коллективный характер наказания. Это означает, что в воспитании каждого из детей принимают участие все члены семьи [3, с. 190].

Часто родители воспитывают своих детей так, как воспитывали их. Необходимо понимать, что ребенок – это тоже личность, хоть и маленькая. К нему нужен свой подход. Необходимо присматриваться к своему ребенку, изучать его привычки, анализировать его действия, делать соответствующие выводы и, исходя из этого, выработать свою методику воспитания и обучения.

Литература:

1. Сирс У. Воспитание ребенка от рождения до 10 лет. – М.: Эксмо, 2012. – 448 с.
2. Сластенин В.А., Исаев И.Ф., Шиянов Е.Н. Педагогика: учеб. пособие для студ. высш. пед. учеб. заведений. – М.: Школа-пресс, 2002. – 576 с.
3. Шнейдер Л.Б. Психология семейных отношений. Курс лекций. – М.: ЭКСМО, 2000. – 240 с.



**АКТУАЛЬНЫЕ ВОПРОСЫ И
КРИМИНАЛИСТИЧЕСКИЕ МЕРЫ ПО
УСОВЕРШЕНСТВОВАНИЮ
ДЕЯТЕЛЬНОСТИ
СЛЕДСТВЕННО-ОПЕРАТИВНОЙ
ГРУППЫ ПРИ РАССЛЕДОВАНИИ
МНОГОЭПИЗОДНЫХ ПРЕСТУПЛЕНИЙ
(ПО РЕЗУЛЬТАТАМ
ДИССЕРТАЦИОННОГО
ИССЛЕДОВАНИЯ)**

*Бастрыгин Артем Сергеевич,
Научный руководитель:
Меретуков Гайса Мосович,
Кубанский государственный аграрный
университет имени И.Т. Трубилина,
г. Краснодар. E-mail: bas_tema@mail.ru*

УДК 343.985

Аннотация. Данная статья посвящена актуальным вопросам деятельности следственно-оперативной группы в ходе расследования многоэпизодных неочевидных преступлений. Рассмотрены организационно-управленческие вопросы создания и функционирования СОГ и на их основе разработаны криминалистические меры совершенствования деятельности членов СОГ.

Ключевые слова: следователь, руководитель следственного органа, следственная группа, оперативно-розыскная (поисковая группа), криминалистическое обеспечение.

В современных условиях борьба с преступностью требует адекватных криминалистических мер обеспечения всесторонности, объективности и полноты расследования преступления. Согласно статистическим данным ГИАЦ МВД России за последние 5 лет по сравнению с 2012-2016 годами, количество противозаконных преступных деяний в 2017 году выросло на 8,6%. В основном, это неочевидные тяжкие или особо тяжкие преступления имеющие многоэпизодный характер с большим количеством участников и объёмом дела. В последующие годы происходит волнообразное снижение удельного веса многоэпизодных дел на 5-10%, но сохраняется количество тяжких и особо тяжких преступлений в общей массе, регистрируемых и расследуемых органами предварительного следствия, что составляет около 45% [1] от общего количества возбужденных уголовных дел по сравнению с 2010-2015 годами. Расследованием таких преступлений занимается следственно-оперативная группа. Создание,

функционирование и качество расследования многоэпизодных дел следственно-оперативными группами оставляет желать лучшего. Отсутствие в уголовно-процессуальном законодательстве РФ нормы, регламентирующей создание следственно-оперативной группы, а также необходимой учебно-методической литературы, недостаточный профессиональный уровень сотрудников органов предварительного расследования препятствует решению ряда вопросов. Из 293 опрошенных следственных работников МВД и СК России 24% ответили о наличии в подразделении методических рекомендаций, обзоров и иной литературы, связанной с раскрытием и расследованием неочевидных многоэпизодных преступлений, расследуемых следственной или следственно-оперативной группой (СГ и СОГ) [2], 76% - об их отсутствии и 10,2% ответили, что СГ и СОГ создавались в течение суток, 16,4% в течении двух суток, 18,3% до трех суток, 55,1% в течении 4-5 суток и действует в течение всего периода предварительного следствия. Инициатором создания СОГ, в основном, является руководитель следственной группы – 68,4%, руководитель следственного органа – 14,5% и 17,1% руководитель органа дознания. Так по мнению Е.П. Ищенко [3] относительно состояния следственного корпуса России (29% следователей не имеют высшего юридического образования, следователи в возрасте от 25 до 30 лет со стажем до 3-х лет составляют 62,4%). Эти данные практически совпадают с опрошенными респондентами. Весьма справедливо отмечает Ю.А. Ляхов [4] о том, что повышение качества предварительного следствия, несмотря на принятые в последние годы законодательные и организационные меры, остается серьезной проблемой, 95% дел приостанавливаются из-за неустановления лица подлежащего привлечению в качестве обвиняемого, то есть 50% совершенных преступлений остается нераскрытыми. Совершенно прав и В.М. Быков, [5] который пишет, что «в следственных подразделениях МВД России из-за постоянного значительного оттока сотрудников не успевает сформироваться костяк следователей с достаточным опытом расследования уголовных дел. Уровень подготовленности действующих следователей оставляет желать лучшего, что напрямую влияет на качество предварительного следствия». В настоящее время ежемесячная нагрузка на каждого следователя органов предварительного следствия МВД России составляет от 25 до 40 уголовных дел. Из 2183.2 тыс. возбуждаемых уголовных дел, в среднем от 40 до 50 процентов составляют тяжкие и особо тяжкие преступления, совершенные организованными преступными группами (28, 4 %), террористического характера (11,2 %), с использованием оружия и взрывных устройств (14,2 %), каждое тринадцатое разбойное нападение сопряжено с убийством (7,7%). В связи с неустановлением лица, подлежащего привлечению в качестве обвиняемого, ежегодно остаются нераскрытыми от 658, 1 тыс. до 1028.3 тыс., т.е. от 40 до 50 % от общего числа возбужденных уголовных дел. На 1,5-2,5 % ежегодно уменьшается раскрываемость преступлений прошлых лет, расследуемых СОГ. В производстве следственно-оперативных групп (СОГ) неочевидных многоэпизодных, тяжких и особо тяжких преступлений с 2000 по

2010 год находилось от 16,2 % до 25,8 % от общего количества возбужденных уголовных дел, а с 2010 по 2014 г.г. данное количество снизилось и составляет 1,5 до 4,8 процентов. Такое положение сложилось из-за низкой компетентности руководящего состава и не позволило своевременно отреагировать на преступление по «горячим следам» и оценить сложившуюся оперативную и следственную ситуацию, позволяющую своевременно создать следственно-оперативную группу в первые сутки после обнаружения преступления.

Анализ профильных диссертаций по состоянию на 2018 г. позволил выявить непосредственно связанные с темой нашего исследования, но защищенные до принятия действующего УПК РФ 2001 года следующие работы: А.А. Герасун (1968 г.), А.А. Тарасова (1990 г.), В.М. Быкова (1992 г.), И.С. Улиценко (1997 г.), С.А. Тумашова и Л.Г. Татьяниной (1998 г.) и А.К. Савельева (1999 г.). После принятия УПК РФ (2001 г.), исследователи вновь обратили внимание на проблемные вопросы деятельности СОГ и защитили следующие кандидатские диссертации (В.И. Игнашин – 2001 г., Р.Ю. Улимаев – 2002 г., В.Г. Зафесов – 2004 г., Е.А. Есоян – 2005., Г.М. Савенко – 2007 и М.М. Хамгоков – 2009 г.). [6] В вышеперечисленных работах в основном авторами рассмотрены уголовно-процессуальные основы формирования и функционирования следственной и следственно-оперативной группы, а также тактические особенности проведения некоторых следственных и иных процессуальных действий. Рассмотрены и личностные качества и их психологическая совместимость в деятельности участников следственной, либо следственно-оперативной группы. Без сомнений, выводы, рекомендации и предложения исследователей оказали существенную помощь в следственной и оперативной практике по раскрытию и расследованию неочевидных сложных и многоэпизодных преступлений. Вместе с тем, до настоящего времени в криминалистической науке не исследованы проблемы криминалистического обеспечения расследования следственно-оперативной группой многоэпизодных неочевидных преступлений. При исследовании деятельности следственных или следственно-оперативных групп, ранее не подвергались анализу и организационно-структурные элементы, рассматриваемые автором в своей работе. Этим и отличается содержательная часть диссертации от других исследований.

Учитывая актуальность рассматриваемой проблемы и недостаточную ее изученность, а также опираясь на анализ научных изысканий, автор избрал *объектом* своего исследования сист ему правоотношений, возникающих в процессе создания и формирования, организации, функционирования и закономерности деятельности следственно-оперативной группы в ходе расследования неочевидных многоэпизодных сложных преступлений, с большим объемом выполнения следственных и процессуальных действий, а также оперативно-розыскных мероприятий.

В качестве предмета исследования аспирант опирался на закономерности формирования СОГ, организации и функционирования в процессе деятельности участников следственно-оперативной группы и состояние научных разработок в

этой сфере по их оптимизации и совершенствованию с учетом современной судебно-следственной и оперативно-розыскной практики, раскрытия и расследования неочевидных, многоэпизодных преступлений.

Диссертант осуществил комплексное изучение организационных основ криминалистического обеспечения, становления, функционирования и современного состояния деятельности следственно-оперативных групп по выявлению, раскрытию и расследованию неочевидных многоэпизодных, сложных преступлений с большим объемом выполнения следственных, иных процессуальных действий и оперативно-розыскных мероприятий. В рамках заданной программы автор исследовал современное понятие, содержание, классификацию и криминалистическое обеспечение следственно-оперативной группы и предложил авторское уточнённое определение; выявить организационно-правовую, управленческую деятельность руководителя следственного органа и органа дознания по формированию и функционированию следственно-оперативной группы; определил планирование, как метод организационно-управленческой деятельности руководителя СОГ, обеспечивающий его эффективность в расследовании преступлений и предложил его понятие; проанализировал и оценил ситуационные подходы как определяющий фактор организационных действий планирования расследования СОГ неочевидных сложных, многоэпизодных преступлений; обосновал организационно-тактические особенности взаимодействия участников следственно-оперативной группы в раскрытии и расследовании неочевидных многоэпизодных преступлений; выявил наиболее значимых организационно-тактических вопросов оперативного сопровождения процессуальных действий следователя-руководителя СОГ при рассмотрении сообщения о неочевидных многоэпизодных преступлениях; изучил практику взаимодействия участников следственно-оперативной группы и иных должностных лиц правоохранительных органов по оперативно-розыскному сопровождению следственных действий по неочевидным многоэпизодным преступлениям; определил роль и значение технико-криминалистического обеспечения деятельности следственно-оперативной группы; разработал научно-обоснованные рекомендации и предложения, направленные на повышение эффективной деятельности следственно-оперативной группы в расследовании неочевидных многоэпизодных преступлений.

В целях получения научно-обоснованных результатов, автором использованы следующие общенаучные методы и методы диалектической и формальной логики, которые помогли отразить взаимосвязь теории и практики, формы и содержания предмета и объекта исследования, процесса развития и качественного изменения рассматриваемого аспекта, а также комплекс следующих общенаучных и специальных методов изучения и познания социальных явлений и процессов: анализа и синтеза, которые изменялись в ходе изучения позиций ученых-криминалистов по базовым проблемам темы, в процессе обобщения материалов 125 архивных уголовных дел;

социологического метода, примененного при анкетировании 293 практических работников органов предварительного следствия и дознания, а также прокуроров; формально-логический метод в целях анализа понятийного аппарата, законодательной и нормативно-правовой регламентации создания, формирования и функционирования СОГ; формально-юридического метода использованного в ходе исследования норм УПК РФ и федеральных законов, а также нормы правовых актов министерств и ведомств, регламентирующих деятельность органов дознания по вопросам реализации деятельности СОГ; метод сравнения при определении и уяснении следственной практики детальности СОГ; статистический метод анализа, с помощью которого исследовалась опубликованная и неопубликованная следственная практика применения в деятельности СОГ; психологический метод в целях совместимости участников СОГ; исторический метод в целях изучения этапов возникновения, становления и совершенствования деятельности СОГ; собственные криминалистические методы, как технико-криминалистические и сравнительно-криминалистические, используемые при определении возможности использования технико-криминалистических средств обнаружения, фиксации и изъятия вещественных доказательств, при планировании, формировании тактических приемов, применяемых при производстве следственных действий. Для сбора и анализа эмпирического материала использовались методы опроса и интервьюирования руководителей и членов СОГ по вопросам, касающимся их деятельности; метод анализа процессуальной и не процессуальной деятельности СОГ путем изучения многоэпизодных архивных уголовных дел и контрольных производств, находящихся у руководителя следственного органа, в котором отражены совместные планы следственных действий и оперативно-розыскных мероприятий, результаты совместных совещаний при анализе и планировании по делу. Системно-структурный метод, применяемый в ходе создания системы следственных действий, ОРМ, по итогу позволил получить новые знания об объекте и предмете исследования.

В целях подтверждения научно-обоснованных результатов, автором исследованы материалы 125 архивных уголовных дел, расследованных СОГ, а также результаты социологических исследований и опросов 293 следователей органов предварительного следствия, а также 55 прокуроров по надзору за уголовно-процессуальной и оперативно-розыскной деятельностью, органов предварительного расследования субъектов ЮФО и СКФО, а также некоторых других субъектов Российской Федерации.

Проведенные научные исследования позволили выявить проблемные вопросы деятельности следственно-оперативной группы в расследовании неочевидных многоэпизодных, сложных преступлений, с большим объемом, выполнения следственных и иных процессуальных действий и оперативно-розыскных мероприятий, а также в решении вопросов по их устранению. На этой основе автором разработаны криминалистические меры по

совершенствованию деятельности следственно-оперативной группы. В этих целях уточнено определение понятия криминалистического обеспечения, раскрытия и расследования преступлений; понятие следственно-оперативной группы состоящей из двух подгрупп: следственной группы и оперативно-розыскной (поисковой) группы и на этой основе определено их понятие; уточнена классификация следственно-оперативной группы; предложено определение понятия ситуационного подхода планирования расследования преступлений в целом и по эпизодам, проведения следственных действий и оперативно-розыскных мероприятий по неочевидным многоэпизодным преступлениям. Таким образом, по результатам своего исследования обосновал научную новизну и выделил основные выводы и предложения своей диссертации:

а) Криминалистическое обеспечение раскрытия и расследования преступлений СОГ является видом правоприменительной деятельности, основанном на системном использовании во взаимодействии участниками группы криминалистических знаний, умений и навыков с целью формирования оптимальных условий и выбора на этой основе рациональных криминалистических способов и средств для решения в сложных ситуациях расследования тактических задач, связанных с расследованием многоэпизодных преступлений, а также резонансных преступлений, совершенных в условиях неочевидности.

б) Следственно-оперативная группа – это временное или постоянное организационно-управленческое формирование, состоящее из следственной и оперативно-розыскной (поисковой) групп, то есть специфическая организационная форма взаимодействия следствия и дознания, представляющая собой постоянное или временное организационное формирование, структура которого определяется особенностями раскрытия и расследования неочевидных многоэпизодных преступлений. От других организационных форм взаимодействия следствия и дознания следственно-оперативную группу отличают: цель создания – раскрытие и расследование неочевидных многоэпизодных преступлений, а также иных преступлений, имеющих общественный резонанс; правовые основания – наличие процессуального и нормативно-правового акта (в ситуациях создания межведомственной следственно-оперативной группы); двухэлементная структура: следственная группа и оперативно-розыскная (поисковая) группа.

б.1 Следственная группа – есть организационная форма взаимодействия следователей, входящих в структуру одного или нескольких правоохранительных органов, созданная в соответствии с процессуальными нормами и нормативно-правовыми актами уполномоченных должностных лиц;

б.2 Оперативно-розыскная (поисковая) группа – есть организационная форма взаимодействия оперативных сотрудников, входящих в структуру одного или нескольких органов дознания, созданная в соответствии с процессуальными нормами и нормативно-правовыми актами уполномоченных

должностных лиц и функционирующая в соответствии с задачами и целью, которые определяет руководитель следственно-оперативной группы;

в) Следственно-оперативные группы по целям правоприменительной деятельности классифицируются на: - дежурную следственно-оперативную группу ОВД, где организационное взаимодействие осуществляется между следователем и оперативным сотрудником с целью раскрытия и расследования неочевидных преступлений по «горячим» следам; - следственно-оперативную группу, со структурой – следственная группа и оперативно-розыскная (поисковая) группа (на постоянной или временной основе) по раскрытию и расследованию многоэпизодных преступлений совершенных в условиях неочевидности; - постоянно действующую следственно-оперативную группу по расследованию нераскрытых преступлений прошлых лет; - межведомственную специализированную следственно-оперативную группу по расследованию преступлений в сфере экономической деятельности; - межгосударственную специализированную следственно-оперативную группу для раскрытия и расследования транснациональных преступлений.

г) Ситуационно обусловленный алгоритм планирования деятельности следственно-оперативной группы, состоящий из: криминалистического анализа известных данных о преступной деятельности и создания ее идеальной модели; установления ее соответствия с типовыми следственными ситуациями, характерными для расследования данных видов (групп) преступлений; обоснование и выдвигание типовых следственных версий; определение в соответствии с ситуацией расследования системы следственных, оперативно-розыскных, организационно-технических и т.п. мероприятий для проверки типовых версий; распределение руководителем следственно-оперативной группы обязанностей между ее членами по проверке выдвинутых типовых следственных версий в соответствии с запланированными следственными, оперативно-розыскными, организационно-техническими и т.п. мероприятиями; ситуационное оперативное, среднесрочное и долгосрочное планирование расследованием со стороны руководителя следственно-оперативной группы.

д) Криминалистическое планирование деятельности следственно-оперативной группы представляет собой сложный организационно-управленческий процесс взаимодействия руководителя группы и ее членов, основанный на целеполагании, связанном с ситуациями расследования преступления, проверяемыми следственными версиями и криминалистически значимой информацией, полученной в результате этой проверки, что определяет динамику планирования в группе для достижения целей расследования, определенных назначением уголовного судопроизводства.

е) Особенности взаимодействия следственной и оперативно-розыскной (поисковой) групп в следственно-оперативной группе обуславливаются процессами постоянного профессионального совершенствования их участников, что отражает эффективность использования данной специфической организационной формы взаимодействия следствия и дознания в расследовании

неочевидных многоэпизодных преступлений.

ж) Уточненное понятие организации расследования СОГ – это эвристическая деятельность руководителя и членов СОГ по упорядочению взаимоотношений участников уголовного судопроизводства, по использованию в совокупности уголовно-процессуальных, криминалистических и оперативно-розыскных методов, приемов, средств раскрытия и расследования неочевидных многоэпизодных преступлений.

Литература:

1. Сайт ГИАЦ МВД РФ [Электронный ресурс]. - Режим доступа: <http://xn--b1aew.xn--plai/folder/101762/item/10732674; 9406494> и 1/112 (обращение от 24.09.2017).
2. Наименование «следственной группы и следственно-оперативной группы» далее в тексте будет отражено аббревиатурой «СГ» и «СОГ».
3. Ищенко Е.П. О состоянии следственного корпуса России // Вестник криминалистики. - М., 2008. - Вып. 3 (27). - С. 6-11.
4. Ляхов Ю.А. Пути повышения качества предварительного следствия / Качество расследования: криминалистические и уголовно-процессуальные проблемы // Материалы всероссийской научно-практической конференции в КубГАУ от 18 сентября 2015 года. - Краснодар: КубГАУ, 2016. - С. 42-46.
5. Быков В.М. Следователь-криминалист, как новый участник уголовного процесса со стороны обвинения // Российский следователь. - М., 2009. - Вып. 7. - С. 43-45.
6. Герасун А.А. Бригадный метод расследования в советском уголовном процессе: дис. ... канд. юр. наук. - М., 1968.
7. Тарасов А.А. Процессуальные и тактико-психологические проблемы расследования преступлений группой следователей: автореф. дис. ... канд. юр. наук. - Казань, 1990.
8. Быков В.М. Проблемы расследования групповых преступлений: дис. ... д-ра юр. наук. - М., 1992.
9. Улищенко И.С. Расследование преступлений группой следователей: проблемы правовой регламентации: дис. ... канд. юр. наук. - М., 1997.
10. Тумашов С.А. Проблемы соединения и выделения уголовных на предварительном расследовании: дис. ... канд. юр. наук. - Волгоград, 1998.
11. Татьяна Л.Г. Предварительное расследование многоэпизодных групповых дел о преступлениях несовершеннолетних: автореф. дис. ... канд. юр. наук. - Ижевск, 1998.
12. Савельев А.К. Процессуальные и организационно-тактические проблемы расследования многоэпизодных дел: автореф. дис. ... д-ра юр. наук. - Волгоград, 1999.

13. Игнашин В.И. Техничко-криминалистическое обеспечение и особенности взаимодействия участников следственно-оперативной группы при поиске, локализации и обезвреживании взрывных устройств на месте происшествия: автореф. дис. ... канд. юр. наук. - Волгоград, 2001.
14. Улимаев Р.Ю., Следственно-оперативные группы: автореф дис. ... канд. юр. наук. - М., 2002.
15. Зафесов В.Г. Проблемы расследования многоэпизодных уголовных дел групповым методом (процессуальные и криминалистические аспекты): автореф. дис. ... канд. юр. наук. - Краснодар, 2004.
16. Есоян Е.А. Расследование многоэпизодных и/или групповых уголовных дел в «Суде первой инстанции»: автореф. дис. ... канд. юр. наук. - Ижевск, 2005. С. 26.
17. Савенко Г.М. Следственные группы в уголовном процессе: автореф. дис. ... канд. юр. наук. - М., 2007; Хамгоков М.М. Производство предварительного следствия следственной группой: дис. ... канд. юр. наук. - Краснодар, 2009.

ПРАВОВЫЕ СИМВОЛЫ



*Беспалая Лилия Сергеевна,
Волгоградский государственный
университет, г. Волгоград*

E-mail: liliya_bespalaya@mail.ru

УДК 34

Аннотация. Статья посвящена изучению сущности правовых символов, их классификации и значению в современном праве.

Ключевые слова: право, правовые символы, знак, знаковая структура, идеальное содержание.

Проблема правовых символов, невзирая на достаточно большую популярность в российской юридической науке, до сих пор сохранила свою актуальность и без сомнения нуждается в исследовании. Такое положение, в большинстве своем, обусловлена многочисленностью самих символов, а также тем фактором, что под понятием правового символа довольно-таки часто используется обозначение близких, однако разных по своей природе явлений.

Под символом необходимо понимать некую знаковую структуру, которая служит для того, чтобы обозначить идеальное содержание, которое отличается от ее непосредственного предметного бытия, которая открывается органам чувств. [1]

Символы представляется возможным разделить на определенные группы:

- которые закреплены в официальных источниках права, а также охраняемые государством;
 - которые упоминаются в законодательстве, однако не приобрели правового характера;
 - которые используются в праве, но не приобрели и юридического значения.
- Также символы можно разделить на:
- устные;
 - письменные;
 - символы-действия;
 - изобразительные;

- звуковые.

Для оптимизации правоприменительной, а также правотворческой деятельности, формализации правового материала, повышения уровня правовой культуры и правосознания граждан, необходимо изучение природы правовых символов, их место в механизме правового регулирования, внедрение в их сущность, формы и содержание.

Под правовым символом обычно понимается закрепленное в законе нормативная информационная модель, которая выражает общие, а также наиболее значимое для государства юридическое содержание и понятное субъектам, на которых оказывается правовое воздействия. [2]

Правовой символ является разновидностью символа социального.

Следует отметить, что правовые символы обладают всеми признаками социальных символов, однако, имеют определенные особенности, которые отражают их юридическую природу. Большинство авторов выделяют следующие признаки правового символа:

- искусственный либо естественный знак, который представляет собой отличительную примету, видимый образ и т.д.;
- это конвенциональный знак, так как форма знака, а также то, что он выражает юридическое содержание сущностно не взаимосвязаны между собой;
- это ценностное образование;
- санкционируется либо создается государством;
- выражает определенное юридически значимое содержание;
- используется в процессуальном порядке, которые установлены законом;
- охраняется государством.

В современной теории права под правовыми символами понимаются охраняемый государством условный образ или отличительный знак, который представляет собой видимое либо слышимое образование, используемое в особом процедурном порядке, которому субъекты правотворчества дают особый политико-правовой смысл, не связанный с сущностью такого образования. [3]

Правый символ является не только средством законодательной техники, а также и самостоятельным элементом правовой системы.

В научной литературе выделяется несколько главных функций правовых символов:

- информационная;
- идентификационная;
- ориентационная;
- идеологическая;
- регулятивная;
- правоустанавливающая;
- охранительная и т.д.

Одной из важнейшей функцией также является экономия юридических и языковых средств. Символы, в большинстве случаев, являются олицетворением идеальных правовых объектов, которые другим путем, кроме символа, никак не

могут быть внешне выражены. Стремление выразить их с помощью текста не всегда может привести к успеху, так как определение может стать очень неоднозначным либо объемным по содержанию. Законодателям же производятся попытки для лаконичности и однозначности выражения своей воли. [4]

Следовательно, необходимость использовать символов обуславливается спецификой правового символа в качестве средства отражения, преобразования и объективизации реальности, а также особенностями права в качестве специфического регулятора общественных отношений.

Литература:

1. Кашанина Т. В. Юридическая техника: учебник / Т.В. Кашанина. - М.: Инфра-М, 2011. - 496 с.
2. Ю.А. Дмитриев, И.Ф. Казьмин, В.В. Лазарев и др.. Общая теория права: Учебник для юридических вузов; Под общ. ред. А.С. Пиголкина. - 2-е изд., испр. и доп. - М.: Изд-во МГТУ им. Н.Э. Баумана. - 384 с. - 1998.
3. Авакьян С.А. Конституционный лексикон: Государственно-правовой терминологический словарь / С.А. Авакьян. - М.: Юстицинформ, 2015.
4. Основы права: учебник для неюридических вузов и факультетов / Под ред. В.Б. Исакова. - М.: Норма: ИНФРА-М, 2015.
5. Правовые символы и символы в праве: понятие, значение, классификация / Давыдова М.Л.: Издательство Юридическая техника, 2008. - № 2.

LE MOUVEMENT DU LEXIQUE DANS UN CHAMP LEXICO-SEMANTIQUE



*Bogodist Valentin Ivanovich,
Université pédagogique d'Etat I.N.Oulianov,
Oulianovsk*

E-mail: bogodistvalentin@mail.ru

УДК 519.767.6

Abstract. L'article, basé sur les données statistiques, obtenues au cours de la comparaison de deux éditions du Petit Robert, traite du mouvement du lexique dans un champ sémantique lexico-grammatical en l'occurrence celui relatif aux noms de personnes.

Mots-clés: mouvement du lexique français, transposition, synergétique, suffixation, emprunt à d'autres langues, anglicismes, noms de personnes.

Comme les autres, la langue française, est en mouvement constant. Sa fin est la mort de la langue. Le mouvement le plus actif est observé dans le lexique. Pour s'en persuader il suffit de comparer les vocabulaires de deux dictionnaires du même type (mais de différentes années de publication). C'est ce qu'a fait le célèbre linguiste français J. Dubois [1]. [2]. Une comparaison des vocabulaires des dictionnaires *Le Petit Robert* (PR-67 et PR-96) selon la technique utilisée par ce linguiste et nous a permis de trouver 1177 mots nouveaux, noms de personnes et 300 mots disparus. Dans les deux cas, parmi ces derniers il y a des mots de tous les siècles, à commencer par le onzième. Dans notre article, les statistiques incluent tous ces mots, mais pour des raisons compréhensibles, seuls les néologismes sont utilisés comme exemples (ceux qui sont datés des années 1968-1996). Pour les mots vivants, parus en français à des dates différentes, inclus dans PR 96, nous reprenons la terminologie de J. Dubois et ses coauteurs à savoir «*nouveaux mots*» afin de préserver l'uniformité de la terminologie, et «*mots disparus*» ceux qui sont sortis du dictionnaire. En même temps, nous sommes conscients que les premiers ne disparaissent pas de la langue, mais selon certains critères de nature linguistique, statistique et pragmatique ils n'ont pas été inclus, en toute conscience, dans le dictionnaire de l'année PR-67. Au cours de la préparation de la nouvelle édition de PR-96, certains d'entre eux ont été réintroduits. On pourrait les appeler *mots restaurés* (réintroduits, rénovés, réhabilités). Quant aux

soi-disant mots disparus, là encore les mêmes critères, éventuellement modernisés, sont aussi devenus la base de leur exclusion du vocabulaire PR-96, ce qui signifie que les mots eux-mêmes ne sortent pas naturellement du langage, mais ils ne sont pas inclus dans le dictionnaire compte tenu des facteurs objectifs et subjectifs, y compris le volume du vocabulaire. Le choix des mots pour un dictionnaire est un sujet particulier qui mérite une publication spéciale, mais pour éviter toute équivoque sur la formation des vocabulaires que nous avons utilisés en préparant cet article, nous disons seulement: la sélection du vocabulaire des deux dictionnaires a été effectuée correctement. Pour le prouver nous avons profité d'un programme le plus récent *Google Books Ngram Viewer* présenté sur Internet en 2010, c'est-à-dire après la sortie du PR-96. Cela nous a permis de trouver en un clin d'oeil la probabilité de n'importe quel mot français, anglais, russe, allemand depuis 1800 à 2000. Plus de cent mots de la liste à vérifier se sont révélés trop rares (1-2 par million) ou inexistantes. Cela confirme la fiabilité du dictionnaire et la compétence du conseil de rédaction.

Classification thématique des noms propres

De nombreuses études des anglicismes qui ont pénétré dans la langue française indiquent que ces derniers gagnent de nouvelles sphères d'activité des Français. Identifier ces domaines et en obtenir des estimations quantitatives est une question difficile en raison d'une approche subjective de l'attribution de l'objet d'observation et de la mobilité des frontières entre les unités d'observation. Par conséquent, nous considérons les domaines suivants comme approximatifs mais donnant une idée suffisante de la diversité thématique du matériel étudié.

En voici les domaines les plus représentatifs (précisons que le premier chiffre marque le nombre total des mots nouveaux enregistrés dans le PR 96, le second est le nombre des mots sortis de la langue dans la période étudiée. Ces chiffres permettent de présenter le mouvant du lexique français dans toute son ampleur tandis que les exemples néologiques en donnent l'idée en raccourci.

Noms de personnes d'après leurs professions : 223/79

annoncière f, cariste m, cheminote f, cuisiniste n, designer n, écoutant m, écoutante f, emballagiste n, énergéticien m, épaviste n, free-lance n, fruiticulteur m, fruiticultrice f, galeriste n, installatrice f, libériste n, maître-chien m, manager m, manageuse f, narcotrafiquant m, parraineur m, péagiste n, pisteur m, posté m, postée f, repreneur m, roboticien m, roboticienne f, routard m, routarde f, routeur m, routeuse f, tabaculteur m, tabacultrice f, tamponneur m, tégéviste n, télésouffleur m, thermodynamicien m, thermodynamicienne f, tunnelier.

Noms de personnes – spécialistes : 134 /6

alcoologue n, antenniste n, audiophile n, broker m, cébiste n, cibiste n, cogniticien m, cogniticienne f, connecticien m, connecticienne f, connexionniste n, convivialiste n, coréalisatrice f, cybernaute n, écolo n, écologue n, éthicien m, éthicienne f, infographiste n, internaute n, marchandiseur m, nivologue n, planétologue n, qualicien m, qualicienne f, sourceur m, sourceuse f, trader m, tradeur m, vépéciste n, vidéaste n.

Noms de personnes - partisans d'une doctrine etc.: 107/11

cédétiste n, clientéliste n, comportementaliste n, consumériste n, contestataire n, élitiste n, hyperréaliste n, indépendantiste n, négationniste n, nomenclaturiste n, nucléariste n, péquiste n, postcommuniste n, punk m, punkette f, rastafari n, fondateur m, fondatrice f, refuznik n, Rmiste n ou RMIste n, soixante-huitard m, soixante-huitarde f, souverainiste n, spontanéiste n, tiers-mondiste n, yakusa m.

Noms de personnes - noms ethniques géographiques: 100/8

eurodéputé m, eurosceptique n, rurbain m, rurbaine f, sahraoui m, sahraouie f, viennoise f, wallingant m.

Noms de personnes d'après leurs qualités humaines: 97/66

baba n, bédéphile n, décalé m, doudou f, lève-tard n, misandre n, raider m, s.d.f n, sans-papiers n, sex-symbol m, surdoué m, surdouée f.

Noms de personnes – malades: 94/17

arthrosique n, dopeur m, macrobiote n, podologue n, sidatique n, sidéen m, sidéenne f.

Noms de personnes – spécialistes en médecine: 80/6

andrologue n, anesthésiologiste n, antipsychiatre n, contactologue n, échographiste n, étiopathe n, interniste n, maïeuticien m, mastologue n, naturopathe n, neurobiologiste n, oncologue n, orthoptiste n, pédopsychiatre n, podologue n, psychochirurgien m, psychochirurgienne f, psychomotricien m, psychomotricienne n, sexiste n, sexothérapeute n, sidologue, stomato n, traumatologiste n, urgentiste n, virologue n.

Noms de personnes – membres de la communauté: 36 /1

coépouse f, maffieuse f, mafieux m, smicard m, smicarde f, tucard m, tucarde f, tuciste n.

Noms de personnes – sportifs: 35/1

deltiste n, joggeur m, joggeuse f, parapentiste n, surfeuse f, véliplanchiste.

Noms de personnes ethniques étymologiques: 34/ 5

beurette f, chicano m, zoulou m, zouloue f.

Conclusion. Dans les séries présentées ci-dessus le nombre d'acquisitions dépasse de beaucoup le nombre de pertes ce qui témoigne du mouvement progressif dans le champ lexico-sémantique étudié.

Les processus principaux s'effectuant dans le champ lexico-sémantique «noms de personnes»

Le vocabulaire que nous avons obtenu nous donne l'occasion de nous arrêter sur certains de ces processus.

Les données statistiques indiquent qu'au cours de la période étudiée, les processus les plus actifs dans le vocabulaire de la langue française sont les suivants: suffixation - 475 nouveaux mots contre 184 disparus ($K = 2,58 / 1$); conversion - 391 nouveaux mots contre 52 perdus ($K = 7,52 / 1$); emprunt - 135 nouveaux mots contre 28 sortis ($K = 4,82 / 1$). Ici K est le coefficient de stabilité de chacun des processus analysés, il montre par exemple que dans le domaine de la suffixation il existe une corrélation entre le nombre de mots nouveaux et disparus : plus de mots sont sortis, plus de mots sont entrés. Le décalage entre les statistiques est suffisamment grand. Nous ne

pouvons pas cependant parler d'un mouvement progressif stable mais seulement d' un équilibre dynamique.

Pour illustrer ce qui a été dit, nous présentons ci-dessous quelques exemples des suffixes les plus actifs : - *iste*, - *euse*, - *eur*, - *ienne*, - *trice*, - *ien*, - *ier* (à noter que tous les exemples mentionnés ci-dessus, étaient des néologismes).

Suffixation

-*iste* : 106/21

anesthésiologiste n, antenniste n, bédéiste n, câbliste n, cariste n, cébiste n, cibiste n, clientéliste n, comportementaliste n, convivialiste n, croisiériste n, cuisiniste n, deltiste n, échographiste n, écologiste n, élitiste n, emballagiste n, environnementaliste n, épaviste n, éréviste n, exobiologiste n, galeriste infographiste n, libériste n, minitériste n, neurobiologiste n, nomenclaturiste n, nucléariste n, orthoptiste n, parapentiste n, péagiste n, pénaliste n, péquiste n, RMiste n ou RMIste n, serriste n, sexiste n, spontanéiste n, tégéviste n, traumatologiste n, truquiste n, tuciste n, urgentiste n, vépéciste n, virologiste n, voyageur n.

- *euse* : 97/42

bombeuse f, décideuse f, joggeuse f, maffieuse f, manageuse f, navetteuse f, projeteuse f, routeuse f, scrabbleuse f, sourceuse f, surfeuse f, tageuse f, zappeuse f.

Les statistiques montrent que le suffixe - *euse* est soumis à une forte connaît une forte concurrence de la part des autres suffixes et que sa position dans le système n'est pas très stable.

- *eur* : 86/61

bombreur m, décideur m, décodeur m, dopeur m, joggeur m, manageur m, marchandiseur m, navetteur m, parraineur m, pisteur m, prescripteur 1 m, prescripteur 2 m, projeteur m, repreneur m, routeur m, scrableur m, sourceur m, tageur m, tamponneur m, zappeur m.

Le décalage entre les chiffres signifie que la position du suffixe *eur* dans le système est même moins stable que celle du suffixe -*euse*.

- *ienne* : 35/0

cogniticienne f, connecticienne f, énergéticienne f, éthicienne f, mercaticienne f, psychochirurgienne f, psychomotricienne f, qualitiicienne f, roboticienne f, thermodynamicienne f.

- *trice* : 32/4 prescriptrice f, installatrice f.

- *ien* : 28/0

cogniticien m, connecticien m, énergéticien m, éthicien m, informaticien m, maïeuticien m, mercaticien m, psychochirurgien psychomotricien m, qualitiicien m, roboticien m, thermodynamicien.

- *ier*: 25/20 tunnelier m.

- *ière*: 20/7 annoncière f.

Quant à la suffixation et à l'emprunt, il ne faut pas oublier la concurrence d'une part entre les suffixes et d'autre part la concurrence entre la langue donneuse et la langue receptrice. Il faut aussi ajouter la rivalité simultanée entre plusieurs langues.

Transposition

On sait qu' outre les moyens de formation des mots affixaux, un rôle important dans l'enrichissement du vocabulaire appartient aux moyens non-affixaux parmi lesquels il faut mentionner avant tout le passage des mots d'une catégorie lexicale dans une autre (cas de la transposition). Il existe plusieurs synonymes de ce terme (5, p.17). G. Sokolova considère le processus de transposition comme une sorte de formation des mots «morphologique et syntaxique » (ibid, p.17). Dans le même ouvrage elle donne la réponse à une question très controversée: quel est l'outil de construction des mots pour la transposition?". Elle répond: "le paradigme du mot" et ajoute "les mots de base et leurs dérivés sont liés par la relation de la production interne" (ibid., p.17). G.Sokolova soulève une autre question importante: " l'unité de langue résultant de la transposition doit répondre à tous les critères pertinents pour la classe des mots à laquelle elle se rapporte". (ibid, p.17). Les noms de personnes possèdent des caractéristiques externes, internes, sociales dont témoignent les exemples ci-dessous.

A > N : 391/52

accédant m, accédante f, arthrosique n, cédétiste n, connexionniste n, consumériste n, contestataire n, décalé m, dysmélifique n, écoutant m, écoutante f, eurosceptique n, fiabiliste n, free-lance m, homophobe n, hyperréaliste n, immunodéprimé m, immunodéprimée f, indépendantiste n, laryngectomisé m, laryngectomisée f, misandre n, multirécidiviste n, naturopathe n, néerlandophone n, négationniste n, nommé m, nommée f, non-voyant m, non-voyante f, pollueur m, polluuse f, polytransfusé m, postcommuniste n, posté m, postée f, ripou m, rurbain m, rurbaïne f, sahraoui m, sahraouie f, sidatique n, sidéen m, sidéenne f, soixante-huitard m, soixante-huitarde f, souverainiste n, surdoué m, surdouée f, tiers-mondiste n, viennoise f.

Nous constatons que la situation dans la sphère de transposition est plus stable que dans les autres avec une quasi-absence de menace sur le processus progressif qui s'explique, d'une part, par la simplicité du passage des adjectifs vers la classe nominale et, d'autre part, par une énorme base potentielle (l'importance numérique des adjectifs dans la langue française).

Emprunt

Le français emprunte à beaucoup d'autres langues, surtout l'anglais. L'afflux des anglicismes inquiète non seulement le gouvernement, les médias et la culture, mais aussi toute la nation. Une très petite couche de vocabulaire (champ lexico- sémantique des noms de personnes), étudié dans un court laps de temps ne produit pas d'impression catastrophique mais donne à réfléchir.

Exemples d'anglicismes, entrés dans la langue française dans la période étudiée – 135, dont 62 sont des anglicismes (18 néologismes): boat people m, broker n, designer n, disque-jockey m ou disc m, groupie n, interniste n, junkie n, punk n, raider m, sex-symbol m, skinhead n, smurfeur m, smurfeuse f, snifeur m, snifeuse f, stand-by n, trader m ou tradeur.

En parlant de l'emprunt, il faut avoir en vue la concurrence non seulement entre l'anglais et le français mais aussi la rivalité entre d'autres langues donneuses.

Conclusion

Dans le dernier quart du XXe siècle, les anglicismes, y compris ceux qui sont connus depuis des périodes précédant celle de notre étude (mais fixés par le PR 96 comme nouveaux) sont une source importante d'enrichissement du fonds lexical français. Ils se caractérisent par une grande stabilité dans le dictionnaire français. Les anglicismes ne menacent pas la langue française de pollution du vocabulaire français et ne font qu'assez rarement concurrence aux mots français, puisqu'ils occupent une niche distincte dans la langue scientifique et technique.

L'apparition et la disparition des mots dans la langue n'est pas un signe unique du mouvement dans le vocabulaire. Il est également important pour un linguiste d'étudier les processus qui se produisent dans le vocabulaire, l'activité de ceux-ci et les facteurs qui les renforcent ou les affaiblissent. L'apparition de nouveaux travaux dans le domaine de la synergie linguistique ouvre, à notre avis, de nouveaux champs de recherches pour les linguistes: il est très important de rappeler que les processus synergétiques peuvent amener le système dans le premier temps au chaos dit dynamique et ultérieurement même à la disparition de celui-ci.[4].

Littérature:

1. Dubois J., Guilbert L., Mitterand H., Pignon J. Le mouvement général du vocabulaire français de 1949 à 1960 d'après un dictionnaire d'usage / Français moderne, avril 1960. - pp. 86-106.
2. Dubois J. Etude sur la dérivation suffixale en français moderne et contemporain. Essais d'interprétation des mouvements observés dans le domaine de la morphologie des mots construits. - 1962. - 307 p.
3. Google Dooks Ngram Viewer. [Электронный ресурс]. - Режим доступа: // books.google.com/ngrams
4. Пиотровский Р.Г. Лингвистическая синергетика: исходные положения, первые результаты, перспективы. - СПб.: Филологический факультет СПбГУ, 2006. - 160 с.
5. Соколова Г.Г. Транспозиция прилагательных в существительные. Пособие по лексикологии французского языка. - М.: Высшая школа. - 1973. - 175 с.



ОСОБЕННОСТИ ПРЕДОСТАВЛЕНИЯ, ИССЛЕДОВАНИЯ И ОЦЕНКИ ЭЛЕКТРОННЫХ ДОКАЗАТЕЛЬСТВ В ГРАЖДАНСКОМ СУДОПРОИЗВОДСТВЕ

*Болотина Анна Владимировна,
Российский государственный
университет правосудия,
г. Нижний Новгород*

E-mail: a.v.bolotina@yandex.ru

УДК 347.94

Аннотация. В данной статье рассмотрены особенности использования электронного документа в качестве доказательства. Проанализированы проблемы, возникающие на соответствующем этапе доказывания: предоставлении, исследовании и оценке электронных документов в иных электронных доказательствах. Выявлены и обоснованы критерии оценки электронных доказательств, необходимые для проверки их достоверности. На основе проведенного анализа автором предполагается дальнейшее развитие информационных технологий для упрощения использования судом электронных доказательств.

Ключевые слова: электронное доказательство, электронный документ, электронная подпись, предоставление доказательств, исследование доказательств, оценка доказательств.

Гражданское судопроизводство является динамической системой, которая развивается и изменяется в случае появления такой потребности. Так происходит и в случае с научно-техническим прогрессом, появлением новых, электронных средств доказывания.

Еще в 2003 году в Гражданском процессуальном кодексе РФ (далее – ГПК РФ) была закреплена норма, которая закрепила в качестве самостоятельных средств доказывания отдельные виды современных источников информации (видеозапись и аудиозапись). Кроме того, если говорить об административном процессе, принятым ч. 2 ст. 59 принятого в 2015 году Кодекса административного судопроизводства Российской Федерации (далее - КАС РФ) электронные документы отнесены к средствам доказывания, однако КАС РФ не содержит отдельной нормы, регулирующей электронные документы как средства доказывания.

Все чаще под влиянием развивающихся информационных технологий в процессе доказывания по гражданским делам используются электронные документы. Поэтому, в настоящее время уже бесспорно прочное закрепление электронных средств доказывания в гражданском судопроизводстве и их активное использование.

Однако, процессуальный статус электронных доказательств до сих пор не определен до конца. Так, большинство исследователей согласны с законодателем и рассматривают данную форму доказательств в качестве письменных. Их позицию подтверждают ч.1. ст. 71 ГПК РФ, который относит к числу письменных доказательств, в частности, документы и материалы, выполненные в форме цифровой, графической записи, в том числе полученные посредством факсимильной, электронной или другой связи либо иным позволяющим установить достоверность документа способом, а также ч. 3. Чт. 75 Арбитражного процессуального кодекса РФ (далее – АПК РФ), которая также закрепляет документы полученные с помощью электронной или иного вида связи в качестве письменного документа. [1]

Актуальности темы электронных доказательств свидетельствует и новое Постановление Пленума Верховного Суда РФ № 57 «О некоторых вопросах применения законодательства, регулирующего использование документов в электронном виде в деятельности судов общей юрисдикции и арбитражных судов», которое было принято 26 декабря 2017 года (далее – Постановление Пленума).

На основании действующего законодательства и указанного выше Постановления Пленума мы по очереди проанализируем особенности, которые возникают при использовании электронных доказательств на различных стадиях доказывания.

Особенности предоставления электронных доказательств зависят от формы их приобщения к материалам дела. Так, по форме существования их можно подразделить на те, что можно распечатать и использовать в качестве письменных без потери их основных свойств, и те, что совершенно не предусматривают распечатку или иное материальное существование.

Поэтому, указанное выше Постановление Пленума, подтверждая право граждан на электронное обращение в суд как в виде электронного документа, так и электронного образа документа, в абз. 2 п. 22 говорит и об обеспечении электронных доказательств нотариусом путем нотариального удостоверения скриншота, которое проводится до обращения заинтересованного лица в суд.

Кроме того, п. 4 Постановления Пленума подтверждает право граждан на подачу документов в суд с использованием простой электронной подписи, и ограничивает требование квалифицированности электронной подписи законодательным закреплением. Приводятся примеры применения последнего вида электронной подписи при подаче таких видов документов как заявление о предварительном обеспечении защиты авторских и (или) смежных прав, заявление об обеспечении иска, заявление о применении мер предварительной

защиты.

Исследование электронных доказательств также зависит от вида их существования, ведь они могут быть распечатаны, являться копией страницы сайта или вообще быть аудио- или видеозаписью.

Так, электронные документы, поступившие в суд через сервис «Электронное правосудие», подписанные простой или квалифицированной подписью исследуются в порядке ст. 71 ГПК РФ как письменные доказательства.

Однако, особые условия установлены п. 22 Постановления Пленума для страниц сайтов, порядок исследования которых и быстрой «порчи» очень напоминает ст. 75 ГПК РФ, которая определяет особенности исследования вещественных доказательств. Так, после принятия к производству обращения, к которому в качестве доказательств обоснованности заявленных требований приложены распечатанные копии страниц сайтов в сети "Интернет", суд вправе в ходе подготовки дела к судебному разбирательству или в ходе судебного разбирательства по делу в целях собирания (обеспечения) доказательств незамедлительно провести осмотр данных страниц (часть 4 статьи 1, статья 75 ГПК РФ, часть 5 статьи 3, статья 79 АПК РФ, часть 4 статьи 2, статья 74 КАС РФ).

Особую близость такого вида электронных доказательств как страницы сайтов к вещественным доказательствам подтверждает также необходимость составлять протокол осмотра данных страниц, как указывает Постановление Пленума, именно в порядке ст. 75 ГПК РФ. Основываясь на этом можно утверждать, что односторонняя позиция исследователей и отнесение электронных доказательств к письменным неверно.

Также следует сказать о возможностях суда по исследованию страниц сайтов. В целях информационной безопасности, суды не используют в своей работе сеть Интернет, заменяя ее локальной сетью. Поэтому, возникает вопрос об устройствах, с помощью которых будет проводиться исследование Интернет-страниц. Однако, Постановление Пленума не дает ответ на этот вопрос, полагаясь на дальнейшее определение данной ситуации судебной практикой. Мы можем только предположить, что, возможно, при исследовании будет использоваться либо специально выделенный для этого судебный компьютер, либо иные устройства, находящиеся в собственности лиц, участвующих в деле.

Теперь рассмотрим особенности оценки электронных доказательств. Отдельные ее условия применительно к электронным документам в качестве письменных доказательств сформулированы в п. 2 ст. 160; п. 2 ст. 434 ГК РФ.

Однако, вследствие цифровой природы рассматриваемого вида доказательств, легкость внесения изменений в электронный документ, в том числе не тем лицом, которое первоначально его сформировало, означает такую же легкость его искажения и фальсификации. Поэтому предусмотренные процессуальным законом действия, направленные на исследование традиционного письменного доказательства (ознакомление с ним суда, оглашение в судебном заседании, предъявление лицам, участвующим в деле),

возможны и в отношении письменного эквивалента электронного документа. Однако зачастую они не позволяют установить ни его идентичность, т.е. тождество лица, указанного в качестве автора документа, с лицом, от которого он действительно исходит, ни его аутентичность, т.е. подлинность, происхождение документа полностью от того лица, которое его изготовило.[2]

Вопросы идентификации автора документа имеют первостепенное значение, поскольку от решения этих вопросов зависит оценка достоверности представленного доказательства.

Поэтому, особенное значение при подаче электронного документа придается авторизации, поскольку условием допуска такого вида следует рассматривать возможность точной идентификации личности его автора.[3]

Требования по авторизации пользователей и созданию личного кабинета на сайте суда были выдвинуты еще Порядком подачи в федеральные суды общей юрисдикции документов в электронном виде, в том числе в форме электронного документа, утвержденным приказом Судебного департамента от 27 декабря 2016 г. N 251 (далее – Порядок). Так, доступ к личному кабинету физического лица осуществляется посредством идентификации и аутентификации одним из двух возможных способов:

- с использованием подтвержденной учетной записи физического лица ЕСИА;
- с использованием имеющейся у пользователя усиленной квалифицированной электронной подписи.

Постановление Пленума и новая глава 2.1. Приказа Судебного департамента при Верховном Суде РФ от 29.04.2003 N 36 «Об утверждении Инструкции по судебному делопроизводству в районном суде» подтверждает действенность данных правил.

Также, утверждается двойной порядок подписания документов, подающихся в виде электронного образа (сканированной копии) документа. Такое обращение, при условии подписания простой электронной подписью, должно содержать сканированную подпись лица, подающего данный документ и быть защищено от копирования.

Данные правила направлены на сокращение случаев фальсификации электронных доказательств и уменьшения вероятности дефекта оценки такого документа.

Кроме того, в будущем необходимо будет определиться и с контролем досудебной судьбы доказательства, то есть предоставить суду возможность увидеть способ подготовки документа, срок его создания и хранения, способ сохранения целостности информации с оценкой его надежности, проследить идентификацию первичного составителя и оценить правильность фиксации информации. Безусловно, для реализации такого предложения необходимы новые технические возможности, которые наверняка появятся у суда в будущем, так как уже присутствуют, например, в гражданском процессе Германии.[4]

Обобщая сказанное, можно выделить ряд критериев, которые мы считаем

необходимыми при использовании электронных доказательств. Так, суду необходимо обращать внимание на следующие черты рассматриваемого вида доказательств:

- надежность способа, с помощью которого подготавливалось, хранилось или передавалось электронное сообщение;
- надежность способа, при помощи которого обеспечивалась целостность информации;
- надежность способа, при помощи которого идентифицировался его составитель;
- правильность способа фиксации информации, ведь закрепление информации на современном источнике может отражаться на достоверности данного электронного доказательства.

Указанный список критериев уже применяется в гражданском судопроизводстве на стадии доказывания, поскольку является логичным и необходимым. Однако, мы убеждены, что только значительное обновление техники и создание новых сервисов проверки электронных доказательств сможет снять с суда ответственность за ошибки, произошедшие из-за неучтенных дефектов достоверности или подлога электронных документов, и отраженные в итоговом судебном решении.

Литература:

1. Азаров В.В. Соотношение электронных документов и письменных доказательств в гражданском судопроизводстве // Арбитражный и гражданский процесс. - 2014. - № 6. - С. 51-57.
2. Азаров В.В. Соотношение электронных документов и письменных доказательств в гражданском судопроизводстве // Арбитражный и гражданский процесс. - 2014. - № 6. - С. 51-57.
3. Нахова Е.А. Проблемы электронных доказательств в цивилистическом процессе // Ленинградский юридический журнал. - 2015. - № 4. - С. 301-312.
4. Егорова М.Е. Электронный документ как средство доказывания // Нотариус. - 2014. - № 4. - С. 41-43.



ОНТ

Общество Науки и Творчества

ПОНЯТИЕ ЛЕКСИЧЕСКИХ НОРМ И ОСНОВНЫЕ ВИДЫ ЛЕКСИЧЕСКИХ ОШИБОК РУССКОГО ЛИТЕРАТУРНОГО ЯЗЫКА

*Бычихина Ольга Владимировна,
Сибирский государственный
университет путей сообщения,
г. Новосибирск*

E-mail: bychikhina.olga@yandex.ru

УДК 81'34:811.161.1

Аннотация. Работа посвящена одной из ключевых тем, входящих в учебные планы дисциплин «Русский язык и культура речи», «Русский язык и деловое общение», «Культура речи и деловое общение» студентов нефилологических специальностей высших учебных заведений. В ней рассматривается понятие лексических норм русского литературного языка, а также предлагается новое, индивидуально-авторское, видение существующих разновидностей лексических ошибок.

Ключевые слова: лексика, лексические нормы, лексические нормы, лексические ошибки, паронимы, синонимы, омонимы, устойчивые сочетания, смысловая недостаточность, смысловая избыточность, тавтология, плеоназм, словосочинительство, лексические анахронизмы.

Лексика (от греч. *lexikos* – относящийся к слову) – наука о словах, словарный состав языка, совокупность слов в данном языке.

Лексические нормы – это правила выбора и употребления слов в соответствии с их языковыми значениями. Отступления от норм лексики порождают **лексические ошибки**. Следует подчеркнуть, что лексические ошибки не однозначны и среди них разные авторы выделяют различные типы. В рамках данной работы мы предлагаем индивидуально-авторское видение данной темы. Итак, мы можем выделить следующие разновидности лексических ошибок.

1. Употребление одного слова вместо другого.

1.1. Смещение:

1.1.1. слов-паронимов,

1.1.2. синонимов,

1.1.3. омонимов,

1.1.4. устойчивых сочетаний и проч.

1.2. Смысловое противоречие компонентов фразы

1.3. Нарушение законов семантической сочетаемости слов.

2. Смысловая недостаточность (неустраненная многозначность слова, приводящая к двусмысленности).

3. Смысловая избыточность:

3.1. Тавтология

3.2. Плеоназмы

4. Ненамеренное словосочинительство.

5. Лексические анахронизмы.

Разберем каждую разновидность ошибок подробнее. Итак,

1. Употребление одного слова вместо другого – это лексическая ошибка, заключающаяся в неверном выборе слова. Она включает в себя несколько разновидностей.

1.1. Наиболее распространенным типом таких ошибок является **смешение** различных явлений:

1.1.1. Смешение слов-паронимов.

Паронимы – слова, частично совпадающие по звучанию, но выражающие разные понятия (*осветить / осветлить, абонемент / абонент, игровой / игорный, время / бремя, апеллировать / оперировать*) [1].

Например: *«Банк «Уралсиб» в этом году с помощью корпоративных абонентов на тренинги ораторского мастерства надеется привлечь внимание своих работников к вопросам культуры речи и риторического мастерства»*. В предложении вместо слова *абонемент* использовано *абонент*.

1.1.2. Смешение синонимов.

Синонимы – слова, разные по звучанию, но близкие по значению, принадлежащие к одной части речи и имеющие полностью или частично совпадающие значения: мороз – холод – мерзлота – стужа [2].

Например: *Дорожно-строительная техника в погодных условиях Забайкалья подвержена действию перепадов стужи и тепла*. Слово «стужа» означает «сильный мороз» и имеет ярко выраженное разговорное значение, в том случае его лучше заменить общеупотребительным словом «холод».

Нередко мы сталкиваемся с неправильным применением глаголов *войти* и *зайти*. **Войти** – значит «идя, двигаясь, проникнуть куда-либо»: *войти в комнату, войти в кабину машиниста* и т. п. А слово **зайти** означает: «идя, по пути побывать где-либо, посетить кого-либо, навеститься к кому-либо»: *По пути он зашел к соседу*.

Вот неоправданное употребление *зайти* вместо *войти*: *«В купе зашел пассажир с обветренным лицом. – Извините, – сказал он. – Тут чистота, а я в пыли весь... Срочно понадобилось ехать, даже переодеться не успел»*. Из контекста ясно, что пассажир **зашел** не по пути, **не** из другого купе, а именно **вошел** в купе.

1.1.3. Смешение омонимов.

Омонимы – слова, совпадающие в звучании и написании, но имеющие разное значение: *блок* «союз, соглашение государств» – *блок* «простейший механизм для поднятия тяжестей» [3].

Совместный отдых, как и труд, спаивает людей. В данном случае произошло наложение лексических значений двух омонимов: *спаять* «сплотить» – *споить* «приучить к спиртному».

В свое время Союз советских композиторов запретил использование по радио и телевидению песню на стихи Н. Букина «Прощайте скалистые горы», поскольку в строке «*А волны и стонут и плачут, и бьются о борт корабля*» им вместо слов *о борт* (боковая поверхность корабельного корпуса) явно слышалось слово *аборт* (искусственное прерывание беременности).

1.1.4. Смешение устойчивых сочетаний.

Устойчивые сочетания (клише, стандартные формулы) – нормативные словосочетания, которые опираются на лексические значения сочетающихся слов и экономно передают стандартную тематико-ситуативную информацию: *одержать победу, добиться известности, смириться с поражением, вызывать сомнения, внушать доверие, представлять интерес* и проч. [4]. Ошибки возникают тогда, когда подобного типа сочетания начинают говорящим неосознанно смешиваться в речи.

Например: *Исключительно большую роль в коррозионном разрушении и развитии трещин имеют электрохимические процессы.* В данном случае столкнулись два устойчивых сочетания *играть роль* и *иметь значение*.

1.2. Смысловое противоречие компонентов фразы – игнорирование одного из признаков содержания слова, который вступает в несовместимость с контекстом [5].

Например: «*Вкладчики Сбербанка России лишились своих кровно заработанных средств благодаря хакерской атаке*» – в противоречие вступили отрицательно-оценочный компонент слова *лишиться* и положительная оценка слова *благодаря* – причины, повлекшей за собой отрицательные последствия.

1.3. Нарушение законов семантической сочетаемости слов.

Семантическая сочетаемость слова – это его способность вступать в сочетания с целыми классами слов, объединяемых общностью смысла [6].

Например: «*Представить слово директору департамента организации розничного обслуживания и продаж Сбербанка России*» (вместо *предоставить слово директору департамента...*; *представить директора департамента...*); *выйти к новым сегментам рынка* вместо *выйти на новые сегменты рынка*.

Показательным в этом смысле является пример из книги Корнея Ивановича Чуковского «Живой как жизнь», иллюстрирующий смешение слов «обратно» и «опять» [7]: «Вот уже лет тридцать в просторечии утвердилось слово *обратно* – с безумным значением *опять*. Помню, когда я впервые услышал из уст молодой домработницы, что вчера вечером пес Бармалей «обратно лаял на Марину и Тату», я подумал, будто Марина и Тата первые залаяли на пса. Но мало-помалу я привык к этой форме и уже ничуть не удивился, когда услышал, как одна

достопочтенная женщина сообщает другой: – А Маша-то *обратно* родила».

Вот еще некоторые примеры из современных источников:

- **Обратный** выкуп акций ВТБ привлечет во второй по величине российский банк новых инвесторов, считает президент Владимир Путин.

- Начальник отдела продаж **обратно** отругала меня ни за что.

- Когда вернешься **обратно**, зайди ко мне обязательно.

- Она скорым шагом шла к театру, потом, как бы вспомнив о чем-то, круто повернула **обратно** к зданию банка.

- Подчиненные Алексея Кудрина **обратно** хотят получать от ЦБ проценты и отменить законодательный запрет на размещение бюджетных средств в коммерческих банках.

2. Смысловая недостаточность (неустранимая многозначность слова, приводящая к двусмысленности).

Многозначные слова – слова, у которых есть два и более лексических значения [8]. Когда контекст слишком мал для того, чтобы пояснить, что говорящий имел в виду, появляется двусмысленность толкования такого слова.

Например: «*Давайте оставим эту мелодию*». Именно такой ответ однажды прозвучал на вопрос ведущего передачи «Угадай мелодию»: «Что Вы хотите сделать с этой мелодией?» Здесь столкнулись два значения многозначного слова: «прекратить, не продолжать дальше» (книжн.) и «сохранить в нынешнем виде, в прежнем месте или в существующей ситуации».

Причиной неустранимой многозначности может быть пропуск слова или словосочетания, например: «*На Доску почета ПАО Сбербанк вывешены лучшие представители отрасли*» (имеются в виду фотографии банковских работников – О.Б.).

3. Смысловая избыточность.

Разновидностью этого способа являются:

3.1. Плеоназмы – словосочетания, в которых одно слово из двух является лишним, потому что его значение входит в значение другого [9].

Например: *По словам одного из сотрудников банка, еще в марте месяце Сбербанк выпустил приложение для работы на мобильных устройствах со встроенным антивирусом.* Март – это третий месяц календарного года, ничем другим он быть не может. Соответственно, слово «месяц» уже заложено в слове «март».

Плеоназмы возникают и при столкновении синонимов. Например: *Клиенты и вкладчики. Доделать, завершить, закончить работу. В честь 160-летия Сбербанк России принял решение наградить и поощрить ценными подарками наиболее активных вкладчиков и держателей банковских карт.* (Ср.: *поощрить* – содействием, сочувствием, наградой одобрить что-н., возбудить желание сделать что-н. *Поощрение* – вознаграждение, награда. *Наградить* – дать, присудить награду – почётный знак, орден, которыми отмечают чьи-нибудь заслуги). В значении слова *поощрить* уже содержится компонент *наградить*.

Любые уточняющие слова порождают плеоназмы, если дублируют определяемое понятие: *Если поднять этот винт **вверх**, то сопротивление уменьшится; Банк не допустит того, чтобы вы **бесплатно** подарили квартиру, за которую ещё не погасили кредит.*

3.2. Тавтология – повторение одних и тех же близких по смыслу и звучанию слов: «яснее ясного», «масло масляное» [10].

Например: *«Итак, существует несколько способов того, как оригинально креативно подарить подарок».* В данном предложении употребляются слова с одним корнем –дар–.

4. Ненамеренное словосочинительство.

Словосочинительство – конструирование нового слова по известным в языке продуктивным речевым моделям [11].

Например: *тормозило вместо тормоз, щен вместо щенок (Ср. «Изо всех щенячьих сил / Нищий щен заголосил (В. Маяковский)),* или нарушение морфемного состава производного слова под влиянием просторечия или диалекта: *Средства защиты операций, выполняемых через систему Сбербанк ОнЛайн, основаны на самых современных технологиях и алгоритмах обеспечения безопасности. Однако, ихняя эффективность во многом зависит от соблюдения клиентами правил безопасности (ихняя вмест о их).*

5. Лексические анахронизмы – употребление слов, не соответствующих изображаемой эпохе [12].

Например: *«8 января 1741 года императрица Елизавета Петровна подписала указ, в котором подчеркнута необходимость придания дороге от Петербурга до Сосненской пристани поперечного уклона для отвода воды и устройению по ее краям продольных **кюветов** для отвода воды в овраги, речки и другие пониженные места».* Слово *кювет* появилось значительно позже, до этого подобные сооружения именовались *ровками*.

Итак, данная типология лексических ошибок отражает новую, максимально лаконичную попытку типологии существующих лексических ошибок современного русского литературно языка.

Литература:

1. Краткий словарь лингвистических терминов (словарь). Паронимы [Электронный ресурс]. - Режим доступа: https://superinf.ru/view_helpstud.php?id=279
2. Большой Энциклопедический словарь. Синонимы [Электронный ресурс]. - Режим доступа: <https://dic.academic.ru/dic.nsf/enc3p/271962/СИНОНИМЫ>
3. Большой Энциклопедический словарь. Омонимы [Электронный ресурс]. - Режим доступа: https://dic.academic.ru/dic.nsf/enc_literature/3478/Омонимы
4. Речевые клише и штампы. [Электронный ресурс]. - Режим доступа: https://psyera.ru/rechevye-klishe-i-shtampy_8706.htm

5. Наумова Л.А. Пресуппозиции в логике и лингвистике [Электронный ресурс]. - Режим доступа: https://lexicology_dictionary.academic.ru/397/сочетаемость_слова_семантическая
6. Чуковский К.И. Живой как жизнь [Электронный ресурс]. - Режим доступа: <https://azbyka.ru/deti/zhivoj-kak-zhizn-rasskazy-o-russkom-yazy-ke-kornej-chukovskij>
7. Омонимы и многозначные слова [Электронный ресурс]. - Режим доступа: https://studopedia.ru/16_71103_omonimi-i-mnogoznachnie-slova.html
8. Литературная энциклопедия. Плеоназм [Электронный ресурс]. - Режим доступа: https://dic.academic.ru/dic.nsf/enc_literature/3705/Плеоназм
9. Большая советская энциклопедия. Тавтология [Электронный ресурс]. - Режим доступа: <https://dic.academic.ru/dic.nsf/bse/137739/Тавтология>
10. Речевые ошибки: виды, причины, примеры [Электронный ресурс]. - Режим доступа: <https://4brain.ru/blog/речевые-ошибки-виды-причины-примеры/>
11. Анахронизм – это что такое? [Электронный ресурс]. - Режим доступа: <http://fb.ru/article/339729/anahronizm-eto-chto-takoe>



ФОРМИРОВАНИЕ ПРЕДСТАВЛЕНИЙ МЛАДШИХ ШКОЛЬНИКОВ ОБ ИГРЕ БАСКЕТБОЛ С ПРИМЕНЕНИЕМ АЛЬТЕРНАТИВНОЙ ПЕДАГОГИЧЕСКОЙ ТЕХНОЛОГИИ «ШЕСТЬ ШЛЯП»

*Варламова Любовь Руслановна,
Яковлева Вера Николаевна,
Кемеровский государственный
университет, г. Новокузнецк*

*E-mail: lyusya.varlamova.97@mail.ru
E-mail: ykovleva_vera@mail.ru*

УДК 37.013

Аннотация. Данная статья рассматривает значение технологии «шесть шляп» в воспитательно – образовательном процессе начальной школы. В статье раскрывается представление о методе Эдварда де Боне, овладение способов использования технологий для организации занятий в группах, как возможность лучшего усвоения учебного материала, для развития универсальных учебных действий, оказывающих влияние на процесс воспитания личности и потребности к самосовершенствованию младших школьников.

Ключевые слова: альтернативная педагогика, баскетбол, младший школьник, технология «шесть шляп», техника игры, физическая культура.

Формировать представления младших школьников о спортивной командной игре – баскетбол, мы предлагаем в деятельностной педагогической технологии обучения, альтернативного типа. Педагогическая технология дает возможность подойти к решению этой задачи и практически, и творчески, и эмоционально. При изучении техники и методики игры в баскетбол продуктивно использовать такую форму педагогической деятельности, как технология «шесть шляп», так как эта технология способствует развитию умений рационально осуществлять изучение и выполнение специальных упражнений, и ситуаций, происходящих во время игры между игроками, выявляя при этом решение проблемы с разных позиций.

Педагогическая технология – это системный метод создания, применения и определения всего процесса обучения, с учетом технических и человеческих ресурсов и их взаимодействия ставящие задачу оптимизации форм обучения. Автор технологии «шесть шляп», применяемой в обучении, Эдвард де Боно

писал, что шесть разнообразных возможностей мышления научат обучающихся давать качественную разностороннюю оценку ситуациям, выстраивать прогноз событий [2].

Актуальность метода учебных исследований обусловлена внедрением ФГОС НОО, одной из задач которого является формирование универсальных учебных действий, что обеспечивает становление физически активной и познавательной деятельности школьника. В связи с этим, учителя начальных классов, с помощью этой технологии смогут объяснить важность и полезность уроков физической культуры, а также спортивных игр не только для здоровья и общего физического развития младших школьников, но и их умственной деятельности на примере спортивной игры баскетбол.

Организацию урока физической культуры по технологии «шесть шляп» в процессе деятельности обучающихся мы предлагаем рассмотреть на примере формирования обмена мнениями, свободных от агрессивной направленности, развития умений организовывать и планировать учебное сотрудничество с учителем и сверстниками, осуществлять пошаговый контроль в процессе выполнения упражнений в группе по теме: «*Секрет успешной игры в баскетбол*».

Цель: формирование внутренней мотивации к гармонизации отношений во взаимодействии с физической культурой, осознание необходимости представлений учащихся о спортивной игре баскетбол.

Оборудование: шляпы белого, желтого, черного, красного, зеленого, синего цвета.

Задачи: создать благоприятные условия для работы класса, подготовить к освоению активного стиля общения; сформировать представления об эффективной игре в баскетбол путём взаимодействия с мячом, дать представление об умениях владения мячом и составить прогноз их решения и развития у младшего школьника.

Занятие по исследованию включает 6 этапов:

I. Подготовительный этап: учитель предварительно выбирает место проведения урока, это спортивный зал в школе: должна быть возможность свободного передвижения участников, их расположение по кругу, объединения в микрогруппы, готовит оборудование, разрабатывает тематическую карту урока физкультуры, собирает информацию об объекте исследования.

II. Мотивационный этап: актуализация знаний учащихся осуществляется с помощью проблемных вопросов: «*Какие вы знаете спортивные игры?*», «*Что спортивные игры развивают?*» «*Как вы считаете, есть ли секреты успешной игры в баскетбол? Какие секреты успеха вы знаете?*».

Учитель фиксирует на доске предположения школьников (мозговой штурм).

III. Этап поиска вариантов решения: на данном этапе учитель выступает в роли консультанта. Учащиеся работают в группах, школьникам предлагается использовать различные способы получения информации: журналы и книги в библиотеке, интернет, учителя и родители и другие. Результаты работы

представить в виде проекта (презентации) о секретах эффективной игры в баскетбол.

IV. Этап сбора информации: после добычи знаний ученики делают вывод, что секретом успешной игры в баскетбол, являются слаженные командные действия всех игроков, правильное выполнение технических приемов игры - передач мяча, ловли мяча, ведения мяча, броска мяча, обобщают полученную информацию обо всех технических приемах в баскетболе. Учитель выявляет знания о баскетболе и предлагает сформулировать проблемные вопросы, которые помогут выделить самые эффективные специальные упражнения и действия для игры в баскетбол, способствующие успеху этой игры: *«Как вы думаете, изучают ли эти упражнения в нашей школе на уроках физической культуры? Какие именно? Я предлагаю вам поиграть в игру «Шесть шляп мышления», чтобы с разных сторон изучить данную тему».*

V. Практическая работа: учитель делит класс на шесть групп. Преподаватель раздаёт каждой группе школьников шляпы: белую, черную, красную, желтую, зеленую, синюю – учащиеся берут шляпы, после чего учитель дает задание для каждой группы:

«Шляпе белого цвета необходимо представить только упражнения, то есть доказать, почему во время игры в баскетбол необходимо их выполнение и соблюдение.

Зеленой шляпе творчески подойти к данной проблеме, то есть найти самые фантастически интересные и неожиданные специальные упражнения, способствующие успешной игре в баскетбол.

Желтой шляпе найти положительные стороны, ответив на вопрос: Что есть хорошего в данных упражнениях? Чем полезна эта спортивная игра? Какие качества эта игра развивает? Чему учит эта спортивная игра?

Черной шляпе необходимо выделить отрицательную сторону, сказать, какие негативные последствия могут произойти во время выполнения упражнений и в ходе самой игры? Что нужно сделать, чтобы этого не случилось?

Красной шляпе высказать только эмоциональное восприятие заданной ситуации. Что вы чувствуете, когда выполняете эти упражнения? Что вы чувствуете, когда играете в эту спортивную игру?

Синей шляпе» выделить жизненно важное значение этой игры на уроке и определить ситуации во время игры, которые будут важны для них в жизни.

VI. Этап рефлексия: учащиеся актуализируют полученную информацию, осуществляют обобщения и закрепляют знания с использованием приёма «Кластера». Учитель даёт задание: *Напишите в центре листа словосочетание «Секрет успешной игры в баскетбол», далее вокруг него запишите слова или предложения, которые ассоциируются с данной темой (Я узнал на уроке физкультуры то, что...; Для меня открытием было то, что...; Урок физкультуры заставил задуматься над тем, что... и т.д.).*

Таким образом, деятельностная педагогическая технология обучения

«Шесть шляп» служит формированию:

- *коммуникативных универсальных действий* (участвовать и использовать свои мысли в коллективном обсуждении, договариваться и приходить к общему решению при выполнении игровых упражнений, в том числе в ситуации появления ошибок в выполнении технических и тактических действий, строить монологическое высказывание в процессе описания техники игровых действий и приёмов) [3];

- *регулятивных универсальных действий* (умение определять цель учебной деятельности, умение планировать свои действия в соответствии с поставленной учебной задачей закрепления техники передачи мяча в упражнениях, умение оперативно оценивать результаты своей и чужой работы, самоконтроль, самооценка);

- *познавательных универсальных действий* (возможность правильно определять круг своего незнания, способность ориентироваться на разнообразие способов моделирования упражнений в игре баскетбол, самостоятельно делать выводы, перерабатывать, систематизировать, выбирать нужную информацию, устанавливать причинно – следственные связи осуществляемой физической нагрузки и состояния организма) [3];

- *личностных* (ответственное отношение к виду спорта, гармонизация и позитивный настрой на выполнение упражнений по баскетболу, установка на здоровый образ жизни, умение конструктивно разрешать конфликты в процессе совместной деятельности).

Данная технология позволяет сформировать культуру межличностных отношений, чувствовать свою потребность в социальной активности, организовать активную жизненную позицию учащихся, воспитывать ответственное отношение к физической культуре, здоровому образу жизни, физической нагрузке, учиться рассматривать каждое упражнение с разных сторон, извлекая из него пользу для самосовершенствования и формирования силы духа [1].

Наиболее активный период в формировании двигательных способностей ребенка – младший школьный возраст. Занятия физическими упражнениями, спортом дают чувство бодрости, уверенности в своих силах, повышают эмоциональное состояние [4]. Организация урока физкультуры в форме игры помогает наиболее успешно решить такие учебные задачи, как выявление и осознание учащимися важности упражнений, способствующих успеху в спортивной деятельности, формирование положительного эмоционального фона, воспитание культуры здоровья младшего школьника и развитие мотивации к физкультуре.

Для активизации педагогической технологии мы рекомендуем проводить игру «Шесть шляп мышления» во внеурочное время, чтобы развить у учащихся физическую активность, школьники начнут понимать что, любые упражнения имеют несколько сторон, при помощи которых научиться делать выбор

эффективных и развивающих общее состояние организма, грамотно рассуждать и использовать главное правило игры «в человека, делающего именно так».

Литература:

1. Выгодский Л.С. Собрание сочинений: В 6-ти т. Т. 3 История развития высших психических функций / Под ред. А.М. Матюшкина. – М.: Педагогика, 1983. - С. 386.
2. Прищепа Т.А. Современные педагогические технологии, ориентированные на развитие и формирование умений работы с информацией. - Т.: 2006.
3. Сейтмухаметова М.В. От «А» до «Я». Федеральный государственный образовательный стандарт для учителя физической культуры [Текст] / М.В. Сейтмухаметова // Физическая культура в школе. – М.: Просвещение, 2014. - С. 23-28.
4. Яковлева В.Н. Педагогические и психологические аспекты организации двигательной активности в системе общего образования / В.Н. Яковлева // Наука 21 века: вопросы, гипотезы, ответы. – 2015. - № 1 (10). – С. 60-64.



ЭМПИРИЧЕСКОЕ ИССЛЕДОВАНИЕ «ПОДВЕРЖЕННОСТЬ ПОДРОСТКОВ РОЛЕВЫМ МОДЕЛЯМ РЕКЛАМНОГО СООБЩЕНИЯ»

*Васильева Елена Вячеславовна,
Научный руководитель:
Шигабетдинова Гузель Мирхайзановна,
Ульяновский государственный
технический университет, г. Ульяновск*

E-mail: lenalenas2013@yandex.ru

УДК 37.018.761

Аннотация. Статья посвящена подверженности поведения подростков ролевым моделям рекламных сообщений. Представлены результаты эмпирического исследования в форме анкетного опроса подростков по их отношению к рекламе.

Ключевые слова: психологическое воздействие рекламы, отношение подростков к рекламе, формирование системы ценностей подростка.

В период компьютеризации и активного развития средств массовой информации реклама все больше проникает в нашу повседневную жизнь. Кроме основного своего назначения - информирования о товарах и услугах с целью их реализации, реклама все больше начинает играть важную роль в формировании социально-нравственных ценностей общества в целом и, в частности, детей и подростков.

Известно, что подростки критически подходят ко всему, что им желают навязать извне. Маркетологи, разрабатывающие рекламу, находят множество психологических способов воздействия на поведение потребителей.

Цель нашего исследования: выявить подверженность школьников воздействию рекламы.

В результате теоретического исследования установлено, что наибольшую опасность рекламные ролики представляют для реализации личности в период подросткового возраста, поскольку данный период характеризуется повышенным психоэмоциональным фоном, сменой идеалов, жизненных ориентиров и ценностей.

Нами проведено эмпирическое исследование в форме анкетного опроса, в котором участвовало 20 человек 14-15 лет. Анкета включала 7 вопросов, которые

помогали распределить подростков по группам по отношению к рекламе (доверяете ли рекламе; какая реклама нравится/не нравится; как реклама действует на выбор вами покупки и т.д.) В результате анкетирования всех опрошенные поделились две группы практически поровну:

а) первую группу составляют подростки, интересующиеся рекламой, те, которые любят покупать товар, рекламируемый по телевидению, в Интернете и т.д., некритично оценивают информацию рекламных сообщений, копируют модель поведения героев рекламных роликов;

б) вторую группу составляют подростки, которые нейтрально или отрицательно относятся к рекламе, не покупают рекламируемые товары, критически относятся к информации, содержащейся в рекламе.

Эксперты приходят к выводу, что экранные образцы поведения копируются, прежде всего, подростками, которые испытывают в жизни трудности - социальный и психологический дискомфорт, частые неудачи, невозможность самореализации. Эти ребята копируют образцы «успешного» поведения независимо от того, какими средствами достигается успех. Проведенное нами эмпирическое исследование подтверждает предположение о том, что достаточно много детей (в нашем эксперименте их оказалась половина), кто абсолютно доверяет рекламе, некритично оценивает ее содержание. Если взять, к примеру, рекламное сообщение «Old Spice», то данное рекламное сообщение констатирует возможный способ создания имиджа настоящего мужчины при условии использования продукта данной марки. Маркетологи дают условную, далекую от жизни ролевою модель поведения. А подростки могут взять ее в качестве образца поведения, они учатся вести и презентовать себя по этим моделям поведения.

Безусловно, агентами влияния в процессе социализации у подростков могут быть разные субъекты, в том числе герои рекламных сообщений. Важно, чтобы подросток мог дать оценку поведению людей, совершал анализ собственных поступков. Педагогам и родителям важно обращать внимание на формирование системы ценностей и критического мышления у подростков с детства. Это позволяет человеку правильно анализировать ситуацию, дает возможность критически относиться к информации, рассматривать информацию как необходимую себе или враждебную для себя и принимать взвешенные решения.

Литература:

1. Вылегжанин Д.А. Теория и практика паблик рилейшнз / Д.А. Вылегжанин. - М.: Флинта. - МПСИ, 2013. - 376 с.
2. Головлева Е.Л. Массовые коммуникации и медиапланирование / Е.Л. Головлева. - Москва: СПб. [и др.]: Питер, 2013. - 352 с.
3. Афанасьева Ю.В. Влияние рекламы на потребительское поведение молодежи / Ю.В. Афанасьева // - Известия высших учебных заведений. Поволжский регион. Общественные науки. - № 1. - М., 2009. - С. 44-45.



ПРОБЛЕМЫ ОПРЕДЕЛЕНИЯ СУБЪЕКТОВ ЗЕМЕЛЬНЫХ ПРАВООТНОШЕНИЙ

*Василюк Эльвина Муратовна,
Научный руководитель: Аблятипова Н.А.,
Российский государственный
университет правосудия,
г. Симферополь*

E-mail: mavlyudova.e@mail.ru

УДК 349.41 + 347.2/3

Аннотация. Земельный кодекс РФ устанавливает круг субъектов земельных правоотношений – граждане, юридические лица, Российская Федерация, ее субъекты, а также муниципальные образования. Каждый из вышеперечисленных субъектов имеет свои особенности и условия участия в земельных правоотношениях. Ключевой целью данного исследования является установление данных особенностей субъектов земельных правоотношений, а также акцентирование на проблемах их определения.

Ключевые слова: правоотношения, земельные правоотношения, субъекты, земельное право.

Земельные правоотношения представляют собой регламентированные нормами права отношения по вопросам распределения, использования и охраны земель. К числу субъектов земельных правоотношений относятся не все лица, а лишь те, которые наделены соответствующими необходимыми для участия в тех или иных отношениях правами и обязанностями. Ст. 5 Земельного кодекса Российской Федерации определяет круг субъектов (участников) земельных правоотношений, к ним относятся: граждане, юридические лица, Российская Федерация, субъекты Российской Федерации, муниципальные образования [1]. Кроме того, следует отметить, что субъекты могут приобретать специальные наименования в зависимости от их объема правомочий – становиться собственниками, арендаторами, землевладельцами, землепользователями, обладателями сервитутов, а также правообладателями земельных участков.

Своеобразной особенностью субъектов земельных правоотношений является то, что некоторые из них могут выступать в двух формах – быть в качестве собственника земельных участков, а также быть в качестве регулятора возникающих правоотношений относительно земельных участков, находящихся

под их юрисдикцией. К их числу относятся Российская Федерация, ее субъекты, а также муниципальные образования. В соответствии со ст. 124-125 ГК РФ Российская Федерация, субъекты РФ, а также городские, сельские поселения и другие муниципальные образования выступают в имущественных отношениях на равных началах с иными участниками этих правоотношений – гражданами и юридическими лицами [2]. Кроме того, в практической реализации перечисленные участники представляются органами власти и управления, к чьим полномочиям относится исполнение интересов соответствующих участников. Согласно Основному закону государства, полномочия в сфере регулирования земельных правоотношений распределены между двумя ветвями власти – законодательной и исполнительной. Например, п. «г» ст. 114 КРФ указывает, что Правительство Российской Федерации осуществляет управление федеральной собственностью, а соответственно и землями, находящимися в федеральной собственности [3]. Таким образом, данная категория субъектов земельных правоотношений обладает универсальными полномочиями – правоуполномоченными, правообязывающими и правоустанавливающими.

Чтобы быть участниками земельных правоотношений, гражданам и юридическим лицам необходимо обладать земельной правосубъектностью, состоящей из земельной правоспособности и дееспособности. Под земельной правоспособностью понимается возможность лица иметь земельные права и обязанности, а под земельной дееспособностью – способность лица своими действиями приобретать и осуществлять права и нести обязанности в сфере земельного права [4].

Важным аспектом также является наличие полного объема дееспособности, поскольку сделки с земельными участками могут совершаться законно только при наличии данного условия. Согласно действующему законодательству, полная дееспособность гражданином приобретается при достижении им совершеннолетнего возраста, эмансипации или вступления в брак, при условии, если дееспособность не ограничена или утрачена в судебном порядке. От имени малолетних субъектом земельного оборота выступают только их законные представители – родители, усыновители или опекуны, от имени недееспособного гражданина – его опекун. Несовершеннолетний гражданин вправе совершить сделку только с письменного согласия своего законного представителя, а ограниченно дееспособные – с согласия своего попечителя. Дееспособные граждане самостоятельно реализуют свою правоспособность. Они вправе приобретать и использовать земельные участки для строительства и целей, непосредственно не связанных со строительством, распоряжаться земельными участками в соответствии с законодательством [5].

Также следует обратить внимание на содержание понятия «граждане» как субъекты земельных правоотношений. Данное понятие не во всех случаях является синонимом понятию «физическое лицо», поскольку к физическим лицам также относят граждан иностранного государства и лиц без гражданства. Ст. 5 ЗК РФ в п. 2 указывает, что действующее законодательство регламентирует

права иностранных граждан, лиц без гражданства и иностранных юридических лиц в отношении приобретения земельных участков [5]. Закон устанавливает также ряд ограничений для данного круга лиц, а именно: невозможность имения в собственности земельных участков в приграничных территориях, перечень которых устанавливается Президентом РФ, а также земель сельскохозяйственного назначения.

Рассмотрим также особенности юридических лиц как субъектов земельных правоотношений. Правовой статус субъекта земельных правоотношений юридическое лицо получает с момента утверждения (регистрации) устава в государственном органе, правосубъектность юридического лица является специальной, поскольку определение ее объема зависит от действующего законодательства, а также определенных в уставе целей и задач деятельности юридического лица. Соответственно правоспособность юридического лица в земельных отношениях прекращается при условии его ликвидации.

Согласно общеустановленному правилу юридическое лицо вступает в земельные отношения с момента возникновения у него прав на землю, т.е. с момента реального наделения земельным участком. Здесь следует также отметить особый статус специализированных сельскохозяйственных предприятий, которые всегда реализуют свою земельную правоспособность, поскольку земля в сельском хозяйстве представляет собой незаменимое средство производства, и без нее их деятельность лишена смысла, а отличие от деятельности несельскохозяйственных юридических лиц.

Важным условием также для юридического лица является отсутствие условий, ограничивающих их объем дееспособности [6]. Например, в случае признания юридического лица банкротом (несостоятельным), оно теряет право отчуждать или совершать сделки с принадлежащим ему земельным участком.

Таким образом законодатель устанавливает круг субъектов земельных правоотношений, а также определяет условия участия в них. В данной работе проведен анализ необходимых ключевых условий для каждого из указанных в ст. 5 ЗК РФ участника земельных правоотношений. Действующее законодательство постепенно совершенствуется, подстраиваясь под условия изменяющегося мира, принимаются новые нормы, создающие новые аспекты в порядке участия в земельных правоотношениях, значительно расширяются права юридических лиц, проводится работа по введению новых правил для иностранных лиц в земельных правоотношениях.

Литература:

1. «Земельный кодекс Российской Федерации» от 25.10.2001 № 136-ФЗ (ред. от 31.12.2017).
2. «Гражданский кодекс Российской Федерации» от 30.11.1994 года № 51-ФЗ.
3. «Конституция Российской Федерации» (принята всенародным голосованием 12.12.1993) (с учетом поправок, внесенных Законами РФ о поправках к Конституции РФ от 30.12.2008 № 6-ФКЗ, от 30.12.2008 № 7-ФКЗ, от 05.02.2014 № 2-ФКЗ, от 21.07.2014 № 11-ФКЗ).
4. Ерофеев Б.В. Земельное право. Учебник для вузов. – М.: ООО «Профобразование». – 2001. – 656 с.
5. Баумова М.Г. Актуальные проблемы земельного права в России: учеб. пособие / М.Г. Баумова; Яросл. гос. ун-т. – Ярославл: ЯрГУ. – 2007. – 108 с.
6. Краснова И.О. Земельное право: учебник / И.О. Краснова; 2-е изд., перераб. и доп. – М.: ЮРИСТЪ. – 2003. – 272 с.



ФЕНОМЕН КОНЦЕНТРАЦИИ ПРОИЗВОДСТВА: АНАЛИЗ ТЕОРЕТИЧЕСКИХ И ПРИКЛАДНЫХ АСПЕКТОВ ПРОБЛЕМЫ В МАШИНОСТРОИТЕЛЬНОЙ ОТРАСЛИ МОСКОВСКОЙ ОБЛАСТИ РОССИИ

*Галлямов Искандэр Рушанович,
Институт отраслевого менеджмента,
Российская академия народного хозяйства и
государственной службы при Президенте
Российской Федерации, г. Москва*

E-mail: makavelirip24@gmail.com

УДК 338.1

Аннотация. В статье произведен анализ теоретических и прикладных проблем феномена концентрации производства в машиностроительной отрасли Московской области Российской Федерации.

Ключевые слова: концентрация предприятий отрасли, виды предприятий по масштабам деятельности, машиностроение в Московской области.

Исследование проблемы концентрации предприятий отрасли обладает несомненной актуальностью как для российской экономической науки, так и для отечественного народного хозяйства. Во-первых, в условиях перехода от советской административно-плановой экономики к современному рыночному, в своей основе, российскому народному хозяйству, происходящее разгосударствление собственности не во всех отраслях привело к демонополизации производства. При этом, как хорошо известно, экономические явления концентрации и монополизации тесно взаимосвязаны и взаимозависимы. Однако, как показывает практика, концентрация производства не всегда приводит к генезису одного или группы предприятий-монополистов. Многолетний опыт развития стран с высокоразвитой рыночной экономикой подтверждает, что совершенное антимонопольное законодательство способно не допустить монополизации экономики, в случае умелого регулирования государством процессов концентрации производства. Во многих западных странах уже с середины прошлого века разработана и эффективно функционирует разноплановая и глубокая система показателей статистики концентрации рыночного хозяйства. Значительная часть этих показателей публикуется в открытых источниках и доступно широкой публике. В этом

смысле, исследование опыта высокоразвитых зарубежных стран во многом способно повысить объективность оценки уровня концентрации отечественного народного хозяйства для успешного осуществления антимонопольной политики.

Во-вторых, исходя из исторических условий формирования, даже на современном этапе, российская промышленность обладает очень высокой степенью концентрации производства. Наибольшие показатели концентрации, а во многих случаях и монополизации, демонстрируют такие отрасли российской экономики, как: нефтедобывающая промышленность, машиностроение, черная и цветная металлургия. При этом существуют еще и так называемые «технологические монополии» или «естественные монополии». Этот вывод касается газовой промышленности, оборонного комплекса, трубопроводного транспорта, почты и других подобных отраслей. Одновременно, в нашей стране хорошо развит так называемый «локальный монополизм» в масштабах региональных товарных рынков. Это, например, предприятия по переработке отдельных, адаптированных к определенному климату, продуктов сельскохозяйственного производства, также – предприятия по обслуживанию населения в отдельных (труднодоступных) районах страны. В машиностроении – это производство легковых автомобилей, т.е. наличие нескольких крупных предприятий, занимающих доминирующее положение в отрасли. Исследование этих явлений, с целью выработки эффективной государственной политики регулирования народного хозяйства, имеет очень важное значение.

В-третьих, функционирующая в нашей стране на современном этапе законодательно-правовая система регулирования монополистической деятельности, несомненно, требует совершенствования. В данном смысле, очень перспективным выступает использование, для оценки концентрации производства, методологии, которая давно используется во многих развитых странах мира. Как отмечают некоторые специалисты, у действующего российского антимонопольного законодательства существует много недостатков, в том числе: не разработана система объективных показателей статистики концентрации производства; не сформулирован алгоритм действий в отношении предприятий-монополистов, не определены способы выведения их из этого состояния. В-четвертых, как показал даже наш далеко не полный анализ представленности заявленной темы в отечественных изданиях, раскрытие этой проблемы имеет неоднозначный, а в некоторых аспектах, дискуссионный характер. Поэтому требуется большая работа специалистов по исследованию различных аспектов данной темы, с целью выработки общепринятых подходов.

Как показал анализ проблемы «концентрация предприятий отрасли», она имеет дискуссионный характер не только в отечественных учебных и справочных изданиях, но и в научно-исследовательских публикациях. С точки зрения многих ученых и специалистов, само понятие «концентрация производства» не имеет пока единого определения. При этом, обобщение имеющихся основных подходов к определению центрального понятия позволяет присоединиться к следующей дефиниции – «концентрация представляет собой

форму организации производства, направленную на увеличение выпуска продукции или оказание услуг на одном предприятии и, таким образом, представляет процесс сосредоточения производства однотипных изделий на отдельном предприятии». Как показало изучение учебной и научной литературы, выделяют четыре основные формы и несколько ключевых направлений концентрации производства. К основным формам относятся: а) укрупнение предприятий - сосредоточение производства на крупных предприятиях; б) концентрация специализированного производства, которое по своему типу является массовым или крупносерийным; в) концентрация кооперированного производства; г) концентрация комбинированных производств, представляющих собой последовательные ступени обработки сырья или использование отходов производства на одном предприятии. К числу главных направлений концентрации производства относятся: а) увеличение количества техники, машин и оборудования на существующем техническом уровне; б) использование того оборудования, которые обладают большей мощностью; в) параллельное увеличение количества машин как на существующем, так и новом, качественном уровне; г) развитие комбинирования производств, взаимосвязанных друг с другом.

Существует несколько способов классификации предприятий по масштабам деятельности, в том числе: а) деление предприятий на: малые, средние и крупные; б) деление объединений: на тресты, концерны, конгломераты, межотраслевые научно-технические комплексы, консорциумы и хозяйственные ассоциации, финансово-промышленные группы; в) деление предприятий и их объединений на: ассоциации, консорциумы, концерны, синдикаты, холдинги, торгово-промышленные палаты; г) деление на: картели, синдикаты, пулы, тресты, концерны, промышленные холдинги, финансово - промышленные группы.

Анализ различных источников показал, что для определения уровня относительной концентрации, позволяющей охарактеризовать степень монополизации предприятия, на современном этапе используются следующие показатели: а) показатель пороговых долей рынка; б) индекс концентрации рынка (CR); в) индекс Херфиндаля -Хиршмана (НИИ); г) индекс Линда (II) (в честь сотрудника Комиссии ЕС в Брюсселе – Ремо Линда); д) индекс энтропии (средняя доля фирм, функционирующих на рынке); е) дисперсия рыночных долей (измерение степени неравенства размеров фирм, функционирующих на рынке).

В результате исследования отраслевой структуры промышленного производства Московской области нами было выявлено преобладание предприятий сферы оптовой (розничной) торговли, а также обрабатывающих производств. В разрезе организационно-правовых форм, среди всех предприятий преобладает количество ООО – 76,5%. В связи с тем, что в Стратегии социально-экономического развития Московской области до 2030 года обрабатывающая промышленность выделена в качестве главного сектора экономики,

обеспечивающего его устойчивое развитие, именно она выбрана для оценки степени концентрации предприятий отрасли. Анализ структуры обрабатывающих производств Московской области показал, что по динамике прироста объема отгруженной продукции лидером является производство машин и оборудования.

Для оценки концентрации предприятий Московской области в сфере производства машин и оборудования нами проведен отбор предприятий-лидеров на основе информации РА «Эксперт»: машиностроительный завод «Элемаш», группа «Диод», энергомашиностроительный альянс «Атомэнергомаш», РКК «Энергия» им. С.П. Королева.

Определенный конкурентный рынок считается безопасным в том случае, если в рамках реализации конкретного товара имеется: более 10 предприятий и организаций, одна организация занимает не более 35% рынка, две – не более 44%, три – не более 54%, четыре – не более 64%.

Рассчитаем показатели концентрации производства в 2014 и 2015 году.

$$\text{Индекс концентрации } (C_k): C_k = \sum_{i=1}^k S_i,$$

где S_i – размер фирмы относительно рынка (доля рынка); k – число фирм, для которых рассчитывается индекс

2014 год:

$$C_k = \sum_{i=1}^4 14,3 + 8,2 + 5,0 + 0,06 = 27,56$$

2015 год:

$$C_k = \sum_{i=1}^4 16,4 + 8,3 + 6,9 + 0,01 = 31,61$$

Поскольку величина C_k менее 45%, то можно считать, что концентрация на рынке нормальная, а рынок товаров – конкурентный как в 2014, так и в 2015 году.

$$\text{Индекс Херфиндаля-Хиршмана: } HHI = \sum_{i=1}^n S_i^2, \text{ где } n \text{ – число фирм-}$$

продавцов, функционирующих на рынке, S_i – доля фирмы на рынке.

2014 год:

$$HNI \sum = 14,3^2 + 8,2^2 + 5,0^2 + 0,06^2 = 319,34$$

2015 год:

$$HNI = \sum 16,4^2 + 8,3^2 + 6,9^2 + 0,01^2 = 385,47$$

Поскольку полученная величина менее 1000, то рынок можно считать неконцентрированным как в 2014 году, так и в 2015 году. Возможное слияние компаний допустимо.

Таким образом, расчет ключевых индексов концентрации производства показал, что за 2014-2015 гг. его уровень увеличился. Индекс концентрации в 2015 году составил 31,61 против 27,56 в 2014 году; индекс Херфиндаля-Хиршмана – 385,47 (319,34 – в 2014 году).

Тем не менее, несмотря на хорошо заметный выше рост показателей, величина индексов как в 2014, так и в 2015 году находится в пределах значений, позволяющих говорить о нормальном уровне концентрации на рынке машиностроительной продукции Московской области.

Литература:

1. Федеральный Закон №135-ФЗ «О защите конкуренции» от 26.07.2006 г.
2. Проект «Стратегия лидерства: Стратегия социально-экономического развития Московской области до 2030 года». Правительство Московской области. - М., 2015. – 137 с.
3. Баскакова О.В., Сейко Л.Ф., Экономика предприятия (организации): учебник. - М.: Издательско-торговая корпорация «Дашков и К°», 2013. - 372 с.
4. Гальперин В.М., Игнатьев С.М., Моргунов В.И. Микроэкономика. Том 1. - Санкт-Петербург, 1999. - 843 с.
5. Грибов В.Д., Грузинов В.П., Кузьменко В.А. Экономика организации (предприятия): учебник. - М.: КНОРУС, 2016. - 416 с.
6. Ивашенцева Т.А. Экономика предприятия: учебник. - М.: КНОРУС, 2016. - 284 с.
7. Кустова Т.Н. Саксонова Е.Л. Учебный комплекс по микроэкономике: учебное пособие. - Рыбинск, 2003. - 136 с.
8. Максимова В.Ф. Микроэкономика: учебное пособие / Московский международный институт эконометрики, информатики, финансов и права. – М.: 2004, 129 с.

9. Микроэкономика: учебник для бакалавров / Под ред. А. С. Булатова. - М.: Издательство Юрайт, 2014. - 439 с.
10. Нуреев Р.М. Курс микроэкономики. - М. Норма. 2014. - 624 с.
11. Подхалюзина В.А. Экономика предприятия (организации): учебное пособие. – М.: МАДИ, 2015. - 232 с.
12. Савицкая Е.В. Курс лекций по микроэкономике. - М., 2002. - 302 с.
13. Селищев А.С. Микроэкономика. – СПб: Питер, 2002. - 448 с.
14. Третьякова, Е.А. Микроэкономика: учеб. пособие. – Пермь: Изд-во Перм. нац. исслед. политехн. ун-та, 2015. - 510 с.
15. Чечевицына Л.Н. Экономика организации: учебное пособие. - Ростов на Дону, 2016. - 382 с.
16. Concentration Ratios: 2002. U. S. Department of Commerce. Economics and Statistics Administration. - Issued May, 2006.
17. Брагина Э.Н., Белоусов Б.А. Оценка уровня диверсификации производства региона // Проблемы устойчивого развития российских регионов: материалы всерос. науч.-практ. конф. с междунар. участием / Отв. ред. Л.Н. Руднева. – Тюмень: Изд-во ТюмГНГУ, 2014. – С. 179–183.
18. Закирова Э.Р., Блинов Д.В., Филиппов С.Д., Федькович Г.Н. Анализ показателей концентрации производства отраслей промышленности Свердловской области // Вестник ВСГТУ. – 2017. – № 3. – С. 145-150.
19. Зенькова Л.П. Уровень концентрации производства и ее влияние на цикличность макроэкономики Республики Беларусь // Друкеровский вестник. – 2014. – №1. – С. 107-113.
20. Егоров А.Ю., Кичкин А.М. Концентрация производства нефтегазовой продукции как фактор инновационной активности крупнейших компаний отрасли // Транспортное дело России. – 2012. – № 3. – С. 56-65.
21. Коцофана Т.В., Стажкова П.С. Сравнительный анализ применения показателей концентрации на примере банковского сектора РФ // Вестник Санкт-Петербургского университета. Экономика. – 2011. – № 4. – С. 30-40.
22. Симонова О.В., Руденкова Г.В., Некрасова И.Е. Возможности и перспективы социально-экономического развития Московской области // Актуальные проблемы гуманитарных и естественных наук. – 2016. – № 6-2. – С. 94-96.
23. Толмачев М.Н. Методология расчета показателей концентрации сельскохозяйственного производства // Мир экономики и управления. – 2011. – №31. – С. 46-53.
24. «Бизнес-справочник «ЭКОМ» [Электронный ресурс]. - Режим доступа: <http://yecom.ru/category/290000/region/50>
25. Геврасёва А.П. Дисциплина «Экономика организации (предприятия)». Тексты лекций. Автор-составитель, к.э.н., доцент, 2015 год [Электронный ресурс]. - Режим доступа: <http://repo.gsu.by/>
26. Территориальный орган Федеральной службы государственной статистики по Московской области [Электронный ресурс]. - Режим доступа: <http://msko.gks.ru/>

27. Официальный сайт рейтингового агентства «Эксперт» [Электронный ресурс]. - Режим доступа: <https://raexpert.ru/rankingtable/expert400/2012/tab2>
28. Официальный сайт РКК «Энергия» им. С.П. Королева [Электронный ресурс]. - Режим доступа: <https://www.energia.ru/ru/disclose/disclosure.html>
29. Официальный сайт ПАО Машиностроительный завод «Элемаш» [Электронный ресурс]. - Режим доступа: <http://www.elemash.ru/>
30. Официальный сайт ГК «Атомэнергомаш» [Электронный ресурс]. - Режим доступа: <http://www.aem-group.ru/>
31. Официальный сайт компании «Диод» [Электронный ресурс]. - Режим доступа: <http://pro-diod.com/>
32. Федеральная служба государственной статистики. Регионы России. Основные характеристики субъектов Российской Федерации – 2016 г. [Электронный ресурс]. - Режим доступа: http://www.gks.ru/bgd/regl/b16_14s/Main.htm



ПЕДАГОГИЧЕСКОЕ ВЗАИМОДЕЙСТВИЕ СО СТУДЕНТАМИ В УСЛОВИЯХ КОМПЬЮТЕРНО-ОПОСРЕДОВАННОЙ КОММУНИКАЦИИ

*Горовая Валерия Ивановна,
Шаталова Екатерина Александровна,
Северо-Кавказский федеральный
университет, г. Ставрополь*

*E-mail: gorovaya.valerya@yandex.ru
E-mail: katherine6142@gmail.com*

УДК 378

Аннотация. В статье рассматриваются некоторые особенности взаимодействия как способа реализации совместной деятельности между субъектами образовательного процесса. Основное внимание уделено категориям «педагогическое взаимодействие» и «педагогическая коммуникация». Раскрывается сущность компьютерно-опосредованной коммуникации, условия организации обучения студентов в электронной образовательной среде.

Ключевые слова: педагогическое взаимодействие, педагогическая коммуникация, компьютерно-опосредованная коммуникация.

Анализ категории «взаимодействие», представленной в работах отечественных исследователей позволяет утверждать, что оно не имеет однозначного определения. В одних случаях оно понимается как устойчивое систематическое выполнение действий, направленных на то, чтобы вызвать ответную реакцию со стороны партнера, при этом вызванная реакция, в свою очередь, порождает реакцию воздействующего [9]; в других – это процесс, включающий в себя совокупную кооперативную деятельность, информационную связь, взаимовлияния, взаимоотношения, взаимопонимания [4]; в третьих - вербальные и невербальные контакты между людьми, в результате деятельности которых возникают частичные или целостные изменения [8].

В своих исследованиях мы придерживаемся определения, согласно которому взаимодействие есть *способ реализации совместной деятельности, достижение цели которой требует разделения и кооперации функций, взаимного согласования и координации индивидуальных действий субъектов.*

Поскольку взаимодействие имеет деятельностный характер, то в его структуре можно выделить несколько составляющих: когнитивно-

информационную; регулятивно-поведенческую; аффективно-эмпатийную. социально-перцептивную.

Наиболее яркое проявление эти составляющие находят в *педагогическом взаимодействии*, которое реализуется в многоплановом педагогическом процессе, порожаемом целями и содержанием совместной деятельности обучающего и обучающихся.

В последние годы при рассмотрении категории взаимодействия все чаще артикулируется термин «*коммуникация*». В свете информационной парадигмы коммуникация – это акт обмена информацией между индивидами посредством общей для них знаковой системы [1].

Более развернутое определение коммуникации, сформулировал А.В. Соколов [6, с. 9-10]: «Коммуникация – это опосредованное и целесообразное взаимодействие двух субъектов, которое может представлять собой движение материальных объектов в трехмерном геометрическом пространстве и в астрономическом времени или движение идеальных объектов (смыслов, образов) в многомерных умозрительных (виртуальных) пространствах и временах».

Из сказанного следует, что коммуникация предполагает наличие не менее трех участников: коммуникант - передающий субъект; сообщение - передаваемый объект; реципиент - принимающий субъект.

Обращаясь к содержательной стороне педагогической коммуникации, И.А. Зимняя [3, с. 423] выделяет в ней: а) коммуникативные умения; б) функции дидактической речи педагога; в) динамику коммуникативного взаимодействия; г) структуру коммуникативной задачи.

В своей совокупности названные компоненты педагогической коммуникации могут обеспечивать разные модели взаимодействия: субъект-объектную, объект-субъектную и субъект-субъектную.

Наиболее предпочтительной из них является *субъект-субъектная модель* ($S \Leftrightarrow S$), когда обучающийся и наставник признаются в качестве равноправных субъектов образовательного процесса. Они обладают определенной свободой в построении своей деятельности, характерными признаками которой является возможность осуществлять выбор и строить через это собственную личность, реализовывать свое «Я». При этом отношения между субъектами строятся на реалистической основе взаимного принятия и взаимопонимания. В результате каждый приобретает право на индивидуальность. В целом модель субъект-субъектного взаимодействия обеспечивает *благоприятный психологический климат* в образовательном процессе.

Одним из развивающихся педагогических направлений последнего времени является обучение в электронной образовательной среде (ЭОС), под которой исследователи понимают «информационное содержание и коммуникативные возможности локальных, корпоративных и глобальных компьютерных сетей, формируемые и используемые для образовательных целей» [5, с. 26].

Необходимо отметить, что к настоящему времени теория обучения в

электронной образовательной среде до конца еще не оформлена. Многие вопросы, касающиеся сущности и структуры учебного процесса в ней еще не получили достаточного объяснения. Тем не менее, исходя из общепринятой в дидактике трактовки термина «процесс» как закономерного, последовательного изменения явления, его переход в другое состояние, учебный процесс в электронной образовательной среде можно представить как особым образом организуемое информационное взаимодействие между преподавателем и студентом с распределенным информационным ресурсом, направленное на решение образовательных задач за счет третьего субъекта – современных информационно-коммуникационных технологий.

Таким образом, процесс обучения в ЭОС основан на взаимодействии, осуществляемом при помощи информационно-коммуникационных технологий. Их реализация в свою очередь предполагает использование технических средств, ведущее место среди которых занимает компьютер. Отсюда педагогическая коммуникация в электронной образовательной среде получила название *компьютерно-опосредованной* [7].

По словам И.Н. Розиной [5, с., 16], педагогическая компьютерно-опосредованная коммуникация – это развивающееся прикладное научно-педагогическое направление, в котором исследуется использование участниками образовательного процесса электронных сообщений для формирования знаний и взаимопонимания в образовательной информационно-коммуникативной среде.

Как свидетельствует опыт, в вузовской образовательной практике успешность педагогической компьютерно-опосредованной коммуникации зависит от владения преподавателем коммуникативными приемами работы со студентами [2, с. 167-168]:

- первая группа - приемы профилактики и снятия блокирующих коммуникативных аффектов;
- вторая группа - приемы оказания коммуникативной поддержки в процессе взаимодействия;
- третья группа - приемы инициирования встречной познавательной активности студентов.

Кроме того, достижение положительных результатов обучения в ЭОС на основе компьютерно-опосредованной коммуникации предполагает наличие ряда условий. Среди них можно выделить:

- а) организационно-технические условия – обеспеченность процесса обучения техническим оборудованием;
- б) организационно-педагогические условия – наличие соответствующего поставленной дидактической цели программного обеспечения (обучающие, контролирующие, тренировочные системы, моделирующие программы);
- в) организационно-методические условия – совокупность методов и средств организации обучения и управления им;
- г) психологические условия – наличие интереса, мотива, потребности, установки работать в ЭОС.

Педагогическая компьютерно-опосредованная коммуникация сохраняет функции управления обучением. Характерные особенности такого управления, на наш взгляд состоят из двух взаимосвязанных между собой групп элементов: а) составляющих подготовительный этап управления; б) образующих технологию непосредственного управления, куда входят вводно-мотивационный, операционно-деятельный и контрольно-оценочный этапы.

Литература:

1. Воройский Ф.С. Информатика. Новый систематизированный толковый словарь-справочник (Введение в современные информационные и телекоммуникационные технологии в терминах и фактах). - М., 2003.
2. Горовая В.И., Шевченко Г.И. Педагогическое управление учебной деятельностью студентов в электронной образовательной среде. - Ставрополь, 2016.
3. Зимняя И.А. Педагогическая психология. - М.: Логос, 2000.
4. Парыгин Б.Д. Анатомия общения. - СПб., 1999.
5. Розина И.Н. Педагогическая компьютерно-опосредованная коммуникация. Теория и практика. - М.: Логос, 2005.
6. Соколов А.В. Общая теория социальной коммуникации: учеб. пособие. - СПб., 2002.
7. Тихомиров О.К., Бабаева Ю.Д., Войскуновский А.Е. Общение, опосредованное компьютером // Вестник Московского ун-та. Сер. 14 «Психология». - 1986. - № 3. - С. 31-42.
8. Ширшов В.Д. Педагогическая коммуникация: теория, опыт, проблемы. - Екатеринбург, 1994.
9. Щедровицкий Г.П. Коммуникация, деятельность, рефлексия // Исследование речемыслительной деятельности / отв. ред. М.М. Мулканов. - Алма-Ата, 1974.



ПРОБЛЕМЫ РЕГУЛИРОВАНИЯ ОТНОШЕНИЙ В ОБЛАСТИ КОММЕРЧЕСКОЙ РЕКЛАМЫ НА СРАВНИТЕЛЬНОМ ПРИМЕРЕ РОССИИ И ЕВРОПЫ

*Гусарова Екатерина Андреевна,
Научный руководитель:
Чуракова Екатерина Николаевна,
Самарский государственный
экономический университет, г. Самара*

E-mail: gusarova.katy@yandex.ru

УДК 34

Аннотация. Государственное регулирование рекламной деятельности производится посредством создания законодательной базы и формирования системы законодательных органов, и они имеют отличительные особенности в разных странах. Устройство подобной системы зависит от уровня развития экономической сферы, а так же общественных и государственных институтов и социально-культурных особенностей страны. В рамках этой статьи была предпринята попытка исследовать проблему регулирования отношений в области коммерческой рекламы на примере сравнения России и европейских стран.

Ключевые слова: реклама, конкуренция, рынок, деловая этика, государственное регулирование, Закон о рекламе, защита потребителей, Россия, страны ЕС.

Для формирования в сфере рекламы нормального предпринимательского климата требуется сначала построить подходящее правовое поле, которое ограничивает и исключает неэтичные или антисоциальные действия некоторых предпринимателей. Необходимо также и формирование общественного мнения, которое будет направлено на поддержку нравственности в бизнесе [1].

Главным нормативным актом сферы рекламы Российской Федерации стал ФЗ «О рекламе», который был принят в 2006 году [2]. Вопросы рекламы также затрагиваются в иных федеральных законах и правовых актах: «О защите конкуренции», «О защите прав потребителей», «О средствах массовой информации», «О сертификации продукции и услуг», «О товарных знаках, знаках обслуживания и наименованиях мест происхождения товаров», «О государственном регулировании производства и оборота этилового спирта, алкогольной и спиртосодержащей продукции и об ограничении потребления

(распития) алкогольной продукции», и в президентских указах и постановлениях Правительства, а также иных нормативно-правовых актах [3].

В Кодексе об административных правонарушениях [4], а также в Уголовном Кодексе [5] перечислены виды правонарушений в области рекламной деятельности и ответственность за совершение оных. Но данные документы, включая Рекламный кодекс [6], Свод обычаев и правил делового оборота рекламы в России, а также Международный кодекс рекламной практики [7], носят на сегодня только рекомендательный характер, и в некоторых ситуациях находятся в противоречии друг с другом. Некоторые понятия и вопросы рассмотрены в этих документах недостаточно точно и полно, а также могут трактоваться неоднозначно, поскольку отсутствует единый подход к этой теме. За счет этого, по статистике 2016 года было выявлено 4718 нарушений законодательства о рекламе, большинство из них связано с нарушениями общих требований к рекламе [8].

Среди органов власти, которые отвечают за регулирование отношений в рекламной сфере в разных экономических отраслях, максимальными полномочиями наделена Федеральная антимонопольная служба. Главным документом для регламентации деятельности ФАС в рекламной области является «Порядок рассмотрения дел по признакам нарушения законодательства Российской Федерации о рекламе» [9]. Однако у ФАС не до конца разработан механизм наложения санкций, и большинство дел обжалуются в суде или остаются не рассмотренными, а санкции признаются неправомерными и отменяются.

Работают также отраслевые общественные организации, включая Общество защиты потребительских прав, Российскую ассоциацию маркетинга, Ассоциацию рекламодателей, Рекламный совет России, национальную ассоциацию издателей, Национальную ассоциацию телерадиовещателей и ряд иных организаций [10], но они не удовлетворяют интересы потребителей и, зачастую, не решают проблемы потребительского рынка.

Единого органа, общественного или государственного, с полностью прописанными целями и функциями, а также полномочиями в области регулирования рекламы, в РФ пока нет. Потребители обращаются в общественные или государственные органы с требованиями о защите собственных прав на достоверную рекламу, хотя это должно лежать в поле деятельности государства, которое ответственно за использование средств налогоплательщиков.

До недавнего времени считали, что корни проблем нужно искать в несовершенстве развития институтов, а для решения непосредственно проблемы необходимо создание нового института или соответствующего органа власти. Но практика продемонстрировала, что достаточно часто подобные институты или органы становятся лишь очередным способом незаконного обогащения чиновников. Для того, чтоб институт действовал соответствующим образом, необходимо, чтобы его требования не были иллюзорными и руководители не

представляли интересы одной определенной политической силы. Справедливо отмечалось известным экономистом Я. Корнаи, что если институт некомпетентен и непрофессионален, а также необъективен и полностью коррумпирован, то толку от него не будет, поскольку необходимо обеспечить объективность и нравственную честность [11].

Ощутимые результаты дает прямой запрет на рекламу некоторых товаров и услуг, который предотвращал бы использование в рекламных целях некоторых конкретных ассоциаций и идей. Во многих развитых странах действуют ограничения на рекламу табачных и алкогольных изделий. Европейские страны приняли табу на рекламу табака по ТВ, а также ими планируется ввести полное запрещение любых форм рекламы табачных изделий, действующие в Италии. Великобритания запретила не только прямую рекламу данной продукции, но и спонсирование производителями табачных изделий проведения различных спортивных мероприятий. Касаясь алкоголя регулирование рекламы в этой сфере определено во многом национальной культурой потребления напитков алкогольного характера, и запреты могут представлять собой разные меры от некоторых ограничений, как в странах южной части Европы, до полного запрета, как в мусульманских государствах. Практику Великобритании стоило бы перенять и нашему государству, так как, не смотря на то, что реклама табака в нашей стране запрещена, статистика курящих показывает, что в Великобритании процент курильщиков в 2015 году упал до рекордных показателей с 21% до 18.3% [12], тогда как в России процент курящих составляет свыше 40% [13].

В Южной Корее действуют ограничения на рекламу пиццы и фастфуда, а также полный запрет на рекламу мороженого, гамбургеров и пиццы в детских передачах, в результате чего в Южной Корее проживает меньше всего людей с проблемами лишнего веса. Наша же страна, все таки далека от данных показателей.

С большими правоприменительными трудностями сотрудники данной сферы сталкиваются в связи с отсутствием консолидированного регулирования приема сравнительной рекламы. Не влияет на это даже Закон о рекламе, поскольку он также не содержит соответствующих положений.

Опыт других государств демонстрирует, что отождествлениям в рекламе посвящаются отдельные нормативно-правовые акты. В частности, статья 5 Международного кодекса рекламной практики содержит положение, в котором трактуется то, что рекламное послание может содержать только те сравнения, которые не вводят в заблуждение [14]. Сопоставление должно быть в рамках соблюдения принципов честной конкуренции. Все сравнения достоинств товаров обязательно основываются на фактических доказательствах.

В некоторых нормах отраслевого Закона содержатся действующие положения, которые запрещают рекламу, содержащую некорректные сравнения рекламируемых товаров, находящихся в обороте и произведенных другими изготовителями или реализуемых другими компаниями (пункт 1 часть 2 статьи 5). А также запрещена реклама, содержащая в себе недостоверные сведения о

преимущество рекламируемых товаров в сравнении с теми, которые уже находятся в обороте или продаже. (пункт 1 часть 3 статьи 5).

Придать рекламной сфере большую прозрачность было бы возможно, уточнив статистическую отчетность рекламодателей и рекламораспространителей, а также рекламных агентств так, чтобы они отражали расходы на все применяемые виды рекламы хозяйствующими субъектами. Имеющаяся статформа №1-реклама «Сведения об оказании услуг в области рекламы» не имеет полного отображения о рекламных расходах разных экономических субъектов, и можно сказать, что государство не имеет доступа к полной информации для определения наиболее оптимальных решений. Отсутствие контроля рекламных расходов компаний ведет к тому, что происходит «медиаинфляция» (рост рекламных бюджетов в условиях повышения расценок на размещение рекламы) и «рекламный налог» (увеличение стоимости товаров и услуг при включении в них растущих постоянно рекламных затрат).

Кроме поощрения добросовестных рекламодателей и рекламораспространителей нужно установить жесткие наказания за совершение правонарушений в сфере рекламы, расширив этот перечень. Небольшие штрафы, которые предусмотрены сегодня, а также невысокий процент вероятности уголовного наказания абсолютно неэффективны.

Литература:

1. Тикин В. Критерий недобросовестной конкуренции // Экономист. - 2010. - № 1.
2. Федеральный закон от 13 марта 2006 г. № 38-ФЗ «О рекламе».
3. Постатейный комментарий к Федеральному закону "О рекламе" (Бадалов Д.С., Василенкова И.И., Карташов Н.Н., Котов С.Ф., Никитина Т.Е.). - М., 2012.
4. "Кодекс Российской Федерации об административных правонарушениях" от 30.12.2001 № 195-ФЗ (ред. от 07.03.2018).
5. "Уголовный кодекс Российской Федерации" от 13.06.1996 № 63-ФЗ (ред. от 19.02.2018).
6. Российский рекламный кодекс от 13.05.2008.
7. Международный кодекс рекламной практики от 2.12.1986.
8. С. Пузыревский, Журнал «Консультант». - № 21. - 2009.
9. Приказ МАП РФ от 13.11.1995 N 147 (ред. от 02.07.2002) "Об утверждении Порядка рассмотрения дел по признакам нарушения законодательства Российской Федерации о рекламе" (Зарегистрировано в Минюсте РФ 28.11.1995 N 985).
10. Васильев В.М. Этические критерии рекламы - постоянный повод для дискуссий // Маркетинг в России и за рубежом. - 2004. - № 5. - С. 48.
11. Корнаи Я. Честность и доверие в переходной экономике // Вопросы экономики, 2003. - № 9.

12. Бюро национальной статистики данные от 2015 года [Электронный ресурс]. - Режим доступа: <https://www.ons.gov.uk/>
13. Данные ВОЗ России на 2015 год [Электронный ресурс]. - Режим доступа: <http://www.who.int/ru/>
14. Международный кодекс рекламной практики [Электронный ресурс]. - Режим доступа: <http://www.advertology.ru/>
15. Фальцман В. Российское предпринимательство с позиций христианской морали // Вопросы экономики. - 2008. - № 8. - С. 52.



МЕСТО ХРИСТИАНСКОЙ РЕЛИГИИ В ДУХОВНОЙ ЖИЗНИ СРЕДНЕВЕКОВОГО ОБЩЕСТВА И В СОВРЕМЕННОЙ РОССИИ

*Данилова Амалия Евгеньевна,
МБОУ Гимназия №122 имени
Ж.А. Зайцевой, г. Казань*

E-mail: mailamalia@mail.ru

УДК 261.6

Аннотация. Статья посвящена исследованию христианской религии, ее влиянию на жизнь современного русского человека и современную культуру. Здесь я хочу проанализировать самые важные достижения эпохи Средневековья, в которых наиболее ярко отразились основные идеи христианства, а также разобраться, имеют ли заложенные в средние века христианские традиции продолжение в современной России, важно ли это для современников настолько, насколько это было важно для человека Средневековья?

Ключевые слова: христианство, религия, человек, церковь, культура, живопись, архитектура, молодежь.

Средневековье – исторический период между Античностью и Новым временем, на шкале времени – промежуток между 5 и 16 веками. Период Средневековья можно условно разделить на 3 части: раннее или «темные века» (конец 5 – начало 9 веков), расцвет или «классическое» (середина 9 – конец 14 века), позднее (с 14 по 16 века). Раннее Средневековье – это смутное время, период войн, грабежей, раздела и гибели старого мира (Римской империи, владеющей с большими заселенными территориями в Европе и Средиземноморье) и, как следствие, всех этих процессов – миграция больших масс населения. Разрушение могущественной Западной Римской империи привело к упадку культуры, отказу от религиозных традиций (языческих культов) и утрате духовных ценностей. В условиях тяжелой жизни, на фоне очень ограниченных и чаще всего малодостоверных и очень скудных знаний о мире, христианская религия стала своеобразным маяком, так как предлагала людям стройную и понятную систему знаний о мире, о его устройстве, о действующих в нем силах и законах. Христианство предложило людям новые формы социальной организации – монастыри. Здесь люди могли получить кров и

пропитание, найти духовного наставника. Это позволяло средневековому человеку ощутить гармонию, изменить представление об окружающем мире. Постепенно церковь стала общим и единственным социальным институтом для всех государств и племен Европы. Естественно, исторические процессы не могли не отразиться на культуре. В средние века в произведениях искусства более всего подчёркивались духовная сущность человека, его грозный облик. Тем не менее, шедевры средневековой культуры, созданные народами Западной Европы на протяжении пяти веков «застоя», исключительны и неповторимы. Исключительность, на мой взгляд, достигается за счет наложения друг на друга старых и новых традиций, смешения стилей и символов. Например, варвары привнесли в культуру средневековья страсть к многоцветью и орнаментам. Это проявилось в архитектуре христианских монастырей и соборов в виде фресок и мозаик из цветного стекла. В этот период было положено начало современному миру, дан импульс для религиозного и художественного развития человечества, поэтому для меня эпоха, предшествующая эпохе Возрождения, представляет особую ценность.

Как известно, исторические процессы имеют свойства повторяться. Я считаю, что понятие «застоя» или «темных времен» можно применить не только к раннему Средневековью, но и к историческими событиями в России 1917 года. Ведь для нашей страны это тоже был период разрушения христианских символов веры, запретов на выражение верующими своих религиозных чувств. Какое же место религия занимает сегодня в жизни россиян? Какое представление о вере имеет современное общество? Обратимся к истории: после событий 1917 года, христианская религия длительное время была под запретом. Это был «темный век» для верующих людей, так как истинные христианские ценности, традиции, символы, были уничтожены. Свою деятельность осуществляли лишь небольшое количество религиозных центров, на базе которых невозможно было сформировать более или менее четкое религиозное сознание населения. Для трех поколений людей доступ к религиозным источникам был ограничен, что привело к снижению уровня религиозности современного населения. Взамен людям была навязана новая система ценностей и взглядов, под названием идеология социализма. Конечно, эту систему нельзя назвать религией, так как основным элементом религии является вера в сверхъестественные силы, а при социализме этим элементом являлась вера в коммунистические идеалы. Но человек не может жить без ориентиров, поэтому такая подмена была принята массами и повлияла на жизнь советских людей. Эта историческая ситуация, конечно же, сильно ударила по христианским традициям. Целые поколения советских людей выросли вне Бога, оставшись без религиозной опоры в начальный период (до 1943 года, когда было восстановлено патриаршество) Великой Отечественной войны. В «темное время» разрушено колоссальное количество церквей, храмов, монастырей, репрессированы целые семьи священнослужителей, уничтожены иконы, которые имели не только религиозную, но еще и огромную историческую ценность. Церкви понадобилось

много времени, чтобы восстановить приходы и храмы, вернуть веру, научить верующих христианским традициям. Конечно, наше время сильно отличается от Средневековья: мы можем объяснить природу вещей, мы покорили космос, мы построили мощные цивилизации, сделали массу изобретений, но наша сущность остается неизменной. Человеку нужна вера, опора, мир, священник, который, как и много веков назад, поможет гармонизироваться с агрессивной окружающей средой. Это мнение подтверждается социологическим исследованием, проведенным информационно-аналитическим центром СОВА. Оно показало, что в 1970-х г.г. количество верующих в России составляло 11,7%, в 1997 году – 52%, в 2014 году – 68%. Эта положительная динамика свидетельствует о том, что религия проникает глубже в сердца современных россиян, и это очень важно, особенно для молодого поколения, так как церковь прививает правильные ориентиры. Следует отметить, что в современной России происходит позитивный процесс понимания молодежью религии как элемента культуры, как носительницы общечеловеческих ценностей, но этот процесс сопровождается рядом издержек.

В частности, многие молодые люди обращаются к нетрадиционным для страны, в том числе самым экзотическим культам, новоявленным гуру, к различным сверхъестественным силам. Часть молодых людей, верят даже в такие явления, которые противоречат исходным христианским представлениям (например, в некую сверхъестественную силу). Исследователи отмечают, что религиозное мировоззрение у значительной части молодых верующих – особенно тех, кто склонен, следуя своеобразной «моде», к формальной религиозности – отличается размытостью, неопределенностью, отсутствием «мясного» содержания. Особо стоит отметить такой распространенный среди молодежи феномен, как «вера на всякий случай», проявляющийся перед важными событиями в жизни (сдача экзаменов, устройство на работу, вступление в брак и т.п.). Однако, подобные представления имеют весьма отдаленное отношение к религии, которую нужно отделять от суеверия и веры во все сверхъестественное. Суеверие обычно связывается с бытовыми символами. В ситуации, когда молодой человек пишет на церковной стене «Боже, помоги сдать экзамен» и ставит по этому случаю свечку, имеет место тоже суеверие, в котором бытовые символы просто подменяются религиозными объектами. При этом, молодой человек может искренне верить в то, что данное действие может помочь ему сдать экзамен, но он не задумывается о том, что религия и вера не направлены на решение подобных проблем. На месте слова «Бог» здесь можно поставить какого угодно персонажа из пантеона любого народа мира. С целью выявления религиозных представлений и объектов веры современной российской молодежи я провела собственный социологический опрос среди современной молодёжи в возрасте от 15 до 24 лет. Исследование показало, что значение понятия «религия», по мнению большинства, сводится к вере людей в существование высших сил. Причем, большинство молодых людей воспринимают религию неоднозначно, так как она связана не со свободным

выбором человека, а с принуждением, необходимостью, «навязыванием» взглядов. Следует отметить, что отношение к религиозным людям у молодежи скорее положительное, но с учетом того, что религиозность не должна доходить до уровня фанатизма, вера – это личное дело каждого человека. При ответе подростков на вопрос о том, во что они верят, мнения опрошенных разделились: 60% верят в существование мистических сил, и 40% – только в личные способности и возможности человека. Такое распределение, вероятно, связано с тем, что одним людям хочется верить в помощь каких-то высших сил, которые являются своеобразной «опорой», позволяют снять с человека ответственность за его действия, а другие люди при осуществлении своей деятельности верят только в индивидуальные таланты, позволяющие добиться желаемого. Место религии в обществе, по мнению большинства респондентов, неоднозначно. С одной стороны, религия формирует мировоззрение, массовое сознание, способствует укреплению порядка в обществе. С другой стороны, в обществе происходит разделение на верующих и неверующих, из-за чего могут возникать конфликты. Но, несмотря на отсутствие четких религиозных представлений у респондентов и расхождении во взглядах на проявления религии в современном обществе, у молодых людей сложилось однозначное мнение о необходимости религии в современной России. Подобный взгляд связан с тем, что вера способна сплавлять общество, понижая степень жестокости и равнодушия в каждом человеке. Но при этом, как отмечают респонденты, вера не должна внушаться и навязываться. Таким образом, анализ литературы и результатов исследований позволяет сделать вывод о том, что у молодых россиян пока не сформировано религиозное сознание, в тоже время роль религии в жизни современного общества и молодежи, как самой активной его части, возрастает.

Значение христианской религии для человека Средневековья и человека из современной России нельзя преувеличить. Религия подвигает к самовыражению, поэтому мы имеем интересные творческие проекты, будь то художественные картины или музейные инсталляции на христианскую тему, уникальные символы христианства, воплощенные в ювелирном искусстве. Библейские постулаты сегодня, равно как и много веков назад, учат верующих правильным поступкам, библейские примеры позволяют разобраться нам, простым людям, в сложных жизненных ситуациях. Религия объединяет верующих сквозь века. Я думаю, что христианин тогдашний и нынешний смогли бы друг друга понять, несмотря на серьезный разрыв во времени.

Литература:

1. Белла Р. Социология религии. М.: 1972. – С. 282
2. Дюркгейм Э. Элементарные формы религиозной жизни / Э. Дюркгейм; перевод с фр., сост. А. Красиков / Классики мирового религиоведения. Антология. – М.: Наука, – 1998 – 485 с.



ОНТ

Общество Науки и Творчества

ФОРМИРОВАНИЕ ГОТОВНОСТИ БУДУЩИХ И РАБОТАЮЩИХ ПЕДАГОГОВ К ПОЛИЯЗЫЧНОЙ ОБРАЗОВАТЕЛЬНОЙ СРЕДЕ

*Длимбетова Гайни Карекеевна,
Карлқызы Гүлзада,
Евразийский национальный
университет им. Л.Н. Гумилева,
г. Астана*

E-mail: kym.ib@mail.ru

УДК 378.4

Аннотация. В статье рассмотрены содержательно-методические аспекты повышения квалификации педагогических работников, а также подготовки будущих педагогов, для формирования полиязычной среды обучения

Ключевые слова: полиязычие, полиязычное образование.

Полиязычие – основа формирования поликультурной личности. Полиязычный человек – это человек, который может говорить и понимать иностранную речь, умеющий в различных ситуациях общения пользоваться иностранными языками. Число полиязычных представителей человеческого общества превышает число моноязычных, причем первая группа постоянно и быстро растет [1].

Полиязычное образование является требованием времени. В современном мире только специалисты, владеющие доступом к иноязычной информации, свободно общающиеся с иностранными коллегами, знающие культуру страны изучаемого языка, имеющие широкий кругозор, готовы решать профессиональные вопросы на уровне, обеспечивающем конкурентоспособность на международном рынке трудовых ресурсов.

Полиязычное обучение на казахском, русском и английском языках в Казахстане строится на основе формирования умений взаимодействовать с представителями различных культур в полиэтническом пространстве. Ставится задача не только обеспечить преподавание дисциплин на иностранном языке на основании знания языка и изучаемой дисциплины, но и также учет современных тенденций науки и образования, которые должны включаться в программу обучения.

Одна из основных проблем полиязычного образования в Казахстане заключается в отсутствии единой теоретической, методологической концепции,

что на практике ведет к разности подходов в решении поставленных задач и разнообразию многочисленных планов, на основании которых осуществляется внедрение трехязычного образования в разных вузах страны. Несомненной проблемой является нехватка кадров, владеющих достаточным уровнем английского языка для чтения профессиональных дисциплин [2]. Выход видится в расширении программ международной и республиканской академической мобильности, повышении квалификации профессорско-преподавательского состава на специальных курсах и тренингах по полиязычному обучению. Мониторинг процесса полиязычного образования должен вестись систематически в целях выявления причин слабой успеваемости, необходимо выявление социально-психологических мотивов, формирующих отношения студентов к учебе.

Полиязычное обучение на казахском, русском и английском языках в строится на основе формирования умений взаимодействовать с представителями различных культур в полиэтническом пространстве. Ставится задача не только обеспечить преподавание дисциплин на иностранном языке на основании знания языка и изучаемой дисциплины, но и также учет современных тенденций науки и образования, которые должны включаться в программу обучения.

Глава государства, сообразуясь с вызовами XXI века, полагает целесообразным знание казахстанцами и китайского (ханьского) языка.

Таким образом, одна из актуальнейших задач современного казахстанского образования – формирование полилингвальной личности. Внедряя полиязычное образование, Казахстан также стремится в режиме упреждения к нейтрализации угрозы социальной нестабильности, зачастую возникающей в результате неготовности молодого поколения к конкуренции в условиях мультикультурной среды. В конечном счете, полиязычное образование призвано способствовать вхождению Казахстана в современный мультикультурный мир.

Современные педагогические вузы ориентированы на построение целостной системы подготовки профессионально-компетентного специалиста, соответствующего требованиям профессионального стандарта педагога, способного осуществлять трудовые функции и действия учителя, имеющего необходимые знания и умения в области преподаваемого иностранного языка и методики его преподавания [3]. Модернизация педагогического образования предполагает обеспечение практической направленности профессиональной подготовки студентов – будущих учителей иностранных языков, и ориентацию учебного процесса на формирование у обучающихся профессиональных компетенций, как способности к осуществлению профессионально значимой деятельности.

Согласно данным Министерства образования и науки РК, в высших учебных заведениях страны внедрения полиязычия пришлось на 2008 год. Из 40500 человек преподавательского состава, 8,3% хорошо знают иностранный язык, а из более, чем 360 000 студентов-очников, 1,4% получают образование на иностранных языках. В 2011 году в типовые учебные планы бакалавриата

введены дисциплины «Профессиональный иностранный язык» и «Профессиональный казахский (русский) язык». Вводится уровневая модель усвоения языков согласно международным стандартам, специализированную институциональную аккредитацию высшие учебные заведения могут проходить на трех языках. В настоящее время проводится системная работа по разработке, изданию и переводу базовых вузовских учебников на государственный язык.

Показателен пример Люксембурга, где всю школьную систему страны пронизывает трилингвальный дидактический компонент, предполагающий изучение.

- на дошкольном этапе и в 1-ом классе люксембургского языка (разговорный вариант немецкого языка) как самостоятельного предмета и средства обучения другим дисциплинам;

- введение на 1 году обучения немецкого языка с последующим его использованием в качестве средства обучения до 6 класса включительно;

- введение на 2 году обучения французского языка, вытесняющего на старшей ступени немецкий язык и принимающего на себя роль средства обучения другим предметам.

Далее считаю необходимым остановиться на содержательно-методических аспектах повышения квалификации педагогических работников, а также, подготовки будущих педагогов, для формирования полиязычной среды обучения.

Технология системного обучения английскому языку представлена на рисунке 1.



Рис. 1 Технология системного обучения английскому языку

Коммуникативно - деятельностный подход и практико -ориентированность обучения, более подробно и наглядно показан на рисунках 2 и 3.



Рис. 2 Коммуникативно - деятельностный подход



Рис. 3 Практико-ориентированность обучения

Для будущих педагогов необходимо выделить следующие уровни английского языка:

- Starter (A₂) - 72 ч.;
- Elementary (A₂) – 140 ч.;
- Pre-Intermediate (B₁) – 212 ч.;
- Intermediate (B₁) - 280 ч.;
- Upper-intermediate (B₂) – 492 ч.

Количество педагогов, прошедших вышеуказанные уровни, показаны в таблице 1.

Таблица 1

Количество педагогов, прошедших уровни обучения английскому языку

Уровень	2010	2011	2012	2013	2014	2015	2016
Starter (A ₂)	38	22		19		15	
Elementary (A ₂)	38		21	19			15
Pre-Intermediate (B ₁)	18	16	21		16		
Intermediate (B ₁)	18	16	21				
Upper-intermediate (B ₂)		15					

Примечание: составлено автором

За этот период, в разных городах Казахстана, были проведены различные семинары, конференции, конкурсы.

Так, в 2013 году:

- международная конференция «Полиязыковое образование: формирование поликультурной личности»;
- конкурс: «Лучший учитель-филолог», «Я полиглот»;
- обучающий семинар «Особенности преподавания иностранного языка в начальной школе»;
- практический семинар «Эффективность использования инновационных технологий в условиях выполнения требований по полиязычному образованию».

В 2014 году:

- международная научно-практическая конференция «Полиязычие в контексте глобального образования» (эксперты из Грузии, США, Германии, Турции).

В 2015 году:

- международный методический семинар «Методика преподавания английского языка» (8 преподавателей Университетов США);
- международный методический семинар «CLIL» (преподаватели Малайзии);
- тренинги CLIL, семинары (2017 часов за 2014 - 2015 гг.);
- республиканский научно-практический семинар «Полифония языков в учебном процессе общеобразовательной школы: проблемы и перспективы».

В 2016 году:

- международный семинар «Инновационные технологии преподавания английского языка» (В рамках сотрудничества с Посольством США);
- международный семинар по теме: «Content and Language Integrated Learning (CLIL)» (на базе КИМЭП совместно с Британским Советом);
- международный семинар для представителей делегации из Республики Таджикистан, участвовавших в региональном семинаре «Пилотирование программ многоязычного образования в странах Центральной Азии: успехи,

трудности и решения»;

- научно-практическая конференция «Смарт - технологии в полиязычном образовании: опыт и перспективы».

В целях выполнения пунктов Дорожной карты МОН РК по развитию полиязычного образования в Республике Казахстан, считаю необходимым организовать:

-каскадное обучение учителей химии, биологии, информатики и физики английскому языку, учителей истории Казахстана – казахскому языку, учителей всемирной истории - русскому языку;

- методические семинары, тренинги для учителей ЕМЦ с тематикой базовой концепции методики CLIL;

- поддержать деятельность учителей ЕМЦ в разработке и издании методических пособий и дидактических материалов по методике CLIL;

- создать сетевое сообщество тренеров АО «НЦПК «Өрлеу».

Крупнейшей задачей передового образования в республике, считаются критерии, которые обеспечивают высочайшее качество профессиональной подготовки студентов. Актуальными целями образования, обязано стать становление у студентов – будущих учителей, возможности работать и быть успешными.

Преподаватель в настоящее время обязан быть мобильным, решительным, ответственным, способным усваивать и использовать познания в незнакомых обстановках, способным выстраивать коммуникацию с иными людьми.

Понятие «профессионализм учителя» выражает согласие теоретической и практической готовности в целостной структуре персоны и определяет его профессионализм. В структуре профкомпетентности учителя выделяются профессионально-содержательный, профессионально-деятельностный и профессионально-личностный составляющие.

Профессионально-содержательный, либо базисный, компонент представляет присутствие у учителя теоретических знаний, что обеспечивает осознанность при определении учителем содержания его профработы.

Профессионально-деятельностный, или практический, компонент включает профпознания и умения, апробированные в действии, освоенные персоной, как более эффективные.

Профессионально-личностный компонент включает профессионально-личные качества, определяющие тенденцию воспитателя как персоны, индивидуума и субъекта деятельности.

Главными требованиями считаются развитие коммуникативной сферы студентов, увеличение гуманитарного содержания обучения, реализация воспитательно-образовательного потенциала учебного предмета применительно к особенностям каждого.

При подготовке компетентного учителя, владеющего тремя необходимыми языками, нужно будет воплотить действительно коммуникативное изучение общению на этих языках и исходить из ключевых основ этого метода.

Изучение языков предполагает овладение новым средством выражения мысли, развития мышления на этих языках, для чего требуется время и речевая практика. Необходимо не только усвоить языковую систему, но и научиться понимать, общаться, а главное - преподавать на этом языке.

Применение информационных технологий способствует развитию познавательной самостоятельности будущих педагогов. На современном этапе развития высшей школы, в связи со значительным увеличением нормы времени на самостоятельную работу студентов в образовательных стандартах последнего поколения, проблема разработки дидактического обеспечения данного вида учебной деятельности, вызывает особенно пристальное внимание ученых и преподавателей.

Новые условия образования требуют замены традиционной модели учебного процесса, базирующейся на перцептивно-репродуктивном подходе, такой его организацией, которая была бы ориентирована на активную позицию личности в познавательной деятельности и могла бы обеспечить актуализацию знаний, на основе приоритетного внимания к коммуникации, как специфической сфере бытия личности.

Основной задачей высшей школы становится подготовка компетентного специалиста, обладающего коммуникативными навыками для общения в профессиональной среде и, способного выбирать, анализировать, и организовывать профессионально значимую информацию на иностранном языке, с целью повышения своей общей и узкоспециальной компетенции.

Это делает особенно актуальной проблему индивидуализации учебного процесса и подготовки будущих педагогов к саморазвитию и инновационной деятельности [4].

В педагогических исследованиях, рассмотрению вопросов развития самостоятельности, уделяется достаточно большое внимание. Однако, задача воспитания познавательной самостоятельности у студентов, как черты личности, еще не разрешена. Среди первостепенных проблем, требующих решения для реализации новой парадигмы образования, важную роль играют вопросы создания образовательной среды, для развития умений и навыков рациональной самостоятельной познавательной деятельности [5].

В связи с этим, на первый план выходят задачи организации самостоятельной работы студентов, которую необходимо рассматривать как фактор формирования ключевых коммуникативных компетенций, обеспечивающий условия для реализации личностной инициативы в осуществлении самостоятельной познавательной деятельности с целью приобретения научных знаний в условиях высокой мотивационной готовности.

Эффективно организованная самостоятельная работа будущих педагогов не может сводиться к формированию отдельных умений говорения или чтения, но является комплексным творческим видом иноязычной деятельности, и служит подготовкой студентов к самообразованию и взаимодействию в профессиональной сфере.

Литература:

1. Гальченко С.И., Керер М.Ю. Современный билингвизм и его особенности, Российская наука и образование сегодня, проблемы и перспективы. - 2016. - № 3 (10).
2. Назарбаев Н.А. Социальная модернизация Казахстана: Двадцать шагов к обществу всеобщего труда // Казахстанская правда, 10 июля 2012. - № 218–219.
3. Профессиональный стандарт педагога [Электронный ресурс]. - Режим доступа: http://www.ug.ru/new_standards/6 (дата обращения: 16.01.2018).
4. Формирование и развитие языковой личности в условиях реформирования системы образования РК. - № 5. - 2007. - С. 23-24.
5. Жетписбаева Б.А. Полиязычное образование: теория и методология: Монография. - Алматы: Білім, 2008.



ФРАЗЕОЛОГИЧЕСКИЕ ЕДИНИЦЫ С КОМПОНЕНТОМ «ЧАСТИ ТЕЛА» В СОВРЕМЕННОМ АНГЛИЙСКОМ ЯЗЫКЕ

*Долгополова Лилия Анатольевна,
Адаманова Зарема Сицалиевна,
Крымский инженерно-педагогический
университет, г. Симферополь*

E-mail: z.adamanova@yandex.ru

УДК 801.7

Аннотация. В статье раскрывается роль соматизма во фразеологизмах на примере лексемы *hand-рука* в современном английском языке. Установлен полифункциональный характер его употребления, а также его значительная роль в формировании различных значений и оценок действий, характеризующих особенности менталитета.

Ключевые слова: фразеологизм, соматизм, смыслоорганизирующая функция.

Язык любого народа всегда богат на фразеологизмы, которые входят в сокровищницу его культуры. Истоками фразеологизмов служат различные языковые средства, среди которых можно найти и элементы, непосредственно связанные с самим человеком, напр., частями его тела. Используя названия частей тела в переносном значении – как сравнения, метафоры, в идиомах, пословицах, люди стараются полнее передать свои мысли или произвести большее впечатление от сказанного. Носители языка прибегают к помощи слов, называющих их органы, для описания самых разных сфер действительности, включая эмоции.

Актуальность. Антропоцентризм как ведущий принцип современного лингвистического исследования требует особого внимания к отображению роли человеческого фактора в языке.

Исследования фразеологических единиц, непосредственно связанных с анатомическим строением человека, позволяют обнаружить те наиболее важные элементы, играющие значительную роль во фразеологизации.

Цель работы – проанализировать особенности семантики и функционирования фразеологических единиц с компонентами *рука* в современном английском языке.

Задачи статьи заключаются в установлении а) семантических; б) функциональных особенностей соматизма *hand* в современных английских фразеологизмах.

На сегодняшний день, значение термина «фразеологическая единица» является неоднозначной, поскольку в современной лингвистической науке выделились два четких направления в отношении фразеологии. В первом случае, фразеологизм – это элемент языка, который складывается из слов, то есть является по своей сущности словосочетанием. По мнению некоторых исследователей, основным объектом фразеологизма является все существующие и возможные в английском языке, определенные словосочетания, вне зависимости от различий между ними. Например, исследователь Копыленко М.М. считает, что фразеология включает все лексические сочетания, которые существуют в определенном языке, включая, так называемые «свободные» сочетания.

Также некоторые филологи полагают, что главным объектом фразеологии может быть определенные группы и разряды словосочетаний, отличающейся из всех возможных специфических особенностей в предложении. В зависимости от того, какие признаки будут приняты в расчет при определении подобных словосочетаний, можно определить содержание похожих элементов в языке.

В современном английском языке в группе фразеологизмов можно выделить многочисленные сочетания, в состав которых входят номинации со значением части тела - соматизмами. При этом, ученые отмечают их значительное количество, напр., с соматизмом «*hand*». Соматизм в таких фразеологизмах играет важную роль, поскольку употребляется в различных значениях, выполняет множество функций. Соматизм «*hand*» может выполнять прямую физиологическую функцию, то есть основные действия, связанные с частью тела – рука: передача в руки, держать в руках: *The hand that gives, gathers* – *Какой меркой меряешь, такой и тебе отмерится*; перо в руке лучше, чем птица в небе: *A feather in the hand is better than a bird in the air*; с огнем не шути и воде не верь: *He carries fire in one hand and water in the other*. В данном фразеологизме при этом раскрывается и человеческий порок – двуличие; работать: *Many hands make light work* – *Когда рук много, работа спорится*; управлять: *The hand that rocks the cradle rules the world* – *Рука, качающая колыбель, управляет миром*. Данный фразеологизм затрагивает теме материнства и воспитания. Рука, качающая колыбель является рукой матери, именно мать формирует личность ребенка, а ребенок становится в дальнейшем частью общества, следовательно, от матери ребенка зависит очень многое.

В некоторых фразеологизмах дается определение главному соматизму для передачи специфического значения, определение наделяет соматизм каким-либо качеством, что выполняется в рамках смыслоорганизующей функции: в значении чистоты и правды: *A clean hand wants no washing* – *Правду красить нет нужды*. Во фразеологизме заключен смысл согласно которому, честному человеку излишне оправдываться. Такая фразеологическая единица раскрывает чувство

достоинства английского народа;

- мастерства и великолепия исполнения работы: *A crack hand at smth – Мастер своего дела.* Прилагательное *crack* со значением «первоклассный», определяет значение всего выражения;

- пустоты и непривлекательности: *An empty hand is no lure for a hawk – Пустая рука ястреба не влечет / Сухая ложка рот дерет.* Фразеологизм раскрывает прагматичность народа: если не задобришь кого-либо, то не расположишь в свою пользу;

- бездействие: *Success is a ladder that cannot be climbed with your hands in your pockets – Успех – это лестница, по которой не поднимешься, засунув руки в карманы.* Образная картина, которую формирует выражение *hands in your pockets* помогает выявить целый образ и значение бездействия, которое не делает возможным достижение успеха.

Особый интерес представляет соматизм «левая рука», соматизм в контексте фразеологизма носит в основном отрицательный характер. Принято считать, что левая рука часто использовалась как символ отрицания традиционной религии. Слово *право*, применительно к руке, использованное в Ветхом Завете, означало силу, большие способности. Слово «левый» переводилось как «тьма». Считалось, что Бог одаряет и творит своей правой рукой, а левой он карает. Следовательно, левая рука у английского народа приобрела отрицательный потенциал: *To work with the left hand» – Работать спустя рукава.* В этом примере соматизм *левая рука* выступает обстоятельством образа действия в предложении; *He is left-handed to no profession – Мастер на все руки:* соматизм функционирует как определение. При этом *левая рука* становится положительным признаком, так как идет двойное отрицание с помощью частицы *не* и лексемы *левый*, что приводит к усилению значения посредством двойного отрицания.

Вместо соматизма *hand* может выступать его дериват, напр., *handful*: *You may know by a handful the whole sack – По одной пригоршне можно судить обо всем мешке.* Такое производное своим уменьшенным качеством (пригоршня, а не рука в целом) придает большую эмоциональную окраску. Данный фразеологизм означает, что у человека может сразу же сложиться какое-либо впечатление о другом человеке, даже если они мало знакомы, следовательно, нужно вести себя так, чтобы производить положительное впечатление.

В некоторых фразеологизмах соматизмы функционируют с нейтральной окраской, придавая при этом определенное значение:

- быть поблизости: *Dogs that bark at a distance don't bite at hand – Собаки, которые облаивают издали, не укусят, если к ним подойти.*

- заранее: *Nothing is as good as it seems beforehand – Ничто не бывает таким хорошим, как кажется заранее.*

Таким образом, анализ английского соматизма *рука* в роли элемента фразеологической единицы показал, что данный элемент в современных английских фразеологизмах обладает полифункциональным характером. Данный

соматизм может нести в себе смысловую нагрузку – *труд, трудолюбие, работа* т. д., выполняя при этом роль обстоятельства, дополнения или субъекта. С другой стороны, соматизмы со значением *левой руки* могут определять негативный характер всего фразеологизма.

Чаще всего *hand* как элемент фразеологизма указывает на свое основное значение - часть организма, поэтому фразеологизмы, в которых оно участвует обозначают физиологическую функцию человека, то есть, основные действия, связанные с этой частью тела.

В рассмотренных нами английских фразеологических единицах с соматизмом *hand* прослеживается практичность и некоторая прагматичность, что говорит о важной роли руки в национальном характере и менталитете народа.

Литература:

1. Алехина А.И. Семантические группы во фразеологии современного английского языка / А.И. Алехина. - Минск: Высшая школа, 2004. - 156 с.
2. Англо-русский словарь устойчивых словосочетаний - Collins COBUILD Dictionary of Idioms. [текст]. - М.: ООО «Издательство АСТ»: ООО «Издательство Астрель», 2004. - 751 с.
3. Архипкина Л.В. Немецкие фразеологические единицы с компонентами-соматизмами в лингвокогнитивном и культурном аспектах: автореф. дис. канд. филол. наук.: 10.02.04: 24.05.07 [текст] / Л.В. Архипкина; ТулГУ - М., 2007. - 24 с.
4. Брускина Т.Л. Русско-английский словарь образных слов и выражений - Russian-English Dictionary of Idioms and Colourful Words / Т.Л. Брускина, Л.Ф. Шитова. - СПб.: Антология, 2008. - 352 с.
5. Виноградов В.С. Перевод. Общие и лексические вопросы. – М: Книжный дом Университет, 2004. – 150 с.
6. Гаманко Р.С. Трактовка понятий "идиома" и "идиоматичность" в отечественной и зарубежной лингвистической литературе // Сб. материалов Юбилейной международной научно-практической конференции, посвящённой 200-летию Д.П. Ознобишина (14-15 мая 2004 года). - Т. 2. - Инза-Самара: СГПУ-СНЦ РАН, 2004. - С. 76-78.
7. Гречко В.А. Теория языкознания: учеб. пособие [текст] / В.А. Гречко. - М.: Высш. шк., 2006. - 374 с.
8. Пеклер М.А. Механизмы функционирования фразеологических единиц в дискурсе русской лингвокультуры: дис. канд. филол. наук / М.А. Пеклер. - Тула, 2006. - 164 с.



ФРАЗЕОЛОГИЗМЫ, ОБОЗНАЧАЮЩИЕ ФАУНУ В СОВРЕМЕННОМ АНГЛИЙСКОМ ЯЗЫКЕ

*Долгополова Лилия Анатольевна,
Нуриева Найле Рустемовна,
Крымский инженерно-педагогический
университет, г. Симферополь*

E-mail: pretty.nayle@mail.ru

УДК 801. 7

Аннотация. В данной работе рассматриваются особенности функционирования зоонимов в роли компонента фразеологических единиц в английском языке; проводится классификация с названиями животных по их обозначению.

Ключевые слова: фразеология, зоонимы, фауна, классификация фразеологических единиц.

Известно, что мудрость и душа народа отражается в особенных средствах устной и письменной речи, среди которых достойное место занимают пословицы, поговорки, идиомы. Обращение к проблеме взаимосвязи этничности и языка является одним из приоритетов современных лингвистических исследований. *Актуальность* предлагаемой статьи обусловлена растущим вниманием ученых к проблемам этнолингвистики, неотъемлемой частью которой является выявление специфики концептуализации этничности в контексте идеологических, экономических и социокультурных трансформаций последних десятилетий. *Целью* данной работы является установление семантических и функциональных особенностей англоязычных фразеологизмов с зоонимами.

Английский язык в последние десятилетия приобрел статус языка международного общения, в связи с чем, деловое общение на английском языке становится с каждым годом активнее. В то же время, устной и письменной формах национального литературного английского языка большим спросом пользуются устоявшиеся фразы и выражения, накопленные народом в течение длительного периода. Любая речь должна быть яркой и образной, включать хотя бы небольшое количество оригинальных выразительных средств: фразеологизмов, поговорок, пословиц и идиом.

Фразеология как элемент сложной области языковой системы является развивающейся областью исследований и продолжает длительное время привлекать внимание многих лингвистов. В истории ее изучения лингвисты проявляли интерес к семантическим, синтаксическим и текстovým свойствам фразеологизмов, к различным признакам синхронического и диахронического описания и культурных особенностей. Одной из не до конца нерешенных задач фразеологии является процесс фразеологизации, в результате которой свободное словосочетание трансформируется в идиому. Элементами таких словосочетаний могут стать абсолютно различные лексемы, среди которых выделяются наиболее многочисленные тематические группы. К таким группам относятся и зоонимы.

Существует большое количество животных в роли компонентов английских фразеологических единиц, поскольку их значение в человеческом общении огромное: они являются признаками культурной, языковой, географической, этнической и социальной идентичности. Их анализ дает представление о взаимосвязи языка и культуры в фразеологии.

Среди всех живых существ только животные имеют особые привычки, индивидуальные образы жизни и типы поведения. Имена одних и тех же животных часто подразумевают абсолютно разные качества в разных языках, давая людям совершенно противоположные характеристики. Например, в русском языке — *слон* символизируют большого, неуклюжего человека, в то время как для индийского народа *слон* имеет совершенно противоположные смыслы: *слон*-символ грациозности, изящества движений. Слово *черепаха* в русском языке является символом медленного движения, но китайцы используют это слово для обозначения неверной жены. На востоке красивую женщину сравнивают с *верблюдицей*, а для французов *верблюд* является символом упрямства и зла [1].

Зооморфный культурный код позволяет выявить символические системы естественной культуры, представляет собой значительную часть национального лингвистического смысла и воплощает в себе оригинальные черты народной культуры, раскрывающие ее специфику восприятия мира. Фразеологизмы с названиями животных, которые ассоциируются с культурно-национальными стандартами, стереотипами, характеризующими ментальность той или иной культуры.

Фразеологизмы с названиями животных можно разделить на следующие группы [7]:

- а) биологическая природа человека (*bald as a coot, cock-eyed, grizzly chicken, etc.*);
- б) интеллектуально-волевая сфера личности (*act the goat, as silly as a goose, a queer duck, etc.*);
- в) морально - этическая сторона человека (*behave like a hog, dirty dog, pigs in clover, etc.*);
- г) эмоционально-психологическая сфера человека (*like a hen with one chicken like a singed/scalded cat, etc.*);

- д) социальная сфера (*like a hen with one chicken like a singed/scalded cat, etc.*);
 е) гендерные инвективы (*old cat, chicken, cock of the school, etc.*)



Рис. 1 Группы английских фразеологизмов с названиями животных по Куражовой И.В.

Исходя из предложенной Куражовой классификации мы разделили рассмотренные нами зоонимы на четыре группы: *животные, птицы, насекомые* и *рыбы*. В результате мы получили следующие группы: 169 фразеологических единиц с названием животных (напр., *dog's life, drunk as a drowned mouse, white elephant*); 34 фразеологических единиц с названием птиц (напр., *to kill the goose that laid golden eggs, a bird of passage*), 9 фразеологических единиц с названием насекомых (напр., *a fly in the ointment*), 3 фразеологические единицы с названием рыбы (напр., *a big fish in a little pond*).

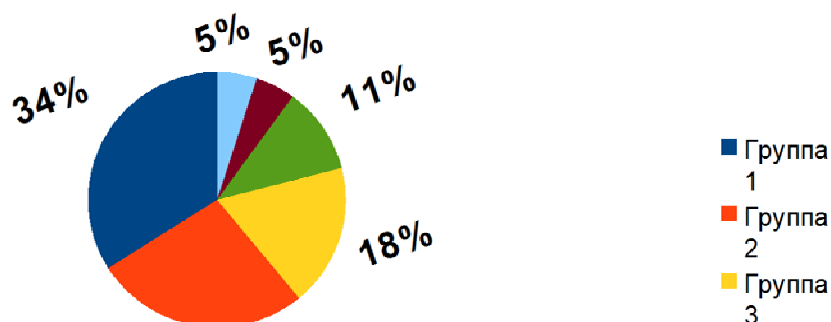

Рис. 2 Группы английских фразеологизмов с названиями животных по нашей классификации

Что касается семантического аспекта, то рассматриваемые нами фразеологизмы с зоонимами можно поделить на следующие тематические группы:

а) зоонимы, обозначающие хитрость («old fox» - старая лиса, хитрец; «play the fox» - хитрить, притворяться; «set a fox to keep one's geese» - «пустить козла в огород»; – доверить свое имущество бесчестному человеку; «when the fox preaches, take care of your geese» - когда лиса ведет сладкие речи – загоняй гусей; «the sleeping fox catches no poultry» - «Спящая лисица не поймает курочку»;

б) фразеологизмы, обозначающие трудолюбие («a wise old bird» - «стреляный воробей»; «the early bird catches the worm» - аналог русского оборота - «кто рано встает, того удача ждет»; «as busy as a bee» - Занятой, трудолюбивый, как пчела. Аналогично русскому фразеологизму: «Трудится, как пчелка»; «a busy bee has no time for sorrow» в переводе - «Трудолюбивой пчелке некогда грустить». Русский вариант - «Не бывает скуки, коли заняты руки».)

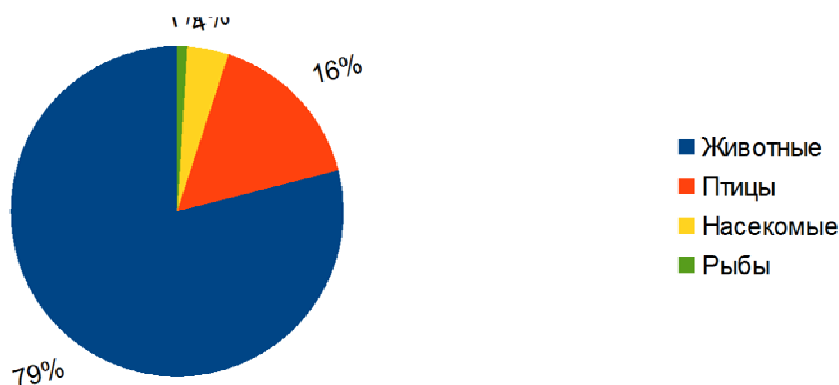
в) зоонимы, обозначающие трусость («yellow dog» - подлый, трусливый человек; «rats desert (leave) a sinking ship». - Аналогичный русский вариант: «Крысы бегут с тонущего корабля».)

г) фразеологизмы, обозначающие ловкость и смелость («The bull must be taken by the horns». - «Бери быка за рога»; «Grasp the nettle and it won't sting you». - перевод: «Схвати крапиву резко - и не обожжешься». Русские аналоги: «Смелость города берет»; «Кто смел, тот и съел».)

5) зоонимы, обозначающие силу («strong as a horse» - «здоров как бык»; «hold your horses» - «полегче на поворотах».)

Выводы. Фразеологизмы с зоонимами представляют широкий пласт в английской фразеологии. В качестве зоонима могут выступать животные, птицы, рыбы и насекомые. Наиболее многочисленную группу зоонимов в роли компонента фразеологизмов составляют животные.

Фразеологизмы с зоонимами образуют различные тематические группы, обозначая, как правило, одно из качеств человека. Проведенный анализ фразеологизмов английского языка, в состав которых входит обозначение животного, показал, что во фразеологизации свободных словосочетаний животные играют большую роль. Они представляют материал, используемый для символизации человеческого поведения.

Литература:

1. Алехина А.И. Семантические группы во фразеологии современного английского языка. – Минск: Высшая школа, 1978. – 159 с.
2. Виноградов В.В. Об основных типах фразеологических единиц в русском языке // История советского языкознания. Хрестоматия / Сост. Ф.М. Березин. – М.: Высшая школа, 1981. – 351 с.
3. Дементьева М.Ю. Фразеология английского языка: учеб. пособие по спецкурсу. - М.: Моск. гос. ун-т печати, 2004. - 65 с.
4. Кунин А.В. Английская фразеология. – М.: Высшая школа, 1970. – 250 с.
5. Кунин А.В. Англо-русский фразеологический словарь. – М.: Русский язык, 1984. – 944 с.

6. Кунин А.В. Курс фразеологии современного английского языка. – М.: Высшая школа, 1996. – 380 с.
7. Куражова И.В. Имена животных как отражение ценностной картины мира в английской лингвокультуре. Автореф. дисс... канд. филол. наук. – Иваново, 2007. - 23 с.
8. Ларин Б.А. Очерки по фразеологии. Ученые записки. – ЛГУ, 1956.



ПРОБЛЕМЫ ПРИМЕНЕНИЯ АНТИЭКСТРЕМИСТСКОГО ЗАКОНОДАТЕЛЬСТВА

*Егоричева Мария Игоревна,
Научный руководитель: к.ю.н., доцент,
Чуракова Екатерина Николаевна,
Самарский государственный экономический
университет, г. Самара*

E-mail: luric525@icloud.com

УДК 34

Аннотация. В статье проводится анализ некоторых проблем применения антиэкстремистского законодательства, а также предложены пути их решения. Автором доказывается необходимость защиты конституционного права на свободу вероисповедания, так как ее недооценка будет способствовать назреванию межконфессиональных конфликтов. Подчеркивается важность привлечения квалифицированных экспертов для проведения экспертиз религиозных текстов. Делается вывод необходимости повышения качества правоприменительной практики. Статья имеет определенную научную ценность, так как содержит обладающие научной новизной авторские обобщения.

Ключевые слова: антиэкстремистское законодательство, экстремизм, законодательство, экспертиза, эксперт, конфессии, религиозный текст, правовые нормы.

На сегодняшний день, ни для кого не является секретом, что критика правовых норм, которые связаны с экстремизмом, является достаточно распространенной. Но, несмотря на это, содержание этой критики в большинстве случаев неконкретно, и, по своей сути, сводится к спорам, касающимся правомерности каких-либо судебных разбирательств. На наш взгляд, безусловно, нельзя нивелировать судебную практику, но, важно подчеркнуть, что для понимания проблем применения антиэкстремистского законодательства, нельзя недооценивать и другую сторону – теорию, оформленную в виде правового изложения, посредством анализа которой можно сделать более конструктивные выводы.

В современном мире проявления экстремизма достигли небывалых высот, поэтому актуальность проблематики применения антиэкстремистского законодательства не вызывает сомнений. В нашей стране, как и в ряде других

государств мира, предусмотрены жесткие способы противодействия этому явлению, которые закреплены в ФЗ «О противодействии экстремистской деятельности» [3], с 2014 г. применяется «Стратегия противодействия экстремизму в РФ до 2025 г.», утвержденная Президентом РФ [2]. Необходимо подчеркнуть, что сфера действия антиэкстремистского законодательства нередко охватывает и религиозные объединения, а в качестве предмета претензий правоприменителей выделяются материалы религиозного характера. Считаем, что подобным образом проявляется результат противоправной деятельности экстремистского характера религиозных объединений.

Одновременно с этим, встречаются и случаи некорректного толкования правовых норм правоохранительными органами. В подобных случаях результатом является то, что антиэкстремистские меры будут применены к религиозным объединениям, не нарушающим нормы права, то есть к тем, кто, на основании ст. 28 Конституции РФ [1], реализует свое право на свободу вероисповедания. Следовательно, при необоснованном применении подобных норм, будут нарушены конституционные права граждан. Можно с уверенностью говорить о том, что основная масса подобных проблем обуславливается непосредственно самим определением «экстремизма» в отечественном законодательстве. Считаем, что формы его проявления исследованы недостаточно, и, на сегодняшний день, существует достаточно неконкретное их понимание.

Не могу не согласиться с Т.Н. Секераж, в том, что «законодатель не ограничивает тематику высказываний» [9, с. 88]. В частности, например, религиозные вопросы, могут публично анализироваться, но не допускается проявление враждебного отношения к какой-либо религиозной группе, или позитивное отношение к насилию. Важно подчеркнуть, что эти ограничения допускают широкое толкование, и, согласно, формальных признаков, возможно признание экстремистским большого количества религиозного материала, который фактически таковым не является.

Хотелось бы остановиться еще на одной проблеме, связанной с понятием «религиозное объединение». Согласно ст. 6 ФЗ «О свободе совести и религиозных объединений» [4], в качестве важного признака религиозного объединения выделяются цели деятельности, среди которых есть и распространение веры, которого можно достичь путем обучения религии и воспитания последователей. Думается, что представляется труднодостижимой реализация этого положения в процессе обучения и воспитания, без обоснования превалирования положений одной конфессии перед другой.

Важно заметить, что большое количество религиозного материала было создано еще на ранних исторических этапах, при учете политической и культурной среды того времени. Поэтому правовую оценку нужно проводить, учитывая эти обстоятельства, и, привлекая специалистов в профильных областях. В противном случае, объективно оценить направленность религиозного текста, а также выявить наличие признаков экстремизма, будет

невозможно. Уместно отметить, что согласно Постановления Пленума ВС РФ «О судебной экспертизе по уголовным делам» [5], подчеркивается, что заключение эксперта, а также вопросы, которые ставятся перед ним, не могут выходить за границы его специальных знаний. Также не допускается постановка вопросов об определении содержания в тексте призывов к экстремизму, а также выяснение вопросов, касающихся констатации наличия или отсутствия вражды или возбуждения ненависти. Данные вопросы, согласно Постановления Пленума ВС РФ «О судебной практике по уголовным делам о преступлениях экстремистской направленности» [6], отнесены к компетенции суда, который и дает свою оценку экспертному заключению, и, при учете всех материалов, собранных по делу, принимает решение. Убеждены, что в случае соблюдения порядка экспертизы, а также при привлечении грамотных экспертов и точной постановке вопроса, эксперты, в пределах своей компетенции, вполне могут дать объективное заключение. Но, вместе с тем, экспертное заключение, конечно, не предрешает решения суда.

Хотелось бы затронуть еще одну проблему, касающуюся квалификации экспертов. Не могу не согласиться с А.М. Верховским в том, что «бывает, страдает качество экспертиз, чему способствует привлечение некомпетентных экспертов» [8, с. 51], известен случай, когда для проведения экспертизы религиозного текста был назначен патологоанатом [8, с. 51]. Уверены, что допускать такие серьезные процессуальные нарушения, недопустимо. Следовательно, несмотря на наличие рассмотренных проблем, нельзя недооценивать значимость института экспертизы. На сегодняшний день ситуация уже начинает меняться, на базе вузов функционируют центры проведения судебных экспертиз, эксперты проходят переподготовку, формируется независимая оценка квалификации экспертов [7] и др.

Таким образом, при анализе проблемы применения антиэкстремистского законодательства, было выяснено, что посредством взвешенного правового регулирования исследованных проблем, возможно повышение качества правоприменительной практики, что в конечном итоге, будет способствовать гармонизации общества и гарантировать гражданам право на свободу совести и вероисповедания.

Литература:

1. Конституция РФ от 12.12.1993 г. с учетом поправок, внесенных Законами РФ о поправках к Конституции РФ от 30.12.2008 № 6-ФКЗ, от 30.12.2008 № 7-ФКЗ, от 05.02.2014 № 2-ФКЗ, от 21.07.2014 № 11-ФКЗ [Электронный ресурс]. — Режим доступа: http://www.consultant.ru/document/cons_doc_LAW_28399/
2. Стратегия противодействия экстремизму в Российской Федерации до 2025 г. Утверждена Президентом РФ 28.11.2014 г. № Пр-2753 [Электронный ресурс]. — Режим доступа: http://www.consultant.ru/document/cons_doc_LAW_194160/

3. Федеральный закон от 25.07.2002 г. № 114-ФЗ «О противодействии экстремистской деятельности» в ред. 23.11.2015 г. [Электронный ресурс]. — Режим доступа: http://www.consultant.ru/document/cons_doc_LAW_37867/
4. Федеральный закон от 26.09.1997 г. № 125-ФЗ «О свободе совести и религиозных объединениях» в ред. 06.07.2016 г. [Электронный ресурс]. — Режим доступа: http://www.consultant.ru/document/cons_doc_LAW_16218/
5. Постановление Пленума Верховного Суда Российской Федерации от 21.12.2010 г. № 28 «О судебной экспертизе по уголовным делам» [Электронный ресурс]. — Режим доступа: http://www.consultant.ru/document/cons_doc_LAW_108437/
6. Постановление Пленума Верховного Суда Российской Федерации от 28.06.2011 г. № 11 «О судебной практике по уголовным делам о преступлениях экстремистской направленности» в ред. 03.11.2016 г. [Электронный ресурс]. — Режим доступа: http://www.consultant.ru/document/cons_doc_
7. Федеральный закон от 03.06.2016 г. № 238-ФЗ «О независимой оценке квалификации» [Электронный ресурс]. — Режим доступа: http://www.consultant.ru/document/cons_doc_LAW_200485/
8. Верховский А.М. Осторожно, экстремизм: анализ законодательства о противодействии экстремистской деятельности. — Воронеж, 2013.
9. Секераж Т.Н. Актуальные вопросы психологического исследования материалов по делам, связанным с проявлением экстремизма // Психология и право. — 2014. — № 4.



АНАЛИЗ СУДЕБНОЙ ПРАКТИКИ ПО ВОПРОСУ ЗАЩИТЫ ПРАВ РАБОТНИКОВ - АВТОРОВ СЛУЖЕБНЫХ ИЗОБРЕТЕНИЙ

*Ершов Владислав Романович,
Сургутский государственный
университет, г. Сургут*

E-mail: loggin2020V@yandex.ru

УДК 349.2

Аннотация. В статье приводится анализ судебной практики и норм законодательства относительно защиты прав работников - авторов служебного изобретения в судебном порядке.

Ключевые слова: защита прав работников, служебные изобретения, судопроизводство, защита интеллектуальных прав.

Защита прав работников - авторов служебных изобретений может осуществляться в судебном порядке, однако как отмечают многие ученые - юристы, существует ряд проблем возникающих при разрешении спорных ситуаций относительно защиты прав работников в суде.

В ходе исследования был проведен анализ ряда судебных актов судов общей юрисдикции по аналогичным делам (апелляционное определение судебной коллегии по гражданским делам Волгоградского областного суда от 12.10.2017г. по делу № 33-16842/2017, апелляционное определение судебной коллегии по гражданским делам Липецкого областного суда от 25.10.2017г. по делу № 33-3732/2017 и т.д.) со следующей фабулой: «Работник (автор) обратился в суд с иском к Работодателю о взыскании невыплаченного вознаграждения за создание служебного изобретения».

Суд первой инстанции, а также суд апелляционной инстанции отказывает работнику (автору) в удовлетворении заявленных требований в полном объеме по нескольким основаниям:

- отсутствие патента на служебное изобретение;
- отзыв заявления на предоставление патента со стороны работодателя;
- отсутствие факта использования служебного изобретения в связи с тем, что работник считал, что на служебное изобретение, созданное им, имеется патент, но Роспатентом в предоставлении патента было отказано, о чем

работодатель работника не уведомил.

Также необходимо обратить внимание и на следующий пример из материалов судебной практики, согласно которому, группа авторов служебного изобретения обратилась в суд с иском к организации-работодателю о выплате авторского вознаграждения за использование созданного ими служебного изобретения, а также пени за несвоевременную выплату вознаграждения и о возмещении расходов на оплату государственной пошлины. Решением суда, оставленным без изменения вышестоящим судом, исковые требования были удовлетворены.

Судебная коллегия по гражданским делам Верховного Суда РФ отменила состоявшиеся по делу судебные решения. Признавая право авторов на вознаграждение, суд исходил из того, что изобретение, созданное истцами в связи с выполнением трудовых обязанностей, используется ответчиком (патентообладателем), от использования изобретения ответчик получает доход, однако авторское вознаграждение за использование изобретения своевременно не выплачивает. Кроме того, было обращено внимание на отказ работодателя от поддержания действия патента, поскольку он прекратил уплату патентной пошлины, а также на позицию суда первой инстанции по этому вопросу. Суд первой инстанции пришел к выводу о том, что действующее законодательство не содержит норм, предусматривающих прекращение выплаты вознаграждения авторам изобретения в связи с досрочным прекращением действия патента.

Исследуя материалы дела, Судебная коллегия пришла к выводу, что авторы не имели права на вознаграждение за использование изобретения, поскольку было установлено, что спорное изобретение не использовалось работодателем и, кроме того, судебными инстанциями не было также принято во внимание, что работодатель отказался от поддержания патента, действие которого вследствие этого было досрочно прекращено.

Основной вопрос, который возникает при анализе позиций сторон рассматриваемого гражданско-правового спора: Какова квалификация спорных отношений?

По мнению Л.А. Трахтенгерц в данном случае, необходимо определить нормативные основания признания права авторов служебного изобретения на получение вознаграждения за служебное изобретение и прежде всего, определить, является ли фактическое использование служебного изобретения обязательным условием признания такого права авторов [3, С.52].

Также возникает дополнительный вопрос: А сохраняется ли обязанность работодателя, получившего служебный патент, выплатить авторам вознаграждение, если действие патента было досрочно прекращено по воле патентообладателя, прекратившего выплату патентной пошлины?

Согласно общей норме о правовой охране патентоспособных изобретений (ст. 1357 Гражданского кодекса) исключительное право на получение патента на изобретение принадлежит автору [1].

Специальные нормы о служебных изобретениях устанавливают, что

исключительное право на служебное изобретение и право на получение патента возникают у работодателя при условии, «если трудовым или гражданско-правовым договором между работником и работодателем не предусмотрено иное».

Данные нормы содержатся в Правилах выплаты вознаграждения за служебные изобретения, служебные полезные модели, служебные промышленные образцы установленные Постановлением Правительства Российской Федерации от 4 июня 2014г. №512 (далее - Правила) [2].

«Иное», как считает Г.А. Шлойдо, означает, что работник может оставить эти права за собой, то есть в отношении служебных изобретений также действует общая презумпция признания первоначального права автора на созданное им служебное изобретение, следовательно, создание патентоспособных технических решений не входит в трудовые обязанности работника [4, С.8].

Таким образом, исходя из проведенного анализа материалов судебной практики, следует, что проанализированная судебная практика в основном носит отказательный характер, это связано, прежде всего, с имеющимися пробелами в действующем праве, относительно регулирования отношений, выстраиваемых между работником (автором) и работодателем и возникающих между ними спорах.

Для предупреждения возникновения подобного рода ситуаций и защиты прав работника (автора) служебного изобретения, предлагаем добавить пункт 1.2 в Правила, а именно:

«При создании работником служебного изобретения, служебной полезной модели, служебного промышленного образца в связи с исполнением им своей трудовой функции, работодатель обязан составить акт о создании служебного изобретения, служебной полезной модели, служебного промышленного образца в течение двух рабочих дней с момента получения уведомления от работника.

Акт составляется в трех экземплярах имеющих равную юридическую силу, один экземпляр акт работодатель обязан передать работнику, второй экземпляр остается у работодателя, а третий экземпляр передается в архив организации».

Также предлагаем дополнить п. 2 Правил, а именно изложить его в следующей редакции:

«За создание служебного изобретения, служебной полезной модели, служебного промышленного образца вознаграждение должно составлять 30 процентов средней заработной платы работника, являющегося автором служебного изобретения, за последние 12 календарных месяцев и 20 процентов средней заработной платы работника, являющегося автором служебной полезной модели, служебного промышленного образца, за последние 12 календарных месяцев, которая исчисляется на дату подачи работодателем заявки на получение патента на такие изобретение, полезную модель, промышленный образец, либо на день принятия им решения о сохранении информации о них в тайне, либо на день передачи работодателем права на получение патента другому лицу.

Копия поданной работодателем заявки на получение патента на служебное изобретение, служебную полезную модель, служебный промышленный образец передается работнику, а также передается на хранение в архив организации.

Право работника на получение вознаграждения возникает с момента письменного уведомления работодателя о создании служебного изобретения, служебной полезной модели, служебного промышленного образца и сохраняется за ним по моменту решения компетентного органа о присвоении/ отказе в присвоении работодателю работника патента на служебное изобретение, служебную полезную модель, служебный промышленный образец».

Считаем, что при внесении предложенных изменений в нормы действующего законодательства будет способствовать повышению правовой защиты работника – как автора, создавшего служебное изобретение в ходе осуществления трудовой деятельности. Также при выстраивании правовой позиции в ходе судебного разбирательства по спору между работодателем и работником (автором), сторона, осуществляющая защиту прав работника (автора) сможет, ссылаясь на данную норму выстраивать доводы на основании наличия копий документов в архиве организации, сохранность которых должна обеспечиваться в течение нескольких лет.

Литература:

1. Гражданский кодекс Российской Федерации (часть четвертая) от 18.12.2006 г. № 51-ФЗ // Собрание законодательства РФ, 25.12.2006. – № 52. – Ст. 5496.
2. Постановление Правительства Российской Федерации от 4 июня 2014 г. № 512 «Об утверждении правил выплаты вознаграждения за служебные изобретения, служебные полезные модели, служебные промышленные образцы» // Собрание законодательства РФ, 09.06.2014. – № 23. – Ст. 2998.
3. Комментарий судебной практики. Вып.21 / К.Б. Ярошенко, М.К. Белобабченко, А.Ф. Ефимов [и др.], отв. ред. К.Б. Ярошенко. – М.: Институт законодательства и сравнительного правоведения при Правительстве Российской Федерации: ИНФРА-М, 2016. – 184 с.
4. Шлойдо Г.А. Беспатентные изобретения как интеллектуальный ресурс предпринимательской деятельности / Г.А. Шлойдо // М.: Интеллектуальная собственность. Промышленная собственность. – 2016. – № 12. – 68 с.



ОТДЕЛЬНЫЕ ПРОБЛЕМЫ ИСПОЛНЕНИЯ ДОГОВОРА НА ВЫПОЛНЕНИЕ ПРОЕКТНЫХ И ИЗЫСКАТЕЛЬНЫХ РАБОТ

*Ешкилева Наталия Александровна,
Владимирский юридический институт
ФСИН России, г. Владимир*

E-mail: eshkileva@mail.ru

УДК 347.4

Аннотация. В статье рассматриваются вопросы правового регулирования договора на выполнение проектных и изыскательных работ. В статье проводится научно-теоретический анализ нормативного регулирования правоотношений в рамках указанного договора, выделяются отдельные проблемы исполнения договора на выполнение проектных и изыскательских работ, а также содержатся рекомендации по их правовому разрешению.

Ключевые слова: проектные и изыскательские работы, договор подряда, заказчик, подрядчик, обязательства, результат работы.

Проектные и изыскательские работы играют важную роль в становлении экономики нашей страны на современном этапе ее развития. Они представляют собой совокупность работ по проведению инженерных изысканий, разработке технико-экономических обоснований строительства, подготовке проектов, рабочей документации, формированию сметной документации для осуществления строительства (нового строительства, расширения, реконструкции, технического перевооружения) объектов, зданий, сооружений.

Необходимо учесть, что в законодательном регулировании договора подряда на выполнение проектных и изыскательских работ существует ряд спорных вопросов, из-за которых нарушаются права, как заказчика, так и проектировщика. Важным является рассмотрение законодательных норм, материалов судебной практики, мнений ученых, что поможет определить пути преодоления существующих проблем.

Еще один вопрос, который мы попытаемся разобрать, это цена работы в рамках договора на выполнение проектных и изыскательских работ. Практика показывает, что предложенные ранее законодателем модели поведения основных участников строительного процесса не учитывают развивающиеся

хозяйственные связи и не могут рассматриваться эффективной правовой формой договорного регулирования. Проблема в том, что правовую основу этого соглашения составляют всего пять статей § 4 гл. 37 ГК РФ. Если отношения не урегулированы, то применяются нормы общего характера (п. 2 ст. 702 ГК РФ). О.Г. Ершов считает, что «такой прием юридической техники не всегда позволяет правильно оценить сторонам существенные условия договора подряда на проектирование в строительстве – условия, согласование которых необходимо и достаточно для того, чтобы возникли договорные права и обязанности» [3].

Анализируя судебную-арбитражную практику, можно прийти к выводу о том, что довольно часто причиной разногласий между заказчиком и подрядчиком является неопределенность в цене за работу проектанта или изыскателя. Необходимо учесть, что в настоящее время не достаточно исследован вопрос цены применительно к договору подряда на выполнение проектных и изыскательских работ в строительстве. Проблема состоит в том, что на сегодняшний день четко не установлены расценки за те действия, которые может совершать проектировщик или изыскатель, исполняя возложенные договором обязанности. «В подрядных отношениях по проектированию строительства заказчик по-прежнему продолжает оставаться «слабой стороной», поскольку не является специалистом в области проектных работ. Это означает, что правильное представление механизма определения цены может быть только в том случае, если он дополнительно прибегнет к услугам инженера, что не всегда возможно» [3].

Правовые нормы, которые могли бы обезопасить заказчика на тот случай, когда подрядчик зависил цену договора на проектирование в строительстве, по существу отсутствуют. Единственным правовым инструментом защиты здесь могут выступать нормы о неосновательном обогащении. В то же время сделать это достаточно не просто с точки зрения юридической техники. Во-первых, обязанность доказать неосновательное обогащение лежит на заказчике. Во-вторых, необходимо дать оценку соотношению неосновательного обогащения и экономии подрядчика, что при существующей методике определения цены проектирования очень сложно, поскольку справочники базовых цен не учитывают расходы на авторский надзор, разработку проектов производства и организации работ, другие расходы. В-третьих, неосновательность обогащения подрядчика означает то, что она не основана на законе или ином нормативном акте. Вместе с тем технические регламенты, которые должны содержать нормы, позволяющие определять цену при проектировании строительства, не разработаны.

Таким образом, разработка гражданско-правовых норм в части защиты заказчика договора подряда на выполнение проектных и изыскательских работ в строительстве в случае злоупотребления подрядчиком условий о цене должна признаваться одним из основных направлений в современном правотворчестве.

Условия, на основании которых возможно расторжение договора подряда на выполнение проектных и изыскательских работ содержатся в главах 26 ГК РФ

(общие нормы) и 32 ГК РФ (специальные нормы). Расторжение договора подряда на выполнение проектных и изыскательских работ из-за ненадлежащего исполнения своих обязанностей подрядчиком, который по договору на выполнение проектных и изыскательских работ обязан передать заказчику готовую техническую документацию и результаты изыскательских работ, подтверждающие выполнение им инженерных изысканий или проектной документации, регулируется ст. 408 ГК РФ. Работа, проделанная подрядчиком, по договору должна пройти государственную или негосударственную экспертизу, которая должно засвидетельствовать данные результаты, их соответствие технической документации, требованиям законодательства. Также работа по договору будет считаться оконченной, после того, как ее результат согласуют с заказчиком, а также в государственных органах или органах местного самоуправления. Подписанный сторонами акт о приеме-передаче работ должен засвидетельствовать качество исполнения договора подряда на выполнение проектных и изыскательских работ, на основании акта производится полная оплата заказчиком работ, произведенных подрядчиком в соответствии с условиями договора.

В общей части ГК РФ существуют еще и другие способы прекращения обязательств по договору подряда на выполнение проектных и изыскательских работ, например, отступное (ст. 409 ГК РФ), зачет (ст. 410 ГК РФ), прекращение обязательства совпадением должника и кредитора (ст. 413 ГК РФ), прощение долга (ст. 415 ГК РФ) на практике такие способы встречаются крайне редко. Маловероятно, что обязательство будет прекращено путем предоставления взамен отступного (денежных средств, имущества и т. д.), однако, не исключен вариант, когда подрядчик, который не выполнил свое обязательство, по взаимному согласию с заказчиком, предоставит ему отступное. Также на практике крайне редко встречаются случаи, когда стороны договора производят зачет встречных однородных требований, в первую очередь денежных, например, требования об оплате выполненных работ и требование об уплате неустойки за просрочку выполнения работ, в случае, если неустойка будет принята подрядчиком. Еще одним способом расторжения договора является совпадения должника и кредитора в одном лице, что также маловероятно, так как говорить об этом мы можем только в случае реорганизации юридических лиц (заказчика и подрядчика) путем слияния или присоединения в соответствии со ст. 57 ГК РФ.

Договор подряда на выполнение проектных и изыскательских работ может быть прекращен по соглашению сторон из-за изменения предмета договора. На практике, в таких случаях, стороны расторгают договор и заключают новый договор с иным предметом, или же изменяют условия договора по соглашению сторон.

Чаще встречается такой способ прекращения договора на выполнение проектных и изыскательских работ, как невозможность исполнения (ст. ст. 416–417 ГК РФ). Договор может прекратиться из-за невозможности исполнения,

например, в случае прекращения действия лицензии или свидетельства о допуске к работам, связанным с безопасностью объектов капитального строительства у подрядчика, или договор может прекратиться вследствие утраты заказчиком прав на земельный участок, на котором предполагалось производить инженерные изыскания или архитектурно-строительное проектирование. Также, договор может прекратиться в результате смерти гражданина (предпринимателя без образования юридического лица) или вследствие ликвидации юридического лица, одной из сторон договора.

По требованию одной стороны, договор может быть расторгнут по решению суда только при существенном нарушении условий договора другой стороной. Значительное нарушение договора одной из сторон, которое влечет такой ущерб, что другая сторона в большей степени лишается того, на что была вправе рассчитывать при заключении договора. Законодатель не дает точного определения таким нарушениям, так как невозможно предусмотреть в нормативном акте все случаи таких нарушений договора.

Глава 37 ГК РФ «Подряд» содержит нормы, в соответствии с которыми подрядчик может в одностороннем порядке отказаться от договора подряда, в т. ч. договора подряда на выполнение проектных и изыскательских работ. По мнению ученых, «большинство оснований для отказа от договора связано исключительно с обстоятельствами, которые можно назвать оценочными, и потому не имеющими однозначного значения» [4].

Если подрядчик не приступает в установленное договором время к исполнению договора подряда или выполняет работу настолько медленно, что выполнение ее к сроку становится явно невозможным, то это дает право заказчику отказаться от договора, что предусмотрено в п. 2 ст. 715 ГК РФ, следовательно, законодатель дает право заказчику в одностороннем внесудебном порядке, без предоставления доказательств и без рассмотрения мнения подрядчика, отказаться от исполнения договора. Получается, что вывод о невозможности выполнения работ к сроку основывается исключительно на основании личного мнения заказчика, п. 3 этой же статьи разрешает заказчику, если во время выполнения работы станет очевидным, что она не будет выполнена надлежащим образом, назначить подрядчику разумный срок для устранения недостатков и при неисполнении подрядчиком в назначенный срок этого требования отказаться от договора подряда. Как и в предшествующем случае, законодатель оставляет решение вопроса о нарушении договора на рассмотрение только одной стороны в договоре. Нормы закона также позволяют заказчику во внесудебном порядке отказаться от договора, если он посчитал, что работа сделана подрядчиком с отступлениями от договора подряда, ухудшившими результат работы, или с иными недостатками, которые делают его непригодным для предусмотренного в договоре использования, либо при отсутствии в договоре соответствующего условия непригодности, для обычного использования, и если, эти отступления не были устранены либо являются существенными и неустранимыми. И вновь решение вопроса основывается

только на мнении заказчика.

Законодатель в отдельных случаях предоставил право отказаться в одностороннем, внесудебном порядке от договора не только заказчику, но и подрядчику. Так, если подрядчик заметит, что материалы, оборудование, техническая документация или переданная для переработки вещь, предоставленные заказчиком, непригодны или недоброкачественны, если указания заказчика о способе исполнения работы, возможно, повлекут неблагоприятные последствия или обнаружатся иные, не зависящие от подрядчика факты, которые грозят пригодности или прочности результатов выполняемой работы либо влияют на невозможность ее завершения в срок, он должен поставить в известность об этом заказчика. И если заказчик не согласится с односторонним, субъективным мнением подрядчика, последнему разрешается отказаться от исполнения договора.

Таким образом, полагаем, что все перечисленные основания для одностороннего, внесудебного отказа от исполнения договора как заказчиком, так и подрядчиком, основаны исключительно на предположениях одной из сторон в очевидности неисполнения другой стороной своих обязательств.

Отдельные ученые полагают, что данные основания для отказа от договора «не способствуют стабильности договорных отношений и не соответствуют основополагающему принципу гражданского права о недопустимости одностороннего отказа от исполнения обязательства» [4]. Так как, если у сторон договора существуют претензии относительно действий или бездействия контрагента, если нарушены условия договора, то эти претензии должны доказываться в суде.

Таким образом, мы считаем актуальным внесение изменений в действующее законодательство, регламентирующее право заказчика отказаться от договора. Сделать возможность отказа от договора только лишь, по мотивам утраты интереса заказчика к получению результата работ. Все остальные варианты отказа от договора одной из сторон исключить из ГК РФ, кроме возможности расторжения договора в судебном порядке. Данные изменения позволят обеспечить один из основных принципов гражданского права – равноправие сторон гражданских правоотношений.

Литература:

1. Гражданский кодекс Российской Федерации (часть первая): [Федер. закон : от 30 нояб. 1994 г. № 51-ФЗ] // Собр. законодательства Рос. Федерации. – 1994. – № 32. - ст. 3301.
2. Гражданский кодекс Российской Федерации (часть вторая): [Федер. закон : от 26 янв 1996 г. № 4-ФЗ] // Собр. Законодательства Рос. Федерации. – 1996. – № 5. - ст. 410.
3. Ершов О.Г. Условие о цене в договоре подряда на проектные и изыскательские работы в строительстве // Юридическая мысль. - 2013. - № 3.

4. Люкшин А.М. Содержание и значение задания заказчика по договору подряда на выполнение проектных и изыскательских работ // Бизнес, менеджмент и право. - 2013. - № 2 (19).



О КРИМИНОЛОГИЧЕСКИХ АСПЕКТАХ ПРЕСТУПЛЕНИЙ НЕСОВЕРШЕННОЛЕТНИХ

*Жадан Владимир Николаевич,
Елабужский институт Казанского
(Приволжского) федерального
университета, г. Елабуга*

E-mail: vlad.zhadan60@yandex.ru

УДК 343

Аннотация. В статье рассматриваются криминологические аспекты преступлений несовершеннолетних в России на основе анализа официальной статистики и теоретических положений науки криминологии, норм российского законодательства и авторского понимания.

Ключевые слова: криминологические аспекты, преступления несовершеннолетних, анализ, статистика, теоретические положения, законодательство, подходы.

Вопросам анализа криминологической и уголовно-правовой характеристики преступлений несовершеннолетних [1-5] посвящено немало научных работ в юридической литературе и Интернет-ресурсах. Такой интерес не является случайным, так как преступления несовершеннолетних относятся к числу достаточно обсуждаемых вопросов на научных и практических форумах.

Многие ученые-криминологи и социологи придерживаются мнения, что к трансформации делинквентности несовершеннолетних привели события политического и социально-экономического характера прошлого столетия.

Под делинквентным поведением (лат. *delictum* – проступок, англ. *delinquency* – правонарушение, провинность) понимается антиобщественное противоправное поведение индивида, воплощенное в его поступках (действиях или бездействии) и наносящее вред как отдельным гражданам, так и обществу в целом [6].

Делинквентное поведение необходимо отличать от девиантного поведения, под которым понимается поведение, отклоняющегося от нормы и не одобряется общественным мнением. Тем самым делинквентное поведение граничит с криминальным поведением и предполагает порицание законом и возможное наличие уголовного наказания.

П.С. Самыгин считает, что подобные изменения являются следствием деморализации всего населения и свидетельствовали о становлении нигилистических настроений и всеобщего цинизма [7, с. 233].

В криминологической науке в части характеристики преступлений несовершеннолетних используются также термины, как «преступления, совершаемые несовершеннолетними» и «несовершеннолетняя преступность», которые применяются как синонимы. При этом под преступлениями несовершеннолетних понимается совокупность преступлений, совершаемых лицами в возрасте от 14 до 18 лет. Как известно преступления, совершаемые несовершеннолетними, являются частью преступности в целом, но имеют свои особенности, которые предполагают изучать их в качестве объекта криминологического исследования.

Первым элементом криминологической характеристики преступности являются статистические данные о состоянии, динамике, удельном весе и других показателях преступлений несовершеннолетних. Согласно официальным данным в России за 2017 год зарегистрировано 45288 преступлений, совершенных несовершеннолетними либо с их участием (-15,7%), в т. ч. тяжких или особо тяжких – 10238 (-11,3%) [8]; за 2016 год зарегистрировано 53736 преступлений, совершенных несовершеннолетними либо с их участием [9] и за 2015 год в России зарегистрировано 61833 преступлений, совершенных несовершеннолетними либо с их участием [10].

К регионам с наибольшим удельным весом преступлений (от числа расследованных), совершенных несовершеннолетними или при их соучастии относятся: Республика Карелия (9,2%), Забайкальский край (7,5%), Магаданская область (7,1%), Амурская область (7,0%), Республика Тыва (6,8%), Хабаровский край (6,7%), Свердловская область (6,3%), Республика Бурятия (6,3%), Новгородская область (6,1%) и Иркутская область (6,1%) [8].

Вторым элементом криминологической характеристики преступлений несовершеннолетних являются причины и условия, способствующие совершению преступлений несовершеннолетними, которые были самостоятельным предметом исследования автора этих строк [11, с. 227-232].

В науке криминологии выделяется множество классификаций причин и условий преступлений несовершеннолетних.

По мнению автора, можно выделить две группы причин и условий преступлений несовершеннолетних: общесоциальные и личностно-микросредовые. К общесоциальным причинам и условиям преступности можно отнести: противоречия между официальными массовыми детскими и молодежными организациями, что в итоге выливается в их неспособность проведения единой политики воспитания подрастающего поколения, недостатки образовательной и воспитательной систем, неразвитость системы органов уполномоченных проводить профилактическую деятельность в отношении несовершеннолетней преступности, обострение социальных проблем российского общества, несоблюдение международных договоров между

молодежными организациями и сообществами, массовая пропаганда посредством средств массовой информации ложных идеалов и ценностей, неблагополучная семья или окружение, снижение материального благосостояние семьи несовершеннолетнего, целенаправленное вовлечение несовершеннолетних в преступную деятельность, отсутствие родительского контроля – безнадзорности, которая в последствии может привести к криминогенной ситуации. К личностно-микросредовым причинам преступного поведения можно отнести: желание самоутвердиться и получения авторитета в среде общения, корыстные мотивы, правовой нигилизм, противоречивая и несформировавшаяся психика подростка, эмоциональная неустойчивость, низкая степень самоконтроля, гиперактивность, стремление к подражанию взрослых, внушаемость, психические отклонения и болезни [11, с. 227-229].

При исследовании преступлений несовершеннолетних важное место в криминологической характеристике занимает криминологический анализ личности несовершеннолетних преступников, так как особенности таких преступлений напрямую зависят от возрастных особенностей индивида, таких как биологические, психологические и социальные изменения в несформированной и хрупкой личности несовершеннолетнего. Такие изменения часто приводят несовершеннолетнего к внутренним конфликтам, которые при определенных обстоятельствах и невнимании окружающих и правоохранительных органов способны подтолкнуть подростка к деяниям преступного характера.

Деформация личности несовершеннолетнего зачастую происходит по причине асоциального и аморального образа жизни его родителей. В таком окружении несформированная личность в период социализации и понимания себя, как части общества, усваивает и перенимает «правила поведения» во взрослой жизни от ближайшего окружения, которое подает деструктивный пример взаимодействия с обществом (насилие, психологическое давление, аморальное поведение и др.). Здесь, как и считается общепринятым в системе правоохранительных органов, определяющим фактором совершения преступлений несовершеннолетними является условия их жизни и воспитания.

Неблагополучные семьи чаще всего являются истоком безнадзорности и вследствие этого – совершения правонарушений подростками. Стоит отметить, острую необходимость в корректировке семейной политики в России. Семья, как важнейшая ячейка российского общества должна быть в центре постоянного государственного внимания.

Преступления несовершеннолетних, как известно, имеют особенности связанные с уголовно-правовой характеристикой возраста субъекта преступного посягательства, устанавливаемого Уголовном кодексом РФ [12] (далее – УК РФ). Возраст лица, с которого предусматривается уголовная ответственность в России, определяется в ст. 20 УК РФ. При этом на основании ч. 1 ст. 20 УК РФ к уголовной ответственности подлежит лицо, достигшее ко времени совершения преступления 16-летнего возраста, а на основании ч. 2 ст. 20 УК РФ

устанавливается возраст уголовной ответственности несовершеннолетних с 14 лет и определяется исчерпывающий перечень соответствующих составов преступлений [12].

Говоря о возрастных критериях несовершеннолетних, совершивших преступления, ученые-криминологи чаще всего подразделяют на две группы: а) 14-15 лет – группа малолетних и подростков; б) 16-18 лет – несовершеннолетние.

Криминологические особенности поведения несовершеннолетних в возрастном промежутке 14-18 лет говорят о том, что на их поведение воздействуют не только ситуация в семье в период предшествующий преступной активности подростка, но и, так называемые «молодые взрослые». Другими словами – лица, которые в недавнем времени сами, с точки зрения российского законодательства, относились к категории несовершеннолетних. Учитывая их новый статус и понимая его юридические последствия, такие лица часто используют свое влияние для совершения преступлений несовершеннолетними в корыстных интересах. Влияние осуществляется за счет прививания уличной культуры и нигилистического мировоззрения у подростков, возвращения агрессивного отношения к обществу и потребительского отношения к жизни.

Преступления указанной категории подавляющее большинство совершаются лицами мужского пола. Это объясняется гендерными различиями в процессе воспитания, психологическими особенностями полов и соответственно различием их поведения.

Ученые-криминологи выделяют взаимосвязь уровня образованности с личностью несовершеннолетнего правонарушителя. Говоря о степени образованности несовершеннолетних правонарушителей, необходимо отметить тот факт, что он более низкий, чем у их ровесников, которые преступления не совершали. Довольно типичная и распространенная ситуация, когда несовершеннолетний преступник, оказывается второгодником образовательного учреждения либо бросившим его [13, с. 46].

Характерным признаком является и организация досуга несовершеннолетних. Общее количество незанятого времени у проблемных подростков в несколько раз превышает у сверстников, не совершавших противоправных действий. Согласно итогам отдельных исследований, с увеличением свободного времени интересы подростков деформируются и приобретают негативный оттенок. Так, чем больше свободного времени у несовершеннолетних, тем вероятнее совершения им правонарушения.

Заключительным элементом криминологической характеристики преступлений несовершеннолетних является предупреждение указанной преступности и профилактическая деятельность уполномоченных органов и лиц.

К числу общих мер, направленных на предупреждение совершения преступлений несовершеннолетними относятся: а) выявление закономерностей, указывающих на отклонения в развитии подростка посредством сбора статистических данных; б) составление прогнозов, базирующихся на

прогнозирование, которое основано на поведенческих переменных несовершеннолетних преступников и предпосылок совершения правонарушения; 3) предотвращение совершения рецидива [14, с. 106].

К числу мер предупреждения совершения преступлений несовершеннолетними на раннем этапе относятся: а) выявление несовершеннолетних, проживающих в неблагоприятных условиях; б) выявление несовершеннолетних, находящихся в трудной жизненной ситуации, которая может послужить фактором совершения преступления; в) воспитание конструктивных ценностных ориентиров у подростков; г) выявление и устранение источников деструктивного влияния на несовершеннолетних; д) корректирующее воспитание несовершеннолетних с поведением, отклоняющимся от социальных (общепринятых) норм [15].

Подводя итог, можно отметить, что, несмотря на зафиксированное статистическое уменьшение количественных показателей, преступность несовершеннолетних претерпевает качественно негативные изменения. В целях профилактики и борьбы с преступностью несовершеннолетних целесообразным представляется оптимизация системы их правового воспитания, для чего необходимо возрождение и создание новых центров организованного досуга детей и подростков; укрепление материально-технической базы, улучшение кадрового и ресурсного обеспечения комиссий по делам несовершеннолетних; внедрение в практику воспитательно-профилактической работы психолого-педагогических методик диагностики личности несовершеннолетних и дефектов микросреды и т.д. [4, с. 180].

Таким образом, проанализированы официальная статистика, теоретические положения науки криминологии, нормы уголовного законодательства и научные подходы, характеризующие криминологические аспекты преступлений несовершеннолетних в России.

Литература:

1. Ахьядов Э.С. Криминологическая характеристика и профилактика преступлений несовершеннолетних и молодежи // Молодой ученый. – 2013. – № 12. – С. 620-624.
2. Бабаев М.М. Социально-психологические компоненты детерминации преступного поведения молодежи // Российский криминологический взгляд. – Ставрополь. – 2005. – № 1. – С. 65-73.
3. Герасимова О.И. Особенности формирования девиантного поведения несовершеннолетних в современных условиях // Российский следователь. – 2005. – № 4. – С. 26-27.
4. Жадан В.Н. Проблемы криминологической характеристики преступности несовершеннолетних в России // Балтийский гуманитарный журнал. – 2017. – Т. 6. – № 1 (18). – С. 179-182.

5. Криминологическая характеристика и профилактика преступности несовершеннолетних [Электронный ресурс]. - Режим доступа: http://www.erudition.ru/referat/printref/id.28530_1.html
6. Словари и энциклопедии на Академике [Электронный ресурс]. - Режим доступа: <https://dic.academic.ru/dic.nsf/ruwiki/339508>
7. Самыгин П.С. Девиантное поведение молодежи: учебное пособие // П.С. Самыгин. – Ростов-на-Дону: Издательский центр «Феникс», – 2006. – 440 с.
8. Состояние преступности в России за январь-декабрь 2017 года [Электронный ресурс]. - Режим доступа: <https://мвд.рф/reports/item/12167987>
9. Состояние преступности в России за январь-декабрь 2016 года [Электронный ресурс]. - Режим доступа: <https://мвд.рф/folder/101762/item/11715403/>
10. Состояние преступности в России за январь-декабрь 2015 года [Электронный ресурс]. - Режим доступа: <https://мвд.рф/folder/101762/item/9338947/>
11. Жадан В.Н. Причины и условия совершения преступлений несовершеннолетними и молодежью в России // Гуманитарные, социально-экономические и общественные науки. – 2014. – № 4. – С. 227-232.
12. Уголовный кодекс Российской Федерации от 13.06.1996 № 63-ФЗ (в ред. от 19.02.2018 № 35-ФЗ) // СЗ РФ. – 1996. – № 25. – Ст. 2954.
13. Каплунов В.Н., Широков В.А. Уголовно-правовая охрана детства // Законность. – 2007. – № 8. – С. 46-48.
14. Васильчикова Н.В., Кухарук В.В. Криминология: Курс лекций. – М.: Издательский центр «Юрайт», – 2009. – 144 с.
15. Коновалова И.А. Социально-психологическая и криминологическая характеристика несовершеннолетнего как субъекта преступления корыстной направленности [Электронный ресурс]. - Режим доступа: <https://refdb.ru/look/2094723.html>

О НЕКОТОРЫХ ВОПРОСАХ ПО ПРЕПОДАВАНИЮ ЮРИДИЧЕСКИХ ДИСЦИПЛИН

*Жадан Владимир Николаевич,
Елабужский институт Казанского
(Приволжского) федерального
университета, г. Елабуга*

E-mail: vlad.zhadan60@yandex.ru

УДК 378

Аннотация. Статья посвящена некоторым вопросам по преподаванию юридических дисциплин на основе анализа образовательно-правовых актов, общетеоретических положений о юридических науках и авторское понимание их преподавания.

Ключевые слова: вопросы, преподавание, юридические дисциплины, анализ, общетеоретические положения, подходы.

Вопросам и проблемам анализа качества юридического образования, проблемам подготовки юристов, а также вопросам и проблемам преподавания юридических дисциплин [1-5] посвящено немало научных работ в юридической литературе и материалов в Интернет-ресурсах, что не мешает автору высказать свое мнение по некоторым вопросам преподавания юридических дисциплин.

На основании п. 1 ст. 2 Федерального закона от 29.12.2012 № 273-ФЗ «Об образовании в Российской Федерации» [6] образование представляет «единый целенаправленный процесс обучения и воспитания ..., а также совокупность приобретаемых знаний, умений, навыков, ценностных установок, опыта деятельности и компетенции ...» и предусматривает требования с учетом федеральных государственных образовательных стандартов по определенным направлениям (профилям) образования.

К высшему юридическому образованию нормативные требования устанавливаются Федеральным государственным образовательным стандартом высшего образования (далее – ФГОС ВО) по направлению подготовки 40.03.01 Юриспруденция (уровень бакалавриата) [7] и другими ФГОС ВО, которые определяют практико-ориентированный подход к подготовке будущих юристов.

Исходя из конкретных отраслей права (знаний) и наук производными являются учебные дисциплины (курсы). В этом плане юридические дисциплины

исходя из соответствующих отраслей права и наук изучаются в вузах в определенном объеме и соответствующие сроки. При этом исходя из базового (обязательного) перечня юридических дисциплин, вузы самостоятельно определяют их объем, содержание, порядок реализации указанных дисциплин, а также могут вводить и дополнительные юридические дисциплины.

Юридические науки образуют определенную систему и структуру исходя из взаимосвязей и взаимозависимости относительно обособленных и самостоятельных социальных институтов государства и права, и являющихся объектом и предметом исследования.

Как известно, система юридических наук представляет собой совокупность взаимосвязанных наук, изучающих государство и право как относительно обособленные, самостоятельные социальные институты [8].

Помимо системы юридических наук принято выделять и структуру юридических наук, под которой понимается внутреннее подразделение (классификация) юридических наук на определенные виды или группы.

Так, наиболее приемлемой является система юридических наук [9], которая включает: а) теоретико-исторические науки (теория государства и права, история отечественного государства и права, история государства и права зарубежных стран и др.); б) отраслевые науки (конституционное право, административное право, уголовное право, международное право и др.); в) специальные юридические науки, изучающие деятельность некоторых государственных и негосударственных органов (правоохранительные органы, прокурорский надзор, адвокатура и др.); 4) прикладные науки, использующие данные других наук (криминалистика, судебная медицина, судебная психология и др.).

В п. 6.1 ФГОС ВО [7] указывается, что структура программы бакалавриата включает обязательную часть (базовую) и часть, формируемую участниками образовательных отношений (вариативную), что обеспечивает возможность реализации программ бакалавриата, имеющих различную направленность (профиль) образования в рамках одного направления подготовки, то есть в вузах могут реализовываться несколько направленностей (профилей) программы бакалавриата (например, государственно-правовое, гражданско-правовое, международно-правовое, уголовно-правовое, финансово-правовое и т.д.).

В п. 6.2-6.3 ФГОС ВО [7] определяются дисциплины (модули), в которые включаются дисциплины (модули), относящиеся к базовой части программы, и дисциплины (модули), относящиеся к ее вариативной части (блок 1); дисциплины (модули), относящиеся к базовой части программы бакалавриата, являются обязательными для освоения обучающимся вне зависимости от направленности (профиля) программы бакалавриата, которую он осваивает. При этом к базовой части и являющимися обязательными дисциплинами (п. 6.4) относятся: философия, история государства и права России и др., а к собственно юридическим дисциплинам: теория государства и права, конституционное право, административное право, гражданское право, гражданский процесс, арбитражный процесс, трудовое право, уголовное право, уголовный процесс,

экологическое право, земельное право, финансовое право, налоговое право, предпринимательское право, международное право, международное частное право, криминалистика, право социального обеспечения [7]. В свою очередь объем, содержание и порядок реализации указанных дисциплин (модулей) определяются вузами самостоятельно.

Изучение базовых юридических дисциплин не возможно без теоретико-исторических дисциплин, которые является обязательным элементом подготовки по вышеуказанному направлению подготовки будущих юристов-бакалавров. При этом целями теоретико-исторических дисциплин является «вооружение» студентов понятийно-категориальным аппаратом юриспруденции, изучение основных закономерностей возникновения, становления, развития и функционирования государственно-правовых институтов, процессов и явлений, которые способствуют формированию у них такого объема знаний, на основе которого они могли бы переходить к изучению отраслевых, специальных и прикладных юридических дисциплин.

Учитывая общий понятийно-категориальный аппарат юриспруденции и методологическую связь теоретико-исторических дисциплин с отраслевыми, специальными и прикладными юридическими науками, можно говорить, что от качества усвоения этих положений во многом зависит успех обучения в целом. При этом изучение отраслевых дисциплин (конституционное право, административное право, международное право и т.д.) от студентов потребуются наличие четких представлений об основных юридических категориях и понятиях, об общих правовых институтах, об источниках права и многом другом.

Общепризнано, что в формировании у студентов исходных знаний, умений и навыков по юридическим дисциплинам ведущая роль отводится преподавателю. От интеллектуальной и практической подготовки, профессионального мастерства преподавателя, а также личной увлеченности дисциплиной (дисциплинами), которые преподаватель преподает зависит то, насколько полно студенты овладеют учебным материалом, предусмотренным рабочей программой по юридическим дисциплинам.

Среди преподавателей, в том числе и преподающих юридические дисциплины, распространено мнение, что основу их деятельности составляют знание предмета и умение его подать, но современная практика показывает, что в современное время этого недостаточно.

Автор разделяет научный подход, что «учитель – не тот, кто учит, а у кого учатся», а поэтому привлекательность учебного материала по юридическим дисциплинам, его практическая значимость во многом зависят от умения и таланта подачи учебного материала, способности преподавателя показать ценность и значимость теории и практики в жизни общества и в деятельности будущего юриста, а студентов, соответственно, в желании учиться у данного преподавателя.

В современных условиях к преподавателям предъявляются очень высокие требования, а поэтому они должны уметь проектировать педагогический

процесс, управлять им и прогнозировать результаты обучения. Более того, им необходимы знания педагогического менеджмента и маркетинга, способность правильно подбирать и рационально сочетать различные формы и методы обучения, а также владеть инновационными педагогическими технологиями, в основе которых лежит обучение деятельностного типа юриста, владеющего не только теоретическими знаниями и практическими умениями, но и способного гибко реагировать на быстро меняющиеся условия юридических ситуаций. Вопросу повышения качества образования как одному из важнейших условий формирования высокого уровня правовой культуры личности и профессионализма выпускников в настоящее время уделяется большое внимание на общегосударственном и вузовском уровне.

Исходя из указанных условий преподаватель обязан постоянно решать задачу по определению «золотой середины» между классическими (традиционными) формами и методами обучения и интерактивными инновационными, основанными на новых образовательных подходах и технологиях. При этом следование учебной программе может приводить к формированию стереотипов в профессиональной деятельности, которые часто являются тормозом любых нововведений. Безусловно, не следует под влиянием нововведений отбрасывать проверенные временем и практикой классические (традиционные) формы и методы обучения. При этом зачастую возникают ситуации, когда недостаточная подготовка преподавателя может приводить к несовершенству классических (традиционных) форм и методов обучения.

Согласно ФГОС ВО [7] предусматривается изучение учебных дисциплин, которые предполагают освоение широкого круга теоретических вопросов. Для них характерен высокий уровень обобщения и абстрактности учебного материала, и как следствие, для изучения требуется немало времени. По юридическим дисциплинам в ходе проведения занятий преподавателю постоянно приходится сталкиваться с проблемами практической направленности.

По мнению автора, от преподавателя, прежде всего, требуется увязывать теоретические положения с практической деятельностью правоохранительных органов, иных юридических органов и служб, а поэтому в ходе занятий от преподавателя требуется не только рассмотреть юридическую природу соответствующих государственно-правовых процессов и явлений, но и увязать их с практической деятельностью указанных органов и служб. Естественно, при таком подходе преподавателю удастся показать не только теоретическое, но и практическое значение рассматриваемой темы и соответствующих вопросов. Данное положение предусматривает для преподавателя постоянную необходимость изучения материалов судебных-правовых актов и юридической практики, а полученная при этом практически значимая информация помогает подкреплять учебный материал рассматриваемой темы и соответствующих вопросов.

В ходе преподавания юридических дисциплин возникают и проблемы,

связанные с категорией обучающихся. Так особого подхода требует проведение занятий со студентами заочного обучения. У студентов заочного обучения имеется жизненный опыт и определенные знания о практической деятельности органов и служб юридической направленности. Они хорошо осознают, что в реальной жизни востребованность специалиста в своей области и профессионализм напрямую зависят от желания и способности обучаться, обучаться в любом возрасте. С другой стороны, достаточно большая часть студентов заочного обучения не верят в то, что обучение несет для них важность и новизну, а поэтому главное получить диплом о высшем образовании.

Как указывалось выше, при проведении занятий по юридическим дисциплинам преподаватель может использовать классические методы и формы обучения, но и должен применять интерактивные и инновационные методы и средства обучения, которые направлены на развитие критического и творческого мышления, умения эффективно работать с информацией. В современное время большое значение должно уделяться активному включению студентов в образовательный процесс. При этом преподаватель должен учитывать индивидуальные способности обучающихся и поощрять обратную связь, при которой необходимо переходить от информационного к деятельностному обучению студентов. В этих целях желательно использовать проблемно-поисковые и игровые методы, позволяющие вовлекать в обсуждение и разыгрывание юридически значимых проблем и ситуаций максимальное количество обучающихся.

В этом случае существенно повышается активность студентов заочного обучения на занятиях, появляется их заинтересованность в поиске необходимой информации, в приведении примеров из юридической практики, а также примеров из личной жизни. Задача преподавателя сводится к правильной организации таких занятий. В случае успеха, студенты осуществляют самоконтроль и самоуправление. Такая демократичная обстановка позволяет чувствовать себя более комфортно как самим студентам, так и преподавателям. В этом случае вся группа будет чувствовать себя единой командой.

Важное значение в преподавании юридических дисциплин, при котором приобретаются прочные знания и умения, а также качества (компетенции), необходимые выпускникам вузов для успешной профессиональной деятельности, в значительной степени также зависит от уровня методического обеспечения, то есть наличия учебно-методических пособий с проблемно-практическими ситуациями для студентов, видеоматериалов и т.д.

Внедрение нововведений и связанная с этим ломка стереотипов и традиционных представлений отдельных преподавателей и коллективов кафедр в целом зависят не только от качества новых образовательных технологий, как иногда считают, но и от многих других факторов: от материально-технической базы кафедры; количества часов, выделяемых на изучение дисциплин; качественного состава преподавателей и других.

Автор разделяют научный подход Л.А. Бурляевой, Т.А. Бутковой, С.С.

Фроловой [10-12] и других педагогов, которые с целью повышения эффективности учебной работы студентов предлагают применять такие интерактивные и инновационные методы и приемы в учебной работе как: анализ конкретных ситуаций, ошибок, коллизий и казусов; аудиовизуальный метод обучения; различные виды дискуссий; деловые и ролевые игры; «займи позицию»; публичное выступление; «круглый стол»; «мозговая атака (мозговой штурм)»; юридическая клиника; метод проектов; моделирования и др.

В ходе преподавания юридических дисциплин обязательно использование интерактивных и инновационных в сочетании с классическими методами и средствами обучения, что позволяет формировать у студентов юридический язык и юридическое мышление, унифицировать подходы к оценке государственно-правовых явлений, содействуют выработке самостоятельного отношения к юридическим проблемам и аргументации своей позиции, способствуют развитию общей и правовой культуры, а также воспитанию чувства уважения к праву и закону, законности и правопорядку.

Таким образом, на основе общетеоретических положений предложена структура юридических дисциплин, а также авторское понимание их преподавания с использованием при этом интерактивных и инновационных, а также классических методов и средств обучения, которые предполагают не только приобретение студентами-юристами знаний, умений и навыки по юридическим положениям, но и формирование личностных качеств и компетенций, позволяющий развивать критическое и творческое мышление, способствует формированию правосознания, развитию общей и профессиональной правовой культуры, глубоких и устойчивых правовых знаний, убеждений и привычек правомерного поведения, воспитанию уважения к верховенству права и закона, соблюдению закона и правопорядка, становления правовой государственности в России.

Литература:

1. Воскресенская Е.В. Проблема качества юридического образования в современной России // Современные проблемы науки и образования. – 2017. – № 2 [Электронный ресурс]. - Режим доступа: <http://science-education.ru/ru/article/view?id=26361>
2. Капустин А.Я. Современные проблемы юридического образования [Электронный ресурс]. - Режим доступа: <https://cyberleninka.ru/article/n/sovremennye-problemy-yuridicheskogo-obrazovaniya>
3. Малиновский А.А. Проблемы юридического образования [Электронный ресурс]. - Режим доступа: https://textbook.news/administrativnoe-pravo_717/problems-yuridicheskogo-obrazovaniya.html
4. Сошникова Т.А. Некоторые проблемы обеспечения качества юридического образования в современной России // Образование и право. – 2017. – № 1. – С. 67-73.

5. Шахрая С.М. Проблемы качества юридического образования [Электронный ресурс]. - Режим доступа: <http://www.garant.ru/interview/10208/>
6. Федеральный закон от 29.12.2012 № 273-ФЗ (в ред. от 29.12.2017 № 473-ФЗ) «Об образовании в Российской Федерации» [Электронный ресурс]. - Режим доступа: http://www.consultant.ru/document/cons_doc_LAW_140174/
7. Приказ Минобрнауки России от 01.12.2016 № 1511 (в ред. приказа Минобрнауки России от 13.07.2017 № 653) «Об утверждении федерального государственного образовательного стандарта высшего образования по направлению подготовки 40.03.01 Юриспруденция (уровень бакалавриата)» [Электронный ресурс]. - Режим доступа: http://www.consultant.ru/document/cons_doc_LAW_210457/
8. Система юридических наук [Электронный ресурс]. - Режим доступа: <https://studfiles.net/preview/5916522/>
9. Правоведение: Шпаргалка. Объект изучения и система государственно-правовых наук [Электронный ресурс]. - Режим доступа: <http://fanread.ru/book/8100426/?page=1>
10. Бурляева Л.А. Современные подходы к интерактивному обучению студентов ВУЗов по юридическим дисциплинам // Вестник Российского нового университета. Серия: Человек в современном мире. – 2013. – № 1. – С. 113-116.
11. Буткова Т.А. Методы интерактивного обучения как инновационные способы реализации профессионального юридического образования // Материалы всероссийской научно-практической конференции. – СПб, 2015. – С. 74-75.
12. Фролова С.С. Перспективы развития интерактивных методов обучения юридических дисциплин в ВУЗе // Научный альманах. – 2015. – № 10-4 (12). – С. 178-180.



О ЦЕННОСТИ ТЕОРИИ ДЖОНА ЛОККА: ЛИБЕРАЛИЗМ КАК ОСНОВА ПРАВОВОГО ГОСУДАРСТВА

*Закарян Игорь Артурович,
Шалкина Екатерина Вадимовна,
Саратовская государственная
юридическая академия, г. Саратов*

E-mail: igor.zakaryan.97@mail.ru

УДК 32(075.8)

Аннотация. В статье рассматриваются основы общественно-политического течения «либерализм», а также вклад Джона Локка в развитие и продвижение теории либерализма.

Ключевые слова: Джон Локк, права человека, теория либерализма.

Правовыми основами становления гражданского общества выступают такие институты, как: институт равенства людей, институт признания и провозглашения народа в качестве единственного источника власти, институты прямой демократии (выборы, референдум) и т.д. Эти институты характерны философскому и общественно-политическому течению как либерализм. Как верно отмечает Е.В. Золотницкий, «в основе либерализма как политико-правовой доктрины лежит идея об абсолютной ценности и самодостаточности индивида. Формой такой самодостаточности выступает естественное право» [1]. Кроме того, сама теория либерализма выступает в роли ограничителя власти государства, с целью недопущения произвола последнего в отношении прав и свобод личности, обеспечения незыблемости естественных прав и свобод человека и гражданина для государственного аппарата.

В центре нашего исследования – либеральная теории Джонна Локка.

Истоки становления теории либерализма берут свое начало в христианстве. Позже либерализм ярко проявился во время становления капитализма XVII-XVIII вв. Именно в это время шла активная борьба людей против абсолютизма и произвола церкви. Владельцы как купцы мануфактур нуждались в экономической свободе [3], в определенных социальных институтах, которые обеспечивали бы независимость и безопасность от власти и церкви.

Не будет преувеличением сказать, что вся западная политическая система (США, Великобритания и т.д.) сформировалась на основе либеральных

ценностей. Так что же входит в понятие «либерализм»? По-нашему мнению, данный правовой термин необходимо рассматривать с различных исторических точек зрения, т.е. в процессе его становления от простой теории и, в плоть, до реально существующего политического явления.

Отметим, что в условиях современной России происходит либерализация общественной жизни. Идёт процесс становления новой российской государственности, напряжённый поиск наиболее приемлемых и эффективных путей развития. В связи с этим отечественными исследователями-обществоведами переосмысливаются применительно к условиям нашей страны основные нормы и ценности либерализма, которые имеют на Западе богатые традиции [2].

Важно отметить, что учение о либерализме не является застывшей теорией, она подвержена постоянным трансформациям, отражая изменения в обществе.

Именно Дж. Локком была разработана теория «неотчуждаемых прав», которая позже получила свое название как «теория естественных прав». В теорию естественных прав Джон Локк включал такие права, как: права человека на жизнь, права на свободу и вероисповедание, права на собственность. Теория о либерализме основана на признании одинаковой моральной ценности каждого человека, провозглашая тем самым права и свободы человека превыше всего – все равны: вне зависимости от статуса и положения. Дж. Локк, утверждал, что в естественном состоянии люди взаимно доброжелательны, свободны и равны, значит, они не воюют; поведение человека подчиняются морально-этическим законам, божественным установлениям, т.е. законам природным. Для Локка война противоестественна, ибо она – «состояние вражды и разрушения» и начинается тогда, когда один человек, пытается полностью властвовать над другими. Дж. Локк впервые поставил человека, его права и свободы выше, чем интересы государства. Он обращал внимание, что необходимо работать на благо народа, а не на благо политической элиты. Его идеи носили революционный характер. Он впервые разделил такие понятия, как «общество», «личность» и «государство». Стоит подчеркнуть, что концепция Дж. Локка не нашла поддержки среди политической элиты – это объясняется ее демократичностью, и тем, что она не ставила интересы государства превыше всего.

Стоит отметить, что труды Дж. Локка не были забыты, они нашли свою поддержку и были в дальнейшем развиты в работах таких представителей, как: Б. Констан, Ф.М.А. Вольтер, Ж.Ж. Руссо, А. де Токвиль, И. Кант, Дж. Кенана и др.[4].

Феномен либерализма был в центре внимания исследовательских интересов отечественных ученых, как: А.И. Патрушева, Л.С. Явича, Е.С. Токарева, В.И. Согурина, А.Д. Воскресенский и др. [5].

Теория либерализма была в дальнейшем подвержена трансформации (возникновение учения о «неолиберализме»). Однако неизменной остается ориентация либералов на осуществлением индивидуальной свободы. Это связано с тем, что сама природа принципов концепции либерализма (права на

свободу, права на жизнь и т.д.) не позволяет превратить либерализм в догматичную систему из установленных навсегда правил и норм [6].

Ценность наследия теории либерализма Дж. Локка проявляется в следующем:

- его философия о либерализме способствовала формированию духовных и политических основ современной западной цивилизации;
- на его трудах развивалась концепция либеральной демократии;
- на основе его трудов А. Смит в своей работе о «Последствиях снижения процента» призывал к либерализации торговли;
- теория о либерализме лежит в основе многих действующих демократических Конституций стран мира (Россия, США и т.д.) и т.д.

Таким образом, появление концепции либерализма пробудило возникновение коренных преобразований и изменений в мировом сообществе того времени, открыв новый взгляд на социальную, экономическую и политическую сферы жизни государств. Можно сказать, что возникновение теории либерализма – это ответ на суровые условия для жизни общества. По нашему мнению, в теории либерализма заложено два сильных института – институт свободы и институт равенства. Важно отметить, что именно концепция либерализма Дж. Локка лежит в основе современной демократии – минимальное вмешательство государства в дела общества.

Литература:

1. Золотницкий Е.П. Политический либерализм: Историко- и теоретико-правовые аспекты: автореф. дис. ... канд. юрид. наук. - СПб., 2000. - 17 с.
2. Зашихина И.М. Социальные и философские основания генезиса и эволюции американского либерализма: автореф. дис. ... канд. философ. наук. – Архангельск, 2011. - 22 с.
3. Гаджиев К.С. Размышления о свободе // Вопросы философии. - 1993. - № 2. – С. 41.
4. Голиков К.В. Либерализм в системе многопартийности России: теория и практика: автореф. дис. ... канд. полит. наук. – М., 2006. - 23 с.
5. Аронсон Г.Я. Русский либерализм и революция // Свободная мысль. № 7. – С. 75.
6. Антисери Д. Западная философия от истоков до наших дней. Т. 1-2. Античность и средневековье / Д. Антисери, Дж. Реале; пер. и ред. С.А. Мальцевой. - СПб.: Пневма, 2003. – С. 121.



О МАКИАВЕЛЛИЗМЕ И ВКЛАДЕ НИККОЛО МАКИАВЕЛЛИ В НАУКУ ГОСУДАРСТВЕННОГО УПРАВЛЕНИЯ

*Захарченко Артем Дмитриевич,
Национальный исследовательский Томский
государственный университет, г. Томск*

E-mail: sdingm@gmail.com

УДК 340

Аннотация. На основе ключевых трудов Н. Макиавелли автором проведен анализ взглядов и позиций итальянского политика в отношении государства и управления им.

Ключевые слова: Никколо Макиавелли, макиавеллизм, государство, форма правления, государственное управление, политика.

Никколо Макиавелли – один из наиболее ярких мыслителей эпохи Возрождения. Будучи выходцем из обедневшей дворянской семьи, он, благодаря живому уму и хорошему образованию, смог достичь больших успехов в политике, проявив себя как незаурядный государственный деятель.

Находясь в вынужденной отставке, он приступил к написанию ряда своих исторических и политических трактатов, в которых опирался как на богатый практический опыт, так и на собственные теоретические концепции. Неоднозначно оцениваемые, но определенно признанные выдающимися, эти произведения широко обсуждаются и по сей день.

Несмотря на то, что наибольшую известность Макиавелли принес его труд «Государь», посвященный принципам единоличного управления и не один век являющийся объектом жарких дискуссий и споров в среде историков, политологов и ученых-правоведов, лучшей формой правления итальянский политик считал республику, которой посвятил свой более основательный трактат - «Рассуждения о первой декаде Тита Ливия».

«Государь» положил начало такому термину, как «макиавеллизм», под которым в широких массах подразумевается коварный и беспринципный способ ведения политики, ставящий цель превыше средств ее достижения. В связи с этим личность Никколо Макиавелли зачастую подвергается неодобрению, если не осуждению. Однако с действительностью подобные заявления имеют не так

много общего и звучат, особенно из уст некоторых политических деятелей, достаточно по-фарисейски. Они основываются на недостаточно глубоком понимании исторической обстановки тех времен, не полном рассмотрении философских положений итальянского мыслителя. Они рассматривают лишь часть общей картины, отраженную в «Государе», но не берут в расчет иные труды мыслителя, тем самым не постигая сути, действительной цели описываемых приемов и методов.

Макиавелли не основывает свою доктрину на силе, коварстве и обмане. Его труды лишь отражают реальную действительность, специфику политической сферы его времен (впрочем, она и сейчас по большей части остается таковой). Неспроста в трактатах итальянского мыслителя имеется много исторических примеров и отсылок – все это сделано для того, чтобы читатель осознал принципы действия механизма управленческих отношений, которые подчас не менее жестоки и суровы, чем реальные военные действия.

В своих работах флорентийский политик делает выводы о том, какими способами можно добиться процветания государства, а каких следует избегать, как губительных и ведущих к краху. Согласно его учению, поведение человека детерминируется различными влечениями и страстями, появляющимися извне и оказывающими управляющее воздействие на его деятельность.

Ясное понимание данной позиции Макиавелли относительно сущности человеческой природы и факторов, влияющих на поведение людей, необходимо для дальнейшего анализа взглядов мыслителя на особенности структуры политико-государственного устройства общества, методов построения устойчивой государственности и удержания власти. Умелое использование поведенческих особенностей человека является одним из ключевых аспектов успешного проведения какого бы то ни было государственного курса.

Рассматривая разновидности форм правления, Макиавелли во многом следует позициям древнегреческого историка Полибия (который, как и Макиавелли, признавал римскую модель государственного устройства лучшей). Придерживаясь полибианской концепции, итальянский мыслитель выделяет шесть форм правления, условно разделяемые на три «хорошие» - принципат, власть оптиматов и народное правление, и три «плохие» - тирания, олигархия, произвол. В целом они существуют в виде своеобразного круговорота, закономерно сменяя друг друга под воздействием определенных событий. «Плохие» формы вытекают из «хороших» и являют собой их извращенные, подвергшиеся разложению подобию

Первая форма – *принципат*, или же царская власть, когда вся полнота властных полномочий находится в руках одного лица. Макиавелли находит более чем обоснованным использование подобной формы правления, когда речь заходит о создании или кардинальном реформировании республики. В таком случае нет ничего предосудительного в абсолютном господстве одного великого основателя или реформатора – покуда он думает об общественном благе, покуда он доблестен и благограумен, устройство государства должно быть делом

одного, но не многих. Коллективно достигнуть консенсуса относительно установления нового порядка куда сложнее, чем убедить людей соблюдать и защищать уже устоявшийся. В качестве иллюстрации такого подхода мыслитель обращается к примеру Ромула, за которым закрепилась слава основателя Рима [1].

«Вырожденной» формой принципата является *тирания*. Повод к переходу к тирании Макиавелли, вновь подтверждая тезисы Полибия, видит в наследственном характере власти, который развращает правителей, приводя государство к раздорам, войнам, заговорам и бесчинствам. Народ в таком случае всецело притесняется, теряет умение и способность к свободному существованию. В случае обретения свободы народные массы, особенно если они были развращены при прежних порядках, едва ли способны ее удержать. Макиавелли сравнивает такой народ с несмышлёными животными, выросшими в неволе и рабстве, не способными в случае освобождения найти себе пропитание и защититься от угроз [1]. Таким образом, попытка к установлению тирании всегда ведет к социальной деградации, моральному разложению, декадансу. Государство, нацеленное на развитие и процветание должно избегать тиранического правления любыми способами.

Второй формой государственного устройства согласно Никколо Макиавелли является *власть оптиматов*. Под этим термином подразумевается не конкретное идейно-политическое течение, существовавшее в Риме в период заката республики и выражавшее интересы аристократической верхушки (нобилитета), а в целом власть немногих знатных и доблестных людей, уставших от злоупотреблений царской власти, и ставящих целью достижение народного блага, установление и соблюдение режима законности (в трудах Полибия – аристократия). Аристократия, при всех своих благородных идейных началах, имеет свойство перетекать в *олигархию*. Наследники первых оптиматов, не претерпев лишений и распушенности тиранического правления, сами становятся жертвами алчности и жажды власти, ставя свои интересы превыше идей гражданственности и общего блага [1]. Такая форма правления достаточно скоро обнаруживает свою несостоятельность и, подобно тирании, ведет к увяданию государства, волнениям и смутам.

Народное правление (или же демократия) является последней «полезной» формой государства. Демократическое управление выгодно отличается от монархии или аристократии в том смысле, что полнота власти сосредотачивается не в руках отдельного человека или группы людей, но всех членов социальной общности данного государства (или же как минимум всех *свободных* членов, если речь идет о демократических режимах древности). В таком случае плюрализм мнений и теоретических концепций, выдвигаемых представителями различных кругов общества, обеспечивает большую репрезентативность, позволяющую рассмотреть ситуацию с разных точек зрения. Впрочем, большое количество мнений может сыграть дурную шутку со слабыми республиками – они имеют свойство впадать в полемику и колебаться при принятии жизненно

важных решений [1].

Приверженность к излишней демагогии приводит демократию к ее порочной форме – *произволу*, или же охлократии, если обратиться к терминологии Полибия. Охлократия проявляется в наиболее кризисные времена, когда в обществе царствует полная разнузданность нравов и мнений, когда каждый делает что захочет и не признает над собой никаких авторитетов. Сам по себе произвол долго существовать не может, и либо прекращается путем обращения народа к иной форме правления, способной обеспечить порядок и стабильность, либо ведет к окончательному краху республики.

В своих «Рассуждениях» Никколо Макиавелли приходит к выводу, что ни один из видов правления не является оптимальным. «Вырожденные» формы вредны для государства сами по себе в силу описанных выше причин. Полезные же формы правления ввиду сложной сущности социально-политической структуры государства недолговечны и способны довольно быстро перетекать в свои отрицательные подобию [1].

Монархия, приобретая наследственный характер, начинает перетекать в тиранию со всеми ее злоупотреблениями властью и произволом царя. Это не устраивает верхушку благородных и влиятельных людей, которые устраивают переворот, устанавливая собственный порядок и осуществляя контроль над его соблюдением в целях достижения общественного блага. Однако их приемники начинают ставить личные интересы и потребности выше общества и государства, что характеризует переход к олигархической форме правления, когда стремления правящей верхушки идут вразрез с идеями государственности и социального благосостояния. Недовольство таким крайним проявлением несправедливости оказывается благодатной почвой для народных восстаний, которые свергают олигархическое правление и устанавливают режим народовластия. Поначалу он обеспечивает стабильность и эффективность принятия решений, но довольно скоро скатывается в пучину демагогии, произвола, коррупции. В таких условиях народу остается лишь вернуться к единоличной власти, способной остановить распад государственности и обуздать распутившиеся народные массы. Круг замыкается и все начинается сначала. Подобный круговорот форм правления Макиавелли считает универсальным для любого государства. Однако итальянский мыслитель отмечает, что мало какая страна способна пережить несколько таких циклов, ибо каждый переход сопровождается серьезными потрясениями и ослабляет государство, делая его уязвимым для угроз извне [1].

Рассмотрев все шесть классических видов правления, которые могут подходить для выполнения определенных политических задач, но не способны обеспечить стабильное благосостояние страны в долгосрочной перспективе, Макиавелли переходит к главной цели своих «Рассуждений». Б.Н. Чичерин отмечает, что цель эта – показать средства для сохранения республик [4]. Мыслитель берет в расчет ряд факторов: географический, этнический, социально-политический; делает поправки на временную эпоху, мотивы и

стремления исторических личностей; проводит сравнение одних типов государств и их форм правления с другими. Совокупность всех этих данных, их тонкое переплетение в единую структуру причинно-следственных связей, наличие комментариев и примеров, помогающих читателю в уяснении смысла – вот благодаря чему данный трактат не устаревает и не теряет актуальности и по сей день.

Подводя итог, можно с уверенностью сказать, что совокупностью своих трудов Макиавелли ставит благую цель – показать путь к достижению действительно гражданского общества, в котором провозглашены и реально соблюдаются права и свободы всех и каждого. Но он не идеалист, и богатый опыт в политике говорит ему, что просто так существующий строй не сдастся, в любом случае будут жертвы, будут те, чьи интересы и права ущемляются. Флорентийский мыслитель лишь старается думать рационально, в духе своей эпохи, но без прикрас, лести и лицемерия. Поощряя добродетельность и сострадательность, он осознает и реальную необходимость жестких и даже жестоких мер в качестве меньшего зла. И, раз уж потерь не избежать, то не лучше ли нести их ради достижения единства и прогрессивного устройства общества и государства, а не для поборничества отживающей свое феодальной реакции, преследующей лишь личные меркантильные интересы? Де факто Никколо Макиавелли – предтеча утилитаризма, и в основе всей его доктрины лежит все та же теория достижения максимального счастья для максимального количества людей, что оформится во влиятельную научную этическую концепцию спустя несколько веков после его смерти.

Сама эпоха Ренессанса требовала появления людей деятельных, способных оказать сопротивление задеревеневшей системе средневекового общества. Она положила начало формированию истинно научного мышления, свободного от мифологизации и неактуальных, изживших свое устоев. Она показала, что истина – это не то, что разделяется наибольшим количеством человек, не то, что лежит на поверхности. Поиск истины – нелегкий труд, и его результаты не всегда могут иметь приятный характер. Тем не менее, прогресс того требует, и передовые ученые и мыслители Возрождения проложили этот путь, которому мы следуем и поныне. Современник Макиавелли Николай Коперник своим трудом «О вращении небесных тел» навсегда изменил систему мировосприятия человечества, поставив истину выше угодным церкви идеалам. Никколо Макиавелли был Коперником от мира политики. В своих трактатах он прямо выразил то, о чем старались молчать, нарушил негласное табу, возникшее в период Средневековья [3]. Можно им восхищаться, можно его критиковать, но внесенный им огромный вклад в доктринальное понимание науки и искусства государственного управления, не теряющий актуальности и в современном информационном обществе, неоспорим.

Литература:

1. Макиавелли Н. Рассуждения о первой декаде Тита Ливия // Государь / Н. Макиавелли. – СПб., 2015. – С. 107–495.
2. Макиавелли Н. Государь / Н. Макиавелли. – М.: Эксмо, 2015. – 128 с.
3. Трубецкой Е.Н. Политическое миросозерцание эпохи Возрождения // Макиавелли: pro et contra: Личность и творчество Н. Макиавелли в оценке рус. мыслителей и исследователей: Антология. – СПб., 2002. – С. 406–417.
4. Чичерин Б.Н. История политических учений: в 5 т. / Б.Н. Чичерин. – СПб.: Изд-во РХГА, 2006. – Т. 1. – 720 с.



О РОЛИ И ФУНКЦИЯХ ПРЕЗИДЕНТА В СФЕРЕ ФОРМИРОВАНИЯ И РЕАЛИЗАЦИИ ВНЕШНЕЙ ПОЛИТИКИ РФ

*Захарченко Артем Дмитриевич,
Национальный исследовательский Томский
государственный университет, г. Томск*

E-mail: sdingm@gmail.com

УДК 342.9

Аннотация. В рамках статьи автором проведен анализ функций Президента в формировании курса внешней политики РФ, а также значение принимаемых им актов в указанной сфере.

Ключевые слова: Президент, государственное управление, внешняя политика, международные отношения.

Государственное управление – это форма деятельности государства по реализации исполнительной власти через систему исполнительно-распорядительных органов. Ей свойственен особый государственно-властный характер, определяющий особенности воздействия государства как субъекта управления, наделенного особыми полномочиями и средствами, на широкий круг общественных отношений, лежащих в плоскости интересов общества и государства.

Внешняя политика представляет собой общий курс страны в международных делах. С ее помощью определяются цели, задачи и направления, а также формы, способы и методы деятельности государства в сфере международных отношений. Как политико-правовая категория она выражает принципиальные основы того, как государство в лице уполномоченных исполнительных органов взаимодействует с мировыми державами и организациями за пределами государственных границ.

Конституция РФ выступает основным нормативным правовым актом Российской Федерации, в том числе, устанавливающим базис внешнеполитической деятельности страны. Из анализа ее положений можно сделать вывод, что главенствующим субъектом, осуществляющим внешнеполитическую функцию, является Президент Российской Федерации. Несмотря на то, что он не относится ни к одной из ветвей государственной

власти, Президент играет важнейшую роль в формировании внешней политики страны, определяя систему, структуру и основные направления деятельности федеральных органов исполнительной власти, а также осуществляет меры по координации их действий, устранению разногласий в порядке согласительных процедур, выступает в роли Верховного Главнокомандующего Вооруженными Силами и вводит режим военного положения в случае агрессии (или ее непосредственной угрозы) против России [1].

В соответствии со ст. 80 Конституции РФ, глава государства определяет основные направления внешней политики, представляет страну в международных отношениях. Конкретизируя эти положения ст. 86 закрепляет за Президентом следующие полномочия во внешнеполитической сфере:

а) осуществление руководства внешней политикой РФ;

Президенту непосредственно подчинены все государственные органы, в чью компетенцию входит управление в сфере внешней политики (МИД РФ, а также ФСБ, СВР, Министерство Обороны РФ, Совет Безопасности РФ, Управление Президента по внешней политике (структурное подразделение Администрации Президента) и некоторые другие органы).

б) проведение переговоров и подписание международных договоров РФ;

Осуществляя представительскую функцию, Президент участвует в переговорах на различных уровнях, при этом формы таких переговоров, как показывает практика, различны – официальные визиты и мероприятия, рабочие встречи, телефонные разговоры и т.д. Подписание выступает формой выражения согласия РФ на обязательность для нее международного договора.

в) подписание ратификационных грамот;

В соответствии с Венской конвенцией о праве международных договоров 1969 года (ст. 16), подписание ратификационных грамот и обмен ими между договаривающимися государствами выражает согласие сторон на обязательность для них такого договора.

г) принятие верительных и отзывных грамот аккредитуемых при нем дипломатических представителей;

Эта важная в международной сфере процедура сопровождает начальный и конечный момент деятельности дипломатического представителя (как правило высшего ранга) в иностранном государстве, и символизирует факт взаимного признания двух государств и их готовность к полноценному дипломатическому диалогу и сотрудничеству.

Наряду с вышеперечисленными, Президент Российской Федерации наделен основным законом иными полномочиями, которые прямо или косвенно можно отнести к сфере иностранных дел и внешней политики: назначение дипломатических представителей РФ в иностранных государствах и международных организациях (ст. 83), решает вопросы гражданства РФ и предоставления политического убежища в России гражданам иностранных государств (ст. 89). Их осуществление является сложным многоступенчатым процессом, в котором глава государства взаимодействует с целым рядом иных

органов различных уровней и компетенции.

Именно Президент посредством издания указов конкретизирует внешнеполитические интересы и задачи Российской Федерации, в частности, они определяются в Стратегии национальной безопасности РФ и Концепции внешней политики РФ.

Стратегия национальной безопасности выступает базовым документом стратегического планирования, определяющим национальные интересы и стратегические национальные приоритеты РФ, цели, задачи и меры в области внутренней и внешней политики, направленные на укрепление национальной безопасности РФ и обеспечение устойчивого развития страны на долгосрочную перспективу [2]. На данный момент она утверждена указом Президента от 31 декабря 2015 года N 683.

Предшествующая редакция Стратегии была принята в 2009 году на срок до 2020 года, однако ввиду значительного изменения положения России на мировой арене, в частности обострения конфликта интересов России и США, был досрочно принят новый документ, уже без указания на период реализации.

Проводя сравнительный анализ двух указанных документов, можно сказать, что если в предыдущей редакции говорилось о планомерном вхождении РФ в мировое сообщество на равных правах в рамках процесса непрерывной глобализации, отказе страны от участия в гонке вооружений и вступления в конфронтацию, то нынешняя Стратегия носит более конкретизированный и при этом «оборонительный» характер, выступает с весьма резкой критикой в сторону стран Запада и их препятствованию в установлении многополярного мира, отмечает приверженность России назначенному политическому вектору, а также допускает возможность применения военной силы для отстаивания национальных интересов. Так, отмечается нестабильное состояние мировой экономики, особенно в условиях введения антироссийских ограничительных мер и возрастания степени влияния политических решений на экономические процессы, ведение противоборства в информационном пространстве, сохранение фактора силы в международных отношениях, распространение практики по вмешательству во внутренние дела суверенных государств и свержению легитимных политических режимов.

Какие выводы можно сделать из этого несомненно показательного примера?

С одной стороны, для международных отношений характерна крайняя динамичность, обусловленная наличием многих субъектов с зачастую полярными политическим и экономическими интересами. В таких условиях возможность достаточно оперативно вносить коррективы в международный курс страны является ценным, если не необходимым политическим инструментом.

С другой стороны, Стратегия провозглашается базовым документом, направленным на устойчивое развитие Российской Федерации, что предполагает ее долгосрочное и стабильное действие. Видится, что установление срока реализации направлений развития страны и решения поставленных задач является неотъемлемой частью подобных документов стратегического

планирования. Исключение такого срока входит в противоречие с провозглашенными Президентом же требованиями устойчивости и планомерности, что не способствует осуществлению мероприятий по достижению озвученных целей и заметно снижает ценность документа в глазах международного сообщества.

Концепция внешней политики представляет собой систему взглядов на базовые принципы, приоритетные направления, цели и задачи внешней политики Российской Федерации [3]. Данный программно-целевой документ принимается для обозначения ведущих направлений деятельности страны во внешнеполитической сфере, стоящие перед ней задачи, согласно которым и будет осуществляться позиционирование России на международной арене, расставления приоритетов РФ в решении глобальных проблем. При этом ретроспективный анализ обновления Концепции (2016, 2013, 2008 годы) позволяет сделать вывод, что изменение внешнеполитических приоритетов страны происходит в соответствии с изменением геополитической и экономической ситуации в мире. 2008 год характеризовался крайне тяжелыми экономическими волнениями, 2013 год являлся периодом относительного спокойствия и сближения РФ со странами Запада. Новая Концепция и ее содержание знаменует наступление очередного кризисного периода и возрастание политической напряженности. Так, выражается более жесткая позиция по отношению к США и НАТО, их попыткам оказывать политико-экономическое и военное давление на независимые государства; Украина больше не рассматривается в качестве приоритетного партнера, обозначена политика государства в отношении Сирии, проблемы международного терроризма и источников его финансирования. Отмечается содействующая процессам интеграции роль ЕАЭС.

В контексте рассматриваемой темы немаловажен и факт наличия в Российской Федерации института *Послания Президента парламенту*, который предусмотрен пунктом «е» ст. 84 Конституции. Что характерно, по смыслу указанной статьи, такое обращение к Федеральному Собранию по вопросам внешней и внутренней политики – обязанность, а не право Президента, что вытекает из конституционной функции главы государства по обеспечению согласованности функционирования и взаимодействия органов государственной власти.

Послания не имеют нормативной силы, но, будучи своего рода программно-целевыми указаниями, доводят основные политические цели и задачи до государственных органов, а также выступают формой коммуникации между государством в лице его главы и обществом. Не являясь по своей юридической природе обязательными, зачитанные Президентом положения, как правило, воспринимаются адресуемыми субъектами и находят отражение в их дальнейшей деятельности.

Особая же роль Посланий проявляется в том, что они являются способом донесения основных позиций Российской Федерации в сфере международного

позиционирования и взаимодействия до иностранных государств.

Так, первого декабря 2016 года в своем Послании на 2017 год Президент хотя и отметил напряженность во внешнеполитических отношениях России с рядом иностранных государств, делал акцент на необходимости построения мирного и конструктивного, равноправного диалога в целях недопущения конфликтов и обеспечения безопасности и свободного развития всех стран и народов мира. Основные же положения относились к сфере экономического взаимодействия РФ с иностранными государствами, важности построения устойчивых и стабильных связей в торговле, инвестициях, энергетике и других областях [4].

Разительно отличается по содержанию запоздавшее Послание на 2018 год, которое было озвучено лишь первого марта 2018 года, и обладало поистине резонансным эффектом. Вместо целей и задач в сфере внешней политики основной акцент был сделан на оглашение характеристик передовых разработок РФ в сфере военной промышленности, в том числе оружия массового поражения.

Такое спорное решение Президента вызвало активное обсуждение в России и за рубежом. Ряд официальных зарубежных ведомств сочли это за проявление неуважения РФ к международным принципам и нормам, попытку давления, если не угрозы. Но даже если не брать в расчет репутационные потери и возможность дальнейших политических провокаций, подобная непоследовательность и расхождения с провозглашенными главой государства в вышеозвученных документах принципами мирного разрешения противоречий и снижения уровня политической напряженности, выглядят крайне невыгодными для России как ведущего участника международных политико-экономических отношений.

Подводя итог, можно сказать, что как капитан намечает курс корабля и ведет его по намеченному маршруту, Президент определяет и прокладывает внешнеполитический курс России, отвечает за ее достойное позиционирование на мировой арене. Но курс этот должен быть если не однозначно верным, то хотя бы последовательным и определенным. Институт президентства составляет ключевое, ведущее звено системы органов государства, осуществляющих полномочия в сфере международных дел. Несомненно, это накладывает, наряду с юридическими основаниями, определенные требования к личностным и профессиональным качествам главы государства, его знаниям мировой политики и навыкам практической дипломатии. Являясь ключевым «лицом» государства в международных отношениях, ведущая роль Президента вместе с тем делает его постоянным объектом внимания и возлагает на него повышенную ответственность.

Литература:

1. Конституция Российской Федерации [Электронный ресурс]: принята всенар. голосованием от 12 дек. 1993 г.: (с учетом поправок от 30 дек. 2008 № 6-ФКЗ; от 30 дек. 2008 № 7-ФКЗ; от 5 февр. 2014 № 2-ФКЗ; от 21 июля 2014 № 11-ФКЗ) // Справочно-правовая система «КонсультантПлюс».
2. О Стратегии национальной безопасности Российской Федерации [Электронный ресурс]: указ Президента Рос. Федерации от 31 дек. 2015 № 683 // Справочно-правовая система «КонсультантПлюс».
3. Об утверждении Концепции внешней политики Российской Федерации [Электронный ресурс]: указ Президента Рос. Федерации от 30 нояб. 2016 № 640 // Справочно-правовая система «КонсультантПлюс».
4. Послание Президента Российской Федерации Федеральному Собранию от 01.12.2016 [Электронный ресурс] // Справочно-правовая система «КонсультантПлюс».



КОНФИСКАЦИЯ ИМУЩЕСТВА ПО ЗАКОНОДАТЕЛЬСТВУ ЕВРОПЕЙСКИХ И ИНЫХ ЗАРУБЕЖНЫХ СТРАН

*Зокиров Зафар Хайруллоевич,
Таджикский национальный
университет, г. Душанбе*

E-mail: zafar.khayrullozoda@mail.ru

УДК 347.952.7

Аннотация. В данной статье был рассмотрен институт конфискации имущества в уголовном законодательстве европейских государств и других стран. В основном автор в этой статье анализирует вопросы конфискации имущества в Великобритании, США, Германии, Австрии, Швейцарии, Нидерландах, Японии.

Ключевые слова: конфискация имущества, специальная конфискация, доходы от преступления, деньги, ценное вещество, розыск, нормы международного права.

Abstract. This article was reviewed institute confiscation in the criminal law of the European states and other countries. Basically, the author of this article analyzes the confiscation of property in the UK, USA, Germany, Austria, Switzerland, Nederland, and Japan.

Keywords: confiscation of property; special confiscation; proceeds of crime; money; valuable substance; search; international law.

Институт конфискации в законодательстве Великобритании. Следует отметить, что в законодательстве Великобритании конфискация не включена в систему уголовных наказаний, и конфискация не является наказанием, предусмотренная санкциями соответствующих статей материального закона.

Конфискация денежных средств и имущества в праве Великобритании относится к категории уголовно-процессуальных мер вспомогательного характера – она допускается лишь в связи с совершением преступлений повышенной опасности, которые считаются влекущими за собой арест подозреваемого до суда. Прежде всего, к этим преступлениям относятся преступления, связанные с незаконным оборотом наркотиков, также и отмывание полученных от этого доходов.

О вспомогательном характере конфискации свидетельствует то, что: а) регулирующие ее порядок нормы содержатся в процессуальном, а не в уголовном законодательстве; б) конфискации передают абсолютно-определенный характер, в то время как все основные санкции носят альтернативный характер; в) вопрос о конфискации рассматривается судом отдельно (после вынесения обвинительного приговора), г) конфискация применяется не только для лишения осужденного имущества, но и для возмещения государству причиненного ущерба.

Процедуры розыска и наложения ареста на имущество (денежные активы) подозреваемого в совершении преступления в Великобритании являются едиными. Для розыска, ареста и конфискации имущества необходимо проведение судебных процедуры.

Аресту и изъятию/конфискации в соответствии с законодательством Великобритании могут быть подвергнуты: орудия преступления, использовавшиеся в совершении преступления; имущество и денежные средства, предназначенные для использования в преступной деятельности или полученные в результате преступного изъятия из законного владения; доходы от преступной деятельности, связанной с незаконным оборотом наркотиков, терроризмом и т. д. Обращение конфискации на все выявляемое имущество (собственность) осужденного не допустимо.

Законодательство Великобритании также предусматривает, что после признания содеянного преступлением, но до вынесения приговора, судья должен определить уровень доходов, полученных подсудимым в результате преступной деятельности.

Подсудимый обязан убедить суд в том, что эти активы приобретены не в результате незаконной торговли чем-либо, а являются полученной от официальной и разрешенной деятельности [1, с. 83-91].

По завершению процесса суд может издать решение о проведении конфискации (в случае принятия соответствующего решения).

Институт конфискации в законодательстве в США. Конфискация орудий преступления и доходов от преступной деятельности подразделяется на гражданскую - *civil forfeiture* и уголовную - *criminal forfeiture*.

Компетентные органы США могут конфисковать собственность как в уголовном порядке (*personam*) путем судебных действий против обвиняемого, так и в гражданском (*rem*) путем действий против имущества (в принципе конфискация по праву США возможна). Положение раздела 2 ст. 3 Конституции США о том, что «судебная власть распространяется на все дела, решаемые по закону и праву справедливости», в том числе и на те, одной стороной которых является иностранное государство, предопределяет судебный порядок рассмотрения и разрешения вопросов международной правовой помощи по уголовным делам. Конфискация орудий преступления и доходов преступной деятельности по законодательству США подразделяется на гражданскую - *civil forfeiture* (Титул 18 Свода законов США § 981, Титул 21 Свода законов США §

881) и уголовную - criminal forfeiture (Титул 18 Свода законов США § 982, Титул 21 Свода законов США § 853) [2, с. 33].

Уголовный порядок применяется в случае осуждения обвиняемого и не может быть применен, если он умер или скрывается. Если же для совершения преступления использована собственность третьих лиц, такие действия также ограничены собственностью подсудимого и не могут использоваться. Данный вид конфискации, в частности, предусматривается как способ борьбы с наркоторговцами, рэкетирами и другими участниками организованной преступности. Так, подлежат изъятию орудия и средства, которые использовались при совершении преступлений, в том числе транспортные средства (автомобили, самолеты, корабли), деньги, ценные бумаги, здания, приобретенные на доходы от преступлений». А действия в гражданском порядке не требуют осуждения и не ограничены собственностью виновного. Подобные действия применимы в отношении собственности скрывающегося преступника или имущества третьих лиц. Гражданская конфискация ограничена собственностью, прямо относящейся к преступлению.

В отдельных случаях может быть применима либо уголовная, либо гражданская конфискация, но не обе одновременно. И в гражданской, и в уголовной конфискации на соответствующую собственность накладывается арест до судебного разбирательства.

Кстати, нормы права содержат институт конфискации заменяющих ценностей (forfeiture of any other property).

В соответствии с Титулом 18 Свода законов США § 1963(m)2 и Титулом 21 Свода законов США § 853(p)3, если к моменту вынесения приговора подлежащая конфискации собственность:

- а) не может быть обнаружена, или
- б) была переведена или продана третьему лицу, или
- в) выведена за территорию юрисдикции суда, или
- г) была существенно уменьшена в размере, или
- д) смешана с другой собственностью, которая не может быть легко разделена,

суд вправе назначить конфискацию любого имущества обвиняемого эквивалентной стоимости. Положение о замене ценностей имеет большое значение, когда обвиняемый переводит нелегальную прибыль на счет в оффшорный банк, чтобы избежать конфискации. Процессуально в США розыск и принятие мер сохранности имущества (денежных активов) регулируется едиными нормами.

Применение мер процессуального принуждения, такое как арест (в т. ч. денежных средств и имущества) на территории США осуществляется исключительно под судебным контролем.

Для осуществления такого контроля является выдача федеральным судом США судебного ордера. При этом допускается т.н. «досудебная конфискация бумаг и вещей», которые имеют доказательственные значения (улики). Что

касается «досудебной конфискации» денежных средств и имущества, полученного преступным путем, как меры обеспечения его сохранности, – она применяется в связи с ограниченным кругом преступлений и, в основном, только после проведения надлежащего расследования правоохранительными органами. В США розыск и арест подлежащего конфискации имущества осуществляется на основании выдаваемого федеральным судьей ордера [3, с. 450].

В случае выявления денежных средств и имущества, которые в последующем могут быть подвергнуты конфискации, их сохранность обеспечивается путем т.н. «доприговорной конфискации». Для осуществления «доприговорной конфискации» атторней (доверенное лицо) представляет в федеральный окружной суд документы, подтверждающие необходимость доприговорной конфискации, судья, на основании изученных его ходатайств, выносит доприговорное предписание суда о конфискации. В некоторых случаях доприговорная конфискации недопустима или может быть осуществлена лишь при наличии судебных прецедентов. На основании предписаний суда о доприговорной конфискации денежные средства размещаются в банках на счетах (по ним запрещено осуществлять какие-либо операции), имущество передается в управление судебным исполнителям или специальным ликвидаторам.

В соответствии с положениями Титула 18 Свода законов США §§ 981–982 и правилами 7, 31 Федеральных правил уголовного процесса в окружных судах США после доприговорной конфискации должна быть осуществлена процедура судебного рассмотрения дела о гражданской или уголовной конфискации. В случае передачи соответствующей собственности или доходов от ее реализации, зарубежная страна компенсирует все расходы, понесенные США в связи с арестом, содержанием, инвентаризацией, хранением, конфискацией и реализацией данной собственности, а также расходы по ее передаче. Как правило, при разделе учитывается насколько существенной была иностранная правовая помощь. В американской практике право на получение большей доли принадлежит стране, помощь которой оказалась решающей для успешного завершения рассмотрения вопроса о конфискации [4, с. 115]. США выступают против международных соглашений, в которых заранее устанавливается определенный процент раздела конфискованного имущества.

Институт конфискации в законодательстве Германии. Уголовное право и процесс Германии характеризуются тем, что основные их источники - кодексы – являются одними из старейших в Европе: уголовный кодекс ФРГ принят 15 мая 1871 г. и ныне действует в редакции от 13.11.1998 г. с последующими изменениями; уголовно-процессуальный кодекс ФРГ принят 1 февраля 1877 г. и в настоящее время действует в редакции от 7.04.1987 г. с последующими изменениями. Вместе с тем, уголовное и уголовно-процессуальное законодательства не являются в полной мере кодифицированными. Согласно определению раздела «Правовые последствия деяния» (§§ 73–76) седьмой главы третьего раздела Общей части действующего уголовного кодекса ФРГ,

конфискации подлежат: а) полученная в результате преступления имущественная выгода; б) полученные преступным путем предметы; в) предметы, приобретенные взамен полученного преступным путем имущества; г) денежная сумма, соответствующая стоимости определенного предмета, полученного преступным путем; д) использованные или предназначенные для совершения или подготовки к совершению преступления предметы [5, с. 283-319].

В соответствии с законом, конфискация назначается только судом независимо от тяжести содеянного преступления. При этом в статьях Особенной части УК ФРГ конфискация не упоминается.

Это свидетельствует о том, что конфискация по уголовному кодексу Германии представляет собой специфический вид правовых последствий правонарушений.

Рассмотрение дел о конфискации согласно УПК ФРГ является одним из особых видов судопроизводства (§§ 430–440). Производство о конфискации возможно как в ходе судебного рассмотрения уголовного дела судом первой инстанции, так и в ходе самостоятельного производства. Законодательством установлена система мер обеспечения конфискации (УПК ФРГ, §§ 111b–111g).

По закону ФРГ изъятое движимое имущество может быть возвращено владельцам в случае уплаты ими его стоимости или передано во временное пользование до окончания процесса.

Арест имущества и денежных средств в целях обеспечения конфискации денежных сумм, денежного штрафа или издержек (§ 111d УПК ФРГ) заключается в запрете на любые операции с имуществом и денежными средствами. Иногда наложенный арест может быть отменен по ходатайству обвиняемого, если последний нуждается в арестованном имуществе для оплаты своей защиты, содержания себя или своей семьи.

Если существует угроза порчи или существенного уменьшения стоимости изъятого и арестованного имущества, а также если сохранение, уход за ним или его содержание связано с большими, чем их цена, затратами или трудностями, оно может быть законно продано до вступления приговора о конфискации. Вместо имущества в таких случаях подлежит конфискации денежная сумма выручки (§ 111L УПК ФРГ) [6, С. 534-596].

Если будет установлено, что движимое имущество, в отношении которого приняты меры обеспечения, получено в результате совершения преступлений и известен потерпевший, – оно подлежит возврату последнему, если в последующем не требуется для целей уголовного процесса (§ 111k УПК ФРГ). В соответствии с УК ФРГ право собственности на активы, или право конфискации по соответствующему иностранному судебному решению переходит к государству, в котором решение вступает в окончательную силу и исполняется.

Институт конфискации в законодательстве Австрии. В число мер воздействия в связи с признанием деяния преступлением согласно нормам Уголовного кодекса Австрийской Республики входят: изъятие незаконного

имущества и материальной выгоды, полученные в результате совершения преступления (§ 20 УК Австрии), конфискация за совершение экономических преступлений и преступлений, совершенных преступной группировкой (§§ 20b, 26, 144 – 148, 278 и 279 УК Австрии).

В соответствии с УПК Австрии (§ 143) конфискации также подлежат предметы, имеющие значение доказательств по уголовному делу, запрещенные для свободного обращения и подлежащие изъятию или уничтожению предметы (наркотические вещества, запрещенного характера полиграфическая продукция и т. д.). Согласно примечаниям к данной статье, конфискация служит целям обеспечения сохранности доказательств, приведения в исполнение приговора суда об изъятии имущества или незаконного обогащения, либо уничтожения запрещенных к обороту предметов и изделий.

Согласно законодательству Австрии (§ 144а УПК) подлежащие конфискации предметы или имущество предварительно подлежат аресту или принимается одна из следующих мер обеспечения сохранности:

(1) устанавливается порядок временного распоряжения движимым имуществом (§259 УПК Австрии);

(2) вводится судебный запрет на продажу или заклад движимого имущества;

(3) вводится судебный запрет на передачу третьим лицам прав на банковские счета, юридические лица, производство тех или иных вещей, а также вырученные от этого денежные средства;

(4) вводится судебный запрет на продажу, дебетование или заклад движимого имущества, на осуществление таких операций [7, С. 83-140].

Институт конфискации в законодательстве Швейцарии. Нормы материального права содержатся в Швейцарском уголовном кодексе от 21 декабря 1937 г. с последующими изменениями. Дополнением к нему служит специальное уголовное законодательство в виде самостоятельных законов или отдельных статей законов иных отраслей права. Конфискации (saisie) или конфискация имущества и денежных средств является аналогом института специальной конфискации, характерной для государств-участников СНГ. Под конфискацией (saisie) понимается изъятие в доход государства «продукта или результата преступления, его эквивалентной стоимости или дохода от преступления» (ст. 58bis Швейцарского УК). Следует выделить следующие институты уголовного права Швейцарии, имеющих отношение к конфискации денежных средств и имущества, полученных преступным путем:

- под конфискацией понимается изъятие в казну государства «продукта или результата преступления, его эквивалентной стоимости или дохода от преступления»;

- закон предоставляет право судье подвергнуть конфискации опасные предметы, которые служили или предназначены для совершения уголовно-наказуемого действия или были созданы уголовно-наказуемым действием (речь идет о не рассматриваемой как наказание специальной конфискации);

- обращение в пользу государства (конфискация) подарков и иных

материальных выгод:

- а) предоставлением которых преследовалась цель побудить к совершению уголовно-наказуемого действия или вознаградить за его совершение;
- б) предметы, добытые лицом путем преступного деяния.

Процессуальный порядок розыска, ареста и конфискации основан на нормах уголовно-процессуального законодательства. В целом, уголовный процесс Швейцарской Конфедерации и кантонов определяет систему, направленных на осуществление рассматриваемых процессуальных функций мер, включающую в себя следующее [8, с. 35-60].

1. Непосредственно розыск денежных средств и имущества (проведение расследований и реализации полномочий, предоставленных судом), осуществляемый истребованием сведений, допросами свидетелей, очными ставками, назначением и проведением экспертиз, выемками, обысками и т. д. Эти меры осуществляются на основе судебных решений или по поручению суда.

2. Арест документов, предметов и ценностей, которые могут служить доказательствами вины.

3. Любые из арестованных таким образом предметов подлежат хранению до принятия окончательного решения по результатам расследования.

В части, касающейся сбережения денежных средств и имущества, нажитых преступным путем, которые могут подлежать конфискации или возврату потерпевшей стороне, применяется наложение и исполнение секвестра. Это – временное задержание третьей стороной спорного имущества;

Конфискация предусматривает реализацию законных мер по обращению в доход Швейцарской Конфедерации или кантонов:

а) имущества и денежных средств, относящихся к категории «продукта или результата преступления, его эквивалентной стоимости или дохода от преступления»;

б) опасных предметов, служивших или предназначенных для совершения уголовно-наказуемого действия, или созданных уголовно-наказуемым действием предметов;

в) подарков и предметов, предоставленных с целью побуждения к совершению уголовно-наказуемого действия или вознаградить за его совершение;

- наряду с конфискацией предусмотрена реституция (возможность возвращения имущества для сохранения предметов или ценностей лицу, имеющему на них право) [9, с. 21-45].

Институт конфискации в законодательстве Нидерландов. Уголовным Кодексом Нидерландов предусмотрены основные и дополнительные наказания, принудительные меры. Вместе с тем, имея принудительный характер, посягающий на основные конституционные права личности, розыск, арест и конфискация полученного преступным путем имущества особо регулируются национальным законодательством Голландии. В этой связи, прежде всего, следует отметить, что Уголовным кодексом Королевства Нидерландов 1886 г. с

последующими изменениями и дополнениями в системе санкций за совершение преступлений предусмотрены основные и дополнительные наказания, а также принудительные меры. Одним из наиболее серьезных дополнительных наказаний является конфискация имущества. Конфискация может быть назначена за любое преступление, также и в качестве альтернативы основному наказанию. При этом законодательством не предусмотрена общая конфискация – изъятие в доход государства всего имущества осужденного лица. Допустима лишь конфискация полученного в результате совершения преступления имущества, его орудий.

В уголовном законе кроме основных и дополнительных наказаний предусмотрена также и возможность особого уголовно-правового воздействия в связи с осуществлением уголовного преследования (применении «принудительных мер»: конфискация незаконно полученной прибыли или имущества и изъятие объектов преступлений из обращения).

Нужно отметить, голландский уголовный процесс состоит из двух стадий: досудебное расследование и судебное разбирательство. Уголовно-процессуальным кодексом Королевства Нидерландов предусмотрены принудительные меры процессуального характера в отношении обвиняемого или лиц, применяющиеся в ходе досудебного расследования [10, с. 35-104].

Уголовно-процессуальный кодекс содержит детализированные нормы о принудительных мерах. Эти нормы допустимы на досудебной стадии. Примечательно, чем больше опасность нарушения прав личности в результате использования меры, тем более строгие условия и гарантии ограничивают ее применение.

Жесткие меры (в том числе и длительное лишение свободы, арест и конфискация) могут применяться только на основании приказа или ордера суда. Конфискации до суда подлежат предметы, которые могут способствовать выяснению обстоятельств дела или впоследствии подлежат конфискации или изъятию из обращения. Важно отметить, что полный обыск жилища с целью конфискации обычно разрешается лишь по приказу следственного судьи или суда. Для более быстрого решения вопроса воспользуется и издание приказа других уполномоченных лиц. Стоит также заметить, что документы, содержащие информацию, которая специально защищается нормами о профессиональной тайне юристов, врачей и т. д., не подлежат конфискации.

Принудительные меры, связанные с розыском, арестом и обеспечением конфискации полученных преступным путем денежных средств и имущества при расследовании уголовных преступлений, кроме уголовно-процессуального кодекса, предусмотрены и многими специальными законами. Они определяют полномочия по расследованию (проведение обыска и наложение ареста на имущество и т. д.). В специальных законах установлены полномочия по контролю и надзору за исполнением принудительных мер [11, С. 7-15].

Институт конфискации в законодательстве Японии. В статье 9 УК Японии четко указывается, что конфискация является дополнительным видом

наказания, которое назначается за совершение преступлений в порядке, предусмотренном статьями 19 и 19-2 [12, с. 50]. Кстати, эти статьи УК Японии гласят:

«Статья 19. (Конфискация)

Конфискации подлежат следующие предметы:

- (1) Предмет, являющийся неотъемлемым элементом преступления;
- (2) Предмет, использовавшийся или предполагавшийся к использованию в ходе совершения уголовно-наказуемого деяния;
- (3) Предмет, произведенный или приобретенный посредством уголовно-наказуемого деяния, либо предмет, полученный в качестве компенсации за совершение уголовно-наказуемого деяния;
- (4) Предмет, полученный в обмен на предмет, упомянутый в предыдущем пункте.

Предмет может быть конфискован только в случае, если он не принадлежит лицу, отличному от преступника; если же лицо, отличное от преступника, приобрело предмет после совершения преступления зная о его характере, такой предмет может быть конфискован вне зависимости от того, принадлежит ли он лицу, отличному от преступника.

Статья 19-2. (Получение эквивалентной стоимости)

Когда часть предмета или весь предмет, упомянутый в пунктах (3) или (4) параграфа 1 предыдущей статьи, не могут быть конфискованы, может быть получена денежная сумма эквивалентная их стоимости».

По законодательству Японии конфискация может быть назначена как дополнительное наказание за совершение преступлений. Она назначается и в случае нарушений норм гражданско-правового характера.

Следственные органы Японии могут осуществлять изъятие предметов и средств, которые подлежат конфискации, до вынесения решения о ней (согласно УПК).

При отпадании необходимости удержании изъятых являющимися доказательствами по уголовному делу предметов, они подлежат возврату владельцам. Примечательно, что незаконно полученные предметы возвращаются жертвам преступления, когда на то имеются очевидные основания.

Нужно отметить и то, что при отказе лишившегося этих предметов в результате преступления от требования реституции изъятые предметы могут быть возвращены имеющему на них право лицу (например, добросовестному приобретателю). В таких случаях предметы могут возвращаться имеющему на них право лицу, даже если это лицо находится в другом государстве. Именно в этой сфере государства оказывают взаимную правовую помощь по уголовным делам, связанную с розыском, арестом, конфискацией и передачей запрашивающему государству [13, с. 160].

Таким образом, в данной статье был рассмотрен институт конфискации имущества в уголовном законодательстве европейских государств и некоторых развитых стран. Выводы: во многом законодательства в вопросах конфискации

схожи, но не есть и ряд индивидуальных правовых особенностей.

Литература:

1. Зокиров З.Х. Уголовно-правовая характеристика конфискации имущества. Монография «Нашри Камол». - 2016. - С. 152.
2. Конституция США // Современные зарубежные конституции: учебное пособие / Составитель д.ю.н. В.В. Маклаков, под ред. Страшун Б.А. – М.: МЮИ, 1992. – С. 253.
3. «Federal Criminal Code and Rules» / Title 18—Crime and Criminal Procedure, West Group. - St. Paul, Minn, 1999. – С. 609.
4. «Federal Criminal Code and Rules» / Title 21 – Food and Drugs (amendment received to February 15, 1999), West Group. - St. Paul, Minn, 1999. – С. 1206.
5. Federal Criminal Code and Rules» / Title 18 – Crime and Criminal Procedure.- West Group. - St. Paul, Minn, 1999. – С. 613.
6. Козочкин И.Д. Уголовное право США: успехи и проблемы реформирования. - СПб.: Изд-во Р. Асланова «Юридический центр Пресс», 2007. - С. 253.
7. Гуруле Дж. Обзор федеральных законодательных актов США об отмывании денег и уголовной конфискации имущества // Проблемы борьбы с организованной преступностью: Материалы международной научно-практической конференции. - Москва, 23–25 апреля 1997 г. – М.: МНИИП, 1998. – С. 315.
8. Coolidge v. New Hampshire, 403, U.S., 443, 487 – 90 (1971). – Решение Верховного Суда штата Нью-Хемпшир по делу Кулиджа (1971 г.). - С. 115.
9. Federal Criminal Code and Rules» / Federal Rules of Criminal Procedure for the United States District Courts (amendment received to February 15, 1999), West Group. - St. Paul, Minn, 1999. – С. 195.
10. Материалы Семинара государств «Группы Восьми» по вопросам конфискации имущества, полученного в результате преступной деятельности, 26-27 мая. - Рим, Италия. 1999 г. - С. 106.
11. Волеводз А.Г., Соловьев А.Б. Международный розыск, арест, конфискация и передача иностранным государствам денежных средств и имущества, полученных преступным путем, а также вещественных доказательств по уголовным делам. - М.: «Юрлитинформ», 2007. - С. 443.
12. Уголовный кодекс Японии. - The Penal Code of Japan (Law No. 45 of 1907, as amended by Law No. 77 of 1921, Law No. 61 of 1941, Law No. 124 of 1947, Law No. 195 of 1953, Law No. 57 of 1954, Law No. 107 of 1958, Law No. 83 of 1960, Law No. 124 of 1964, Law No. 61 of 1968, Law No. 30 of 1980, Law No. 58 of 1987, Law No. 31 of 1991). - С. 224.



УГОЛОВНО-ПРАВОВОЕ РЕГУЛИРОВАНИЕ КОНФИСКАЦИИ ИМУЩЕСТВА В МЕЖДУНАРОДНОМ ПРАВЕ

*Зокиров Зафар Хайруллоевич,
Таджикский национальный
университет, г. Душанбе*

E-mail: zafar.khayrullozoda@mail.ru

УДК 347.952.7

Аннотация. В статье рассматриваются международные стандарты в сфере борьбы с преступностью и по вопросам конфискации денежных средств и имущества, полученных преступным путем, а также доходов от преступной деятельности. Выделены положения международных документов, касающиеся совместной деятельности различных стран в данном направлении.

Ключевые слова: конфискация имущества, изъятие, доходы от преступления, активы, собственность, нормы международного права;

Annotation. This article has taken all the meanings and terms of property in the international regulations. The author in this article signed about the property of the international right and attracted the interests of the worlds. Societies to this and in struggle against crime of all nations and nationalities, such as terrorism, extremism and kinds of drugs which it's the glottal problems of the world.

Keywords: confiscation of property, withdrawal, proceeds of crime, assets, property, international law.

С середины XX века мировое сообщество стало уделять все больше внимания проблемам защиты права собственности в борьбе с преступностью, возмещения материального ущерба, причинного преступлениями, лишения преступности ее финансовых баз [1]. Исследование норм международного права и зарубежного уголовного законодательства в части конфискации имущества позволяет определить ее место в системе других мер борьбы с преступностью, а также обозначить основные направления по повышению ее эффективности. Так, в основополагающих международно-правовых документах первостепенное значение придается такому инструменту борьбы с преступностью, как конфискация имущества, полученного в результате совершения преступления [2, с. 20].

Конфискация имущества, как справедливо отмечают некоторые авторы, рассматривается международным сообществом в качестве одного из эффективных средств лишения терроризма и организованной преступности экономической основы. В связи с этим в международно-правовых документах закрепляются обязательства государств изымать имущество (доходы, активы), добытое преступным путем и используемое в качестве средства совершения преступления, а также доходы от использования такого имущества [3, с. 55].

Первой среди изначально отражавших эту проблему универсальных документов была резолюция ООН «Всеобщая декларация прав человека», принятая Генеральной ассамблеей (ГА ООН) 10 декабря 1948 года. Ее 8 статья определяет, что «каждый человек имеет право на эффективное восстановление в правах компетентными национальными судами в случае нарушения его основных прав, предоставленных ему конституцией или законом». Статьей 17 Декларации предусмотрена защита «права владеть имуществом как единолично, так и совместно с другими». А статья 28, в частности, гласит: «каждый человек имеет право на социальный и международный порядок, при котором права и свободы могут быть полностью осуществлены».

Особое место среди документов универсального характера занимает Декларация основных принципов правосудия для жертв преступления и злоупотребления властью, принятая 29.11.1985 г. резолюцией ГА ООН 40/34. В ней определено, что:

- жертвы преступлений имеют право на «доступ к механизмам правосудия и скорейшую компенсацию за нанесенный им ущерб в соответствии с национальным законодательством» (п. 4); при этом должна быть обеспечена «возможность получать компенсацию с помощью официальных или неофициальных процедур, которые носили бы оперативный характер, являлись бы справедливыми, недорогостоящими и доступными» (п. 5);

- «правонарушители или третьи стороны, несущие ответственность за их поведение, должны предоставлять справедливую реституцию жертвам», включая «возврат собственности или выплату за причиненный вред или ущерб», а государствам «следует рассмотреть возможность включения реституции в качестве одной из мер наказания по уголовным делам» (пп. 8 и 9). Мировым сообществом также разработаны правила Организации Объединенных Наций в отношении мер, не связанных с тюремным заключением (Токийские правила), принятые 14 декабря 1990 года резолюцией ГА ООН 45/110. Ими, в частности, предусмотрена и «конфискация и постановление об экспроприации» (статья 8.2e). Следует отметить, что резолюции и декларации имеют рекомендательный характер и не подлежат подписанию и ратификации (или влекущие их превращение в акты обязательных юридической силы процедур). Назначение таких документов в ином создании международно-правового «контекста», который позволяет совершенствовать и применять национальное право «с точным пониманием того, что соответствует международным стандартам» [4, с. 19]. На VIII Конгрессе ООН «по предупреждению преступности и обращению с

правонарушителями» (Гавана, 1990) резолюцией ГА ООН 45/107 приняты Рекомендации относительно международного сотрудничества в области предупреждения преступности и уголовного правосудия в контексте развития. В числе иного они рекомендуют осуществлять разработки правовых положений для конфискации средств и имущества (п. 8d) и создания стандартов оказания международной помощи в отношении банковской тайны в целях содействия наложению ареста и конфискации доходов от преступлений, находящихся на банковских счетах (п. 18e)3.

Статья 13 Типового договора о выдаче, принятого резолюцией ГА ООН 45/116 от 14.12.1990 г., озаглавленная “Передача собственности”, впервые в мировой практике сформулировала правило, что «вся обнаруженная в запрашиваемом государстве собственность, которая была приобретена в результате правонарушения или которая может понадобиться в качестве доказательства, передается, при наличии просьбы запрашивающего государства, если выдача разрешена». Типовым договором о взаимной помощи в области уголовного правосудия, принятым резолюцией ГА ООН 45/117 от 14 декабря 1990 г., предусмотрено, что взаимная правовая помощь “должна предоставляться в проведении розысков и арестов имущества” (п. 2d статья 1). Правоохранительным органам рекомендовано в пределах, допускаемых национальным законодательством, «выполнять просьбы об обыске и конфискации и передаче запрашивающему государству любых материалов для использования в качестве доказательств, при условии соблюдения прав добросовестных третьих сторон» (ст. 17) [5]. При этом, согласно Руководству к Типовому договору о взаимной помощи в области уголовного правосудия, «проведение обысков и выемок имущества» подразумевает «обыск помещений или транспортных средств и принудительное изъятие обнаруженных доказательственных материалов или информации [6, с. 162]». Поскольку правовое регулирование конфискации в законодательстве большинства стран мира концептуально отличается от вопросов, которые регулируются нормами о правовой помощи, упомянутой резолюцией 45/117 принят Факультативный протокол к Типовому договору о взаимной правовой помощи в области уголовного правосудия, касающийся доходов от преступлений. В соответствии с ним:

- “доходы от преступления” представляют собой “собственность, полученную или реализованную прямо или косвенно, вследствие совершения правонарушения или представляющую собой стоимость собственности или другие выгоды, полученные в результате совершения правонарушения” (п. 1);

- по просьбе запрашивающей стороны о розыске таких доходов запрашиваемое государство должно принимать “меры к установлению того, находятся ли какие-либо доходы от предполагаемого преступления в пределах его юрисдикции” и “разрешенные его законодательством меры с целью не допустить какие-либо операции, передачу или использование этих доходов ... до принятия судом запрашивающего государства окончательного решения” (п. 4); -

общий порядок реализации окончательных судебных решений об изъятии или конфискации доходов от преступлений устанавливается законодательством запрашиваемого государства, на территории которого оно исполняется (п. 5).

Решения VIII Конгресса ООН по предупреждению преступности и обращению с правонарушителями получили дальнейшее развитие в работе ряда конференций. Так, на проходившей под эгидой ООН Международной конференции по предупреждению отмыwania денег и использования доходов от преступной деятельности и борьбе с ними (Курмайер, Италия, 18 – 20 июня 1994 г.) в качестве эффективных мер предупреждения преступлений экономического характера названы конфискационные санкции и снятие банковской тайны при расследованиях. С учетом этого к широкому внедрению в практическую деятельность рекомендовано «расширение практики конфискации активов и возможность использования замораживания или ареста активов», которые «должны допускаться также и в отношении доходов от преступлений, совершенных за границей».

Позднее на Всемирной конференции на уровне министров по организованной транснациональной преступности (Неаполь, Италия, 21–23 ноября 1994 г.) отмечалась необходимость того, «чтобы процедуры, связанные с замораживанием, наложением ареста и конфискацией, имели широкую сферу применения и позволяли осуществлять конфискацию большого перечня имущества правонарушителей. Дополнительное преимущество этой практики связано с возможностью правоохранительных органов использовать конфискованное имущество или финансовые средства для активизации своей деятельности» [7, с. 83].

В решениях подчеркнута необходимость совершенствования типовых договоров ООН о взаимной помощи в области уголовного права. По результатам работы IX Конгресса ООН по предупреждению преступности и обращению с правонарушителями (Каир, Египет, 1995) и обобщения многолетнего опыта применения типовых договоров ГА ООН резолюцией 53/112 от 9 декабря 1998 года «Взаимная помощь и международное сотрудничество по уголовным делам» признала целесообразным рассматривать арест и конфискацию полученного преступным путем имущества, а также доходов от преступлений в качестве одного из основных видов взаимной правовой помощи по уголовным делам. Позднее положения упомянутого Факультативного протокола полностью перенесены в Типовой договор о взаимной помощи в области уголовного правосудия, а сам протокол – упразднен.

В Докладе XI Конгресса ООН по предупреждению преступности и уголовному правосудию (Бангкок, Малайзия, 2005) в качестве одного из инструментов для борьбы с экономическими и финансовыми преступлениями назван «комплексный режим замораживания и конфискации доходов от преступной деятельности с помощью методов, как требующих, так и не требующих вынесения обвинительного приговора [8]».

В Справочном документе к проведенному в рамках Конгресса семинару-

практикуму «Укрепление международного сотрудничества в правоохранительной сфере, включая меры по выдаче», государствам – членам ООН предложено «предпринимать дальнейшие усилия по созданию и укреплению эффективных схем международного сотрудничества в целях конфискации, в частности, путем развития или обновления внутреннего законодательства или практики, для обеспечения большей гибкости в отношении просьб об отслеживании, аресте и конфискации».

Совокупность международных стандартов в сфере борьбы с преступностью, и, в частности, по вопросам конфискации полученных преступным путем денежных средств и имущества, а также доходов от преступной деятельности, сформулирована не только в документах универсального характера, но и в договорах – основных источниках международного права

Впервые положения, касающиеся совместной деятельности различных стран по конфискации, нашли свое отражение в Международной конвенции по борьбе с подделкой денежных знаков от 31 декабря 1929 года [9, с. 45]. В соответствии с ее статьями 3 и 11 конфискации подлежат поддельные денежные знаки, орудия и иные предметы, предназначенные по своей природе для изготовления поддельных денежных знаков или для их изменения. Одновременно статья 16 устанавливает возможность применения упрощенного характера обращения за правовой помощью при расследовании таких преступлений. Первым документом, в котором закреплены конкретные направления международного сотрудничества по розыску, аресту, конфискации полученных преступным путем доходов, является прошедшая в г. Вена (Австрия) Конвенция Организации Объединенных Наций о борьбе против незаконного оборота наркотических средств и психотропных веществ (20 декабря 1988 года) (далее – Конвенция), призванная лишить торговцев наркотиками доходов от преступной деятельности и свободы их перемещения. Данная Конвенция (участники – более 170 государств) обязала принимать меры, позволяющие их компетентным органам определять, выявлять, замораживать или арестовывать доходы от незаконного оборота наркотических средств и психотропных веществ с целью последующей конфискации. Согласно статье 5 Конвенции, государства-участники обязались принимать меры, которые могут потребоваться для конфискации и для того, чтобы их компетентные органы могли определить, выявить и заморозить или арестовать доходы, собственность, средства или другие предметы, связанные с совершением входящих в сферу действия Конвенции преступлений. Определен также и порядок оказания взаимной юридической помощи в розыске подлежащего конфискации имущества, обеспечении и осуществлении конфискации [10, С. 54]

В соответствии с пунктами 8–12 статьи 7 Конвенции такая помощь должна оказываться на основании направляемых в письменной форме просьб, подлежащих исполнению в соответствии с национальным законодательством запрашиваемой стороны. При этом конфискации имущества осуществляется только на основе судебного решения и исключительно в рамках процедур,

предусмотренных законодательством того государства, на территории которого оно находится. Сторона, конфисковавшая доходы или собственность, распоряжается ими в соответствии со своим национальным законодательством и административными процедурами.

В соответствии с этой статьей, в частности, одна сторона, действуя по просьбе другой стороны, может особо рассмотреть возможность заключения соглашений о передаче конфискованных ценностей или средств, полученных в результате их реализации (полностью или частично), специальным межправительственным органам.

Указанная Конвенция стала первым обязательным для участников универсальным международным договором, определяющим правовую природу, содержание, цели и основы регламентации международного розыска, ареста и конфискации денежных средств и имущества, полученных преступным путем [11].

До недавнего времени наиболее полным документом, регламентирующим на международно-правовом уровне вопросы розыска, ареста и обеспечения конфискации имущества, добытого преступным путем, являлась Конвенция об отмывании, выявлении, изъятии и конфискации доходов от преступной деятельности (Страсбург, Бельгия, 8 ноября 1990 г.). Несмотря на региональный характер, обусловленный ее принятием в рамках Совета Европы, согласно статье 37 Конвенция открыта для присоединения государств, не являющихся членами этой организации. Согласно положениям данной Конвенции, каждое его государство-участник обязано и вправе принимать «законодательные и другие меры, которые могут быть необходимы, чтобы предоставить возможность конфисковать орудия и доходы или имущество, стоимость которого соответствует этим доходам» [12, Ст. 8].

Для обеспечения конфискации, под которой вышеупомянутая Конвенция подразумевает «наказание или меру, назначенную судом в результате судопроизводства по уголовному делу...», должны осуществляться действия, необходимые для выявления и розыска имущества (статьи 3 и 4). Конвенция (упомянутая «Страсбургская») определяет следующие принципы международного сотрудничества по выявлению, изъятию и конфискации доходов от преступной деятельности:

- необходимость закрепления в национальном законодательстве норм, регламентирующих вопросы оказания международной правовой помощи и реализации условий Конвенции посредством применения национального уголовно-процессуального законодательства (статьи 7, 9, 12, 14, 18);
- взаимность, всесторонность и полнота сотрудничества (статья 7);
- возможность принятия любых мер, не противоречащих национальному законодательству запрашиваемого государства (статьи 8, 9);
- допустимость инициативной передачи информации, которая может послужить основанием для возбуждения уголовного преследования (статья 10);
- недопустимость ссылки на банковскую тайну в качестве основания для

отказа в оказании правовой помощи (статьи 4, 18);

- конфиденциальность (статья 33);

- обязательность определенной процессуальной формы письменных запросов, ее соответствие Конвенции и законодательству исполняющего государства (статьи 23 – 29);

- обязательность принятия мер по обеспечению конфискации (статьи 11 – 17).

- недопустимость немотивированного отказа в правовой помощи; обязательность выполнения условий Конвенции (статьи 18, 30 и 31);

На основании этих принципов Конвенция предусматривает, что при оказании взаимной правовой помощи в вопросах розыска, ареста и обеспечения конфискации доходов от преступной деятельности запрашиваемая сторона обязана:

- проводить расследование по выявлению их местонахождения, движения, характера, юридического статуса и стоимости, а также розыск таких доходов, сбор доказательств (статьи 4, 9);

- предпринимать «необходимые предварительные меры (например, замораживание или арест имущества с целью предотвращения любых сделок, передачи или распоряжения имуществом, которое впоследствии может стать объектом запроса о конфискации или объектом удовлетворения запроса») (статьи 11–12);

- оперативно информировать о мерах, предпринятых по запросу о правовой помощи, проведенных расследованиях запрашивающее государство (статья 31);

- осуществляет конфискацию (статьи 13–17).

Особенностью данной Конвенции являются положения, устанавливающие упрощенную процедуру сношения правоохранительных органов сотрудничающих государств (статьи 23–35) [13]. В соответствии с ними направление и исполнение запросов осуществляется через назначенные сторонами центральные органы либо через подразделения Интерпола – Международной организации уголовной полиции. Запросы оперативного характера, не предусматривающие принятия принудительных мер, могут направляться непосредственно, минуя центральные органы [14, С. 49]. Упрощенный порядок обмена информацией позволяет ускорить процедуру оказания взаимной правовой помощи по вопросам конфискации.

Литература:

1. Волеводз А.Г., Соловьев А.Б. Международный розыск, арест, конфискации и передача иностранным государствам денежных средств и имущества, полученных преступным путем, а также вещественных доказательств по уголовным делам. - М.: «Юрлитинформ», 2007. - 434 с.
2. Малышев А.Н. Конфискация имущества в уголовном праве: дисс ... канд. юрид. наук. - М., 2010. - 189 с.

3. Хачак Р.А. Конфискация имущества: исторические, сравнительно-правовые и уголовно-правовые аспекты: дисс... канд. юрид. наук. - Краснодар, 2011. - 208 с.
4. Михайлов В.И. Конфискация имущества. Энциклопедия уголовного права. - Том. 12. - СПб., 2008. - 453 с.
5. Декларация основных принципов правосудия для жертв преступления и злоупотребления властью // Международные акты о правах человека. Сборник документов. Принята резолюцией 40/34 Генеральной Ассамблеи от 29 ноября 1985. - 190 с.
6. Международные нормы и правоприменительная практика в области прав и свобод человека. Пособие для российских судей. - М., 1993. - 258 с.
7. Резолюция 45/107 Генеральной Ассамблеи // Сборник стандартов и норм Организации Объединенных Наций в области предупреждения преступности и уголовного правосудия. Организация Объединенных Наций. - Нью-Йорк, 1992. - 270 с.
8. Типовой договор о выдаче // Резолюции и решения, принятые Генеральной Ассамблеей ООН на сорок пятой сессии. Официальные отчеты. - Нью-Йорк, 1991. - Т. 1. - 290 с.
9. Типовой договор о взаимной помощи в области уголовного правосудия // Резолюции и решения, принятые Генеральной Ассамблеей ООН на сорок пятой сессии. Официальные отчеты. - Нью-Йорк, 1991. - Т. 1. - 298 с.
10. Руководство по Типовому договору о выдаче и Руководство по Типовому договору о взаимной помощи в области уголовного правосудия. Международный обзор уголовной политики № 45 и 46, 1995 год. - Нью-Йорк: ООН, 1995 год. - 280 с.
11. Факультативный протокол к Типовому договору о взаимной помощи в области уголовного правосудия, касающийся доходов от преступлений // Резолюции и решения, принятые ГА ООН на сорок пятой сессии. Официальные отчеты. - Нью-Йорк, 1991. - Т. 1 - 298 с.
12. Справочный документ Международной конференции по предупреждению отмывания денег и использования доходов от преступной деятельности и борьбе с ними (Курмайер, Италия, 1994). - Документ ООН. - E/CONF. 88/7, 12 July, 1994.
13. Девятый Конгресс Организации Объединенных Наций по предупреждению преступности и обращению с правонарушителями. Каир, 29 апреля 8 мая 1995 года. Доклад, подготовленный Секретариатом // Документ ООН. - A/CONF.169/16/Rev.1. - 1995.
14. Резолюция Генеральной ассамблеи ООН № 53/112 от 09.12.1998 г. «Взаимная помощь и международное сотрудничество по уголовным делам» // Документ ООН. - A/RES/53/112. 20. - January 1999.

РОЛЬ СМИ В ПРОТИВОДЕЙСТВИИ КОРРУПЦИИ

*Зотова Ангелина Александровна,
Чуракова Екатерина Николаевна,
Самарский государственный
экономический университет,
г. Самара*

*E-mail: angelina_zotova_2012@mail.ru,
E-mail: sseu.process2005@yandex.ru*

УДК 34

Аннотация. Рассмотрена роль СМИ в антикоррупционной политике, определены задачи Масс-медиа в борьбе с коррупцией, разработаны рекомендации по повышению эффективности влияния средств массовой информации на борьбу с коррупцией.

Ключевые слова: средства массовой информации, противодействие коррупции.

Коррупция является одной из ключевых проблем в современном мире. Данная «болезнь» поразила практически каждую сферу жизни. (Рис.1) Коррупция 3-я по величине проблема в России. Свободные и независимые СМИ являются одним из главных средств, с помощью которого происходит очищение от коррупции. Правовые нормы, регулирующие современные общественные отношения в сфере массовой информации, содержатся в законодательстве Российской Федерации и международно-правовых актах. Все эти нормы являются частью строгой иерархической структуры, в которой нижестоящие звенья не должны противоречить вышестоящим. Они расположены в такой последовательности:

- общепризнанные принципы и нормы международного права и международные договоры РФ;
- Конституция РФ [1];
- доктрина информационной безопасности Российской Федерации (утверждена 9 сентября 2000 г.) [2];
- Федеральный закон РФ «О средствах массовой информации» от 27 декабря 1991 г. [3];
- иные законы РФ;
- Указы Президента РФ;

- Постановления Правительства РФ;
- нормативные акты федеральных органов исполнительной власти;
- законодательные акты о СМИ субъектов РФ (региональное законодательство);
- законодательные акты о СМИ органов местного самоуправления (муниципальное законодательство);
- локальные нормативные акты.



Рис. 1 Основные сферы хищений

В Конституции РФ понятия «СМИ» не дается. Законом РФ от 27.12.1991 № 2124-1 «О средствах массовой информации» (далее — Закон 2124-1) [4] СМИ характеризуется как периодическое печатное издание, радио-, теле-, видеопрограмма, кинохроникальная программа, иная форма периодического распространения массовой информации. Закон № 2124-1 занимает ключевое место в регулировании деятельности СМИ, поскольку регламентирует правовое положение учредителей, редакций, журналистов, дает определение основных понятий в сфере масс-медиа, описывает права и обязанности журналистов, закладывает основы свободы массовой информации, устанавливает недопустимость цензуры. [5, С.35]

При всей значимости СМИ в антикоррупционной политике, масс-медиа носят преимущественно разоблачительный характер и не имеют четко выработанной политики в данной области. Из этого следует, что СМИ не является эффективным средством в борьбе с коррупцией, но на мой взгляд данную ситуацию можно исправить. Государство пыталось решить данную проблему, был принят базовый Федеральный закон Российской Федерации от 25 декабря 2008 г. № 273-ФЗ «О противодействии коррупции» [6], антикоррупционные нормы Уголовного кодекса Российской Федерации [7] и Кодекса Российской Федерации об административных правонарушениях [8]; также был сформирован Национальный план борьбы с коррупцией, 1 февраля

2012 г. Президентом Российской Федерации был подписан Федеральный закон «О присоединении Российской Федерации к Конвенции по борьбе с подкупом иностранных должностных лиц при осуществлении международных коммерческих сделок» [9] и т.д. Но на данный момент в борьбу с коррупцией не вступило гражданское общество, которое можно привлечь именно с помощью средств массовой информации, ведь именно СМИ имеют огромное влияние на сознание общества.

Задачи, которые может выполнять СМИ в противодействии коррупции можно выделить следующие:

- просвещать граждан и чиновников о возможных сферах и формах проявления коррупции (повышать уровень правосознания). Тем самым средства массовой информации привлекут аудиторию, усилят общественную поддержку, увеличат доходы от рекламы; обществу откроются скрытые механизмы проявления коррупции, что будет мешать дальнейшему развитию;

- организовывать коммуникацию гражданина, государственного служащего, представителей бизнеса, предоставляя площадку для публичного обсуждения; приводить способы и примеры исключения коррупционной практики из деятельности всех субъектов общества;

- описывать положительный опыт и освещать практику борьбы с коррупцией в регионах Российской Федерации;

- просвещать общество о методах успешного противодействия коррупции в зарубежных странах и сравнивать применимость этих способов в современной российской действительности;

- проводить обширные мониторинговые, социологические, юридические исследования в данной области с обязательным опубликованием результатов и предложений по их устранению;

- способствовать выделению финансирования со стороны бизнеса и государства для борьбы с коррупцией;

- содействовать открытости и прозрачности деятельности органов государственной власти и бизнеса, которые снижают коррупцию в целом и др. [10]

Благодаря СМИ нам стало известно, что участниками коррупции могут быть совершенно различные представители общества, от учителя до чиновника, каждый из них стремится к получению личной выгоды, совершенно не думая о последствиях. Единственный фактор, который их останавливает это риск разоблачения и именно СМИ тем самым могут помочь в устранении или по крайней мере сокращении коррупции в стране.

На данный момент в России есть несколько проектов борьбы с коррупцией. Такие как «Фонд борьбы с коррупцией», основанный оппозиционным политическим деятелем А. Навальным. Данный проект полностью финансируется за счет добровольных пожертвований граждан. Нельзя абсолютно точно судить о результатах деятельности данного проекта, но одно можно сказать точно, с помощью СМИ можно привлечь большое количество

неравнодушных к проблеме коррупции в стране граждан.

Также существует проект Общероссийского народного фронта «За честные закупки», образованный в 2013 году. Он объединили на одной площадке более 9 000 активистов со всей страны, которым не безразлично как расходуются бюджетные средства. За три года работы они отменили и устранили нарушения в 925 государственных закупках на сумму 263 млрд руб.

На закупках предметов роскоши, автомобилей, чартерных перелетов и дорогой мебели удалось сэкономить порядка 20 млрд руб. [11]

«Первое антикоррупционное СМИ», учрежденное Межрегиональной общественной организацией содействия совершенствованию государственного управления и антикоррупционной политики «Содействие» (МОО «Содействие»), освещает политику борьбы с коррупцией как в России, так и за рубежом. На их сайте можно сообщить о проявлении коррупции, на основании присланных материалов корреспонденты проведут журналистское расследование.

Аналитический центр компании Public.ru составил рейтинг регионов, где наиболее открыто освещали тему коррупции. Самарская область заняла нем последнее место. [12] Самой коррумпированной в этом рейтинге оказалась Челябинская область, в которой произошли громкие скандалы, связанные с получением взятки в крупном размере высокопоставленными чиновниками.

Одной из попыток борьбы с коррупцией, которая не увенчалась успехом было решение увеличения штрафов вместо уголовного преследования за взятки. Но, в конечном итоге, это привело лишь к тому, что коррупционеры к моменту выплаты штрафа резко становились банкротами.

Из этого можно сделать вывод, что наиболее эффективным способом борьбы с коррупцией является освещение данного правонарушения в СМИ. «Четвертая власть» активно влияет на сознание граждан, посредством технических и идеологических инструментов вырабатывает чувство социальной справедливости и неприязнь к антисоциальным поступкам, а также формирует единое информационное пространство.

СМИ как средство борьбы с коррупцией не является совершенным, можно предложить несколько рекомендаций по повышению эффективности влияния средств массовой информации на борьбу с коррупцией (таблица 1).

Таблица 1

Способы повышения эффективности борьбы с коррупцией

<p>1. Уменьшение криминогенного влияния</p>	<p>СМИ помимо профилактического влияния может оказывать криминогенное, т.е. информация, передаваемая СМИ, повышает уровень преступности, а не способствует ее устранению. Следовательно, нужно сокращать объем информации, способной оказывать криминогенное воздействие на население.</p>
<p>2. Информация, публикуемая в СМИ должна быть достоверной</p>	<p>В погоне за рейтингами масс-медиа преувеличивают масштабы криминальной угрозы и дискредитации работников правоохранительных органов, что приводит к повышению напряженности в обществе, росту уровня страха, распространению «теневой юстиции». Также преуменьшение информации приводит к росту коррупции, так как СМИ уже не будут представлять для коррупционеров особой угрозы.</p>
<p>3. Устранение коррупции в самих СМИ</p>	<p>Известно немало случаев, когда взятки давались за то, что какое-либо расследование, связанное с коррупцией, не было опубликовано.</p>

Таким образом СМИ является одним из главных институтов борьбы с коррупцией. Если устранить названные выше недочеты, обеспечить должной независимостью и свободой журналистов, тем самым повысив процент раскрываемости преступлений, масс-медиа будут еще более эффективно противодействовать коррупции.

Литература:

1. Интернет-ресурс "Гарант-Интернет" , юридическая обработка: НПП "Гарант-Сервис", 2001 г. [Электронный ресурс]. - Режим доступа: <http://www.constitution.ru/> 2. <http://base.garant.ru/182535/> Портал ГАРАНТ.РУ
3. Официальный сайт компании «КонсультантПлюс» [Электронный ресурс]. - Режим доступа: http://www.consultant.ru/document/cons_doc_LAW_1511/
4. Официальный сайт компании «КонсультантПлюс» [Электронный ресурс]. - Режим доступа: http://www.consultant.ru/document/cons_doc_LAW_1511/
5. Конституция Российской Федерации: Научно-практический комментарий (постатейный) / Под ред. Ю.А. Дмитриева. - М., 2007. - С. 74.
6. Официальный сайт компании «КонсультантПлюс» [Электронный ресурс]. - Режим доступа: http://www.consultant.ru/document/cons_doc_LAW_82959/
7. Официальный сайт компании «КонсультантПлюс» [Электронный ресурс]. - Режим доступа: http://www.consultant.ru/document/cons_doc_LAW_10699/
8. Официальный сайт компании «КонсультантПлюс» [Электронный ресурс]. - Режим доступа: http://www.consultant.ru/document/cons_doc_LAW_34661/
9. Официальный сайт компании «КонсультантПлюс» [Электронный ресурс]. - Режим доступа: <http://www.consultant.ru/law/hotdocs/16996.html/>
10. Тихомиров Ю.А. Участие институтов гражданского общества в борьбе с коррупцией: научно-практическое пособие / Т.А. Едкова, О.А. Иванюк, А.В. Сороко и др.; отв. ред. Ю.А. Тихомиров. - М.: Институт законодательства и сравнительного правоведения при Правительстве РФ: ПОЛИГРАФ-ПЛЮС, 2013. - С. 35.
11. Проект Общероссийского народного фронта «За честные закупки» [Электронный ресурс]. - Режим доступа: <http://zachestnyezakupki.onf.ru/Public/ContentPage/Detail/5> Проект Общероссийского народного фронта «За честные закупки»
12. Сетевое издание «63.ру» [Электронный ресурс]. - Режим доступа: <http://63.ru/text/gorod/816739.html>



**РЕАЛИЗАЦИЯ ПРИНЦИПОВ
АДМИНИСТРАТИВНОЙ
ЮРИСДИКЦИИ – ЗАЛОГ
ОБЕСПЕЧЕНИЯ РЕАЛИЗАЦИИ
ЗАЩИТЫ ГРАЖДАНСКИХ ПРАВ
СУБЪЕКТОВ В СПОРНЫХ
ОТНОШЕНИЯХ С ГОСУДАРСТВОМ**

*Идрисов Ислям Сойинович,
Российский государственный
университет правосудия,
г. Симферополь*

E-mail: isliam19@mail.ru

УДК 342.9

Аннотация. В статье рассматриваются теоретические аспекты реализации административной юрисдикции в Российской Федерации посредством системы закрепленных в законодательстве Российской Федерации принципов. Автор рассматривает действующее законодательство и анализирует теоретические предпосылки внедрения административной юстиции в Российской Федерации, подтверждает ее значимость на современном этапе развития национальной правовой системы. В статье уделяется внимание основополагающим началам Кодекса административного судопроизводства - принципам, которые должны быть в первую очередь направлены на обеспечение доступности административного судопроизводства. Автор акцентирует внимание на роли современной административной юстиции в защите прав человека от произвола субъектов властных полномочий и значении принципов административной юрисдикции в этом процессе.

Ключевые слова: административная юстиция, субъект властных полномочий, административное судопроизводство, публично-правовой спор, принципы административной юрисдикции, эффективность административного судопроизводства, гарантии законности, судебный контроль за публичной властью.

Утверждение демократических ценностей, укрепление общественного порядка и законности с учетом соблюдения прав и свобод человека и гражданина, и как следствие – прогрессирующее значение фактора гуманизации правосудия являются основными тенденциями, господствующими в современном российском обществе. О необходимости ориентирования сферы юстиции на человека в последнее время стремительно заговорили в странах

постсоветского пространства по мере осознания необходимости ослабления императивного начала в сфере осуществления правосудия. Так, еще в 2009 году В.В. Ершовым в приветственном слове к участникам Международного экспертного семинара «Роль административной юстиции в защите прав человека», прошедшего 14-15 декабря в г. Москве, было верно указано на «необходимость выявления оптимальных подходов к формированию собственной модели административной юстиции, в реализации которой главную роль играет судебная система» [1]. По состоянию на сегодняшний день формирование модели административной юстиции в Российской Федерации продолжается с учетом постепенного накопления опыта в сфере правоприменения.

Длительное время именно гражданское процессуальное законодательство в Российской Федерации выполняло роль правового регулятора спорных отношений, возникающих между гражданами и субъектами властных полномочий. С учетом правовой действительности необходимым стало создание административной и, как следствие, реформирование гражданской юрисдикций. На примере зарубежных стран видно, что процесс повсеместного наращивания влияния государства в сфере судопроизводства, трансформируется под воздействием различного рода факторов, но реализуется в полной мере только в ходе качественно адаптированного к реалиям жизни законотворческого процесса.

Результатом длительной процедуры достижения поставленной задачи в рамках провозглашенной судебной реформы стало реформирование гражданского процессуального законодательства и принятие Кодекса административного судопроизводства Российской Федерации. Главная цель, которая декларировалась при разработке Кодекса административного судопроизводства Российской Федерации – обеспечить равенство в административном процессе граждан и государственных органов. Ценность данного нормативного акта (который вступил в действие 15 сентября 2015 года за исключением отдельных положений - пункт 14 статьи 21 Кодекса административного судопроизводства Российской Федерации вводится в действие с 1 января 2017 года) заключается в том, что именно принятием КАС РФ заложены основы по формированию самостоятельной административной юстиции, которая наряду с конституционной, гражданской, уголовной должна стать полноправной формой осуществления правосудия.

В Конституции Российской Федерации административное судопроизводство было предусмотрено, однако в правовом поле до недавнего времени отсутствовало, и реализовывалось в границах осуществления гражданской юрисдикции. Так, кроме всего, Кодекс подготовлен в целях реализации предписаний статей 46, 118 и 126 Конституции Российской Федерации [2], а также соответствующих положений федеральных конституционных законов «О судебной системе Российской Федерации», «О судах общей юрисдикции в Российской Федерации» и направлен на регулирование порядка осуществления

Верховным Судом Российской Федерации и судами общей юрисдикции правосудия по делам публичного характера.

В европейском и постсоветском пространстве отсутствует единый подход к форме осуществления административного судопроизводства. Так, организация административной юстиции представлена административными судами либо специализированными по административным делам структурами в рамках общих судов [3, с. 124]. На наш взгляд, полностью оправданной является позиция российского законодателя, согласно которой создание административной юстиции основано не на передаче рассмотрения споров между государством и гражданином из судов общей юрисдикции в специально созданные административные суды, а прежде всего на консолидации и разработке основного правового акта, включающего в едином акте основы административного судопроизводства. Такая позиция полностью подтверждается в ходе анализа законодательства и опыта стран бывшего СССР в сфере административной юстиции.

Так, основополагающим моментом в данном вопросе является то, приняты ли в стране отдельные административно-процессуальные законы. Вывод о том, что отсутствие специального процессуального закона влечет нечеткость порядка разрешения публично-правовых споров, сделали большинство стран, следствием чего стало принятие отдельных законодательных актов в сфере административной юстиции: Административно-процессуальный кодекс Грузии 1999 года, Закон Республики Молдова «Об административном суде» 2000 года, Кодекс административного судопроизводства Украины 2005 года, Административно-процессуальный кодекс Азербайджана 2009 года, и т.д. [3, с. 125].

Отведение первоочередной роли в рамках урегулирования вопросов административного судопроизводства напрямую связано с реализацией принципов, прямо закрепленных в Кодексе административного судопроизводства Российской Федерации, так и тех, которые вытекают из его положений. Отметим, что принципы права и судопроизводства вообще и принципы административного судопроизводства в частности невозможно рассматривать без учета их общей единства, взаимосвязанности. Они тесно переплетаются и взаимодополняют друг друга. В своей совокупности все принципы должны образовывать стройную систему основных принципов, которые не противоречат друг другу и после закрепления в действующем законодательстве оформляются как явления правовой действительности [4, с. 84].

Развитие учения о принципах процессуального права вышло на качественно новый уровень в СССР после научной дискуссии 1956 - 1958 гг. В этот период была высказана учеными мнение о том, что принципы следует рассматривать в качестве критериев разграничения различных отраслей права [5, с. 56].

В юридической научной литературе существует также мнение, что принципы процессуального права определяются как наиболее общая правовая

норма и являются более стабильными, чем обычные нормы права. Такую позицию отстаивает В.Ю. Мамницкий, который утверждает, что «принципы процессуального права представляют собой правовые требования ... объективные по содержанию и субъективные по форме закрепления, вытекающие из природы судебной власти или формы ее осуществления, выражающие специфические черты и характеризующие содержание процессуального права и перспективы его развития» [6, с. 8].

Нормативный аспект принципов административного судопроизводства РФ свидетельствует о том, что в объективном виде они указываются в норме права, соблюдение их является обязательным и обеспечивается принуждением государства. Однако следует отметить, что отождествлять понятия "принцип" и "норма" права не следует, ведь, как известно из теории права, это разные правовые категории. Так, нормы права раскрывают объективные условия жизни общества, то есть являются формой отражения сути права. Принципы косвенно отражают цели правосудия, сущность и содержание процессуального права.

Первыми к вопросу о критериях классификации и видах принципов права обратились А.И. Денисов и С.С. Алексеев. А.И. Денисов предложил дифференцировать все принципы на три группы: «1) принципы, присущие той или иной части (отрасли права); 2) принципы, характерные для двух и более, но не для всех отраслей права; 3) принципы, общие для всех без исключения отраслей права». С.С. Алексеев, в свою очередь, предложил классификацию принципов "... в зависимости от того, каково их значение для ... права и, соответственно, на какую сферу они распространяются» [7, с. 21].

Очень, на наш взгляд, интересный критерий классификации принципов права в контексте исследования предлагает Р.З. Лившиц. В качестве принципов ученый выделяет непосредственно принципы (принципы-нормы) и принципы опосредованного характера (принципы, прямо не зафиксированы, но могут быть выведены из норм) [8, с. 32].

Кодекс административного судопроизводства Российской Федерации в статье 6 определяет принципы, как основные начала, на основании которых базируется административное судопроизводство в целом. Среди них:

- а) независимость судей;
- б) равенство всех перед законом и судом;
- в) законность и справедливость при рассмотрении и разрешении административных дел;
- г) осуществление административного судопроизводства в разумный срок и исполнение судебных актов по административным делам в разумный срок;
- д) гласность и открытость судебного разбирательства;
- е) непосредственность судебного разбирательства;
- ж) состязательность и равноправие сторон административного судопроизводства при активной роли суда [9].

На наш взгляд, в связи с тем, что законодательство, регулирующее административное судопроизводство, находится в Российской Федерации в

состоянии становления и накопления опыта, важно, чтобы классификация принципов была оптимальной - не была слишком ограниченной (что допустит злоупотребления в части несоблюдения отсутствующих предписаний), так и, наоборот не была слишком пространна (что приведет к «перенасыщению» и «загруженности» процессуальных норм).

Рассмотрев классификации различных принципов процессуального права, а также нормы действующего Кодекса административного судопроизводства целесообразной применительно к административному судопроизводству, на наш взгляд, является следующая классификация:

- принципы, отражающие сущность административного судопроизводства как формы осуществления правосудия (верховенство права, законность, независимость судей);

- принципы, отражающие сущность административного судопроизводства как процесса с его отдельными самостоятельными стадиями (равенство, доступность и гарантированность судебной защиты, гласность судебного процесса, диспозитивность, состязательность).

Указанная классификация позволяет проследить последовательность реального воплощения принципов в административном судопроизводстве.

Одновременно, анализ принципов административного судопроизводства, закрепленных в действующем Кодексе административного судопроизводства Российской Федерации, подтверждает отсутствие системного подхода законодателя к изложению основополагающих начал этого вида процесса и игнорирование каких-либо критериев.

Перечисленные в Кодексе административного судопроизводства Российской Федерации основополагающие начала должны быть в первую очередь направлены на обеспечение доступности административного судопроизводства.

Доступность административного судопроизводства в частности предполагает наличие двух аспектов: организационно-правовых и материально-правовых. Организационно-правовые аспекты представлены принципами судостройства - территориальное приближение судов к населению; создание условий, способствующих занятию судебных должностей высококвалифицированными специалистами; надлежащее материальное обеспечение судов; рациональная организация работы аппарата суда и тому подобное; принципами судопроизводства, на которых основывается порядок возбуждения дел в суде; порядок рассмотрения дел, обеспечивающий беспрепятственную возможность использовать процессуальные права; разумные сроки судебного разбирательства; возможность обжалования судебных решений и их реальное выполнение и тому подобное.

Материальные принципы не менее важны и представлены в виде разумности судебных расходов, регламентации оснований частичного или полного освобождения от их уплаты; финансирования судебной деятельности, и т.д.

Важно констатировать, что действующий Кодекс административного

судопроизводства Российской Федерации устанавливает, как положительные гарантии, которые обеспечиваются посредством реализации принципов (которых больше число, например возложение бремени доказывания на государственный орган), так одержит и положения, которые усложняют доступ к правосудию в порядке КАС РФ (квалификационные требования к представителю).

Отметим, что одним из важных элементов эффективности административного судопроизводства является обеспечение в процессе верховенства права и законности. Гарантии законности в административном судопроизводстве определяются в соответствии с закрепленным в ст. 6 КАС РФ принципом законности.

а) гарантии, обеспечивающие право на судебную защиту (доступность административного судопроизводства, право на обращение в суд с иском);

б) гарантии, обеспечивающие справедливое и своевременное рассмотрение административного дела:

- гарантии, обеспечивающие реализацию прав лиц, участвующих в административном судопроизводстве (знакомиться с материалами дела, подавать доказательства и участвовать в их исследовании, заявлять отводы и ходатайства и т.д.);

- другие гарантии (равенство сторон перед законом и судом; гласность и фиксация судебного заседания техническими средствами; активная роль суда, правовая помощь)

в) гарантии принятия законного и обоснованного решения по административному делу (совещательная комната; обжалования судебного решения).

Принцип законности выражается в том, что ко всем органам государства, учреждений, предприятий, организаций, должностных лиц и граждан предъявлено требование строжайшего выполнения законов; провозглашенные права и свободы граждан, их организаций, их законные интересы гарантируются, и обеспечивается выполнение возложенных на них обязанностей, реализация ответственности; точное и неуклонное выполнение нормативных актов и актов реализации права обеспечивается государственными и общественными средствами.

Задачей административного судопроизводства является защита прав, свобод и интересов физических лиц, прав и интересов юридических лиц в сфере публично-правовых отношений от нарушений со стороны органов государственной власти и местного самоуправления, их должностных и служебных лиц, других субъектов при осуществлении ими властных управленческих функций на основе законодательства, в том числе на выполнение делегированных полномочий.

Исходя из определения процессуальных гарантий и задач административного судопроизводства можно сделать вывод, что к гарантиям законности административного судопроизводства относятся все принципы административного судопроизводства, которые обеспечивают надлежащую

защиту прав, свобод, законных интересов в сфере публично-властных отношений.

Одной из важнейших гарантий законности, о которой также необходимо упомянуть, является качественная и эффективная правоприменительная политика государства. Она обладает способностью непосредственно влиять на стабильность и легитимность государственной власти, что, в свою очередь, в немалой степени обуславливает состояние законности в правоприменительных органах. Особое значение правоприменительной политики проявляется как раз в том, что ещё на стадии разработки правовой нормы, необходимо определить, насколько внешне законное поведение соответствует интересам общества и личности и вписывается в систему ценностей, существующих в таком обществе.

Завершая анализ факторов, влияющих на процесс реализации принципов административного судопроизводства, необходимо отметить, что их совокупность образует целостную систему, которая требует постоянного и всестороннего анализа и совершенствования. Более того, перечисленные в Кодексе административного судопроизводства Российской Федерации принципы с одной стороны реализуются посредством законодательных норм с другой – дополняются принципами, которые прямо не указаны в кодифицированном акте, но следуют из его положений.

Анализ сущности общих принципов административного судопроизводства дает возможность определить направленность, задачи, содержание и значение этого вида судопроизводства для общества и государства. Но теоретическое познание явлений должно сочетаться с практическим их воплощением, поскольку "именно взгляд на нормы процессуального права с позиции судебной практики позволяет раскрыть их особенности, огромный гуманитарный потенциал и убедиться в том, что ограничение произвола государственной власти не является философской конструкцией "[10, с. 106].

Поэтому только анализ судебной практики позволит оценить весь потенциал и всю значимость принципов административного судопроизводства, наилучшим образом использовать их для теоретической разработки и практической реализации.

Следует констатировать, что уже сегодня создание нормативной базы административного судопроизводства благодаря закрепленным принципам можно по праву назвать верным шагом в направлении создания единого механизма процессуального рассмотрения административных споров, и как следствие, судебного контроля за публичной властью.

Литература:

1. Сборник Международного экспертного семинара «Роль административной юстиции в защите прав человека». 14-15 декабря 2009 года. - Изд-во "Права человека". - Москва, 2010.
2. Конституция Российской Федерации (принята всенародным голосованием 12 .12. 1993 года) (с учетом поправок, внесенных законами РФ о поправках к Конституции РФ от 30.12.2008 № 6-ФКЗ, от 30.12.2008 № 7-ФКЗ) // СЗ РФ. - 2009. - № 4. - Ст. 445.
3. Деменкова Н.Г. О законодательном закреплении принципов современного административного судопроизводства / Н.Г. Деменкова, М.С. Игнатова, А.В. Минбалеев // Вестник ЮУрГУ. Серия «Право». -2015. - Т. 15. - № 4. - С. 83-89.
4. Жданов А.А. Административное право зарубежных стран. Учебное пособие под ред. проф. А.Н. Козырина. – М., “СПАРК”. - 1996. - С. 124.
5. Дембо Л.И. В принципах построения системы права // Советское государство и право. - 1956. - № 8. - С. 88-89. - 56 с.
6. Мамницкий В.Ю. Принцип состязательности в гражданском судопроизводстве: Автореф. дис ... канд. юрид. наук: 12.00.03 / Нац. юрид. акад. Украины имени Ярослава Мудрого. - Х., 1995. - С. 8.
7. Алексеев С.С. Общая теория права: В 2-х т. - М.: Юрид. лит., 1982. - Т. II. - 360 с.
8. Лившиц Р.З., Никитинский В.И. Принципы советского трудового права // Сов. гос-во и право. - 1974. - №8. - С. 32.
9. Кодекс административного судопроизводства Российской Федерации// [Электронный ресурс]. - Режим доступа: www.pravo.gov.ru
10. Свердлык Г.А. Принципы советского гражданского права. - Красноярск: Изд-во Красноярского университета, 1985. - С. 105-192.



ПРОБЛЕМА БЕЗРАБОТИЦЫ В СОВРЕМЕННОЙ РОССИИ

*Карагичева Софья Александровна,
Мартиросян Марат Гарникович,
Волгоградский государственный
университет, г. Волгоград*

*E-mail: sophiakaragicheva@yandex.ru
E-mail: 600822@mail.ru*

УДК 331.56

Аннотация. Безработица является едва ли не самой главной проблемой в стране. В данной статье рассматривается понятие безработицы, раскрываются главные причины ее появления и способы преодоления.

Ключевые слова: безработица, занятость, трудоустройство, пособие по безработице, меры сокращения безработицы.

Безработица в настоящее время является наиболее актуальной проблемой в России. Чем больше уровень безработицы, тем меньше уровень экономического развития государства, объем производства, качество жизни и доходы людей. Безработица является главным показателем развития экономики в государстве. Помимо этого, безработица усиливает криминальную ситуацию в стране. Это означает, что с повышением уровня безработицы, также и повышается уровень преступности. Для того, чтобы разобраться с данной проблемой, основными причинами и различными путями ее решения, сначала определим, кто же такой безработный человек.

Статья 3 Закона о занятости населения закрепила понятие безработного. Так, безработными считаются трудоспособные граждане, не имеющие работы и заработка, зарегистрированы в органах службы занятости в целях поиска подходящей работы, ищут работу и готовы приступить к ней.

Прежде всего, основной причиной безработицы, по моему мнению, является то, что люди сами, добровольно не хотят работать. Это может быть связано, например, с низкой заработной платой или же обычной ленью. Также, существует ряд и других причин безработицы, таких как: потеря работы, добровольный уход с работы, отсутствие рабочих мест, спад производства.

Официальное признание гражданина безработным, позволяет получать ему пособие по безработице. С точки зрения Тыщенко А.И., пособие по безработице

– наиболее распространенный вид государственной поддержки безработных граждан. Если иными видами социальной поддержки со стороны государства гражданин может использовать лишь при обладании определенных условий, то на данный вид поддержки может полагаться почти каждый безработный. [4]

Выплата пособия по безработице устанавливается Федеральным законом РФ «О занятости населения в Российской Федерации». Минимальная и максимальная величина пособия по безработице утверждаются ежегодно Правительством РФ.

В соответствии с постановлением «О размерах минимальной и максимальной величин пособия по безработице» установлена на 2018 год минимальная величина пособия по безработице в размере 850 рублей и максимальная величина пособия по безработице в размере 4900 рублей.

Безработица бывает нескольких видов:

- фрикционная – это безработица, которая носит индивидуальный характер и связана со сменой места жительства, специальности, а также различных этапов жизни, таких как учеба или переход на пенсию;

- структурная – это безработица, которая вызвана изменением спроса на некоторые виды профессий из-за изменения структуры потребительского спроса и технологии, различия рабочей силы новой структуре рабочих мест;

- циклическая – это безработица, которая возникает при общем резком сокращении спроса на рабочую силу в период спада деловой активности, вызываемого экономическим кризисом;

- технологическая – это безработица, которая связана с высвобождением рабочей силы из производства в результате внедрения новой техники. Технологическая безработица может появляться, например, при замене работников машинами. [1].

Последствия, которые происходят из-за безработицы, являются неблагоприятными для экономического развития любого государства, а также и для самих граждан. По этой причине реализуется производство следующих законодательных и экономических мер по преодолению безработицы:

- государство проводит политику, стимулирующую рост занятости и увеличение количества вакантных мест при помощи льготного налогообложения, льготного кредитования и т.д.;

- государство стимулирует самозанятость граждан, особенно женщин;

- расширяются формы, сферы и условия профессиональной подготовки рабочей силы;

- разрешается трудовая эмиграция и др.

Согласно статье 5 закона «О занятости населения в Российской Федерации» государственная политика направлена на:

- развитие трудовых ресурсов, улучшение их мобильности, защиту национального рынка труда;

- обеспечение равных возможностей всем гражданам Российской Федерации независимо от национальности, пола, возраста, социального

положения, политических убеждений и отношения к религии в реализации права на добровольный труд и свободный выбор занятости;

– создание условий, обеспечивающих достойную жизнь и свободное развитие человека;

– поддержку трудовой и предпринимательской инициативы граждан, осуществляемой в рамках законности, содействие развитию их способностей к производительному, творческому труду. [3]

По мнению Гейхмана В.Л., занятость и безработица являются наиболее острыми экономическими и социальными проблемами любой рыночной экономики. Нормальное функционирование рынка труда должно быть усилено конкуренцией спроса и предложения на рабочую силу. Однако "в природе рынка социальная защищенность человека просто не заложена, - считает Р.З. Лившиц, - поэтому, чтобы ее обеспечить, ее нужно ввести извне". [5]

Согласно ст. 37 Конституции РФ каждый имеет право свободно распоряжаться своими способностями к труду, выбирать род деятельности и профессию, а также право на защиту от безработицы.[2]

По мнению многих теоретиков, причина возникновения безработицы в нашей стране зависит от перехода на рыночные отношения. Я полностью поддерживаю данное мнение и считаю, что, действительно, переход к рыночным отношениям связан с большими трудностями и возникновением многочисленных проблем, одной из которых является проблема занятости. Безработица оказывает сильное влияние на человека. Потеря работы для большинства людей является огромной психологической травмой, а также радикально меняет свойства личности человека. Безработные люди становятся значительно менее открытыми, а также в какой-то степени агрессивными. Как правило, безработные лица обладают заниженной самооценкой и более высоким уровнем депрессии. Однако, одновременно с этим, стоит отметить и появление обширного экономического простора, есть достаточно возможностей для реализации предпринимательской деятельности.

Единого способа борьбы с безработицей не существует. Для снижения уровня безработицы, прежде всего, государству необходимо принять все меры по созданию новых рабочих мест, организовывать различные программы, клубы людей, которые ищут работу и тем самым, способствовать их трудоустройству.

Таким образом, можно сделать вывод о том, что безработица – одна из немаловажных проблем граждан и ее сокращение является достаточно сложной задачей для государства. Однако, предприняв верные и четкие решения по ее борьбе, можно снизить уровень безработицы до минимума.

Литература:

1. Правовое регулирование обеспечения занятости населения: учебное пособие / Г.В. Сулейманова. - М.: НИЦ Инфра-М, 2013. - 250 с.: 60x90 1/16. - (Высшее образование: Бакалавриат). (переплет). - ISBN 978-5-16-004781-2. - С. 14-15.
2. "Конституция Российской Федерации" (принята всенародным голосованием 12.12.1993) (с учетом поправок, внесенных Законами РФ о поправках к Конституции РФ от 30.12.2008 № 6-ФКЗ, от 30.12.2008 № 7-ФКЗ, от 05.02.2014 № 2-ФКЗ, от 21.07.2014 № 11-ФКЗ).
3. Закон РФ от 19.04.1991 № 1032-1 (ред. от 29.07.2017) "О занятости населения в Российской Федерации".
4. Правовое обеспечение профессиональной деятельности: учебное пособие / А.И. Тыщенко. - М.: ИЦ РИОР: НИЦ ИНФРА-М, 2014. - 216 с.: 70x100 1/32. - (СПО). (обложка, карм. формат). - ISBN 978-5-369-01069-3, 500 экз. - С. 90.
5. Трудовое право: учебник для прикладного бакалавриата / В.Л. Гейхман, И.К. Дмитриева, О.В. Мацкевич и др.; под ред. В.Л. Гейхмана. - М.: Юрайт, 2015.

РЕАЛИЗАЦИЯ ПРАВА НА ОБЯЗАТЕЛЬНУЮ ДОЛЮ ПРИ НАСЛЕДОВАНИИ ПО ЗАВЕЩАНИЮ



ОНТ

Общество Науки и Творчества

*Касабекова Еркежан Сайлаукызы,
Центрально-Азиатский
университет, г. Алматы*

E-mail: kassyerke@gmail.com

УДК 347.661.7

Аннотация. В данной статье рассматривается процесс реализации права на обязательную долю в наследстве. Законодательство Республики Казахстан гарантирует защиту прав несовершеннолетних и нетрудоспособных наследников независимо от наличия и содержания завещания. Данная тема актуальна, поскольку в судах часто сталкиваются интересы наследников по завещанию и наследников, имеющие право на обязательную долю.

Ключевые слова: наследственные правоотношения, завещание, обязательная доля, завещательный отказ.

Объектом наследственного правоотношения является наследственное имущество, то есть имущественные права и обязанности, за исключением тех прав, которые неразрывно связаны с самой личностью завещателя: право на выплату алиментов, право на возмещение вреда, причиненного жизни или здоровью гражданина, а также права и обязанности, переход которых в порядке наследования не допускается.

В юридической доктрине существует точка зрения, согласно которой объект наследственного правоотношения представляет собой только права и обязанности, переходящие в порядке наследственного правопреемства. Однако, как верно отмечает А.Е. Казанцева, «обладание правом на вещь, например, не значит обладание самой вещью» [1, с. 19]. Или наоборот, фактическое обладание вещью еще не подразумевает, что вы имеете право обладать данной вещью. Для многих граждан переход имущества имеет первостепенное значение, а о правах и обязанностях связанных с данным имуществом, могут даже не знать.

Важно отметить, что реализация принципа социальной справедливости наиболее полно нашло свое отражение в нормах, которые регламентирует права лиц, наследующие свою долю независимо от содержания завещания.

Круг данных лиц строго определен законодательством (несовершеннолетние или нетрудоспособные дети наследодателя, в том числе усыновленные, нетрудоспособный супруг, нетрудоспособные родители или усыновители наследодателя), которые наследуют не менее половины доли независимо от содержания завещания. Нередко бывают случаи, когда в судах сталкиваются интересы наследников по завещанию и наследников, имеющие право на обязательную долю. Происходит это чаще всего, потому что при составлении завещания, многие граждане даже не знают о существовании обязательных наследников. Поэтому желательно получить квалифицированную юридическую консультацию, которая помогла бы избежать многих проблем при определении наследственных долей. К кому можно обратиться за получением квалифицированной юридической консультацией?

Согласно ст.1050 ГК РК завещание подлежит обязательному нотариальному удостоверению. Это подразумевает, что нотариус ознакомливается с содержанием завещания, за исключением случаев составления секретного завещания. По желанию завещателя завещание удостоверяется нотариусом без ознакомления с его содержанием.

Также в соответствии ст. 18 Закона РК «О нотариате», Правилами совершения нотариальных действий нотариусами в обязанности нотариуса входит: разъяснение гражданам и юридическим лицам их права и обязанности, предупреждение о последствиях совершаемых нотариальных действий, с тем, чтобы юридическая неосведомленность не могла быть использована им во вред.

Из этого вытекает умозаключение, что нотариус должен при удостоверении завещания разъяснить наследодателю его права и обязанности, а также последствия совершаемым им действий. Однако это не лишает граждан права обратиться за квалифицированной юридической консультацией к другим юристам.

Так грамотно составленное завещание может предотвратить судебное разбирательство по делу о разделе наследства. Так, к примеру, в завещании наследодатель может оставить часть наследственного имущества незавещанной [2, с. 36]. Именно из этой части незавещанного наследственного имущества будет выделена обязательная доля.

При подробном изучении законодательства положения об обязательной доле, возникает вопрос: чем же, по сути, является обязательная доля. Можно ли ее отнести к части наследственной массы или же она выражается только в праве требования обязательственного характера по отношению к другим наследникам. Иначе говоря, лицо имеющее право на обязательную долю предстает в виде наследника или скорее кредитора? Данный вопрос В.И. Серебровский растолковал так «поскольку завещание не может лишить своих несовершеннолетних детей и других нетрудоспособных наследников той доли, которая причиталась бы им в силу прямого указания закона, то ясно, что законодательство понимает под обязательной долей именно наследственную долю» [3, с. 29].

Исследуя понятие завещания на основании теоретической и правовой базы, возникает вопрос в отношении завещательного отказа (легат). Так как будет разрешаться вопрос об обязательной доле наследника, который является легатарием и получает систематические денежные выплаты. Законодатель устанавливает, что при определении размера обязательной доли, учету подлежит все имущество наследодателя, в том числе и стоимость установленного в пользу обязательного наследника завещательного отказа. Предполагается, что в такой ситуации на нотариуса возлагается обязанность установить размер обязательной доли с учетом платежей, получаемых легатарием. Хотя стоит признать, что даже гипотетически установить конкретную сумму данных платежей предоставляется весьма сложным, так как невозможно определить точного срока окончания жизни [4, с. 17].

Стремительное развитие научной технологии и медицины, поставило перед человечеством ряд новых проблем, в том числе и юридических. Речь идет об экстракорпоральном оплодотворении (далее - ЭКО). При использовании в ЭКО метода криоконсервации (термальной обработки низкой температуры) эмбрионы могут сохранять жизнеспособность в течение долгих лет и впоследствии могут быть «разморожены» и перенесены в полость матки [5, с. 28], однако возможно, что за этот период времени донор (один из родителей) может уйти из жизни и тут возникает вопрос: как защитить наследственные права его будущего ребенка? Может ли этот ребенок вообще быть наследником? В ст. 1044 ГК РК указано, что наследниками по закону или по завещанию могут быть граждане, находящиеся в живых на момент открытия наследства, а также не рождённые дети, зачатые во время жизни наследодателя и родившиеся живыми после открытия наследства. Конечно, данную норму можно применить по аналогии к сложившимся правоотношениям. Однако законодатель четко указывает, что наследниками могут быть лишь те лица, которые были зачаты во время жизни наследодателя. [6, с. 98] Анализируя правовые основы данного вопроса, мы полагаем, несмотря на возможные практические сложности в части доказывания родственных отношений и в определении правового статуса этого ребенка, что необоснованно ущемлять наследственные права указанного ребенка. Несомненно, данный вопрос требует более детального рассмотрения в законодательстве и внесения ряд изменений в нормы ГК РК, определяющий круг лиц, имеющих право призываться к порядку наследования.

Обязательная доля распространяется на все наследственное имущество, а не только в части завещанного. Если наследодателем было составлено завещание без учета обязательных долей или с указанием лишения их законных долей, то в последующем такое завещание может быть признано в судебном порядке частично недействительным, т.е. оно подлежит исполнению только в той части, которая останется после выделения обязательных долей.

Если завещана лишь часть наследственного имущества, размер обязательной доли определяется с учетом стоимости всего наследственного имущества, как завещанного, так и не завещанного. Эта доля должна быть

выделена обязательному наследнику из той части имущества, которая осталась вне завещания, а если данного имущества будет недостаточно, то недостающая часть будет покрыта из завещанной части имущества. Если помимо наследников по завещанию имеются наследники по закону, в том числе такие, которые имеют право на обязательную долю в наследстве, то, прежде всего, определяется доля обязательного наследника. Она выделяется из имущества, оставшегося вне завещания, а остальная часть имущества будет распределена поровну между наследниками, которые указаны в завещании [7, с. 39].

Возникает еще одна проблема - оценка наследственного имущества. При установлении размера обязательной доли следует учитывать реальную, рыночную стоимость всего наследственного имущества. При предоставлении свидетельства о праве на наследство нотариус руководствуется нормами ГК РК, в которых употребляются термины «рыночная стоимость», «стоимость» (ст. 1045, ст. 1057, 1069).

При выделении обязательной доли подлежит учету стоимость всей наследственной массы, в том числе предметов домашней обстановки, утвари и предметов домашнего обихода. Отсюда вытекает следующий вопрос: кем должна быть составлена опись предметов домашней обстановки и произведена его оценка? При выделении обязательной доли, по нашему мнению, при отсутствии спора наследники могут самостоятельно составить опись предметов домашней обстановки и произвести их оценку. Если же наследники не смогут прийти к единому соглашению по поводу состава имущества домашней обстановки и обихода, его принадлежности завещателю или третьим лицам, то данный вопрос будет разрешаться в судебном порядке.

Спор между наследниками по вопросу о том, какое имущество подлежит учету в состав предметов домашней обстановки и обихода, разрешается судом с учетом конкретных обстоятельств дела, а также правовых обычаев. При этом необходимо иметь в виду, что библиотека (за исключением детской), дорогостоящие аудио- и видеоаппаратура, хрустальная посуда, светильники (люстры) и т.п. предметы могут рассматриваться не как предметы домашней обстановки и обихода. В этом случае суд будет обращать внимание на тот факт, по какому назначению использовались данные предметы. Отнесение данного имущества к категории предметов обычной домашней обстановки и обихода будет зависеть от общего состава наследственного имущества и при условии если этими предметами пользовались для удовлетворения повседневных бытовых нужд [8, с. 45].

Однако не всегда можно установить стоимость и оценку имущества и имущественных прав. Это связано с тем, что при наследовании некоторых имущественных, исключительных прав в области интеллектуальной собственности, наград, само наследование предоставляется весьма затруднительным, а тотчас порой и невозможным. Если размер обязательной доли в наследстве не может быть установлен по причине невозможности оценки исключительных прав, то такое право не может учитываться в составе

обязательной доли, например, неопубликованные рукописи никогда ранее не издававшегося автора [9, с. 29].

При этом необходимо отметить что, в случае если при реализации такого исключительного права будут поступать доходы, то обязательные наследники будут вправе требовать выделения из части поступлений своей обязательной доли. При этом сами они не обязаны принимать участие в осуществлении исключительных прав, а также в защите личных неимущественных прав умершего правообладателя [10, с. 42].

Возникает следующий вопрос, каким же именно образом реализуется обязательная доля в наследстве на практике? Согласно ст. 60 Закона РК «О нотариате» нотариус, получивший сообщение об открывшемся наследстве, обязан известить об этом тех наследников, место жительства или работы которых ему известно. В случае обнаружения лиц, имеющих право на обязательную долю, то нотариус истребует необходимые документы, которые подтверждают их право на обязательную долю. В случае возникновения спора о разделе наследственного имущества между наследниками по завещанию и наследниками, имеющие право на обязательную долю, данный спор будет разрешаться в судебном порядке.

Как видно из примера данной судебной практики, законодательство Республики Казахстан гарантирует защиту прав несовершеннолетних и нетрудоспособных наследников независимо от наличия и содержания завещания.

Литература:

1. Казанцева А.Е. Понятие наследства (наследственного имущества). - Москва, 2004 – С. 19
2. Бессараб Н.С. Гражданско-правовое регулирование правопреемства в наследственных отношениях. - Москва, 2003. - С. 36.
3. В.И. Серебровский. Избранные труды по наследственному и страховому праву. - Москва. - 2003 – С. 29.
4. Долгова И.Ю. Особенности физиологического статуса женщин и мужчин при экстракорпоральном оплодотворении. - Чебоксары. - 2006. – С. 28.
5. Беседкина Н.И. Права не родившегося ребёнка / Государство и право. - Москва 2006. – С. 98.
6. Тимшина О.Л. Защита наследственных прав пережившего супруга / Наследственное право. - Москва, 2009. – С. 39.
7. Остапюк Н.И. Наследственное правоотношение: понятие и юридическое содержание. - Гражданское право. - Москва. - 2006. - С. 45.
8. Булаевский Б.А. Наследование интеллектуальных прав. - Москва - 2006. - 29 с.
9. А.В. Лебедев. Научная статья «Обязательная доля в наследстве: практические вопросы реализации права необходимым наследника». - 2012. - С. 17.

10. Усович В.С. Еще раз к вопросу об оценке стоимости наследственного имущества // Налоги. Журнал «Консультант Плюс». – 2006. – С. 42.

ПЕРСПЕКТИВЫ РАЗВИТИЯ ПРАВОВОГО ГОСУДАРСТВА В РОССИЙСКОЙ ФЕДЕРАЦИИ

*Катковская Мария Алексеевна,
Национальный исследовательский Томский
государственный университет, г. Томск*

E-mail: mary_katkovskaya@mail.ru

УДК 342.4

Аннотация. В рамках статьи автором проведен анализ признаков правового государства, предлагаемых научной доктриной, применительно к существующему общественно-политическому строю России.

Ключевые слова: Конституция РФ, правовое государство, верховенство права, права человека, разделение властей.

Статья первая Основного закона страны определяет Россию как демократическое, федеративное, правовое государство с республиканской формой правления [1].

«Республика», «федерация» и «демократия» – категории достаточно устоявшиеся, понимаемые в большинстве случаев однообразно и не вызывающие сомнений в своей причастности к характеристике нашей страны. Что касается термина «правовое государство», то здесь разворачиваются наиболее жаркие дискуссии.

Возникают споры по поводу точного определения самого понятия и его признаков, того, насколько обоснованным является присвоение России такого статуса, и не было ли оно поспешным в 1993 году.

Правовое государство – это учреждаемая и контролируемая гражданским обществом власть, призванная использовать свои институты для эффективной организации общественной жизни в подлинно народных интересах [4].

В *формальном смысле* правовое государство является государством, где реализация законов происходит по единообразному установленному порядку, закрепленному в писаной Конституции. Все ветви государственной власти, а в особенности исполнительная и судебная, осуществляют свою деятельность исключительно согласно букве закона. Таким образом, правовое государство представляется как образование, подчиненное жесткой системе норм права.

Материальный аспект правового государства включает институты свободы и равенства, гарантии человеческого достоинства, как элементы, которыми связана государственная власть и с которыми она вынуждена считаться. Кроме того, здесь находит воплощение институт запрета чрезмерного государственного вмешательства в жизнь гражданского общества.

Если рассматривать государство как инструментальную структуру, то здесь выходят на первый план сами правовые приемы обеспечения и защиты прав и свобод личности, система регулирования общественных отношений, реализуемая через юридическую технику правотворчества и правоприменения. В этом заключается операциональная *сторона* сущности правового государства.

Данный институт имеет как общие признаки, присущие любому государственному образованию, так и специальные, отличительные черты.

Для правового государства характерно наличие публичной власти, разветвленного аппарата управления, монополии на применение легального насилия для достижения стоящих перед ним целей и задач, суверенитета.

Что касается особых признаков, то среди основных черт правового государства следует выделить верховенство права, гарантированность, незыблемость и реальность прав и свобод граждан, взаимную ответственность государства и гражданина, а также разделение властей.

Верховенство права означает, что каждый человек, общественная и государственная организация, коллектив, должностное лицо и государственный орган обязаны подчиняться закону.

Любой нормативный правовой акт в государстве, претендующем на статус правового, должен не только по форме и наименованию, но и по смыслу и содержанию являться правовым. Он должен быть принят легитимным органом власти в соответствующем порядке, отвечать требованиям международных норм о правах человека, да и в целом отражать естественно-правовые начала.

Детализируя содержание признака верховенства права, можно выделить следующие его компоненты:

- а) формирование всех государственных структур строго на основе закона;
- б) правовой характер принимаемых законов и верховенство закона, который должен быть справедливым;
- в) связанность государства им же созданными законами, т. е. ограничение его власти посредством правовых установлений и предписаний, определение правовых пределов деятельности;
- г) верховенство Конституции в системе права.

Конституция РФ имеет высшую юридическую силу, прямое действие и применяется на всей территории Российской Федерации.

Роль Основного закона страны в формировании правового государства трудно переоценить. Закрепляя общеобязательные нормы, отражающие не только формальные положения, имеющие значение в сфере правовой регламентации деятельности людей, но и общечеловеческие принципы и ценности, Конституция, будучи верховной сама по себе, придает такое же

значение и всей системе права, делает его устойчивым, придавая ему еще большую силу.

Следующий признак правового государства: *незыблемость, гарантированность и реальность прав и свобод человека и гражданина* также находит отражение в Основном законе.

В соответствии со статьей 17, «в Российской Федерации признаются и гарантируются права и свободы человека и гражданина согласно общепризнанным источникам и нормам международного права», которые неотчуждаемы и принадлежат каждому от рождения. А статья 2 закрепляет обязанность государства по признанию, соблюдению и защите этих прав [1].

Вместе с этим, ч. 3 ст. 17 Конституции содержит положение, согласно которому осуществление прав и свобод человека и гражданина не должно нарушать права и свободы других лиц. Данная норма определяет порядок общественных отношений, основанных на равенстве и свободе, что так важно для формирования правового государства, ведь формальное равенство – необходимое условие для независимого и свободного развития человека, что в свою очередь служит к установлению здорового и эффективного взаимодействия между всеми членами общества [1].

Справедливо утверждать, что современная Россия заинтересована в проведении активной социальной политики, обеспечении охраны труда, защиты права собственности, что находит отражение в действующем законодательстве, например, в Трудовом или Гражданском кодексе.

Приоритетной функцией правового государства является должное обеспечение прав и свобод человека, ведь они определяют смысл, содержание и применение законов, деятельность законодательной и исполнительной власти и обеспечиваются правосудием.

С другой стороны, иногда действительно существуют объективные препятствия для максимально качественного проведения в жизнь мер социальной поддержки населения. Здесь уже играют роль внешнеполитическая обстановка, инфляция, цены на энергоносители и огромное множество других факторов, не исключая и того, насколько само общество готово к открытому диалогу и сотрудничеству с государством в решении важных проблем.

Сильное гражданское общество начинается с активной жизненной позиции каждого отдельно взятого человека, уровня его правовой культуры, политического участия.

Безусловно, граждане вправе требовать от государства минимального набора социальных благ и уровня материального обеспечения, но не нужно забывать и о том, что по отношению к государству граждане обладают не только правами, но и обязанностями: соблюдение законов, уплата налогов, защита Отечества, охрана природы и памятников культуры, получение основного общего образования, забота о детях и нетрудоспособных родителях. В этом проявляется еще один признак правового государства – *взаимная ответственность государства и личности*.

Наличие *принципа разделения властей* – следующая характерная черта рассматриваемого института. Представленная в России Федеральным Собранием, Правительством, Конституционным и Верховным судом каждая ветвь обладает независимостью и в то же время имеет определенные рычаги воздействия на другую.

Принцип «сдержек и противовесов» позволяет избежать концентрации власти в одних руках и как следствие злоупотребления ею, а также придает большую эффективность деятельности каждого органа.

Однако стоит отметить, что наличие сильной президентской власти и заметное доминирование исполнительной власти над законодательной, вносит определенный дисбаланс в соблюдение принципа разделения властей.

Фактически конституционное право Государственной Думы о выражении недоверия Правительству остается нереализованным, поскольку в таком случае она и сама становится под угрозу роспуска. К тому же Президент, предлагая три заведомо невыгодных кандидатуры на пост Председателя Правительства, может распустить нижнюю палату Парламента, а Конституцией даже не возбраняется предлагать одну и ту же кандидатуру, так как там эта норма и вовсе отсутствует.

Для создания правового государства необходимы определенные условия и предпосылки. Прежде всего, требуется наличие развитого гражданского общества, высокого уровня политического и правового сознания людей, выработка у населения достаточной компетенции в вопросах права, наличие в обществе прочного правопорядка, утверждение принципа плюрализма мнений и суждений во всех сферах жизни.

Целью государства в данном случае является создание необходимых условий и применение стимулирующих мер, например, через финансирование образовательных учреждений с гуманитарной и правовой направленностью, привлечение граждан к вопросам политики, хотя бы в масштабах местного самоуправления, более свободного освещения проблемных тем в средствах массовой информации.

Еще одной предпосылкой служит создание внутренне единого, непротиворечивого законодательства. Существуют проблемы пробелов в праве, соотношения актов с разной юридической силой, взаимосвязи Конституции с международным правом.

Право – это наиболее мощный регулятор поведения, поскольку обеспечен силой государства и применением в некоторых случаях мер государственного принуждения, имеет общеобязательный характер, регулирует практически все общественные отношения, поэтому именно ему принадлежит роль упорядочения существующих социальных связей, подчинения их единой, строгой системе.

Таким образом, для существования правового государства необходим не только нормативно-правовой аспект, но и качественная правовая организация самой системы государственной власти, учреждение различных государственных органов, четкое определение их компетенции, характера взаимоотношений между собой, форм деятельности и других компонентов,

входящих в организационный, властно-институциональный аспект.

Обе эти составляющие взаимосвязаны и взаимозависимы. Без надлежащей структурной организации, качественного исполнения государственными органами своих функций, целей и задач невозможно верховенство права. С другой стороны, система власти правового государства не может существовать обособленно от требований закона.

Проведенный анализ позволяет выделить следующие черты современного развития правового государства в России:

- правовое государство России все еще находится в стадии становления;
- правовое государство России развивается нелинейно, противоречиво, разнонаправлено;
- недостаточно эффективны субъекты, необходимые для существования правового государства – гражданское общество и демократические институты.

Таким образом, формулировка первой статьи Конституции РФ возможно и излишне амбициозна, но ее наличие очень значимо.

Она является своеобразным регулятором общественной жизни, как и любая социальная норма. На нее ориентируются, ей руководствуются при принятии решений, она в некотором роде служит индикатором, позволяющим показать существующие проблемы, дает правильное направление для развития общественно–политического строя.

С другой стороны, заранее определяя Россию правовым государством, Конституция дает нашей стране четкую цель, на которую она должна ориентироваться при проведении своей политики, курс, отклонение от которого невозможно, поскольку его продиктовал сам Основной закон.

Литература:

1. Конституция Российской Федерации [Электронный ресурс]: принята всенар. голосованием от 12 дек. 1993 г.: (с учетом поправок от 30 дек. 2008 № 6-ФКЗ; от 30 дек. 2008 № 7-ФКЗ; от 5 февр. 2014 № 2-ФКЗ; от 21 июля 2014 № 11-ФКЗ) // Справочно-правовая система «КонсультантПлюс».
2. Дорожкин Ю.Н. Становление правового государства в России: политологический аспект // Правовое государство: теория и практика. – 2013. – № 2 (32). – С. 19-20.
3. Зорькин В. Д. Конституционно-правовое развитие России / В.Д. Зорькин. – М., 2011. – 720 с.
4. Раянов Ф.М. Актуальные проблемы теории и практики правового государства в России // Правовое государство: теория и практика. – 2010. – № 1. – С. 7.



ДИСКРИМИНАЦИЯ В СФЕРЕ ТРУДА

*Ким Ирина Эдуардовна,
Научный Руководитель:
Мартиросян Марат Гарникович,
Волгоградский государственный
университет, г. Волгоград*

*E-mail: ikskarr@yandex.ru
E-mail: 600822@mail.ru*

УДК 331.5

Аннотация. В статье сделана попытка сформулировать понятие дискриминации и выявить её проблемные аспекты. В завершении статьи внимание акцентировано на необходимости детально урегулировать вопросы защиты от дискриминации. Предложено ряд проблем разрешить путём принятия антидискриминационного закона.

Ключевые слова: антидискриминационный закон, дискриминация, труд, трудовые отношения, работодатели.

Стоит отметить существующую серьезную проблему в развитии социально-трудовых отношений – непрекращающуюся дискриминацию в сфере труда. В современное время российские работники довольно таки часто встречаются с проявлением дискриминации. Все это привело к тому, что они не реагируют на данное проявление, считая нормой. Тем не менее, дискриминация является недопустимым позорным явлением, против которого нужно бороться. В современном цивилизованном государстве данное явление недопустимо.

Дискриминация затронула очень многие сферы общественных отношений, побудив международное сообщество противостоянию масштабной задачи, а именно к ликвидации дискриминации не только в рамках созданных законодательных актов, но и в рамках применения данных документов на практике. Однако стоит указать следующее: уровень осмысленной теории по рассматриваемой проблеме значительно отстаёт от имеющейся потребности юридической практики. На основании того, что не разработаны оперативные и действенные меры для борьбы с проявлениями дискриминации, а также обманчивой простотой и очевидной сущностью, данным явлением усугубляется проблема и образуются новые ее формы.

Для того чтобы изучить сущность дискриминации и соответственно

принять эффективные политико-правовые меры, которые направлены на противостояние данным проявлениям, требуется в первую очередь определить само понятие – дискриминация. Изначально рассматриваемому термину был присущ политический и экономический характер. Стоит указать, что дискриминация в советское время заменялась следующим термином – сочетание единства и дифференциации, считаясь мерой правового регулирования труда [7, с. 862]. Юридическое значение данного термина можно найти в национальном и международном законодательстве.

Итак, основополагающий принцип международного права, а именно запрет дискриминации рассматривается практически во всех международно-правовых актах, предмет которых отражается в защите прав и свобод человека, или защите права женщин, детей, инвалидов, трудящихся-мигрантов и т.д. [5, с.84]. Трудовые отношения подвергаются комплексной международно-правовой регламентации, которая организуется Международной организацией труда (МОТ). Идея равенства и недискриминации была отражена в принятой Декларации МОТ «Об основополагающих принципах и правах в сфере труда и механизмах ее реализации» 1998 г. Указывая среди четырех фундаментальных принципов «недопущение дискриминации в области труда и занятий». Декларация требует от всех государств - членов МОТ соблюдение, содействие в применении и претворении в жизнь указанных принципов. Анализ источников по теме позволяет говорить, что понятие дискриминация используется современным законодательством во многих странах, в том числе и в Российской Федерации, но без раскрытия значения.

Необходимо начать с того факта, что в основном законе страны содержится термин дискриминация, а именно в ч. 3 ст. 37 Конституции РФ: «Каждый имеет право на... вознаграждение за труд, без какой бы то ни было дискриминации...» [1], однако ни правовая доктрина, ни национальное законодательство не предоставляет однозначное определение данного понятия. Раскрывается интересующий нас термин в названии ст. 3 Трудового кодекса РФ при использовании так называемой закрытой модели регламентации стандартов в рамках равноправия и недискриминации, перечислением потенциальных действий работодателей, являющиеся актами дискриминации [2]. Данная конструкция является в достаточной мере поверхностной, так как требуется дополнительное толкование. Дискриминация в сфере труда подразумевает под собой различия, исключения или предпочтения, которые в результате приводят к ликвидации или нарушению равенства возможностей в реализации трудовых прав и свобод или получению различных преимуществ, не зависящих от деловых качеств работника (также они не перечислены в рассматриваемой статье ТК РФ), за исключением требований, которые присущи данному виду труда и установлены федеральным законодательством, или обусловлены определенной заботой государства о лицах, которые нуждаются в увеличенной социальной и правовой защите.

В действующем трудовом законодательстве существует запрет

дискриминации в сфере труда в зависимости от полового признака. Считаю важным рассмотреть нарушение закона работодателями по отношению к женщинам. В большей мере незаконные действия проявляются по отношению к беременным женщинам. Данные действия отражены в незаконном увольнении работника, а именно при несоблюдении условий или без наличия волеизъявления работника. Указанные действия работодателя считаются дискриминацией. Примером может служить тот факт, когда работодателем увольняется женщина по собственному желанию на основании ст. 81 ТК РФ или на основании п.2 ст. 336 ТК РФ, пытаясь скрыть незаконные действия. После выяснения того, что работником не совершались перечисленные действия, в соответствии со статьями. Следовательно, работодателю приходится нести ответственность за незаконное увольнение беременной женщины в соответствии со ст. 145 УК РФ.

В сравнении с запретом дискриминации по гендерному признаку с зарубежными странами, стоит указать, что в таких странах как Швеция, Финляндия и Италия в положениях законодательных актов рассматривается запрет дискриминации как по отношению к женщинам, так и по отношению к мужчинам [8, с. 693]. Интересным является следующий факт: в Швеции работодателю требуется содержать в организации примерно одинаковое количество мужчин и женщин. В том случае, если мужчин будет больше чем женщин, то работодателю необходимо принять на работу женщину. Во многих странах не разрешается при оформлении на работу задавать вопрос женщине: беременна она или нет. Данный вопрос уместен только тогда, когда существует вероятность, что при выполнении своих обязанностей женщина причинит вред своему здоровью или ожидаемому ребенку. Совершенно противоположная точка зрения у работодателей России. Они совершенно не рассматривают возможность заключения договора с указанной категорией работников, тем самым порождая дискриминацию.

Для российского трудового законодательства актуально было создать комиссию равных возможностей для того, чтобы искоренить дискриминацию по гендерному признаку на рабочем месте, пропаганду одинаковых возможностей и контроль за эффективным выполнением законодательных актов в части равной оплаты труда.

Современным обществом в связи с быстрым развитием разных сфер занятости, поднимается серьезный вопрос – дискриминация людей с ограниченными возможностями. В большинстве случаев работодателем данная категория граждан считается непродуктивными работниками, для которых требуются высокие затраты, а они неспособны в должной мере исполнять свои обязанности, оговоренные в трудовом договоре. Соответственно человеку при наличии ограничений возможностей очень трудно устроиться на работу. Данная тенденция указывает на низкий уровень занятости, о небольшом количестве организаций, способных предоставить работу для данной категории работников. В Европейских странах для категории граждан с некоторыми ограниченными

возможностями в возрасте от 16 до 64 лет данный показатель равен 66%, для людей с ограниченными возможностями при наличии средней степени шанс устроиться работу уменьшается до 47%, а при наличии тяжелой форме инвалидности — до 25% [6, с. 34].

Необходимо указать важный фактор, с одной стороны порождающий дискриминацию, а с другой стороны являющийся значимым атрибутом общества в целом. Последнее время количество стран, выдвигающих здоровый образ жизни на первый план, являющимся немаловажным фактором, возрастает. Крупными предприятиями, ВУЗами, государственными учреждениями повышается рассмотренный фактор для того, чтобы работники (обучающиеся) смогли получить и сохранить работу (учебу). Следовательно, работодателю иногда приходится отказывать гипотетическим работникам в получении работы из-за избыточного веса, курения, указывая на то, что это негативно будет влиять на занятость работника. На основании чего многие работодатели разрабатывают программы, например, по борьбе с курением. Все перечисленное способствует возникновению вопроса о компетенции работодателя, о законности его действий и о соблюдении прав человека в соответствии с Конституцией, так как именно сам работник определяет свой образ жизни. На основании сказанного о дискриминации можно говорить, как о факторе субъективном, соответственно каждым она понимается по-своему.

В современное время существует огромное количество таких ситуаций, когда работник говорит о факте дискриминации, а работодатель настаивает на её отсутствии. Стоит напомнить, что работник имеет право: на профессиональное обучение, может повысить квалификацию, продвижения по служебной лестнице, на моральное поощрение, оценивание трудовых отношений, на защиту персональных данных, право на защищенность достоинства во время трудовой деятельности. К указанным правам стоит отнести право на защиту от морального преследования на работе, находящееся в последние несколько лет под пристальным вниманием специалистов по отношению в сфере труда [3, с. 45].

Под понятием «моббинг» (от англ. Mobbing - организация толпы) понимаются действия руководства компании и послушных ему работников, которые выполняются совместно и способствуют психологической травле некоторых работников по дискриминационному основанию или потому что они пытаются защитить свои трудовые права.

Важным вопросом дискриминации в сфере труда является вопрос, требующий доказывать дискриминацию [4, с. 106]. Не является секретом, что доказать факт дискриминации на практике практически невозможно, на основании чего в суде практически все дела о дискриминации российскими работодателями выигрываются. При наличии очевидного факта дискриминации работник очень редко добивается справедливости. Доказать дискриминацию сложно, не потому что она является специфически российским феноменом, а на основании характеристики самого явления. Практически невозможно доказать,

что разное обращение с работниками или кандидатами на работу имеет отношение к дискриминации, а не зависит от предъявляемых требований к деловым качествам работника или от специфики работы. Следовательно, когда работник подвергается дискриминации в сфере труда, то довольно редко пытается защитить свои права, которые установлены Конституцией РФ и ТК РФ. Притом, что права указанных граждан должны защищаться в суде. В ст. 391 Трудового кодекса РФ отмечается, что споры лиц, которые указывают на наличие дискриминации, в силу их особой значимости имеют отношение к спорам непосредственной компетенции суда. Стоит помнить о следующем факте, что в ст. 3 ТК РФ допускается компенсация морального вреда, который был причинен в связи с тем, что были нарушены правила о запрете дискриминации. Размер причиненного морального вреда ни в коем случае не равен причиненному дискриминацией материальному ущербу.

В завершении статьи считаю важным акцентировать внимание на том, что в последнее время часто в научных кругах обсуждают необходимость детально урегулировать вопросы защиты от дискриминации, в том числе и в сфере труда. Полагаю, что вопросы в рассматриваемой сфере можно было бы решить путём принятия антидискриминационного закона, в котором должны быть разрешены вопросы определения дискриминации, её доказывания, размер определения степени физических и нравственных страданий, причиненных дискриминацией.

Литература:

1. Конституция Российской Федерации: офиц. Текст. – М.: Юрид. лит., 1993. – 62 с.
2. Трудовой кодекс Российской Федерации от 30.12.2001 № 197-ФЗ (ред. от 05.02.2018) // Российская газета. - № 256. - 31.12.2001.
3. Герасимова Е.С. Эффективность защиты от дискриминации в трудовых отношениях по признаку пола в законодательстве и на практике в России: аналитический доклад / Е.С. Герасимова, С.А. Саурин, Н.Л. Лютов. - М., 2015. – 128 с.
4. Лютов Н.Л. Дискриминация в сфере труда: вопросы эффективности норм и правоприменительной практики / Н.Л. Лютов, Е.С. Герасимова // Актуальные проблемы российского права. - 2016. - № 3 (64). – С. 106.
5. Неvejeва М.В. Запрет дискриминации в сфере трудовых отношений / М.В. Неvejeва // Журнал российского права. – 2017. - № 4. – С. 84.
6. Оробец В. Зарубежный опыт правового регулирования трудовых отношений / В. Оробец // Кадровик. - 2011. - № 1. - С. 34.
7. Панченко А.Е. Проблема дискриминации в сфере труда / А.Е. Панченко // Молодой ученый. - 2014. - № 4. - С. 862-864.
8. Солошич Е.А. Ответственность за дискриминацию в сфере труда / Е.А. Солошич // Молодой ученый. - 2016. - № 28. - С. 692-694.



ПОНЯТИЕ ПРОФЕССИОНАЛЬНОГО САМООПРЕДЕЛЕНИЯ

*Климонтова Ольга Александровна,
Елецкий государственный университет
им. И.А. Бунина, г. Елец*

E-mail: olechka.climontova@yandex.ru

УДК 1.159.9

Аннотация. В статье анализируется профессиональное самоопределение. Профессиональное самоопределение – это деятельность человека, принимающая то или иное содержание. Выбор будущей профессии очень ответственная и волнительная вещь в жизни каждого человека. Счастье на профессиональном пути не в том, чтобы погрузиться в одно направление, а в том чтобы совершенствовать свои знания, деятельность, область в которой человек трудиться.

Ключевые слова: профессиональное самоопределение, профессия, профессиональная деятельность, самореализация.

Разные исследователи рассматривают это понятие по-разному. Например, Немов Р.С. профессиональное самоопределение обозначает как сознательный выбор человеком профессии для себя. То есть считает его однократным явлением. В педагогической энциклопедии профессиональное самоопределение рассматривается как процесс формирования личностью своего отношения к профессиональной деятельности и способ его реализации через согласование личностных и социально-профессиональных потребностей. Оно является частью жизненного самоопределения, то есть вхождения в ту или иную социальную и профессиональную группу, выбора образа жизни, профессии [2, с. 258].

Профессиональное самоопределение - не только выбор конкретной профессии, но и выбор всей жизни. Человек выбирает не только профессию, а то что будет давать ему полное ощущение своей жизни. Работа играет важную роль в жизни каждого человека, определяет его самочувствие, состояние, удовлетворенность в жизни и в своих собственных силах. Удачно выбранная профессия повышает самооценку, самоуважение, улучшает состояние человека, его эмоциональный фон. Поэтому для каждого человека важно сделать

правильный выбор в отношении своей будущей профессии.

Е.А. Климов считает глубоким заблуждением мнение, согласно которому профессиональное самоопределение - это однократный акт принятия решения, или кратковременный процесс, или процесс, который желательно предельно ускорить или сократить. Он полагает, что процесс принятия окончательного решения старшеклассником о выборе профессионального учебного заведения может представляться однократным и даже мимолетным, но это лишь кажущаяся мгновенность событий. На самом деле они осуществляются по формуле: «мгновения плюс вся предшествующая жизнь» [1, с. 120].

У старшеклассников уже в школе складываются определенные отношения к разным областям труда и профессиям. Некоторые люди с детства выбирают себе профессию, ставят перед собой цель получить ее и добиваются своей цели в конечном итоге.

Профессиональное самоопределение – это деятельность человека, принимающая то или иное содержание. Выбор будущей профессии очень ответственная и волнительная вещь в жизни каждого человека. Счастье на профессиональном пути не в том, чтобы погрузиться в одно направление, а в том чтобы совершенствовать свои знания, деятельность, область в которой человек трудиться.

Профессиональное самоопределение является многомерным и многоступенчатым процессом, который можно рассматривать под разными углами зрения:

- как серию задач, которые ставит общество перед личностью и которые ей следует решать;
- как процесс поэтапного принятия решения, посредством которого человек формирует баланс между собственными предпочтениями, интересами, целями и требованиями трудовой деятельности, потребностями общества и т. п.;
- как процесс формирования личности профессионала, его индивидуального стиля и оценки деятельности.

Профессиональное самоопределение предполагает формирование субъекта, обладающего высокой мобильностью, широкой ориентацией в мире профессионального труда, не ограничивая возможности личностного развития, то есть отражает единство жизненного (профессионального) и личностного самоопределения.

Профессиональное самоопределение - не только выбор конкретной профессии, но и выбор всей жизни. Человек часто выбирает не только данную профессию, но нечто более важное, то, что данная профессия дает ему для более полного ощущения своей жизни.

Готовность к профессиональному самоопределению – это внутреннее качество человека, обеспечивающее избирательное отношение к профессиональной деятельности, как к субъекту будущей профессии. Факторами профессионального самоопределения являются возраст совершения выбора профессии, уровень информированности личности.

Процесс профессионального самоопределения - это действия человека по самоанализу, самопознанию и самооцениванию собственных способностей и ценностных ориентации, действия по пониманию степени соответствия собственных особенностей требованиям выбираемой профессии и действия по саморазвитию у себя способностей и возможностей в процессе профессиональной подготовки и обучения с целью достижения более полного соответствия самого себя относительно выбранной профессии и профессии относительно собственных устремлений.

Профессиональное самоопределение – это очень сложный и длительный процесс, который проходит каждый человек в своей жизни. А от эффективности этого процесса зависит дальнейшая жизнь человека, его развитие, состояние и здоровье.

Профессиональное самоопределение готовность к выбору профессии, обдумывание, проектирование, анализ, систематизация.

Профессиональное самоопределение является неотъемлемой частью личностного самоопределения. Процесс профессионального самоопределения не заканчивается выбором профессии, а продолжается в течении всей жизни человека. Под профессиональным самоопределением понимается процесс самореализации личности в профессиональной деятельности.

Профессиональное самоопределение может быть описано в виде длительного процесса развития отношений человека к своей будущей профессии и к самому себе как субъекту профессиональной деятельности или профессионалу. Динамика профессионального самоопределения молодого человека есть процесс поиска им «своей профессии», соответствующей его склонностям и способностям. Процесс профессионального самоопределения – это действия молодого человека по самоанализу, самопознанию и самооцениванию собственных способностей и ценностных ориентаций; действия по пониманию степени соответствия собственных особенностей требованиям выбираемой профессии; действия по саморазвитию у себя способностей и возможностей в процессе профессиональной подготовки. Следовательно, содержанием активного самоопределения выступают процессы самопознания, самооценивания и саморазвития.

Профессиональное самоопределение является характеристикой социально-психологической зрелости личности, ее потребности в самореализации и самоактуализации. На профессиональное самоопределение влияет множество факторов (семья, сверстники, характер). Человек делает выбор профессии и хочет себя в ней реализовать. Крайне важно, чтобы было комфортное состояние, ощущение удовлетворенности и может даже некоего счастья от того, что он делает.

Семья является очень важным компонентом для профессионального самоопределения. Очень часто огромную роль в этом играют родители, они выбирают будущую профессию для своего ребенка, иногда абсолютно не прислушавшись к мнению своих детей.

Таким образом, профессиональное самоопределение – это самое важное в жизни каждого человека, потому насколько он себя реализует в своей будущей профессии, такой и будет его жизнь, благополучие его и его будущей семьи.

Литература:

1. Климов Е.А. Психология профессионального самоопределения // Издательский центр «Академия», 2004. - С. 304.
2. Немов Р.С. Психология // Гуманит. изд. центр ВЛАДОС, 2002. - С. 688.



СПОРТИВНЫЙ РЕПОРТАЖ КАК СРЕДСТВО ОБУЧЕНИЯ ЭЛЕМЕНТАМ РАЗГОВОРНОЙ РЕЧИ В РАМКАХ КУРСА НЕМЕЦКОГО ЯЗЫКА

*Колотаева Анна Юрьевна,
Санкт-Петербургский Политехнический
университет Петра Великого,
г. Санкт-Петербург*

E-mail: anna.kolotaeva@mail.ru

УДК 37.02.

Аннотация. В данной статье рассматривается возможность применения спортивного репортажа в рамках обучения немецкому языку в ВУЗе, как инструмента, отображающего речевые особенности современного немецкого языка и способствующего успешной реализации образовательного процесса с целью освоения элементов разговорной речи. В рамках исследования затрагивается проблема малого количества материалов, отображающих живую иностранную речь, и в то же время доступных для студентов. Автор статьи исходит из того, что освоение элементов разговорной речи необходимо для формирования у студентов коммуникативной компетенции. Отсюда особое внимание уделяется тому, что через применение репортажа, как достаточно динамичного типа текста, в его печатной, и аудиовизуальной форме на занятиях, у студентов будет происходить активация уже существующих языковых знаний и обогащение словарного запаса посредством усвоения новых эмоционально окрашенных лексических единиц. На основе данного исследования делается практический вывод о том, что репортаж позволяет студентам перенимать языковые единицы и выражения, которые позволят им чувствовать себя уверенно в общении на иностранном языке.

Ключевые слова: иностранная разговорная речь, спортивный репортаж, обогащение словарного запаса, коммуникативная компетенция.

Совершенствуя формат преподавания иностранных языков, мы всегда находимся в поиске новых форм обучения, а также средств, методов, форм работы и инструментов, способствующих успешной реализации образовательного процесса. В условиях доступности современных мультимедийных интернет-ресурсов, возникает вопрос, как выделить из их большого количества те, которые будут способствовать формированию

коммуникативной компетенции, которая подразумевает овладение иностранным языком как средством общения. Несомненно, что развитие коммуникативной компетенции в полном объеме является одной из основных целей обучения иностранному языку в вузе. При этом студенту необходимо владеть грамматически и синтаксически правильно построенной речью, приобрести активный лексический запас, который будет также включать пласт разговорной лексики, которая необходима для лучшего понимания собеседника и успешного взаимодействия с ним в рамках будущей коммуникации на иностранном языке. Среди большого количества дидактического материала, онлайн заданий, текстов, видео материала, существует определенный тип материалов, который может способствовать развитию этой компетенции, отобразить современный иностранный язык, передать эмоционально-экспрессивную, разговорную лексику. К данному типу мы относим спортивный репортаж как особую «живую» форму речевого обращения, объединяющую монологические и диалогические формы презентации речевого материала, а также разнообразные речевые стратегии и тактики выражения эмоционального отношения к событию и воздействующие на восприятие слушающего.

Среди современных жанров СМИ, спортивный репортаж играет особую роль, так как обладает специфическими жанровыми характеристиками, отличается широкой функциональностью, особенностями языковой интерпретации, направленностью на определенную целевую аудиторию и особой композиционной структурой. Поскольку спортивный репортаж относится к неоднородным типам текста, включает в себя характеристики, свойственные другим жанрам, ставя своей главной целью передачу атмосферы соревнования, его эмоционального настроения посредством использования динамичных речевых оборотов, то он, на наш взгляд, представляет большой интерес как с точки зрения лингвистического исследования и анализа, так и методологического применения на занятиях.

В этом жанре СМИ как нигде лучше отображена разговорная речь, которую необходимо выделять, как особый вид лексического пласта при изучении иностранного языка. Разговорная речь представляет собой функционально-стилевую сферу литературного языка, которая «обслуживает» неформальное, неофициальное непосредственное устное общение в условиях межличностной коммуникации на темы главным образом бытового и непрофессионального, неслужебного характера [1]. В разговорной речи находит свою наиболее полную реализацию одна из функций языка – функция общения в условиях неофициальных отношений участников речевой коммуникации.

Эту функцию достаточно сложно развить не находясь в стране изучаемого языка, так как языковая среда представляется достаточно ограниченно. Не всем студентам доступно общение с носителями языка. Они мало встречаются с ситуациями, в которых иностранный язык будет функционировать естественно, в контексте актуальных событий. Таким образом использование на занятиях репортажа, как очень динамичного типа текста, с живым лексическим пластом,

является эффективным средством оптимизации процесса освоения необходимых разговорных речевых компетенций. В качестве используемого формата можно рассматривать как устный, так и письменный репортаж. Спортивная тематика интересует многих из студентов и может стать дополнительным импульсом для активного участия в занятии. Благодаря современным технологиям нам стали доступны спортивные новости, которые транслируются из разных точек мира и знакомят нас с событиями, происходящими в различных видах спорта. Спортивных каналов на иностранном языке на телевидении имеется ограниченное количество, поэтому студенты будут, скорее, прибегать к интернет трансляции в случае работы с устным, а также письменным репортажем.

Спортивный репортаж является подвидом событийного репортажа. Главной особенностью репортажа как устного, так и письменного формата является иллюзия наглядности, возникающая благодаря описанию происходящего в деталях и подробностях. Изложение в рамках данного типа текста построено таким образом, чтобы у читателя возник «эффект присутствия». Этот эффект также достигается определенными лингвистическими способами: использование настоящего времени для передачи событий находящихся в прошлом, использованием различных наречий, конструкцией кратких предложений; на лексическом уровне эффект присутствия достигается использованием эмоциональной и экспрессивной лексики. Автору важно передать динамичность происходящего, ощущение, что действие закончилось всего несколько минут назад, и читатели уже узнают о нём. То, что действие является непосредственным авторским наблюдением, передается в стилистике чаще всего использованием изобразительно-выразительных средств для изложения событий, поэтому мы предлагаем использовать материал репортажей как ресурс анализа и освоения лексических единиц.

Как мы уже отмечали, устные варианты репортажей интересны в использовании в рамках занятий как дидактический материал с точки зрения восприятия речи. Л.В. Щерба писал о том, что репликам абсолютно не свойственны сложные предложения, которые являются уделом монолога. Зато репликам свойственны и всевозможные фонетические сокращения, и неожиданные формообразования, и непривычные словообразования, и странное на первый взгляд словоупотребление, и, наконец, всякие нарушения синтаксических норм [2]. Учащиеся смогут наблюдать выше описанные особенности разговорной речи и анализировать таким образом данное языковое поведение. При работе с письменным репортажем преподаватель может также обратить внимание студентов не только на лексические, синтаксические, грамматические особенности текста, но и на стиль изложения информации. Каждый стиль речи представляют собой исторически сложившуюся систему языковых средств и способов их организации, характерных для определенной сферы человеческого общения [3]. Они во многом обуславливают стилистическое разнообразие языка и возможностей выражения значения. Важным фактором стиля является его функция. Каждая функция влияет на манеру изложения,

которая может быть объективной, информативной, официально-деловой, изобразительной. Опираясь на необходимый способ изложения каждый функциональный стиль выбирает из литературного языка слова, конструкции, формы выражения, стилистические средства, которые будут способны лучшим образом выполнить задачу той или иной коммуникативной ситуации, чтобы необходимое содержание было передано наиболее точно. Именно эти средства на материале репортажа и можно будет анализировать совместно со студентами с целью совершенствования их речевых компетенций на иностранном языке.

Как уже упоминалось выше, важным показателем разговорной речи являются лексические единицы, которые в литературе часто выделяются в отдельный пласт, и определяются как лексика неофициального, непринужденного общения, стилистически окрашенная, со свойственной оценочностью [4]. Спонтанность использование речевых единиц в устном репортаже, близка спонтанности обыденной речевой ситуации, которую сложно смоделировать педагогу в рамках образовательного процесса в аудитории. Поэтому прибегая к репортажу, как к средству, отображаемому данный феномен, мы можем усилить наглядность изучаемой ситуации общения. Помимо большого количества разговорной лексики репортажу также присуще использование такие языковые единицы, как спортивные термины; интернационализмы; окказионализмы, которые также представляют большой интерес в изучении иностранного языка. При работе с письменными репортажами целесообразно будет рассматривать также лингвистические способы изложения информации на иностранном языке.

В рамках учебного процесса необходимо обеспечить максимальную активность самого учащегося в процессе формирования коммуникативной компетенций, так как последние формируются лишь в опыте собственной деятельности. В соответствии с этим интерактивные методы обучения, под которыми понимаются все виды деятельности, и которые требуют творческого подхода к материалу и обеспечивают условия для раскрытия каждого ученика, приобретают все большее распространение и на занятиях по иностранному языку [5]. Спортивный репортаж как инструмент можно применить в разных моделях обучения, как в интерактивных, так и в активных.

Активные методы обучения активизируют познавательную и творческую деятельность студентов при решении поставленных задач, и характеризуются высокой степенью включенности обучающихся в учебный процесс [6]. Отличительными особенностями данного метода являются целенаправленная активизация мышления. Взаимодействие со студентами может быть разным. Задача педагога состоит в том, чтобы информация, которая будет получена студентами в ходе работы в репортажем, была переработана и осмыслена так, чтобы отложилась и повлияла на пополнения словарного запаса студентов.

В силу того, что репортаж, как тип текста и инструмент, представлен нам не только в письменной, но и в устной форме, формат работы с ним в студенческой аудитории будет зависеть от его формы. При работе с письменным репортажем

на занятии будет производиться больший уклон на тренировку аналитических навыков студентов, которые также необходимы при изучении иностранного языка. Можно начать работу на занятии с предварительного введения лексических единиц по спортивной тематике, от элементарных, такие как «репортаж», «повествование», до уже более узкоспециализированных по спортивной тематике, таких как разные виды спорта, спортивный инвентарь, экипировка и так далее.

Таким образом, опираясь на заданную лексику, мы можем обсудить со студентами актуальные спортивные новости на немецком языке, затем в зависимости от формата урока, ознакомить студентов с актуальным репортажем, а именно репортаж может быть прочитан в классе, или же студентами самостоятельно, а затем представлен к обсуждению. После смыслового пересказа, целесообразно приступить к анализу лексем и конструкций, представляющих собой особый интерес в освоении разговорных навыков иностранного языка. В некоторых случаях на данную лексику может указать педагог, или же при достаточно хорошем уровне владения языком, анализом текста могут заняться сами студенты.

При работе с устным репортажем, его аудиовизуальной трансляцией, которые можно найти в большом количестве в интернете, необходимо сделать уклон на создание иноязычной среды, при которой будет стимулироваться речевая деятельность учащихся, при активизации в первую очередь слухового восприятия, заключенной информации. При условии того, что информация будет получаться одновременно с помощью зрения и слуха, так как часто устный репортаж сопровождается видеорядом с места событий, то иностранная речь будет восприниматься более обостренно, по сравнению с тем, если бы информация поступала только через слуховой или зрительный канал. Студенты будут овладевать звукопроизносительными нормами языка, пытаться сконцентрироваться на понимании лексико-грамматических единиц на слух, а затем пытаться воспроизводить информацию, ориентируясь на только что просмотренные, и прослушанные пассажи. Таким образом, устный репортаж может стать эффективным источником повышения речевых компетенций обучающихся, благодаря своей яркости, выразительности и информационной насыщенности зрительно-слухового образа, которые могут в дальнейшем способствовать воссозданию ситуации общения в будущем, например, при обсуждении новостей.

Рассмотрим формы организации работы с лингвистическими и экстралингвистическими особенностями спортивного репортажа с точки зрения системы заданий, направленных на повышение эффективности формирования коммуникативной компетенции студентов, изучающих немецкий язык. В ходе изучения темы «Актуальные события в России и Германии» в рамках курса «Немецкий язык как второй иностранный» по направлению подготовки «Лингвистика» предлагаем студентам проанализировать языковое пространство и жанровую специфику нескольких репортажей, приуроченных к событиям

Олимпийских игр 2018, а именно победе русской сборной по хоккею над немецкой сборной. Выбранный для анализа материал представил собой видеорепортаж с сайта eurosport.de с заголовком «Olympia 2018 –Eishockey. Der EndSpielfilm zum deutschen Silder-Drama gegen Russland» [8] (перевод: Олимпиада 2018 – Последняя серия немецкой драмы против России).

Система заданий к репортажу включает три этапа. На первом этапе мы создаем установку на прослушивание материала при помощи вопросов об эмоциональном фоне или прогнозируемом содержательном наполнении репортажа. Уже заголовок дает возможность, предположить, что содержание репортажа будет изложено в крайне эмоциональной форме. Затем мы детализируем и конкретизируем восприятие и понимание студентами сюжета репортажа, задавая им вопросы подобного типа: какие новые слова вы услышали? Какими фразами репортер выражал положительные/отрицательные эмоции?

На втором этапе мы анализируем при помощи системы заданий языковую ткань репортажа на уровне разговорной лексики, интернационализмов, окказионализмов и спортивных терминов. Например, мы выбираем в качестве рабочего материала спортивные термины. Выявив новую для студентов лексику, мы просим их составить небольшой кроссворд, подготавливая при этом к каждому слову дефиницию на немецком. Так например, к слову «кдюшка», придумывается описание по типу «спортивный инвентарь, используемый при игре в хоккей». Весь кроссворд и описание к словам составляется на немецком языке.

На третьем этапе при помощи метода ролевой игры углубляем полученные знания. Теперь студенты, разделившись на пары, берут друг у друга интервью. Перед ними стоит задача придать их диалогу очень эмоциональную окраску, которая должна проследиваться как в вопросах, так и в подготовленных ответах. Таким образом, мы стимулируем продуктивную речевую деятельность студентов.

В целом, на материале устного репортажа, как «аудиовизуального опыта» максимально приближенного к реальной ситуации, студенты сталкиваются одновременно с ролью и слушателя и зрителя и они погружаются в иное языковое пространство. Применение данного инструмента позволит разнообразить языковую тренировку на занятиях, а запоминание лексики будет происходить не однотипно и монотонно.

Участвуя в опросе об эффективности применения спортивного репортажа, в качестве инструмента для освоения новых лексических единиц, 83% студентов отметили, что спортивный репортаж представляет собой крайне интересный и полезный языковой материал.

Формат репортажей в использовании на занятии можно чередовать, при этом стоит учитывать, что разнообразные подходы к изучению языка, способствуют повышению мотивации обучения, а при систематическом применении репортажа, не только в текстовой форме, но и его устного варианта,

как аудиовизуального средства обучения, позволит восполнить отсутствие языковой среды в рамках курса обучения иностранному языку, а также будет способствовать развитию внимания и памяти.

Исходя из того, что современное состояние любого иностранного языка это явление, которое трансформируется, видоизменяется, обогащается с большой скоростью, мы делаем вывод, что в основные задачи преподавателя входят поиски ресурсов, отражающих современные и актуальные особенности разговорной речи иностранного языка. При такой организации работы студенты имитируют реальную коммуникативную ситуацию, формируют не только грамотную речь, но и навыки и понимание современной разговорной речи, а также начинают постигать эмоциональную ступень передачи информации. Работа как с письменным, так и устным вариантом спортивного репортажа обладает большой эффективностью при освоении навыков разговорной речи. Данный инструмент сможет дополнить искусственную (учебную) языковую среду, которая представляет собой совокупность моделируемых ситуаций общения, побуждает студентов к правильному использованию речевых средств общения, и сможет способствовать тому, что у студентов возникнет готовность к коммуникативной деятельности на иностранном языке.

Литература:

1. Сурикова Т.И. Стилистика и литературное редактирование: Практикум / Под ред. проф В.И. Максимова М. (раздел "Литературное редактирование"). - Гардарики Москва, 2004. - 348 с.
2. Щерба Л.В. Избранные работы по русскому языку / Ред. М.И. Матусевич; Акад. наук СССР, Отд-ние лит. и яз. - М.: Учпедгиз, 1957. – 186 с.
3. Введенская, Л.А. Русский язык и культура речи: учеб. пособие для вузов / Л.А. Введенская, Л.П. Павлова, Е.Ю. Кашаева. – Ростов-н/Д.: Феникс, 2009. – С. 539.
4. Фетюхин М.И. Этико-педагогические основы оптимизации служебного общения юриста: учебно-методическое пособие. - Волгоград: Издательство ВолГУ, 1999. - 112 с.
5. Иоффе А.Н. Активная методика – залог успеха / Гражданское образование. Материал международного проекта. - СПб.: Изд-во РГПУ им. А.И. Герцена, 2000. - 382 с.
6. Зарукина Е.В., Логинова Н.А., Новик М.М. Активные методы обучения: рекомендации по разработке и применению. Учеб.-метод. пособие. - СПб.: СПбГИЭУ, 2010. – 59 с.
7. Храброва В.Е. Развитие критического мышления при обучении английскому языку через чтение газет // Вестник Кемеровского государственного университета. – 2014. – № 4-1 (60). – С. 99-103.

8. Der EndSpielfilm: Deutschlands silbernes Eishockey-Märchen // Eurosport [Электронный ресурс]. - Режим доступа: https://www.eurosport.de/eishockey/pyeongchang/2018/olympia-2018-eishockey-der-endspielfilm-zum-deutschen-silber-drama-gegen-russland_vid1071036/video.shtml (дата обращения: 25.02.2018).

БИТКОИН: ПОНЯТИЕ, СУЩНОСТЬ, СТАТУС

*Колпаков Алексей Викторович,
Красноярский государственный
аграрный университет, г. Ачинск*

E-mail: alexey97kolpakov@gmail.com

УДК 336.011

Аннотация. Биткоином называют особую разновидность электронного платежного средства, другими словами это математический код. Называется она так из-за того, что при обращении этих цифровых денег используются криптографические элементы, а именно электронная подпись. Единицей измерения в этой системе считаются «коины» - монеты.

Ключевые слова: криптовалюта, Bitcoin, США, Россия, Китай, Сатоши Накамото.

Еще несколько лет назад такого понятия, как «биткоин», не существовало. В настоящее время в связи с возросшей активностью в использовании электронных платежных средств, интернет-кошельков, систем интернет-банкинга и других видов «виртуальной наличности» интерес к рассматриваемой криптовалюте значительно вырос (см. рисунок).



Рис. 1 Динамика популярности Google по запросу bitcoin

Само понятие «биткойн» не имеет унифицированной расшифровки. Биткойн понимается [1]:

- как цифровая валюта;
- как виртуальная валюта (согласно официальным отчетов Всемирного банка, ЕЦБ и ФБР).

Кроме того:

- по классификации комиссии по финансовым преступлениям при министерстве финансов США это децентрализованная виртуальная валюта;
- сингапурские налоговые органы считают биткойн товаром и приравнивают его покупку и продажу к продаже программного обеспечения или музыки;
- министерство финансов Германии считает биткойн вариантом «частных денег», которые могут быть использованы для «многосторонних клиринговых операций» и др .

Разработчиком и родоначальником описываемой технологии считается Сатоши Накамото, который опубликовал файл с описанием протокола и принципа работы одноранговой сети, далее закончил разработку протокола и опубликовал клиент-сервер, после чего в сеть Интернет были запущены цифровая валюта, протокол и программное обеспечение, которые включают в себя:

- мгновенные P2P транзакции;
- механизм платежей по всему миру;
- низкую или нулевую стоимость обработки транзакций.

В нескольких странах, таких как Румыния, Китай, Исландия использование биткойна как средства оплаты находится под запретом или ограничено на законодательном уровне (см. таблицу 1).

Таблица 1

Использование биткойна

Не лицензируется	Лицензируется	Запрещена
Бразилия	Австралия	Эквадор
Белорусия	Аргентина	Тайвань
Южная Корея	Бельгия	Румыния
Великобритания	Болгария	Кыргызстан
Вьетнам	Германия	Китай
Греция	Израиль	Исландия
Дания	Исландия	Боливия
Нидерланды	Испания	Бангладеш
Япония	Канада	
Польша	Норвегия	
Россия	США	
Турция	Франция	
Украина	Тайланд	

В России у биткойна пока нет официального статуса. Биткойн не отражает общего состояния экономики той страны, в которой он применяется, если в

данном случае можно вообще говорить о какой-либо локализации криптовалюты. Необходимо отметить, что биткойны создаются не экономистами и финансистами, а программистами, работающими в пространстве сети Интернет и придерживающихся определенных взглядов по поводу централизации каких-либо ресурсов или власти и контроля за ними, так называемыми «кибер-анархистами» [4].

Теоретически программное обеспечение в компьютере рядового пользователя может создать биткойн, но в настоящее время затраты на создание биткойна превышают его реальную стоимость (затраты времени на создание одного биткойна могут достигать 5 лет). Любые транзакции не считаются легитимными, пока информация о них не будет сгруппирована в специальные структуры – блоки, которые одновременно создают множество майнеров. Создатели биткойнов используют сверхдешевые GPU для создания «монет», но по мере присоединения людей к системе алгоритм корректируется так, что каждые 10 мин может быть сделан только один блок.

Основополагающей характеристикой биткойна является полная децентрализация – принцип одноранговой сети и отсутствие административного центра делают невозможными государственное или частное регулирование системы, а также манипуляции с изменением суммарного количества биткойнов (отсутствует единый эмиссионный центр в какой-либо стране). Эмиссия и оборот биткойнов не зависят от какого-либо регулирующего органа, объем эмиссии известен заранее (см. рисунок 2).



Рис. 2 Объем эмиссии биткойнов

а) программы для хранения и совершения транзакций с биткойнами с

использованием так называемых «биткоин-кошельков» – инструменты для манипуляций с криптовалютой;

б) программы майнинга – для решения сложных задач по подтверждению транзакций для получения новых партий валюты и для определенного вида кодирования. Для этого вида программ необходимо очень мощное оборудование, поэтому распространение получила схема объединения мощностей для работы (с соответственным разделением полученных биткоинов). Для объединения желающих существуют специальные службы – пулы (для взаимодействия нескольких узлов желающим рассылается определенный блок, успешное выполнение которого оплачивается биткоинами).

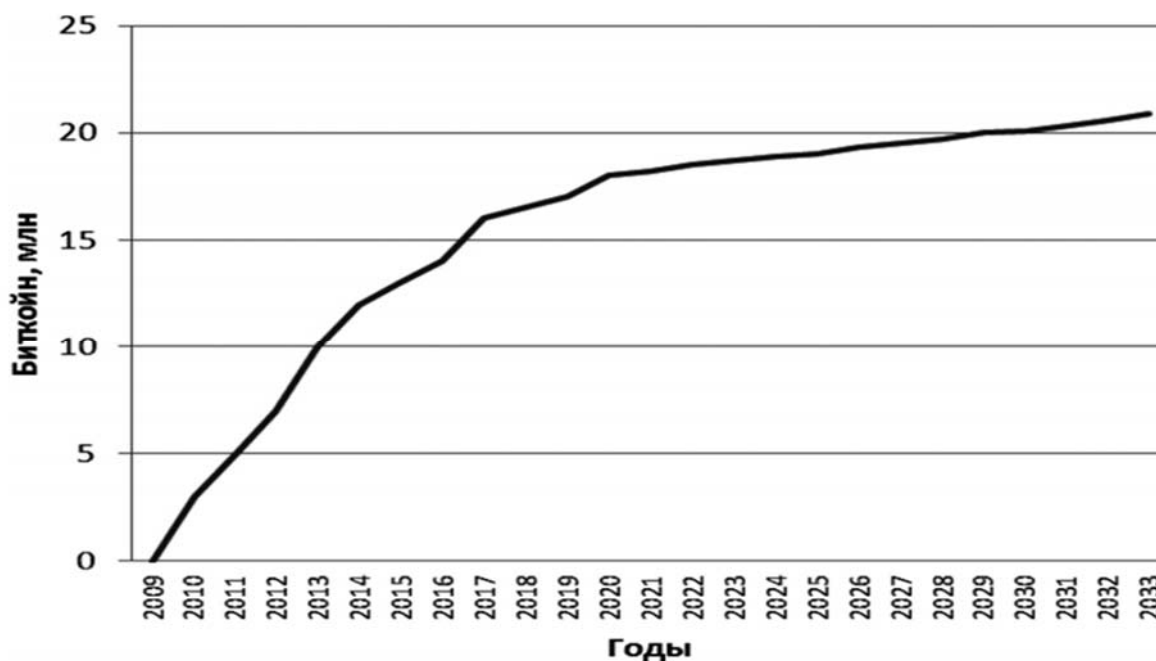
Однако самым простым способом получения биткоинов является их покупка. Курс биткоина нестабилен (например, в начале февраля 2013 г. начался внезапный рост курса биткоинов к доллару, после долгого стабильного положения на уровне 10-15 долл. США курс начал расти, в итоге 07.12.2017 был зафиксирован исторический максимум – 14 212.81 долл. США).

Основное отличие биткоинов от реальных денег состоит в том, что биткоин не является долговым обязательством эмитента. Передача биткоинов осуществляется напрямую (без посредничества каких-либо финансовых организаций), отмена транзакций невозможна. Биткоины не имеют материального отражения – это лишь число с набором условий производства. Возможность использования валюты открывается только после выполнения этих условий. Стандартным условием является использование биткоин-адреса, генерируемого на основе преобразования публичного ключа пользователя. Биткоин-адрес не содержит персональной информации о владельце. Если владелец попытается использовать ранее потраченные биткоины повторно, сеть не примет его транзакции как действительной.

Биткоины являются файлом, который хранится на устройстве владельца, защищенном от взлома. Биткоины могут быть получены тремя способами [5]:

а) напрямую, используя P2P-программное обеспечение, скаченное на официальном сайте;

б) через депозитное обслуживание;

в) при помощи обмена валют .

Программная часть работы с биткоинами осуществляется через программный интерфейс по протоколу JSON-RPC. Программное обеспечение сетевого узла существует в двух видах:

– приложение с графическим интерфейсом;

– фоновое приложение.

Оно используется для решения следующих задач:

– для подключения к одному узлу нескольких программ-майнеров (после создания личного пула);

– для интеграции узла с веб-сайтом, на котором используется биткоин .

Несмотря на то, что стоимость биткоинов не привязана ни к одной из существующих валют или какому-либо активу, существует возможность обмена

биткоинов на реальные валюты (рубль, евро, доллар или фунт). Курс обмена на различные валюты определяется только балансом спроса и предложения (см. таблицу 2).

Таблица 2

Курс обмена

Биткоин	Рубль	Доллар	Евро
1	395248.76	7903.16	6398.39

Далее можно выделить ряд некоторых преимуществ использования биткоинов (хотя по отношению к описываемой валюте некоторые преимущества могут иметь обратный характер) [2]:

- анонимность – возможность любому пользователю создать кошелек и свободно получать и передавать биткоины с его помощью. Все транзакции являются публичными, но отправитель и получатель средств остаются анонимными. Биткоины и любые транзакции, связанные с ними, невозможно отследить. Этот факт делает указанную «валюту» распространенным средством оплаты в интернет-казино, а также при обороте в теневом секторе экономики;
- невозможность изъятия и замораживания активов;
- невозможность подделки указанной «валюты» (соответственно, ее надежность). Протокол разработан таким образом, что биткоин устойчив против внушительного списка атак, в том числе против DDoS-атак;
- простоту обращения (при наличии опыта работы с платежными системами в сети Интернет и общей компьютерной грамотностью);
- низкую комиссию и отсутствие налогов (транзакция стоит очень мало);
- короткие сроки осуществления транзакций (по всему миру). Работа с биткоинами возможна везде, где есть доступ к сети Интернет;
- наличие физического ограничения количества биткоинов (невозможно генерировать биткоинов больше, чем это предусмотрено алгоритмом).

Однако при всех перечисленных преимуществах необходимо отметить и недостатки указанной «валюты» [3]:

- невозможность возобновить потерянный пароль от биткоин-счета, так как процедур восстановления пароля не предусмотрено. Невозможность возврата биткоинов или отмены транзакции;
- рост количества мошеннических операций (вследствие отсутствия контроля за операциями с биткоинами);
- потребность в больших ресурсах для генерации новых биткоинов;
- невозможность доказательства факта кражи или мошенничества биткоинов;
- проблема расчета налогов в случае использования биткоинов в интернет-магазинах (для расчета НДС необходимо дублировать цену в рублях);
- существование законодательных ограничений во многих странах;

– отсутствие активной маркетинговой политики (возможность замещения биткойнов другими видами подобных криптовалют, такими как litecoin, novacoin, IXCoin, Namecoin, Feathercoin и др.).

В заключение необходимо отметить, что использование биткойнов остается выбором каждого пользователя. Идет процесс становления новой валюты, скачки курса демонстрируют ее нестабильность, хотя отсутствием стабильности в настоящее время отличаются многие реальные валюты. В связи с низкой комиссией и возможностью использования биткойнов как для расчетов на внутреннем рынке, так и для международных переводов количество пользователей будет расти. Использование биткойнов может быть более безопасным при выполнении следующих рекомендаций:

- при самостоятельном приеме платежей необходимо генерировать уникальный адрес для каждой операции поступления денежных средств;
- необходимо пользоваться услугами посредников (провайдеры платежных систем);
- необходимо дублировать стоимость товаров как в биткойнах, так и в рублях или в другой валюте (для интернет-магазинов);
- необходимо немедленно конвертировать биткойны в расчетную валюту, например в рубли;
- необходимо обеспечивать строгую конфиденциальность ключа к биткойн-кошельку;
- необходимо заранее оговаривать с партнером порядок возврата денежных средств в случае невыполнения обязательств.

Литература:

1. Дрозд А. Криптовалюты как венчурный проект. Биткойн обновил исторические максимумы, лайтконы устремились вверх [Электронный ресурс]. - Режим доступа: <http://smart-lab.ru> (дата обращения: 19.03.2018).
2. Королёв В.А., Ламтёва Е.Д. Проблемы развития интернет-банкинга в регионах Российской Федерации // Финансы и кредит. - 2007. - № 26. - С. 2–4.
3. Официальный сайт биткойн в России [Электронный ресурс]. - Режим доступа: <http://bitcoin.org/ru> (дата обращения: 19.03.2018).
4. Толкачев А., Осипова К. Возможности и риски использования биткойн в России (юридический анализ цифровой валюты) [Электронный ресурс]. - Режим доступа: <http://www.atplaw.ru/html> (дата обращения: 18.03.2018).
5. Bitcoin. Как это работает [Электронный ресурс]. - Режим доступа: <http://habrahabr.ru> (дата обращения: 20.03.2018).



ЛИЧНОСТНЫЕ ДЕТЕРМИНАНТЫ РОДИТЕЛЬСКИХ УСТАНОВОК

*Коцай Елена Витальевна,
Научный руководитель:
Пономаренко Ирина Львовна,
Гуманитарно-педагогический институт
Севастопольский государственный
университет, г. Севастополь*

*E-mail: lenochka.moskalenko@mail.ru
E-mail: psychologist@bk.ru*

УДК 37.018.1

Аннотация. В статье обосновывается актуальность изучения личностных детерминант родительских установок; рассматриваются понятие «установка» и механизмы её формирования; выделяется структура и виды родительских установок, их влияние на становление личности ребенка. Отдельное внимание уделено влиянию родительских установок на формирование отношения к будущему материнству.

Ключевые слова: родительские установки, семейные взаимоотношения, эгоцентрическая направленность личности, ценностные ориентации, ролевая позиция, иррациональные установки.

С момента рождения ребенка, когда зарождается процесс социализации, проявляющийся в социальном взаимодействии между ребенком, родителем и окружающим миром, происходит формирование и построение отношений с самим собой через познания себя и с окружающим миром через познание близких. Осознание и становление своего «Я» осуществляется первоначально в семье, в которой родители представляют и олицетворяют свою модель ценностных ориентаций и установок. В своей самостоятельной социальной жизни человек воспроизводит полученную модель семейного воспитания, которая проявляется в семейных ценностях, установках, убеждениях, или антимодель, формирование которой опять же завязано на отвергаемых родительских образцах. Опыт взросления в семье кристаллизуется в родительских установках, определяющих сущность и содержание родительской роли в будущем. Рассмотрим ключевое понятие «установка» более подробно.

Д.Н. Узнадзе под установкой понимал высший уровень человеческой организации, являющийся целостностью направленности и активности. В своих исследованиях он показал, что признаки установки можно измерять с помощью

направляемых вербальных самоотчетов респондентов [5]. Узнадзе типологизировал личности по критерию управления установками.

К первому типу он относил статичных людей, для них характерна постоянная задержка импульсов с целью контроля и отбора лишь тех, которые признаются целесообразными. Вторым типом являются переменные люди, которые, в свою очередь, делятся на стабильных и лабильных: у переменных преобладает субъективный фактор установки, поэтому она стабильна независимо от внешних факторов. Переменно-лабильных людей отличает плавучий и нестабильный характер установки, подверженной изменениям [8].

Согласно мнению О.М. Панфилова задатки фиксированной установки формируются генетически, передаются по наследству с помощью общекультурных средств, общекультурных шаблонов поведения [2].

Социальная психология оперирует тремя функциями установки: познавательной, выразительной и приспособительной. Выразительная функция проявляется в виде предоставления себя обществу как целостной личности. Познавательная функция установки – получение оперативных знаний о социальном объекте ещё до целенаправленного изучения данного объекта. Приспособительная функция выражается в способности адаптироваться в видоизменяющей среде [2]. Сила установки, по мнению К. Ховланда, определяется тремя факторами: характером источника передачи информации, содержанием информации, и особенностями получателя информации. Максимальная восприимчивость установки достигается при референтном источнике, содержание послания которого полностью или хотя бы частично удовлетворяет потребности реципиента, при условии высокой внушаемости последнего, тогда установка закрепляется в полной мере [3].

Определим понятие родительской установки, отталкиваясь от очерченного понимания сущности установки и понятия родительства.

Родительством является длительный процесс, предполагающий согласование между собой мужской и женской роли в процессе воспитания, ответственность и распределение обязанностей по уходу за ребенком. Как правило, структура родительства должна включать в себя: ценностные ориентации супругов, родительские установки и ожидания, родительские отношения, родительские чувства, родительские позиции, родительскую ответственность, стиль семейного воспитания. Каждый из компонентов включает в себя три главных пути развития, а именно поведенческий, когнитивный и эмоциональный. Данные компоненты взаимосвязаны и взаимообусловлены [2].

В исследованиях Р.В. Овчаровой родительские установки рассматривались совместно с родительскими ожиданиями на трех уровнях:

- «мы родители» – репродуктивные установки супругов и их личностные взаимоотношения;
- «мы родители нашего ребенка» – установка на более успешные и

гармоничные детско-родительские отношения;

- «это наш ребенок» – установки и ожидания, связанные с поведением и действиями собственных детей [3].

Отечественный психотерапевт А.И. Захаров [7] выделил негативные тенденции в семейном воспитании, обусловленные неверными родительскими установками:

- искажение или замена ролей, когда роль матери и/или отца в воспитании ребенка осуществляет бабушка/дедушка, сестра/брат, тетя/дядя;

- образование в семье обособленных диад (мать-дочь, сын-отец и др.) и изгоев;

- высокий уровень напряженности, конфликтности в семейных отношениях;

- избегание поиска стратегий выхода из конфликтных ситуаций;

- родительское отвержение, депривация, недостаток принятия, поддержки, сочувствия, сопереживания.

Бесспорно, предупредить возникновение этих негативных изменений в психологическом климате семьи проще, если известны родительские установки еще до принятия решения о создании семьи. Сведя предметную область интересующих нас явлений к двум исследовательским категориям, мы выделили цель статьи: изучить отношение к родительству у студентов с эгоцентрической установкой.

Диагностический инструментальный исследования состоял из 4 методик:

- определение эгоцентрической направленности личности (тест «Эгоцентричных ассоциаций» Т.И. Пашуковой) [1];

- изучение ценностных ориентаций личности (методика М. Рокича «Ценностные ориентации») [4];

- изучение семейных взаимоотношений и ролевой позиции в семье (тест-опросник PARI Е.С. Шефер, Р.К. Белл в адаптация Т.В. Нещерет) [5];

- изучение иррациональных установок (А. Эллис) [1].

Выборку исследования составили 30 респондентов в возрасте от 19 до 25 лет, студенты Севастопольского государственного университета, Гуманитарно-педагогического института, получающие специальность «Психология служебной деятельности».

В результате эмпирического исследования по методике «Эгоцентрические ассоциации» Т.И. Пашуковой у половины респондентов (15 человек) был выявлен средний уровень эгоцентризма, что определяется как стремление к личностным успехам и достижениям, саморазвитию, самоутверждению и защите своего «Я»; сопряжено со склонностью к рефлексии и способностью понимать другого человека, в процессе общения прислушиваться к его чувствам, мнению, предложениям. Низкий уровень эгоцентризма выявлен у 10% респондентов, для которых характерна склонность к конформизму, социальная пассивность и сдержанность. У 20% опрошенных наблюдается высокий уровень эгоцентризма, они склонны к конфликтам, социально активны, пренебрегают мнением собеседника. Немалая часть выборки исследования (20%, 6 человек)

демонстрируют очень высокий уровень эгоцентризма, а именно, они склонны к прагматизму, личные потребности удовлетворяют за счет другого человека, корыстны и расчётливы.

Качественный анализ ответов респондентов позволил выделить ведущие темы суждений, среди которых центральное место занимают межличностные взаимоотношения (брак, материнство, отцовство), а также профессиональное становление и путешествия.

Изучая инструментальные и терминальные ценности с помощью методики М. Рокича, было установлено, что наиболее значимыми терминальными ценностями для респондентов исследования являются здоровье, любовь, счастливая семейная жизнь и уверенность в себе. Выбранные студентами терминальные ценности соответствуют возрастным показателям данной выборки. Наименее значимыми ценностями для них являются общественное признание, развлечение, красота природы и искусство. Нейтральными были обозначены следующие ценности: активная деятельная жизнь, жизненная мудрость, интересная работа, наличие хороших и верных друзей, познание, продуктивная жизнь, развитие, свобода и творчество.

Наиболее значимыми инструментальными ценностями являются воспитанность, жизнерадостность, самоконтроль и честность. Испытуемые выделили как наименее значимые следующие категории: высокие запросы, непримиримость к недостаткам, твердая воля, эффективность в делах, а к нейтральным ценностям отнесли аккуратность, исполнительность, независимость, образованность, ответственность, рационализм, смелость в отстаивании своего мнения, терпимость, широту взглядов и чуткость.

Изучение семейных взаимоотношений и ролевой позиции в семье показало, что наименее распространенными в группе являются установки: самопожертвование, несамостоятельность матери, тогда как у большинства преобладают установки на зависимость от семьи и сверхавторитет родителей.

Изучения иррациональных установок по методике А. Эллиса показало, что большая часть респондентов (56% группы) имеет отдельные иррациональные установки, они склонны негативно воспринимать некоторые явления; в определенных ситуациях могут вешать негативные ярлыки на окружающих. Разумеется, иррациональные установки препятствуют поиску выхода из проблемной ситуации, что не может не распространяться на будущее родительство. Рациональные установки, проявляются в большей степени как оценочные и имеют положительный эмоциональный фон, могут выражаться в форме желаний, предпочтений, стремлений. Рациональные установки преобладают у 44% реципиентов.

По методике М. Роккича «Ценностные ориентации», у испытуемых проявляется «здоровый эгоизм», ведь каждый человек может желать хорошее здоровье, счастливую семью, уверенность в себе при этом быть достаточно воспитанным, вежливым и жизнерадостным. Терминальные и инструментальные ценности имеющие средний и низкий уровни, являются не

существенными, следовательно, не преобладают в жизни реципиентов. По методике изучение семейных взаимоотношений и ролевой позиции в семье, эгоцентрическая направленность личности может проявляться на каждой позиции, все зависит от семейного воспитания, системы ценностей, социального окружения и обстоятельств. Что касается неэгоцентрических установок, они являются не актуальными, нейтральными на фоне ярких жизненных событий и не имеют особой ценности в данный момент.

Таким образом, проведенное исследование позволило определить, что эгоцентрические установки способны оказывать влияние на отношение к родительству, формировать определенный стиль взаимодействия между родителем и ребенком. Также стоит отметить, что ребенок воспитывающийся в деструктивной семье усваивает негативные установки, а затем передает собственному потомству.

В рамках дальнейшего изучения личностных детерминант родительских установок, стоит более глубоко и подробней рассмотреть какие еще личностные качества могут влиять на формирование положительного отношения и готовности к родительству в целом.

Литература:

1. Зверева О.Л. Семейная педагогика и домашнее воспитание: учебник и практикум для СПО / О.Л. Зверев, А.Н. Ганичева. – 2 –е изд., перераб. и доп. – М.: Издательство Юрайт. 2018. - С. 219.
2. Калина О.Г., Холмогорова А.Б. Роль отца в психическом развитии ребенка: монография / О.Г. Калина, А.Б. Холмогорова. - 2-е изд., стереотип. - М.: ИНФРА-М, 2017. - С. 112.
3. Каримова А.Б. Социология международных отношений: учебник для академического бакалавриата / А.Б. Каримова.- 2 -е изд., перераб. и доп. - М.: Издательство Юрайт, 2017. - С. 302.
4. Крушельницкой М.Е., Сачковой М.Е., Шнейдер Л.Б. Социальная психология образования: учебное пособие / О.Б. Крушельницкой, М.Е. Сачковой, Л.Б. Шнейдер. – М.: Вузовский учебник: ИНФА-М, 2015.
5. Овчарова Р.В. Психологическое сопровождение родительства. - М.: Изд-во Института психотерапии, -2003. - С. 319.
6. Сулова Т.Ф. Психология семьи с основами семейного консультирования: учебник и практикум для академического бакалавриата / Т.Ф. Сулова, И.В. Шаповаленко. – М.: Издательство Юрайт, - 2018. - С. 343.
7. Токарская Л.В. Психология семьи. Психологическое сопровождение усыновления: учебное пособие для вузов / Л.В. Токарская. – М.: Екатеринбург: Изд-во Урал. ун-та. - С. 135.
8. Узнадзе Д.А. Психология установки. – СПб. Питер, - 2001. - С. 416.

КОУЧИНГ КАК ПЕРСПЕКТИВНАЯ ТЕХНОЛОГИЯ УПРАВЛЕНИЯ ПЕРСОНАЛОМ

*Кузнецова Татьяна Андреевна,
Астраханский государственный
университет, г. Астрахань*

E-mail: tanya.kuz.15@mail.ru

УДК 331.108.2

Аннотация. В данной статье рассмотрены главные аспекты такого направления в сфере управления человеческими ресурсами как коучинга: раскрыто понятие и содержание, причины и цели, а также результаты использования данной кадровой технологии и ее целесообразность для предприятий.

Ключевые слова: коучинг, кадровые технологии, кадровые ресурсы, управление персоналом, стиль управления.

Персонал компании - это огромный ресурс. Эффективность работы компании напрямую зависит от эффективности работы ее сотрудников. Но многие руководители забывают о том, что их сотрудники - это прежде всего уникальные личности, которые носят в себе огромный потенциал, что к каждому человеку нужен свой индивидуальный подход, чтобы увидеть стороны, в которых он неэффективен, или же, наоборот, в которых показывает результаты. И в наше время, когда в центр внимания встает человек и его личность, задача любого руководителя - сменить свой директивный стиль управления на коучинг и быть не начальником для своих подчиненных, а наставником для сотрудников.

Коучинг можно рассматривать как инструмент управления кадровыми ресурсами предприятия. Данное понятие никак не связано с традиционными методами, поскольку сильно отличается от них, и это, безусловно, направление, имеющее перспективы и включающее в себя некую инновацию. Главное отличие же состоит в том, что используя эту технологию, управленец не диктует жесткие условия, требования, указания и инструкции. Он индивидуально работает с каждым из сотрудников, раскрепощает его сознание и раскрывает скрытые способности, наставляет и доводит до результата.

Коучинг - это то, что позволяет раскрыть личный потенциал каждого из

сотрудников. Дж. Уитмор в своей книге «Коучинг высокой эффективности» приводит такое определение: «Коучинг - это новый стиль управления человеческими ресурсами, технологии которого способствуют мобилизации внутренних возможностей и потенциала работников, постоянному совершенствованию их профессионализма и квалификации, росту уровня их конкурентоспособности, обеспечивающих развитие компетентности, что побуждает к инновационному подходу в производственном процессе; раскрытие потенциала человека с целью максимального повышения его эффективности. Коучинг не учит, а помогает учиться» [1].

Коучинг всегда направлен на достижение определенных целей. Это процесс взаимодействия руководителя с сотрудником с целью повышения личной эффективности последнего, раскрытия его потенциала и развития желаемых навыков. Целями коучинга являются:

- научить сотрудника самостоятельности в решении поставленных перед ним задач вместо постоянного контроля и указаний;
- приобретение навыков принятия решений;
- разрыв шаблона стереотипного мышления;
- помощь сотруднику в генерации нестандартных решений.

Достижение этих целей помогает сотрудникам перестать бояться проявлять инициативу, делать выбор, принимать решения.

Основной принцип коучинга - это партнерство, которое дает возможность каждому сотруднику вносить свой вклад в развитие компании путем решения возникающих проблем, а также сознательная ответственность, без которой невозможно высокоэффективное исполнение. И данная технология основывается на доверии, безопасности и минимальном давлении. Только тогда можно достичь наибольшей эффективности от работы.

Коучинг целесообразно применять, когда стоит вопрос о повышении мотивации персонала, профессиональном и личностном развитии каждого из работников, делегировании полномочий, создании сплоченной команды и приобретения навыков групповой работы. Также данная технология применима при оценке и аттестации персонала, решении локальных проблем и вопросов взаимоотношений не только в сфере «руководитель-подчиненный», но и в самом коллективе.

В компании происходят глобальные перемены с внедрением этой кадровой технологии. Прежде всего улучшаются отношения в системе «руководитель-подчиненные», создается сплоченный коллектив с благоприятным морально-психологическим климатом, фокус смещается с внешней мотивации на внутреннюю нематериальную, происходит эффективное делегирование полномочий и развитие способностей каждого сотрудника.

Результатом внедрения коучинга становится также, безусловно, повышение производительности работы, формирование стратегии развития потенциала каждого из сотрудников, осознание служащими своих преимуществ и способностей, улучшение командных взаимодействий, стимуляция

инициативности сотрудников, происходит идентификация целей компании со своими собственными. Теперь сотрудники легко берут на себя ответственность на выполнение каких-то функций и задач, а значит руководитель может посвятить себя выполнению более важных задач.

Раскрытие внутреннего потенциала сотрудников происходит с помощью бесед, вопросов и игровых упражнений. Все, что нужно - это поставить задачи, задавать наводящие вопросы и периодически контролировать процесс. Но за всем этим стоит не только навык эффективной коммуникации, но и способность видеть в человеке его скрытые возможности, слабые стороны и максимально использовать его внутренние ресурсы. Когда подчиненный отвечает в процессе коучинга на вопросы, он лучше понимает аспекты своего задания и то, что от него требуется. Знание того, как и что делать, придает уверенности ему и мотивирует на принятие ответственности. А когда руководитель выслушивает эти ответы на вопросы, он понимает, как мыслит его подопечный и как он намерен действовать. Значит он становится более информированным, что дает ему возможность контролировать процесс работы. Коучинг - это постоянный диалог, в ходе которого руководитель получает подлинный контроль, а сотрудник по-настоящему берет на себя ответственность.

Коучинг - это долговременный процесс, способствующий раскрытию кадрового потенциала. Внедряя данную технологию, руководитель получает сотрудников, которые могут легко находить выход из любой ситуации и умеют генерировать нестандартные идеи и предложения, которые способны быстро принимать решения и принимать ответственность за результат, которые легко адаптируются к изменениям и максимально используют свои внутренние ресурсы на благо компании. Повышение результативности работы приводит к росту конкурентоспособности предприятия. Коучинг персонала - это перспективный способ управленческого консультирования. Это эффективный стиль управления и стиль отношения к людям, манера мышления и поступков. Но пока не все компании приняли такой стиль управления, однако за ним будущее.

Литература:

1. Уитмор Дж. Коучинг высокой эффективности. - М.: Международная академия корпоративного управления и бизнеса, 2005. - С. 168.
2. Ночёвка А.А. Современные технологии развития кадрового потенциала // Электронный вестник Ростовского социально-экономического института. - 2016. - № 2. - С. 332-338.
3. Чернышова В.С., Лымарева О.А. Коучинг как инструмент адаптации персонала // Символ науки. - 2017. - № 03-1. - С. 147-149.
4. Никитина Т.А., Шаталина М.А. Коучинг как современная технология повышения мотивации персонала в организации // Вестник Самарской гуманитарной академии. - 2007. - № 2. - С. 115-121.

5. Ковалев В.И., Хатимлянская К.А. Коучинг как инновационный стиль менеджмента персонала в современном глобализированном обществе // Интернет-журнал «Науковедение». - 2015. - № 6. – С. 1-11.



РЕЗУЛЬТАТЫ ИССЛЕДОВАНИЯ ВОЗМОЖНОСТИ ПРИМЕНЕНИЯ СОВЕТОВ ДЕЙЛА КАРНЕГИ В КОНТЕКСТЕ РАБОТЫ ПИАР-СПЕЦИАЛИСТА

*Куликова Антонина Алексеевна,
Ульяновский государственный
технический университет,
г. Ульяновск*

E-mail: kulikova.antonina.1997@gmail.com

УДК 159.9.075

Аннотация. В статье представлены результаты проведенного исследования возможности использования советов Дейла Карнеги в контексте работы пиар-специалиста. Проведенный теоретический и эмпирический анализ материал показал, что книги автора не рекомендуется использовать специалистам в качестве наглядного пособия.

Ключевые слова: Дейл Карнеги, PR, специалист по связям с общественностью, этические кодексы.

Актуальность выбранной нами темы обусловлена рядом причин. Во-первых, большой популярностью работ Дейла Карнеги, во-вторых, необходимостью специалиста по связям с общественностью установления доверительных отношений с общественностью в работе.

Работа современного пиар-специалиста обязана соответствовать не только требованиям законов РФ, но и профессиональной этике. Профессиональная этика PR-деятельности – система нравственных норм, направленная на установление социальной коммуникации на основе добросовестности и честности в целях достижения социального, политического, экономического благополучия гражданского общества.

Это обусловило цель нашей работы, которая заключается в выявлении возможности использования советов Дейла Карнеги в книге «Как завоевывать друзей и оказывать влияние на людей» в работе PR-специалиста.

При проведении исследования нами использовались кодексы международных ассоциаций по связям с общественностью (IPRA, CERP, ICO), а также российских организации по регулированию этики работы PR-специалиста. Среди них: Декларация профессиональных и этических принципов, Хартия принципов сотрудничества и конкуренции на российском рынке услуг по связям

с общественностью и Российский кодекс профессиональных и этических принципов в области связей с общественностью. А также мы опирались на закономерности в сфере психологии.

По результатам теоретического исследования выявлено, что психологическое влияние – это воздействие на состояние, мысли, чувства и действия другого человека с помощью исключительно психологических средств, с предоставлением ему права и времени отвечать на это воздействие. При этом выделяют инициатора влияния – тот из партнеров, который первым предпринимает попытку влияния любым из известных (или неизвестных) способов. И адресата влияния – тот из партнеров, к которому обращена первая попытка влияния. В дальнейшем взаимодействии инициатива может переходить от одного партнера к другому в попытке взаимного влияния. Психологами выделяется два вида влияния: психологически конструктивное и неконструктивное. Чтобы влияние оставалось конструктивным, оно должно отвечать трем критериям:

- не разрушать личности людей, в нем участвующих, и их отношений;
- быть психологически корректным;
- удовлетворять потребности обеих сторон [1].

К конструктивным относится убеждение, к неконструктивным – манипуляция и деструктивная критика.

В качестве эмпирического анализа нами был проведен контекст-анализ книги Дейла Карнеги «Как завоевывать друзей и оказывать влияние на людей». В результате анализа мы пришли к выводу, что данная книга не рекомендуется специалисту по связям с общественностью в качестве наглядного пособия, поскольку:

- многие методики, описываемые автором, не соответствуют основному принципу, указанному во всех официальных документах определяющих профессиональную этику PR-специалиста, реализуются с применением методов манипулирования, искажают преподносимую информацию и утаивают ее важные части. Например, такие формулировки, как: «добиваться, чтобы люди были рады сделать то, что вы предлагаете сделать», «сначала заставьте вашего собеседника страстно чего-то пожелать», «добейтесь того, чтобы ваш собеседник с самого начала говорил “да, да”» - являются прекрасным примером некорректного влияния на интересы и поведение людей.

Советы Карнеги не удовлетворяют потребности обеих сторон и стремятся разрушить личности адресата влияния. Отдельные советы, указанные Карнеги, могут привести к нарушению также официальных законов, принятых в Российской Федерации. В книге приводится пример того, как можно выведать у собеседника дату его рождения, не говоря открыто о своих намерениях. «В течение лет я занимаюсь выяснением дат рождения моих друзей. Хотя я нисколько не верю в астрологию, я все же начинаю с того, что спрашиваю одного из них, считает ли он, что дата рождения человека как-либо связана с его характером. Затем я прошу его сообщить мне день и месяц своего рождения. И

как только он отворачивается, я записываю на чем-нибудь его имя и эту дату, а позднее переношу такие данные в специальную книжечку» [2, с. 89].

Сам процесс получения такой информации нарушает федеральный закон № 152-ФЗ «О персональных данных». А использование этих данных влечет нарушение статьи 137 УК РФ о неприкосновенности частной жизни.

Методики Д. Карнеги не рекомендуется к использованию в виду больших расхождений между советами, указанными в книге, и принципами, описываемыми в современных этических кодексах PR-специалистов.

Литература:

1. [Электронный ресурс]. - Режим доступа: http://psycheya.ru/lib/ppsl_3.html
2. Дейл Карнеги. Как завоевывать друзей и оказывать влияние на людей.



О ПРАВОВОЙ ПРИРОДЕ КРИПТОВАЛЮТЫ

*Лабазанов Анзор Делембекович,
Волгоградский государственный
университет, г. Волгоград*

E-mail: labazanov_anzor@mail.ru

УДК 336.743

Аннотация. В статье рассмотрены основные причины возникновения криптовалюты. Приведена позиция ЦБ РФ с момента возникновения проблема регулирования криптовалюты по сегодняшний день. Дана краткая характеристика механизма регулирования bitcoin в зарубежных странах. Изучено нынешнее состояние законодательства в сфере функционирования криптовалюты. Предложена позиция, позволяющая наиболее эффективно производить изменения, направленные на создание эффективной системы регулирования новых отношений.

Ключевые слова: криптовалюта, валюта, bitcoin.

В условиях финансово-экономических катаклизмов, вызывающих снижение уровня доверия населения к банковской системе и государственным валютам, все большую актуальность стали приобретать альтернативные валютные системы. К таковым следует отнести электронную валюты, где среди прочих наиболее известной является bitcoin (от англ. bit – единица информации, coin – монета), защищенная системой криптографического кодирования.[1] В научном обществе появляются все больше работы по проблематике регулирования и вшивания нового явления в систему российского законодательства. В рамках же нашей работы будет рассмотрен аспект правовой природы bitcoin в системе объектов гражданского права.

Для начала следует раскрыть основные аспекты функционирования криптовалюты на рынке экономических отношений. Одни из главных принципов новой системы являются независимость от существующих государственных эмиссионных центров, отсутствие контролирующих и надзорных органов и анонимность производимых финансовых операций. В момент начала распространения криптовалюты, политика Центрального Банка РФ, а также

Правительства РФ была направлена на ее полный запрет. Однако вследствие изменения экономико-политической конъюнктуры, политика изменилась в сторону необходимости законодательного регулирования в целях обхода установленных санкций и развития экономики. Относительно положения криптовалюты в зарубежных странах, стоит отметить значительные отличия в подходах регулирования. Так, например, криптовалюту относят и к электронным деньгам, и к денежному суррогату, и к виртуальной валюте, и к биржевому активу.

Активное распространение криптовалюты побудило Министерство финансов ФРГ признать ее средством расчета, таким образом, bitcoin стали разновидностью денег. Например, министерство финансов США планирует введение отчетности систем, реализующих обмен bitcoin на доллары или наоборот. Во Франции в 2012 г. обменник электронной валюты «Bitcoin-Central.net» получил лицензию на банковскую деятельность. После получения IBAN (International Bank Account Number) обменник сможет функционировать как обычный банк, конвертируя все банковские платежи в bitcoin и наоборот, то есть bitcoin станет и во Франции обычной валютой.[2]

Рассматривая регулирование криптовалюты в системе российского законодательства и определения ее правовой природы стоит отметить, что bitcoin не попадает под определение электронных денежных средств, которое дано в п. 18 ст. 3 Федерального закона от 27.06.2011 г. № 161-ФЗ «О национальной платежной системе», а также не попадает под определение платежной системы, которое содержится в п. 20 ст. 3 указанного Закона.[3] Кроме того, криптовалюта также не является иностранной валютой (п. 2 ч. 1 ст. 1 Федерального закона от 10.12.2003 г. № 173-ФЗ «О валютном регулировании и валютном контроле») и не попадает под объекты гражданских прав, перечисленные в ст. 128 ГК РФ, не являясь вещью (товаром), наличными или безналичными деньгами, бездокументарными ценными бумагами и имущественными правами.[4]

Последние тенденции относительно проблематики правовой природы криптовалют таковы, что ее считают денежным суррогатом. С точки зрения публичного регулирования денежный суррогат есть ни что иное как заместитель легальных денег, законных платежных средств на нетрадиционные деньги. Выпуск денежных суррогатов в РФ запрещен. Однако следует учитывать тот аспект, что денежные суррогаты были введены законом до появления криптовалют. Как минимум по этой причине они должны рассматриваться как заменители традиционных видов денег, но не криптовалют. Поскольку bitcoin существенно отличаются от традиционных видов денег, они отличаются и от денежных суррогатов, которые представляют собой отражения традиционных видов денег и только.

Учитывая вышеизложенное, можно прийти к выводу, что bitcoin «выпадает» из сферы регулирования действующим законодательством РФ, и эту валюту с учетом положений ст. 128 ГК РФ следует отнести к иному имуществу.[5] На наш взгляд именно такая позиция дает значительную свободу законодателю и правоприменителю в создании эффективной системы регулирования новых

отношений, а также позволяет им использовать различные инструменты, применяемые в отношении наличных денег и безналичных денежных средств, когда и насколько они уместны.

Литература:

1. Рашева Н.Ю., Щебарова Н.Н., Соколенко В.Э. Зарубежный опыт экономико-правовых подходов к сущности электронной валюты как направления совершенствования законодательства Российской Федерации // Электронная валюта в свете современных правовых и экономических вызовов / Сборник материалов Международной научно-практической конференции: Юрлитинформ. 2016. - С. 231–250.
2. Сарханянц К., Шестопад О., Рожков Р. Много денег из ничего. Кризис и валютные войны привели к росту популярности виртуальных криптовалют [Электронный ресурс]. – Режим доступа: <http://www.kommersant.ru/doc/2213241>
3. О национальной платежной системе: Федер. закон от 27 июня 2011 г. № 161-ФЗ: [принят Гос. Думой 14 июня 2011 г.; одобрен Советом Федерации 22 июня 2011 г.; в ред. от 29 декабря 2014 г.] // Собр. законодательства РФ. – 2011. – № 27. - Ст. 3872.
4. О валютном регулировании и валютном контроле: Федер. закон от 10 дек. 2003 г. № 173-ФЗ: [принят Гос. Думой 21 ноября 2003 г.; одобрен Советом Федерации 26 ноября 2003 г.; в ред. от 30 декабря 2015 г.] // Собр. законодательства РФ. – 2003. – № 50. - Ст. 4849.
5. Гражданский кодекс Российской Федерации (часть первая) от 30 ноября 1994 г. № 51-ФЗ: [принят Гос. Думой 21 октября 1994 г.; ред. от 23 мая 2016] // Собр. законодательства РФ. – 1994. – № 32. – Ст. 3301.



ДЕКОРАТИВНО-ПРИКЛАДНОЕ ИСКУССТВО КАК СРЕДСТВО ЭСТЕТИЧЕСКОГО ВОСПИТАНИЯ МЛАДШИХ ШКОЛЬНИКОВ

*Лепешкина Вера Андреевна,
Научный руководитель:
Сулейманова Фания Мурзабаевна,
Стерлитамакский филиал Башкирского
государственного университета,
г. Стерлитамак*

E-mail: vera.lepeshkina94@mail.ru

УДК 37.036

Аннотация. Декоративно-прикладное искусство во всем своем разнообразии формирует эстетическое отношение к реальности, это отношение считается постоянным условием общения с прекрасным, в умении чувствовать, понимать, оценивать, создавать.

Ключевые слова: декоративно-прикладное искусство, эстетическое воспитание, младшие школьники.

В современное время проблема развития эстетического воспитания является одной из наиболее актуальной в начальной школе, так как речь идет о важнейшем условии формирования индивидуальной личности уже на первых этапах ее становления.

Эстетическое воспитание формируется на всех этапах возрастного развития личности. Чем раньше она попадает под целенаправленное эстетическое воздействие, тем больше оснований надеяться на его результативность. Особенно важно формировать эстетическое воспитание в наиболее благоприятном для этого младшем школьном возрасте.

Эстетическое воспитание младших школьников раскрывается в их поступках, поведении, формирует стремление создавать свою жизнь в соответствии с эстетическими нормами. Оно гармонизирует и развивает все духовные способности человека, необходимые в различных областях творчества.

Наше общество постоянно развивается, и человек отражает реальную действительность не только рационально, но и эмоционально через художественное творчество, которое связано с эстетической сферой. Эстетическое воспитание, основанное на развитии эмоционально-чувственного и ценностного сознания личности, занимает главное место в формировании духовной культуры человека.

Понятие эстетического воспитания формируется на основе системного подхода: «Эстетическое воспитание – это целенаправленный процесс формирования творчески активной личности, способной воспринимать, оценивать, чувствовать прекрасное, трагическое, комическое, безобразное в жизни и искусстве, жить, творить по законам красоты. Эстетическое воспитание включает в себя эстетическое развитие – организованный процесс становления в ребенке природных сущностных сил, обеспечивающих активность эстетического восприятия, чувствования, творческого воображения, эмоционального переживания, образного мышления, а также формирование духовных потребностей. Эстетическое воспитание и развитие детей осуществляется с помощью системы эстетического воспитания.» В более узком смысле эстетическое воспитание – это направление, содержание, формы воспитательной и методической работы, ориентированные на эстетические эмоции и оценки [2, с. 41].

Рассматривая тему исследования, мы выяснили что, декоративно-прикладное искусство – это особый мир художественного творчества, бесконечно разнообразная область художественных предметов, создаваемых на протяжении многовековой истории развития человеческой цивилизации. Каждая вещь, будь то мебель, посуда или одежда, занимает определенное место не только в организованной человеком среде жизнедеятельности, но прежде всего – в его духовном мире. Ребенку нужно показать и научить видеть в окружающем мире прекрасное, рационально использовать имеющиеся ресурсы.

Для развития эстетического воспитания учащихся нужно давать более углубленные знания о декоративно-прикладном искусстве, о его истории и разных видов промыслов (народная глиняная игрушка, гжелевская роспись, хохломская, городецкая, жостовская роспись, башкирский орнамент и др.) [1, с. 30]. С его помощью у учащихся развивалось эстетическое воспитание, а вместе с ним и любовь к Родине, к природе, к близким людям, к животным.

Таким образом, эстетическое воспитание младших школьников средствами декоративно-прикладного искусства не может развиваться в рамках только одного предмета. Оно может получить свое развитие как на уроке, так и во внеурочной деятельности. Также школа и семья должны взаимодействовать друг с другом, так как работая только с одной стороны не может быть положительного результата в развитии личности младших школьников.

Литература:

1. Декоративно-прикладное искусство: учеб-метод. Пособие для студентов, очного и заочного отделения, обучающихся по направлению подготовки 050100 «Педагогическое образование», профиль «Начальное образование» / Авт.-сост. Л.М. Александрова, Л.У. Жданова – Sterлитамак: Sterлитамакский филиал БашГУ, 2015. – 96 с.
2. Лихачев Б.Т. Педагогика. – М.: Юрайт, 1998. – 284 с.



РОЛЬ ДЕКОРАТИВНО-ПРИКЛАДНОГО ИСКУССТВА В ЭСТЕТИЧЕСКОМ ВОСПИТАНИИ МЛАДШИХ ШКОЛЬНИКОВ

*Лепешкина Вера Андреевна,
Научный руководитель:
Сулейманова Фания Мурзабаевна,
Стерлитамакский филиал Башкирского
государственного университета,
г. Стерлитамак*

E-mail: vera.lepeshkina94@mail.ru

УДК 37.036

Аннотация. Эстетическое воспитание, являясь одним из компонентов целостного педагогического процесса, призвано сформировать у школьников стремление и умение строить свою жизнь по законам красоты с помощью средств декоративно-прикладного искусства. Умение видеть красоту во всем даже в мелких вещах (игрушках, рисунках, природе), также оно способствует развитию внутреннего мира учащихся, без которого не сформируются индивидуальные качества личности.

Ключевые слова: декоративно-прикладное искусство, эстетическое воспитание, младшие школьники.

О роли и значении декоративно-прикладного искусства в воспитании детей писали такие ученые, как А.В. Бакушинский, Н.П. Сакулина, Ю.В. Максимов и другие. Они писали, что искусство активизирует первые яркие, образные представления о Родине, ее культуре, воспитывает чувства прекрасного, развивает творческие способности детей.

В системе начального обучения декоративно-прикладное искусство считается одним из главных условий развития ребенка: нравственного, умственного, эстетического. Так как в начальной школе закладывается фундамент социально активной личности, обращающей свой интерес к искусству, и к прекрасному [1, с. 3].

Понятие «декоративно-прикладное искусство» довольно огромное и многогранное. Это и исключительное крестьянское искусство, уходящее собственными корнями в глубину веков, и его инновационные «последователи» – традиционные художественные промыслы, сопряженные общим определением – народное искусство, и классика – памятники мирового декоративного искусства, имеющие всеобщее признание и значение высокого образца, и

современное декоративно-прикладное искусство в просторном спектре его проявлений: с небольших – камерных форм до существенных – огромных, с отдельных предметов до многопредметных ансамблей, входящих в связь с другими предметами, архитектурно-пространственной средой, другими видами искусств.

Декоративно-прикладное искусство во всем своем разнообразии формирует эстетическое отношение к реальности, это отношение считается постоянным условием общения с прекрасным, в умении чувствовать, понимать, оценивать, создавать [2, с. 10].

Эстетическое воспитание школьников получает свое развитие изначально в учебно-воспитательном процессе, реализуемом на уроках и во внеучебное время. Все учебные предметы, изучаемые в начальной школе, своими специализированными средствами решают задачи эстетического воспитания.

В 1-4 классах учащиеся осваивают увлекательный мир искусства, изучая его целостно (в этот период нет деления на отдельные виды искусства) и во взаимосвязи с окружающей жизнью [3, с. 4].

В 3 классе учащиеся знакомятся с разнообразными произведениями декоративно-прикладного искусства, окружающими их в повседневной жизни, также сами рисуют, украшают и мастерят посуду, театральные костюмы, обои, игрушки, витрины, кованые ограды, маски, фонари, платки. Дети учатся создавать пластически выразительные формы, украшать их, осваивают разнообразные техники, ритмично выстраивая в единую композицию изобразительные элементы и цветовые пятна [3, с. 35].

Каждое проводимое будь то урок или внеклассное мероприятие несут в себе определенные знания для учащихся. Для того, чтобы они проходили плодотворно педагог должен уметь использовать свои знания, постоянно изучать что-то новое, проводить с детьми как групповые, так и индивидуальные беседы.

Урок декоративно-прикладного искусства в первую очередь должен показать учащимся духовные ценности и идеалы, с помощью которых они строят общение с различными видами искусства. В рамках урока основы должны быть отданы духовно-содержательным основам, которые формируется в процессе ознакомления с произведениями декоративно-прикладного искусства и тем самым получают закрепление в своем маленьком жизненном опыте.

Изобразительное искусство как комплексный предмет проводит ознакомление учащихся:

- с художественными произведениями;
- элементами искусствоведения, теорией изобразительной деятельности;
- и способствует формированию навыков практического изображения, изобразительной грамоты и творческого самовыражения.

Изобразительное искусство показывает жизнь, запечатлевает в ярких художественных образах ее наиболее обычные и неповторимые явления. Художественные образы заставляют переживать глубокие эстетические чувства прекрасного и трагического, возвышенного и комического. Оно обогащает

ребенка в духовном плане, учит взаимодействию между эстетическими, нравственными и социальными сущностями реального мира.

Чтобы учащиеся начальной школы смогли утолить свои индивидуальные запросы, интересы и потребности, расширить и углубить свое художественное образование, в школе образованы факультативные занятия, кружки, студии, объединения по изобразительному искусству и театру.

Литература:

1. Декоративно-прикладное искусство: учеб-метод. Пособие для студентов, очного и заочного отделения, обучающихся по направлению подготовки 050100 «Педагогическое образование», профиль «Начальное образование» / Авт.-сост. Л.М. Александрова, Л.У. Жданова – Стерлитамак: Стерлитамакский филиал БашГУ, 2015. – 96 с.
2. Бердяев Н.А. Смысл истории. – М.: Мысль, 1990. – 231 с.
3. Неменский Б. М. Изобразительное искусство: 1-4 классы. – М.: Просвещение, 2011. – 68 с.



WHAT THE FUTURE HOLDS FOR THE ECONOMY: PLENITUDE AND POSTGROWTH SYSTEMS

*Логунова Юлия Александровна,
Научный руководитель:
Мартынова Ирина Анатольевна,
Самарский государственный
экономический университет, г. Самара*

E-mail: logunova.yul@yandex.ru

УДК 33

Abstract. The article outlines the problems of economic growth and examines upcoming economic tendencies (plenitude and postgrowth economies) which are highly likely to replace it. There have been analysed these systems' advantages and disadvantages and suggested some possible ways of improving the latter.

Keywords: economic growth, consumerism, plenitude economy, postgrowth economy.

The majority of modern states are now in the capitalistic stage of development, which has both advantages (e.g., scientific and technological progress, mass production) and severe disadvantages (e.g., widespread unemployment, overproduction crisis, society polarization, and ecological crises). In order to overcome these drawbacks, the most developed countries have started transiting to the post-capitalistic system (i.e. information-oriented society). In it, the quantity of consuming goods as the main indicator of a successful person or state is swapped with the life quality indicator, which includes not only a certain consumption level, but also 'psychological work satisfaction, good moral climate in a family and a person's own microenvironment, selfless friendship, love, security, health, and education' [10, p. 357].

For decades, the majority of world-class economists praised economic growth. Indisputably, it has certain advantages: wealth growth, increasing living standards, the improvement of working conditions. The proponents of the current economic model, which is based on the desire to maintain infinite economic development and growth, believe in the ability of this system to solve the poverty problem. In reality, the situation develops in a different way with the wealth being distributed unevenly between the countries. It means that with the help of the economic growth the richer

states manage to increase their well-being faster than the poorer ones. Moreover, if we were to have a fair wealth distribution, its proportions would not change after the income rise. For example, despite the fact that British economy has had a 5 times growth since the 1990s, the number of households living below the poverty line has not decreased [7]. In addition, recent studies have revealed that the aggregate wealth of our planet's richest 62 people is bigger than that of the half of the Earth's population [1], whereas 95% of the GDP growth in the USA is accumulated just by 1% of the Americans [3]. Both these findings confirm the economic growth inability to fight poverty. Even though there is no universal method of achieving fair wealth distribution, it should certainly comprise guaranteed minimum income, progressive tax system, and wealth taxes [4].

This article aims to outline some economic systems (plenitude and post-growth economy), which our society is likely to reach in the future.

Plenitude economy is the concept of a possible future economic development, which sees reducing working hours as a way to further environmental improvement and higher quality of life.

Plenitude economy might as well be a subtype of the so-called economic romanticism, which goes back to Ancient Greece and the middle ages. Scientists of that period (e.g., Plato (*The Republic*), Thomas More (*Utopia*), Tommaso Campanella (*The City of the Sun*), etc.) tried to create a model of a utopian state. However, it was not until the XIX century that the plenitude economy reached the peak of its popularity. Its ideas can be found in numerous works by Simond de Sismondi, Pierre-Joseph Proudhon, and Charles Fourier, who were the first critics of the industrialism, capitalism, and the whole market economy. For example, Sismondi considered increasing production the main reason for the mass bankruptcy of minor goods producers, whom he also called the third persons (e.g. craftsmen, peasants). This economic downfall brings the product realization problem and, consequently, overproduction crisis. Sismondi also foresaw the lack of future for the capitalistic society as a result of widespread market decline. Fourier went down to history as a creator of phalanstery concept, which is nothing else but a prototype of modern producers' and consumers' cooperative. His main goal was to increase the labour attractiveness in order 'to make it as appealing as sport'.

There was another huge surge in interest in the ideas of the economic romanticism in the XXI century. The reason for this is globalisation, which, besides being quite beneficial (it led to the cost reduction, numerous breakthroughs in the science and technology progress, the high culture accessibility), has a lot of drawbacks (e.g., the intrusion of a certain lifestyle, TNCs overtaking the economic control). In addition, current forms of international integration (the EU, NAFTA, etc.) confirm the Sismondi's theory as they were created in order to solve the problem of market decline, which faces the developed countries.

Juliet B. Schor is one of the contemporary researchers in the field of the plenitude economy. In the year 2011, she presented her ideas on this topic in the book entitled *True Wealth*. Juliet considers widespread natural resources consumption and

unemployment being the major problems of the humankind today. She suggests we reduce the working hours, which might not only decrease the negative effect of the above-stated issues but also lead to a fairer economic wealth distribution. All too often people working longer hours get higher income and less free time. As a result, their ecological footprint grows as they buy more goods, possess vehicles (because being constantly pressed for time, they cannot afford to walk or ride a bike), purchase things which they could have got in terms of the sharing economy. Therefore if people worked less, the consumption rate would also decrease. Another result of the reduction in working hours would be people having more free time to devote to their self-development, family, or friends. Juliet B. Schor believes that the plenitude economy not only would help to save our planet from the destruction, but it also might strengthen the social connection between people and raise the living standards [5].

In *'True Wealth'*, Schor explains how the economic growth, which is believed to be a good thing, raises the carbon dioxide volume released, which is the negative external effect of the production process. Unfortunately, it is only half the problem. Although decarbonization might slow down the growth in emissions, it inadvertently gives rise to consumerism [2]. To exemplify this statement, Schor describes the clothing production in the USA. The amount of purchased pieces of a garment has doubled between 1991 and 2007 (from 34 to 67 pieces respectively). In order to solve this issue, there has been suggested the government create a market for hours. Its main idea is that some people have more free time than others who are short of it. This policy might include the tax breaks for companies who reduce working hours instead of firing people. It might attract either young adults wanting to enter the labour market or parents with small children.

We believe that the natural consequence of the plenitude economy is post-growth economy which is one of the latest concepts concerning the possible image of the future (or, maybe, even present) economy.

In order to establish the post-growth economy, the following actions should be taken [4]:

- adopt new progress criteria. Being the most commonly used measurement of the countries' economic development, GDP has a lot of flaws: it does not consider income differences, the growth of education, the presence of the environment-friendly production, etc. Therefore there has already been created a more holistic measurement: OECD Better Life Index. Apart from income, it also takes into account housing, working security, level of education, pollution, work and rest schedule, etc.;

- reduce consumption via recycling and reuse;

- reduce working hours;

- rethink budget spending to accelerate the post-growth transition. Governmental expenditures should be focused on supporting those infrastructure projects which might help to establish the new concept. It is important to pay attention to the build-up of the new amenities as the consumption does not occur in the void, but is tightly connected to the certain structures which can make our lifestyle options either easy or difficult. Today, a lot of people find themselves 'locked in' to a particular lifestyle,

which produces a huge ecological footprint due to the structures within which they live their lives. For example, it is difficult to give up on maintaining a private vehicle if there is no advanced system of public transport (e.g., the underground system being in a poor state or lack of the public transport prior position on the road) or cycling paths;

- increase the renewable energy usage and reduce energy demand;

- reform banking and financial systems. The modern banking sector is tightly connected to the economic growth and even depends on it. Public debt management brings on the increase in money supply. Apart from high public debts, there are also a lot of private loans, paying which off is impossible without GDP growing continuously for decades. These changes might take various forms, but, clearly, economic growth must not be a guarantee of their stability. Islamic Banking seems to be the first example of this economic system;

- rethink demographic policy. It is necessary to create a worldwide fund which would provide 'education, empowerment, and contraception required to minimize the estimated 87 million unintended pregnancies that occur every year' [9]. Their reduction would help to partly solve the overpopulation issue. In addition, all financial incentives encouraging the population growth must be abolished, whereas the advantages of a nuclear family with 1-2 children should be both reflected in the governmental social policy and promoted via media sources;

- reverse ideology from consumerism to more traditional cultural values and sustainability;

- fairly distribute economic wealth.

The post-growth economy is determined to solve the unemployment problem, which is especially timely nowadays when national economies (since the XIX century) have been regularly going through an economic downturn and, as a natural consequence, economic crises. Although in the new economic system, some industries (e.g., coal and oil production) are highly likely to shrink, it will give rise to the new ones, which might drastically increase labour demand. Popular economic sectors might include renewable energy production, local agriculture, as well as minor manufacturing.

The Japanese economy is considered to be the current example of the post-growth economy [8]. Japan's GDP has been constant since the early 1990s, while the country's share of the global GDP has fallen from 17 to 4%. However, the lack of growth did not have a negative impact on the country's well-being: the literacy rate is still high, while the crime rate is low. Life expectancy is 82 years, which is one of the highest rates on Earth. The unemployment rate is only 5%. Despite some solid economic magazines (e.g., *The Economist*) considering this situation being detrimental to the Japanese economy, maybe, this country is already entering the post-growth economy, being ahead of time? The Japan's example proves that the presence of the economic growth is not necessary to provide the population with all vital goods and services.

The post-growth economy comes up with fierce criticism. For example, some

economists presume that the post-growth economy means putting off further progress, innovations, scientific and cultural breakthroughs, and even regressing to primitive economic households [6]. However, the proponents of the post-growth system assert that it just lays down specific parameters and, therefore, leads to different results: the priority of quality over quantity. People would stop consuming on the massive present scale, but their lives would improve in many different directions: they would acquire cleaner environment and more free time to devote to science, arts, or participation in the local government.

Post-growth economic system can be established via two patterns: 'top down' and 'from below' [4]. 'Top down' path presumes the presence of the massive governmental participation. The major problem is that both developed and developing countries are far away from at least theoretically accepting the viability of the post-growth economy. Policy-makers cannot allow the realization of the above-stated program. Given that the post-growth economy is opposed to the interests of the powerful international corporations, the world's high and mighties are hardly likely to support it. While the developing countries urge fast economic development, the developed ones transfer their plants and factories to these emerging states simultaneously demanding the reduction of CO₂ emissions. For the developing countries, this requirement means slowing down the construction of their own production assets, which are viable for the industrial leap. Thus, while the developed states are putting forward the idea of the sustainable or green economy, the overall ecological situation is only getting worse.

Another obstacle is the very environment in which we live, i.e. globalization and the high extent of the international integration. For example, how would the stock market react to the governmental policy aimed to shrink economic activity in order to gain economic and social equity? There is every chance of the following economic downturn being far greater than any previous global financial crises. Moreover, a single country is hardly likely to establish a post-growth economy within its borders without any hostile reactions from its neighbours. Firstly, a lot of countries are connected to each other via a large number of international agreements, including those about free trade. Therefore the transition of one member of these agreements to the new economic system might result in, at least, economic sanctions from other states. Secondly, the government would not be able to prevent the capital flow, which might happen after it defied the current order of profit maximization and wealth distribution. Finally, the country would acquire geopolitical risks after the reduction of military costs.

All in all, the post-growth economy remains both desirable and impossible. If it were to be established, this process should start 'from below' with the local communities spreading its ideas and attracting more followers. Due to the inevitable hardship that any country wanting to achieve the post-growth economy will suffer, establishing it 'from below' is the only workable option.

To enlighten people about the post-growth economy, it is necessary to:

- pay the public attention to the fact that economic growth is limited;

- try to establish the post-growth economy at the local level and adopt new essential institutions which would be able to evolve into common behavioural patterns later on.

In conclusion, the analysis of the patterns of economic development has shown that public values are constantly changing. The examined economic systems are a possible answer to the global problems of our century, of which more and more people are becoming aware. Materialism is losing its superiority in the public eye and becoming gradually substituted for more traditional values on the dialectically new level of the humankind history. There is still a lot to be done in an effort to tackle global challenges of the XXI century, which makes turning the economic development to the more sustainable path a vital thing to do.

References:

1. Elliott, Larry. Richest 62 People as Wealthy as Half of World's Population, says Oxfam // The Guardian, 2016 [Электронный ресурс]. - Режим доступа: <https://www.theguardian.com/business/2016/jan/18/richest-62-billionaires-wealthy-half-world-population-combined>
2. Gunther, Mark. Working Fewer Hours Is Good for the Planet, 2012 [Электронный ресурс]. - Режим доступа: http://www.notey.com/@marcgunther_unofficial/external/3217604/working-fewer-hours-is-good-for-the-planet.html
3. Saez, Emmanuel. Striking it Richer: The Evolution of Top Incomes in the United States (Working Paper, 3 September 2013) [Электронный ресурс]. - Режим доступа: <http://eml.berkeley.edu/~saez/saez-UStopincomes-2012.pdf>
4. Samuel, Alexander. Policies for a Post-Growth Economy, 2016 [Электронный ресурс]. - Режим доступа: <https://permaculturenews.org/2016/04/27/policies-for-a-post-growth-economy/>
5. Schor, B. Juliet. Plenitude: The New Economics of True Wealth. - 2011. - 272 с.
6. Williams, Jeremy. A Post-Growth Economy FAQ, 2010 [Электронный ресурс]. - Режим доступа: <https://makewealthhistory.org/2010/09/20/a-post-growth-economy-faq/>
7. Williams, Jeremy. Has Economic Growth Lifted People out of Poverty in the UK? 2009 [Электронный ресурс]. - Режим доступа: <https://makewealthhistory.org/2009/12/11/has-economic-growth-lifted-people-out-of-poverty-in-the-uk/>
8. Williams, Jeremy. Japan: The World's First Post-Growth Economy? 2011 [Электронный ресурс]. - Режим доступа: <https://makewealthhistory.org/2011/02/01/japan-the-worlds-first-post-growth-economy/>
9. World Health Organization (WHO), 2016. 'Not Every Pregnancy is Welcome: Planning Pregnancies Before They Even Happen' The World Health Report [Электронный ресурс]. - Режим доступа: <http://www.who.int/whr/2005/chapter3/en/index3.html>
10. Царегородцев Г.И., Шингаров Г.Х., Губанов Н.И. Философия: учебник. Изд. 4-е, перераб. и дополн. - М.: Изд-во СГУ. - 2012. - 452 с.



СОЦИАЛЬНАЯ РЕКЛАМА КАК МЕРА ПРЕДУПРЕЖДЕНИЯ ПРЕСТУПЛЕНИЙ. ЭФФЕКТИВНОСТЬ ВЛИЯНИЯ НА ПРАВОСОЗНАНИЕ ЧЕЛОВЕКА

*Медведева Юлия Алексеевна,
Саратовская государственная
юридическая академия, г. Саратов*

E-mail: yuli4kamedvedeva@yandex.ru

УДК 343

Аннотация. В данной статье рассматривается проблема необходимости и целесообразности распространения такой профилактической меры предупреждения преступления, как социальная реклама. Анализируется степень ее воздействия на правосознание людей. Выявлена и обоснована необходимость правового регулирования рассматриваемого вопроса. Автором предлагается закрепить на законодательном уровне требования к ограничению контента, содержащегося в социальной рекламе. Так же обосновывается необходимость увеличения рекламы в области пропаганды отказа от наркотиков и алкогольной продукции, при использовании разнообразных форм ее выражения и популяризации.

Ключевые слова: предмет криминологии, предупреждение преступлений, направления предупредительной работы, профилактическая мера, социальная реклама, роль, поведение людей, девиантное поведение, снижение преступности, гуманизация общества, регламентация содержания, установление ограничений, потребность, защита населения, правовое государство.

Как известно, одним из основных элементов предмета отечественной криминологии является предупреждение преступлений. Предупреждение преступности представляет собой систему общесоциальных, специальных криминологических и индивидуальных мер, направленных на снижение преступности, как в целом, так и отдельных ее проявлений. Поскольку криминология является социально - правовой наукой, она активно использует депозитные знания других отраслей науки, в том числе и социологии. Так, социологами проводятся исследования восприятия, ощущения, внимания, эмоций, памяти, мотивации отдельного человека и группы людей, общества в целом, социальные действия, законы и закономерности этих действий. В силу

специфики своего предмета, криминологией черпаются знания в тех областях и той части, которая способствует ее развитию, а также реализации конечной цели, то есть, предупреждение преступлений.

На настоящем этапе наиболее актуальными являются следующие направления предупредительной работы: это защита личности, общества, государства; развитие профилактических учетов; охрана общественного порядка; обеспечение безопасности дорожного движения; противодействие незаконному обороту наркотических средств и психотропных веществ; защита собственности; обеспечение экологической безопасности и ряд других направлений. Одной из профилактических мер предупреждения преступлений является социальная реклама. Она, в свою очередь, подразделяется на виды, один из которых получил название «реклама законопослушания» [1], ей и будет уделено внимание в данной работе.

Социальная реклама играет важную роль в формировании поведения людей. Она способствует уменьшению, снижению к нулю девиантного поведения. В социуме на данном этапе развития существует изобилие проблем: процветание преступности, большое количество детей-беспризорников, людей, страдающих от алкогольной и наркотической зависимости. Именно это все играет большую роль для потребности в социальной рекламе. Это хороший способ для общения с сознанием человека и способ воздействовать на социум в целом, мотивируя его к переменам в лучшую сторону и избавлению от гнета этих острых проблем.

Как верно отмечает Ковалева А.В., социальная реклама указывает направление реализации части энергетического потенциала человека через воздействие на духовную и психическую составляющую его жизненных сил [2].

Она призвана гуманизировать общество, меняя мировосприятие людей, она дает правильные ориентиры и направляет внимание на актуализацию ценностей культуры.

Стоит учитывать, что такого рода реклама не всегда достигает своих целей моментально, но в определенной мере заставит задуматься о ее посыле, и возможно окажется превентивное воздействие в будущем.

В целях изучения эффективности социальной рекламы, а также ее необходимости, было проведено исследование, с использованием метода анкетированного опроса населения различных регионов страны [3]. Ниже приведены полученные в ходе опроса данные.

Сфера знаний: вопросы современного этапа развития научной мысли

Ваш возраст

79 ответов

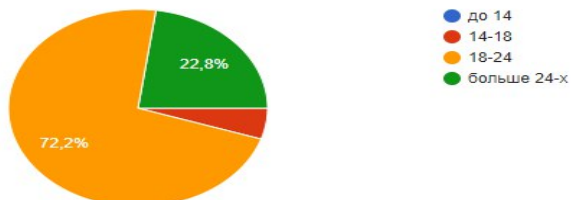

Социальный статус

79 ответов

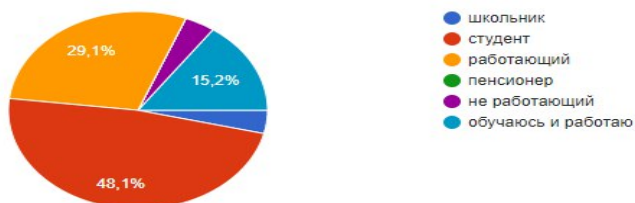

Как часто вы видите социальную рекламу? (1- очень редко, 5- очень часто)

79 ответов

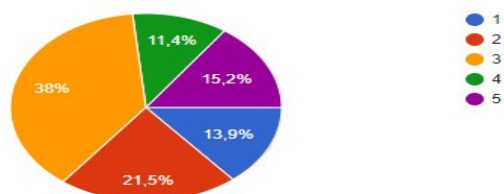

В каком формате чаще всего Вы её видите?

79 ответов



Рис. 1-4

Сфера знаний: вопросы современного этапа развития научной мысли

Какова её направленность? (содержание)

74 ответа

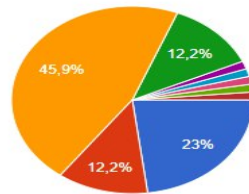

- против курения
- против наркотиков
- соблюдение ПДД
- акцентирование внимания на вектимное поведение
- Контрацепция, гигиена, распродажи
- И первое и второе и третье)
- проблемы семьи и материнства
- Выборы
- -

Задумывались ли Вы о её содержании?

79 ответов

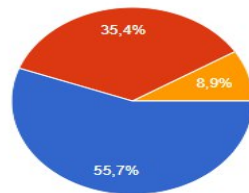

- да, задумывался\задумывалась
- почти не задумывался\задумывалась
- не задумывался\не задумывалась

Насколько Вы считаете её содержание целесообразным(1-совсем не целесообразна, 5- очень целесообразна)

79 ответов

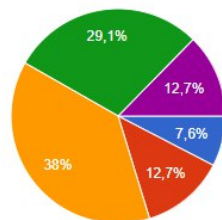

- 1
- 2
- 3
- 4
- 5

На Ваш взгляд стоит увеличить, оставить как есть или уменьшить количество социальной рекламы?

79 ответов

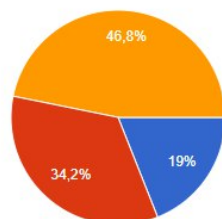

- уменьшить
- оставить как есть
- увеличить

Рис. 5-8

Итак, можно сделать вывод, что различные категории людей (в зависимости от социального статуса и возраста) не так часто сталкиваются с социальной рекламой в обыденной жизни. Наиболее распространенным форматом являются уличные баннеры с пропагандой соблюдения ПДД; второе и третье место занимают (что немало важно отметить) рекламы против курения, наркотиков, а также призыва к общепринятому поведению, не провокации лиц на совершение преступного, аморального деяния. Превалирующее большинство опрошенных людей задумываются о содержании рекламы и выступают за ее увеличение. Однако многие считают информацию, составляющую рекламу, не вполне целесообразной, что позволяет говорить о необходимости тщательной подготовки и разработки ее содержания. В связи с этим, стоит указать на правовое регулирование данного аспекта. Так, в статье 10 Федерального закона «О рекламе» [4] устанавливается субъектный состав рекламодателей, обязательность распространения такого рода рекламы после заключения договора, закрепляются также некоторые ограничения, касающиеся упоминания о конкретных марках (моделях, артикулах) товаров, товарных знаках, знаках обслуживания и об иных средствах их индивидуализации, о физических лицах и юридических лицах. Как видим, правовое регулирование предмета исследования практически не осуществляется.

На наш взгляд, необходимо на законодательном уровне регламентировать вопросы, связанные с содержанием. Социальная реклама призвана более глубоко воздействовать на общество, поднимая остросоциальные темы, поэтому в процессе ее создания должно проявляться уважительное, серьезное отношение. Так, необходимо установить ограничения контента, исключив из него вульгарные, непристойные слова и выражения, установить требования к логическому, последовательному изложению мысли, с градацией актуальности проблемы, фоновые явления (мелодия, музыка, закадровый голос) должны соответствовать изображениям и заданной тематике в целом. Так же считаем необходимым увеличить рекламу в области пропаганды отказа от наркотиков и алкогольной продукции, используя разнообразные формы выражения и распространения.

Подводя итог, хочется еще раз подчеркнуть всю важность и необходимость в распространении социальной рекламы. Природа человека издавна являлась объектом познания мыслителей [5]. В теории многих социальных и комплексных наук нередко уделяется внимание изучению психики человека, его поведения под влиянием различных условий, мотивационных и сдерживающих факторов. Немалое место отводится и изучению вопроса о средствах воздействия на сознание и подсознание человека, дабы привить морально-общественные нормы, тем самым снижая вероятность совершения им противоправного деяния. Общество, начиная с древних времен, постоянно нуждается в личной защите, защите собственности от нападения третьих лиц. Самостоятельно организовать и реализовать данный процесс представлялось крайне затруднительным, вследствие чего и было образовано государство, основная неизменная функция

которого и по настоящее время - обеспечение безопасности всех институтов общественности внутри страны, от посягательств извне, а также обеспечение неприкосновенности за ее пределами. Отличительным признаком правового государства является признание прав, свобод и интересов гражданина высшей ценностью, их защита. Каждый отдельно взятый человек нуждается в этой защите. Поэтому органам государственной власти, местного самоуправления, общественным организациям и иным лицам необходимо развивать данное направление в рамках различных социальных программ, при этом уделяя больше внимания профилактическим мерам предупреждения преступлений, в частности социальной рекламе.

Литература:

1. [Электронный ресурс]. - Режим доступа: <http://www.scienceforum.ru/2014/524/6954> (дата обращения 17.03.2018).
2. Ковалева А.В. Эффективность социальной рекламы: опыт измерения // Известия Алтайского государственного университета. - 2006. - С. 74-77.
3. [Электронный ресурс]. - Режим доступа: <https://docs.google.com/spreadsheets/d/1XHTMB-xRZgQ3gNZ1uIaapfwKrTxDFgz4MXlBmSBJAAI/edit#gid=353336784> (дата обращения 18.03.2018).
4. ФЗ РФ от 13.03.2006 № 38-ФЗ «О рекламе»// СЗ РФ. - 2001. - № 51. - Ст. 4827.
5. Нерсесянц В.С. История политических и правовых учений / Графский В.Г., Золотухина Н.М., Нерсесянц В.С., Сюкияйнен Л.Р. – М.: НОРМА, 2004. - 944 с.



НЕКОТОРЫЕ АСПЕКТЫ КОМПЛЕКТОВАНИЯ КАДРОВ В ОРГАНАХ ВНУТРЕННИХ ДЕЛ РОССИЙСКОЙ ФЕДЕРАЦИИ

*Мещеряков Константин Александрович,
Саратовская государственная
юридическая академия, г. Саратов*

E-mail: meshheryakov-1994@inbox.ru

УДК 342.95

Аннотация. Данная статья посвящена вопросам комплектования кадров в органах внутренних дел Российской Федерации. Обозначены основные моменты кадровой проблемы в органах внутренних дел, рассмотрены подбор и отбор кадров как необходимый элемент работы по комплектованию кадров, отмечены пробелы в правовом регулировании подбора кадров.

Ключевые слова: комплектование кадров, органы внутренних дел, кадровая проблема.

Осуществляемые в России политические и социально-экономические преобразования, осложнение криминогенной обстановки, рост преступности, усиление социальной напряженности в обществе потребовали коренного улучшения деятельности правоохранительных органов, которое прямо связано с деятельностью их персонала.

В настоящее время кадровый вопрос особенно актуален для органов внутренних дел. Ежегодно из ОВД уходят от 7 до 9% личного состава, причем половина из них – по собственному желанию. Каждый пятый выпускник ведомственных вузов увольняется, не прослужив и трех лет. В результате мы имеем медленно нарастающий «качественный» дефицит квалифицированных кадров в ведущих службах ОВД. Сотрудники кадровых аппаратов и руководители ОВД вынуждены принимать на службу кандидатов, имеющих серьезные ограничения по состоянию здоровья, с минимальным уровнем образования и с допуском психолога «рекомендован условно», а часто и вовсе не рекомендованных. Выбирать достойных порой не приходится. Вакантных должностей в ОВД гораздо больше, чем кандидатов на их замещение; среднестатистически из десяти принятых и направленных на ознакомительную стажировку кандидатов, заключают контракты только семь, а через год из них

останется на службе в лучшем случае пять.

При таком положении, в целях обеспечения должного качественного состава сотрудников ОВД как с момента поступления на службу, так и в процессе ее дальнейшего прохождения, особую значимость приобретает работа по комплектованию кадров.

Комплектование кадров органов внутренних дел (далее ОВД) - это организуемая на плановой основе в соответствии с требованиями нормативных правовых актов система подбора и отбора, приема на службу, а также расстановка кадров, обеспечивающая формирование качественного состава сотрудников.

Необходимым элементом в работе по комплектованию кадров является подбор и отбор кадров. На данный момент вопрос о сущности подбора и отбора кадров, включая кадры органов внутренних дел, в науке управления и в юридической науке остается дискуссионным.

Так, известный российский социолог А.И. Турчинов, активно исследующий проблемы государственной службы, разграничивает понятия отбора и подбора персонала. В первом случае, по его мнению, «происходит поиск людей на определенные должности, отвечающих установленным требованиям социального института, видов деятельности в сфере государственной службы», во втором – «осуществляется поиск, идентификация требований различных должностей, видов деятельности в сфере государственной службы с известными возможностями, накопленным профессиональным опытом, стажем, способностями человека»[5, с. 292].

Солидарна с мнением А.И. Турчинова в части разграничения понятий подбора и отбора персонала и М.В. Артемова, которая отмечает, что «подбор кадров представляет собой деятельность работодателя по предварительному отбору лиц для приема на работу, а отбор – процесс поиска, привлечения кадров, комплексного изучения их профессиональных и личных качеств, осуществляемый работодателем с целью выявления наиболее подходящего кандидата для предложения ему вакантной должности»[1, с. 45].

Известный административист В.П. Сальников трактует подбор кадров в органах внутренних дел как процесс выбора кандидатов на службу, их изучение и оценку, которые имеют целью выяснение общей профессиональной пригодности для выполнения обязанностей служебного характера по соответствующей должности. Отбор же кадров он определяет как работу, осуществляемую специалистами и позволяющую выявить из общего числа качеств кандидата на службу те, что наиболее соответствуют характеру и содержанию предстоящей деятельности в правоохранительном органе. Это медицинские оценочные критерии, возраст кандидата, его образовательный уровень, социально-психологические и иные определенные нормативно особенности [3, с. 212].

С учетом имеющихся мнений, можно говорить о том, что процесс подбора является более широким понятием по отношению к отбору кадров. Причем,

процесс отбора кадров следует рассматривать как один из этапов подбора кадров.

Как верно отмечает А.А. Гришковец, в правовом демократическом государстве государственная служба строится на основе совокупности определенных основополагающих положений, неких принципов, исходя из которых в государственных органах принимают решение по кадровым вопросам [2, с. 38].

Однако, ни в одном из нормативных правовых актов, регулирующих службу в ОВД, не получили специального закрепления принципы подбора кадров в органы внутренних дел.

Вопрос, связанный с определением принципов подбора кадров, привлекал внимание ряда российских ученых. Анализ научных подходов к определению принципов подбора кадров позволяет нам сделать вывод о наличии двух блоков, на которые они подразделяются: а) организационно-управленческие принципы отбора (И.Б. Дуракова, А.Я. Кибанов, М.В. Артемова, Л.М. Колодкин); б) правовые принципы (А.И. Турчинов).

Наиболее универсальными принципами подбора кадров для органов внутренних дел являются следующие: равенство – равные права кандидатов на должности органов внутренних дел с учетом квалификационных требований, независимо от пола, расы, национальности происхождения, имущественного и должностного положения, места жительства, отношения к религии, убеждений, принадлежности к общественным объединениям, а также других обстоятельств; объективность – объективная оценка кандидатов на должности органов внутренних дел, исключающая случаи коррупционного протекционизма и направленная исключительно на выявление соответствия кандидатов предъявляемым к должности квалификационным требованиям; состязательность – замещение должностей в органах внутренних дел путем конкурсного отбора кандидатов, направленного на выявление наиболее квалифицированных сотрудников, способных на должном уровне выполнять задачи, поставленные перед МВД России; уважение прав и свобод кандидатов на должности в органах внутренних дел, недопущение использования в процессе отбора методов, которые могут нанести моральный, материальный ущерб или физический вред кандидатам; конфиденциальность – сохранение в тайне персональных данных кандидатов, полученных в процессе сбора информации о них [4, с. 30].

Думается, целесообразно закрепить предложенные правовые принципы подбора кадров органов внутренних дел в разделе I «Общие положения» Инструкции о порядке отбора граждан на службу (работу) в органы внутренних дел Российской Федерации, утвержденной Приказом МВД России от 19 мая 2009 г. № 386. Это позволит четко нормативно определить базовые начала, которыми должны руководствоваться все сотрудники органов внутренних дел, участвующие в процессе подбора кандидатов.

Подводя итог, хотелось бы отметить, что работа по комплектованию кадрами должна рассматриваться как фактор повышения эффективности

служебной деятельности, и, как следствие этого, улучшения деятельности органов внутренних дел в целом. Формирование, развитие и использование кадрового потенциала организации должно выдвигаться на первый план.

Литература:

1. Артемова М.В. Проблемы правового регулирования подбора, использования и профессионального обучения кадров в организации. - М., 2005. - 230 с.
2. Государственная гражданская служба: учебный курс / А.А. Гришкoveц. - М., Дело и сервис, 2014. - 314 с.
3. Основы управления в органах внутренних дел: учебник / Под общ. ред. В.П. Сальникова. - М., 2002. - 351 с.
4. Разуваева Н.И. Подбор и аттестация кадров органов внутренних дел (административно-правовые и организационные аспекты). - Воронеж, 2014. - 215 с.
5. Управление персоналом: учебник для вузов / Под ред. А.И. Турчинова. - М., 2003. - 396 с.

АНГЛИЙСКИЕ ФРАЗЕОЛОГИЗМЫ С КОНСТАНТНЫМ СЛОВОМ «NAME»

*Морозов Владимир Витальевич,
Государственный университет
«Дубна», г. Дубна*

E-mail: v.v.morozov@inbox.ru

УДК 811.111-26

Аннотация. Цель исследования – выявление особенностей функционирования и количественных характеристик полевых структур фразеологизмов с одним константным словом. Обращается внимание на изменение семантики константного слова и его общую семантическую протяженность. Анализируется семантика вопросительных предложений с константным словом «name». Рассматривается проблема выбора ключевого (заглавного) слова для включения фразеологизма с «пересекающимися» константными словами в словарь. Исходя из количественных характеристик данных кластеров фразеологизмов и их лингвоспецифики, делаются выводы о роли данных полевых структур в лингвокультурологической перспективе.

Ключевые слова: фразеологизм, образное ядро, семантическая протяженность, трансформация, лингвокультурология, игра, имя.

Выражение «What's in a name?» уже давно не является только поэтической фигурой речи, оно не только вошло в обыденную речь в качестве фразеологизма, но и уже настолько часто использовалась в статьях и книгах по семантике и лексикологии, в устных рассуждениях о значении и форме слов, что его можно было бы отнести к разряду тривиальных. Однако ни в оригинальном издании известной книги Хенри Фаулера «Modern English Usage», ни в последующих её переизданиях в соответствующем разделе (hackneyed phrases) в качестве таковой она не упоминается. В то же время, например, цитата «To be or not to be» в этот раздел включена в качестве иллюстрации «избитых» или «заезженных» фраз. С другой стороны, выражение «What's in a name?» включено даже в такие достаточно краткие словари фразеологизмов и идиом как «Brewer's Concise Dictionary of Phrase and Fable» [Brewer's 1992: 705] и «Oxford Dictionary of Idioms» [Oxford Dict. 2004: 197].

Необходимо отметить, что «What's in a name?» не является прототипическим фразеологизмом. Возможно поэтому данное выражение не было включено в Большой англо-русский фразеологический словарь В.Н. Кунина [Кунин 1967, 1984], а также ни в одну из редакций Нового большого англо-русского словаря, включая его электронную версию.

«Что в имени?» – обозначаем мы задачи данного исследования: определение семантического диапазона выражения “What's in a name?” и семантики его лексического компонента «name». Сразу же отметим, что эта синтаксическая конструкция может звучать как риторический вопрос со значением «There is nothing in the name!», «names are arbitrary labels» [Oxford Dict. 2004: 197] и как дубитативный вопрос, выражающий сомнение, как проблемный вопрос, ставящий аналитическую, исследовательскую задачу, и как вопрос незнания или непонимания, выражающий недоумение, растерянность и т.п. [см. Шатуновский 206: гл. 7, 8, 13]. Косвенные речевые акты идиоматичны по своей природе, «для их понимания требуются дополнительные мыслительные операции». [Баранов 2008:28].

В тексте Шекспира («Ромео и Джульетта») мы имеем дело с непрототипической, периферийной разновидностью риторического вопроса. Согласно классификации, представленной в [Шатуновский 2016: 211]: «Первичным прототипическим употреблением являются вопросы в реальном диалогическом дискурсе, поскольку здесь в полной мере присутствует то, что предполагается сутью вопросов как речевых актов (РА): живая, реальная коммуникативная ситуация и реальные, меняющиеся ролями её участники, говорящий (Г) и адресат (А), взаимодействующие друг с другом». В художественных текстах, где, как в монологе Джульетты, адресат может отсутствовать, с риторическими вопросами происходят различные трансформации. Для проблематики данного исследования представляется чрезвычайно важным замечание о том, что имея сжатую, конденсированную форму, риторические вопросы одновременно обладают необычайной «широтой и размытостью» и могут обозначать целые дискурсивные комплексы [Шатуновский 2016: 213].

Похожие свойства проявляют и фразеологизмы. Для многих из них в разной степени характерны широта и размытость значения, большая семантическая протяженность, возможность разных интерпретаций, смещения акцентов, семантических трансформаций. Фразеологизмы, также как риторические вопросы, могут одним предложением «возбуждать» (метафора из физики) целое поле семантических взаимодействий и связей. Как отмечал В.В. Виноградов: «Фразеологически связанное значение лишено глубокого и устойчивого понятийного центра. Общее предметно-логическое ядро не выступает в нём так рельефно, как в свободном значении. /.../ Значение такого рода - «рассеянное», оно склонно дробиться на ряд оттенков, связанных с отдельными фразеологическими сочетаниями.» [Виноградов 1953: 1].

Как отмечалось выше, фразеологизмы формируются вокруг образного ядра, обозначаемого одним константным словом для целой группы фразеологизмов. В некоторых фразеологизмах могут использоваться также слова, которые сами могут являться константными словами, обозначающими образное ядро других фразеологизмов. К таковым относится фразеологизм «The name of the game is ...».

Константные слова групп фразеологизмов, представленных во фразеологических словарях, могут проявлять разную степень образности, метафоричности. Слово «name» в цитате «What's in a name?», проявляет нулевую степень метафоричности, образности. Именно поэтому оно обычно включается в определение значения данного фразеологизма, повторяется в толковании, так как без него трудно обойтись: «*names are arbitrary labels*» [Farlex Parther Idioms Dict.], «*the name of a thing does not matter so much as the quality of a thing*» [McGraw-Hill]. В толковании некоторых фразеологизмов с константным словом «name» возможно использование семантически близкого слова «call»: «*a rose by any other name*» – «*what is important is what people or things are, not what they are called*» [Farlex Parther Idioms Dict.].

Сравним эти дефиниции с определением значения выражения «*somedody's middle name*» – «*a characteristic quality for which a person is known*» [Collins English Dict.], в котором не требуется повторение константного слова. Как представляется, во фразеологизме «*be somebody's middle name*», в отличие от большинства фразеологизмов с константным словом «name», проявляется определённая степень идиоматичности. Мотивированность лексико-синтаксической формы данного фразеологизма, его образность («картинка») полностью понятны. Идиоматичность возникает в результате языковой игры, шуточного включения наименования личностной характеристики в имя собственное характеризуемого субъекта. Данное выражение можно отнести к фразеологизмам на основании того, что это оно употребляется в речи в готовой форме при «фиксированном соотношении семантической структуры и определенного лексико-грамматического состава» [Телия 1990: 559; см. также Баранов, Добровольский 2008].

Выражение «*What's in a name?*» также воспроизводится в готовой фиксированной форме, но для выражения целого ряда смыслов, которые зависят от контекста употребления. Представляется, что слово «name» в этом выражении почти полностью сохраняет то предметно-логическое значение, которое оно имеет в свободных словосочетаниях. Образное основание этого фразеологизма прозрачно, это полностью типовое представление [см. Телия 1996: 127; Феоктистова 1999: 174] с четко оформленной гештальт-структурой. «Идиоматичность» всего выражения возникает при трансформации вопроса о значимости, важности содержательной стороны имени в высказывание, в котором значимость и важность отрицаются. Синтаксическая форма вопросительного предложения выполняет функцию утвердительного

отрицательного предложения. Риторический вопрос, как косвенный речевой акт, идиоматичен.

Во фразеологизме «The name of the game is ...», само слово «name» также не имеет переносного, метафорического смысла в отличие от слова «game», которое метафорически обозначает образное ядро этого и других фразеологизмов с данным константным словом. Словарные определения значения данного фразеологизма – «the main purpose or most important aspect of a situation» [Oxford Dict. 2004: 197] или «the way things are; the way things are expected to be» [McGraw-Hill], «the thing you must achieve in order to succeed» [Collins COBUILD], «the essential part or quality necessary for the success of an enterprise or the fulfillment of a goal» [American Heritage Dict.] вполне соответствуют классическому представлению об идиоме, как виду фразеологизма. Примечательно, что фразеологизм «The name of the game is ...» обычно включается в словарную статью под заглавным словом «name», так как данное выражение начинается именно с этого слова. Однако в создании идиоматического значения всей фразы главную роль играет слово «game».

Серии или группы фразеологизмов с константными словами «name» и «game» в наиболее объемных словарях представлены приблизительно одинаковым количеством фразеологизмов. Например, в Англо-русском фразеологическом словаре представлены 44 фразеологических единицы с константным словом «game» [Кунин 1967: 362-364] и 47 с константным словом «name» [Кунин 1967: 640-642]. Тем не менее, представляется, что с культурологической точки зрения можно считать образное ядро серии фразеологизмов с константным словом «game» более важным. Именно эта серия фразеологизмов отражает концепт, определяющий сеть взаимосвязей и взаимодействий в социальной сфере, характерный для ментальности носителей английского языка. Концепт «игра» является важным для общечеловеческой, мировой культуры. «Понятие игры присутствует во всех видах деятельности человека, говоря шире, во всём том, что *живо* и *подвижно*, что *живёт* и *действует*.» [Арутюнова 2006: 5]. Исследованию и описанию этого универсального концепта посвящены многочисленные работы и получены значимые результаты (см. [Хэйзинга 1997; Арутюнова 2006; Кошелёв 2006; Crystal 1998 и мн. др.]). Обратим ещё раз внимание на тот специфический лингвистический факт, что в отличие от, например, русского, немецкого и французского языков в английском языке существуют два слова, обозначающие разные аспекты понятия «игра», а именно «game» и «play». Соответственно каждое из этих слов может входить в качестве константного слова в отдельную серию фразеологизмов. Кроме того, глагол «play» и существительное «game» встречаются в составе одного фразеологизма: «play the game; play games; play a waiting / losing game; be not playing the game; a game that two can play; two can play at that game; play somebody's game». Во всех этих выражениях семантика лексических компонентов «game» и «play» подвергается метафорической

трансформации. Мотивированность формы данного фразеологизма, его образность («картинка») достаточно прозрачны.

Несмотря на то, что понятие «имя, название» является универсальным, в английском языке лексема «name», во многом благодаря фразеологизмам, приобретает некоторые лингвоспецифические смыслы. Такими фразеологизмами являются (1) «call someone names – обзывать; give a bad name – опозорить, ославить; have to one's name – не иметь за душой более ...».

Кроме того, в английском языке есть фразеологизмы, в которых слово «name» не имеет лингвоспецифического смысла, но сочетается с некоторыми лексемами, создавая лингвоспецифические фразеологические эффекты. К таким сочетаниям относятся (2) «name names; name no names; drop names; put a name to; someone's name is mud; something has your name on it; name and shame; give one's name to something; in all but name». Нужно признать, что разграничение между фразеологизмами типа (1) и (2) не является четким. По поводу трудностей и опасностей категоризации можно вспомнить английский фразеологизм «No names, no pack drill». Оказиональная синтаксическая трансформация «No pack drill, no names», позволит нам завершить статью, указав на необходимость и важность кропотливой работы по категоризации лингвистического материала. В более развернутом исследовании фразеологизмы данной серии будут сопоставлены с культурологически важными фразеологизмами других серий.

Литература:

1. Арутюнова Н.Д. Виды игровых действий // Логический анализ языка: Концептуальные поля игры. - М.: Индрик, 2006. - С. 5-16.
2. Баранов А.Н., Добровольский Д.О. Аспекты теории фразеологии. - М.: Знак, 2008. - 656 с.
3. Виноградов В.В. Основные типы лексических значений слова // Вопросы языкознания. - № 5, сентябрь - октябрь. - М.: Издательство академии наук СССР, 1953. - С. 3-30.
4. Кошелев А.Д. Что лежит в основании языковой категории «игра»: частные признаки (Витгенштейн, Лакофф) или общее значение (Хёйзинга, Вежбицкая)? // Логический анализ языка: Концептуальные поля игры. - М.: Индрик, 2006. - 544 с.
5. Кунин А.В. Англо-русский фразеологический словарь. 3-е изд. перераб. и доп. - М.: Советская энциклопедия, 1967. В двух томах. - 1264 с.
6. Кунин А.В. Большой англо-русский фразеологический словарь. 4-е изд. перераб. и доп. - М.: Русский язык, 1984. - 944 с.
7. Новый большой англо-русский словарь: В 3. т. Под общ. рук. Ю.Д. Апресяна. - 5-е изд., стер. - М.: Русский язык, 2000. - 832 с.
8. Телия В.В. Фразеологизм // Лингвистический энциклопедический словарь. - М.: Советская энциклопедия, 1990. - С. 559-560.

9. Телия В.В. Русская фразеология. Семантический, прагматический лингвокультурологический аспекты. - М.: Языки русской культуры, 1996. - 288 с.
10. Шатуновский И.Б. Речевые действия и действия мысли в русском языке. - М.: Издательский дом ЯСК, 2016. - 480 с.
11. Феокистова А.Б. Культурно значимая роль внутренней формы идиом с позиций когитологии // Фразеология в контексте культуры. Отв. ред. В.Н. Телия. - М.: Языки русской культуры, 1999. - 335 с.
12. Хёйзинга Й. Homo Ludens; Статьи по истории культуры. - М.: Прогресс. - Традиция, 1997. - 416 с.
13. American Heritage Dictionary of the English Language, Fifth Edition. (2011) Retrieved March 21 2018 [Электронный ресурс]. - Режим доступа: <https://idioms.thefreedictionary.com>
14. Brewer's Concise Dictionary of Phrase and Fable. Ed.by B. Kirkpatrick. London: Cassel Publishers Ltd., 1994. - 1118 p.
15. Collins COBUILD Idioms Dictionary, 3rd ed, (2012) Retrieved March 21 2018 [Электронный ресурс]. - Режим доступа: <https://idioms.thefreedictionary.com/the+name+of+the+game>
16. Collins English Dictionary - Complete and Unabridged. 12th ed. (2014) Retrieved March 21 2018 [Электронный ресурс]. - Режим доступа: <https://idioms.thefreedictionary.com>
17. Crystal D. Language Play. - London: Penguin Books, 1998. - 249 p.
18. Farlex Dictionary of Idioms. (2015) Retrieved March 21 2018 [Электронный ресурс]. - Режим доступа: <https://idioms.thefreedictionary.com/the+name+of+the+game>
19. Farlex Parther Idioms Dictionary. (2017) Retrieved March 21 2018 [Электронный ресурс]. - Режим доступа: <https://idioms.thefreedictionary.com/what's+in+a+name>
20. McGaw-Hill Dictionary of American Idioms and Phrasal Vervb. (2002) Retrieved March 21 2018 [Электронный ресурс]. - Режим доступа: <https://idioms.thefreedictionary.com/the+name+of+the+game>
21. Oxford Dictionary of Idioms. Ed. by J. Siefring. Second edition. - Oxford: Oxford University Press, 2004. - 352 p.



ВОЗМОЖНОСТИ НАРОДНОЙ ПЕДАГОГИКИ В ЭКОЛОГИЧЕСКОМ ВОСПИТАНИИ МЛАДШИХ ШКОЛЬНИКОВ

*Муллагильдина Алина Салаватовна,
Научный руководитель:
Сулейманова Фания Мурзабаевна,
Стерлитамакский филиал Башкирского
государственного университета, г. Стерлитамак*

*E-mail: mullagildina99@mail.ru
E-mail: suleimanova_70@mail.ru*

УДК 37.02

Аннотация. В статье рассматриваются возможности народной педагогики в экологическом воспитании младших школьников. Основными средствами в экологическом воспитании младших школьников являются фольклор, загадки, пословицы.

Ключевые слова: младший школьник, эстетическое воспитание, фольклор.

Одним из противоречий современной эпохи, затрагивающим самые основы существования цивилизации, является все углубляющееся противоречие между обществом и природой. В связи с этим чрезвычайно ответственное значение приобретает целенаправленная работа школы по формированию у подрастающего поколения экологической культуры. Но вместе с тем, недостаточное внимание уделяется традиционным народным мировоззренческим знаниям о природе и месте человека в ней. А ведь ознакомление учащихся с природоохранными народными традициями в значительной мере способствовало бы воспитанию у них бережного и рачительного отношения к природе.

Традиции, обычаи обладают большими воспитательными возможностями, однако они не могут быть основным средством экологического воспитания младших школьников. Эффективность использования народных традиций зависит не только от понимания их роли, но и от умения использовать все ценное, что они в себе заключают.

Одним из интересных, важных и нужных средств народной педагогики в экологическом воспитании младших школьников является фольклор, представленный большим разнообразием жанров (календарные обряды, сказки, загадки, пословицы, поговорки). Башкирское народное творчество разнообразно

и богато. Оно представлено различными жанрами, среди которых имеются героический эпос, сказки и песни. Одним из древних видов устной поэзии был кубаир. Среди башкир нередко встречались певцы-импровизаторы – сэсэн, соединяющие в себя дар поэта и композитора. Среди песенных жанров встречались народные песни, обрядовые песни. В зависимости от мелодии башкирские песни разделялись на протяжные и короткие, в которых выделялись плясовые, частушки.

Фольклор не только знакомит ребенка с окружающим миром, но и внушает ему нравственные правила, нормы поведения в природе. Причем все это делается в яркой эмоциональной форме, понятной и доступной детям. В экологическом воспитании младших школьников используются разнообразные жанры фольклора: обрядовый фольклор (календарные обряды), внеобрядовый фольклор (сказки), малые жанры фольклора (загадки, пословицы, поговорки).

Такие жанры фольклора, как сказки, пословицы, поговорки, загадки обладают большими воспитательными возможностями в экологическом образовании младших школьников. Сказки формируют высоконравственные отношения к природе. Велика роль загадки в воспитании детей. Она развивает в них любознательность, настойчивость. Загадки развивают мышление детей, приучают их анализировать предметы и явления из различных областей окружающей действительности; причем наличие большого количества загадок об одном и том же явлении позволяет давать всестороннюю характеристику предмету (явлению). Загадки обогащают ум сведениями о природе.

Особой воспитательной ценностью обладает идея традиционного календарного обряда, символизирующего единство человека и природы в единое целое. Представляется важным отметить, что педагогическая ценность народного календарного обряда состоит еще и в том, что он сохраняет традицию игрового взаимодействия взрослых и детей. В календарном обряде принимали участие все, и каждому отводились свое место и своя роль. Детские календарно-обрядовые игры подразумевают участие в них и взрослых. Использование принципов организации народного действия на праздниках в начальной школе отвечает стремлению объединить сегодня семью и школу в единое воспитательное пространство. Праздник, в котором и дети, и взрослые являются активными участниками, обретает воспитательную и развивающую направленность.

В результате экологического воспитания должно быть сформировано экологическое мировоззрение, основанное на естественнонаучных и гуманитарных знаниях, отражающее убежденность личности в понимании единства человека и природы.

Литература:

1. Баймурзина В.И. Этнопедагогика башкирского народа: История и современность. – Уфа, 1996. – 154 с.
2. Волков Г.Н. Этнопедагогика: учебник для студ. сред. и высш. пед. учеб. заведений. – М.: Академия, 1999. – 168 с.
3. Куприна Н. Народные календарные праздники и обряды как средство экологического воспитания детей // Воспитание школьников. – 2013. – № 4. – С. 30-34.
4. Нездемковская Г.В. Этнопедагогика: учеб. пособие для вузов. – М.: Академический Проект; Альма Матер, 2011. – 225 с.
5. Симонова Л.П. Экологическое образование в начальной школе: учеб. пособие для студ. сред. пед. учеб. заведений. – М.: Академия, 2012. – 160 с.
6. Цветкова И.В. Экологическое воспитание младших школьников: теория и методика внеурочной работы. – М.: Педагогическое общество России, 2011. – 176 с.
7. Экологическое воспитание в школе: классные часы, игры, мероприятия / Авт.-сост. И.Г. Норенко. – Волгоград: Учитель, 2013. – 139 с.



СПОСОБЫ ХАРАКТЕРИСТИКИ ГЕРОЯ В ОТЕЧЕСТВЕННОЙ ВЕРБАТИМ-ДРАМАТУРГИИ (НА ПРИМЕРЕ ПЬЕС БРАТЬЕВ ПРЕСНЯКОВЫХ)

*Муравьева Алла Владимировна,
Ивановский государственный
университет, г. Иваново*

E-mail: a-mour@bk.ru

УДК 821.161.1

Аннотация. В статье предпринимается попытка прояснить специфику героя в драме вербатим через выявление способов характеристики героя и приемов создания образа в пьесах братьев Пресняковых. Делается вывод о применении процедур абсурдизации и выходе Пресняковых за пределы вербатим-драматургии.

Ключевые слова: драматургия, абсурд, антидрама, новая драма, вербатим.

На рубеже 20–21 вв. особую популярность приобретает вербатим-драматургия: пьесы, характеризующиеся понятиями «социальность», «актуальность», «документальность» и в качестве основного приёма использующие дословное отображение действительности. Однако и внутри этой стилистики есть своя дифференциация: ряд драматургов придерживается принципа буквализации реальности, но также можно назвать и ряд имён художников, от данной схемы отходящих (большинство из них будут включать в свои пьесы элементы других поэтик, расширять пространство пьесы за счёт включения в них компонентов иных художественных систем). Среди последних, в первую очередь, стоит назвать имена братьев Олега и Владимира Пресняковых, пьесы которых сегодня набирают всё большую популярность – как в России, так и за рубежом. Работы их в целом часто строятся на абсурдистских техниках и приёмах: отдельные элементы антидрамы мы можем наблюдать в композиции пьесы, в сюжетной канве текста, но главное – в характеристике образа как такового.

Наиболее частым приёмом в характеристике персонажа в пьесах драматургов оказывается комизм. Комизм пронизывает всё действие пьес в целом: комизмом характеризуются отдельно взятые сюжетные линии, комичным

оказывается сочленение действий пьесы, комичной же становится характеристика образа. Первое, с чем сталкивается читатель, обращаясь к пьесам драматургов, – это афиша. Примечательно, что весьма ёмкая характеристика образов даётся уже в афише и в предельно развёрнутой обычно системе ремарок: с одной стороны, это может быть специфически авторская, не лишённая (в стиле «вероятно») разного рода помет оценка персонажа, с другой – оценка персонажа через совершаемые им в пьесе действия. Так, например, из афиши пьесы «Приход тела» мы узнаём, что Жорж – это «мужчина 45-ти лет, решивший проучить свою дочь, купившую конфету с вложенной под фантик клеящейся татуировкой»; что в пьесе также будут участвовать Мальчик, «надеявшийся проехать в троллейбусе бесплатно, но вынужденный заплатить за поездку слишком дорогую цену», «Группа молодых людей, в оскорбительной форме отказавших кондуктору в оплате проезда» и т.д.

В афише читатель знакомится непосредственно с перечнем действующих лиц. Именования в пьесах бр. Пресняковых можно разделить на две группы: во-первых, это имена, характеризующие персонажа с точки зрения выполняемой им функции, во-вторых, имена собственные в прямом смысле этого сочетания слов. Интересными будут обе группы.

Первая группа представляет собой лиц, часто лишённых какой-либо характеристики, помимо социальной. Это, например, Пассажир 1, Пассажир 2, Мужчина, Женщина, Психолог в пьесе «Терроризм», Жених, Невеста в пьесе «Европа-Азия», Женщина, Капитан, Сержант в пьесе «Изображая жертву» и т.д. Каждый из них берёт на себя какую-либо функцию в конкретной ситуации: каждый разыгрывает роль, приписываемую ему определённым именем. Показательной в этом плане будет пьеса «Терроризм»: не вызывают удивления отношения между собой офисных работниц, достаточно логичными (пусть и не вполне лицеприятным) оказываются отношения Мужчины и Женщины, вписываются в общую картину действия сотрудники МЧС. Словом, любое действие, совершаемое персонажем, оказывается оправданным той социальной ролью, которая предписана ему его именем. Интересной здесь также будет параллелизм систем именований в пьесе «Европа-Азия». В пьесе мы видим две именные параллели: с одной стороны, перед нами персонажи, реально выполняющие определённые социальные роли, с другой – персонажи, берущие на себя данные функции лишь условно, с целью получения некой выгоды, результата. Отсюда завыченность форм имени (параллельное Мать – «Мать», Невеста – «Невеста» и т.д.).

Вторая группа лиц образует ономастическое пространство, в котором имя оказывается не столько предопределяющим для выполняемой персонажем функции, сколько ставит себе цель комическое обыгрывание образа, наполнение, сгущение выведенных характеристик: гомосексуалисты-милиционеры Антон и Анатолий, свингеры Аркадий и Гиря, «представитель среднего класса» Касик.

Комическое – некая совокупность характеристик, присущих тому или иному персонажу – всегда концентрировано, гиперболизировано. Признак, заявленный

в качестве главного в характеристике образа, доводится до некоего предела. Перед нами своего рода карикатура: человек, надевший на себя маску той или иной социальной роли или представленный в духе фарса или, скорее, комедии дель арте (Мать – обязательно причитающая на свадьбе, Милиционер – обязательно грубый и неучтивый, Кондуктор – всегда даже более грубый, нежели милиционер).

Получается, что драматурги в своих пьесах занимаются типизацией: в центре их внимания всегда некий социальный тип, гиперболизированный, карикатурно прорисованный. Подобной характеристикой наполняется также герой «главный действующий»: получивший имя собственное, он, однако, не перестаёт играть ту роль, что навязана ему социумом (Валя в пьесе «Изображая жертву», Настенька в «Приходе тела»). По сути, имена собственные здесь и не важны: характеристика, детальная прорисовка, психологизм образов оказывается ненужным. В центре внимания – всегда герой как набор социальных признаков и совершаемых им действий. Некоторые из персонажей обретают имена лишь к середине-концу действия (Йон в пьесе «Перед потопом», играющий роли покупателя в гипермаркете, отца, мужа и т.д.), имена других варьируются (Николай-Александр в пьесе «Половое покрытие»). Имя собственное в пьесах бр. Песняковых работает в большей степени на выявление ассоциативных связей у читателя: Настенька – маленькая девочка, Антон и Анатолий – гомосексуалисты и т.д.

Вполне логичной (наглядно-зримой, реалистичной) оказывается, на первый взгляд, речевая характеристика образа. Полна неэтичных, грубых шуток речь участников «свадьбы» в пьесе «Европа-Азия», то же характеризует речь родителей Настеньки в пьесе «Приход тела», используют соответствующую лексику участники «Плохих постельных историй». Кажется, речевая характеристика не выбивается из целостной характеристики образа: речевая составляющая коррелирует с действенной. Однако всё это вкуче создаёт тот же эффект комизма, что и отдельные детали в образе персонажа: герой не может использовать, например, нецензурную лексику наполовину, он использует её всю – часто, много, везде. Как заполняет пространство пьесы (фарсово-комическая) действенность персонажа, так дополняет её, расширяет и речевая составляющая. Прорисовка образа всегда целостна, предельно логична.

Имя как набор социальных характеристик, речевая составляющая – всё это дополняется действиями, совершаемыми персонажем в ходе пьесы. Действия эти фарсо-комичны, часто абсурдны (не алогичные, но вызывающие недоумение даже у других действующих лиц). Николай в пьесе «Половое покрытие» приносит в квартиру, практически заливая её кровью, будто только что освежёванную тушу животного, в фарс превращается сцена знакомства А. Блока с Л. Менделеевой в пьесе «Пленные духи», своего рода комизмом обладает сцена встречи Мужчины и Женщины в пьесе «Терроризм», комичной в силу гиперболизации ситуации оказывается каждая из сцен «Плохих постельных историй», комичной является также встреча «свадьбы» в пьесе «Европа-Азия» и

т.д.

Действия, совершаемые персонажами, всегда столь же гиперболизированы, сколько и сами герои/персонажи (то есть максимально). Несколько выбиваются из общей реалистической картины, создавая картину гиперреалистическую, образы, так или иначе соприкасаемые с потусторонними мирами: в пьесе «Приход тела» «воскресает» и приходит в дом родителей Настенька, в пьесе «Изображая жертву» к Вале приходит дух его отца, «воскресает» труп и «Половом покрытии». Однако, несмотря на свою причастность в другим мирам и системам, данный перечень лиц столь же реалистичен, что и остальные: возвращаясь, они продолжают играть ту же роль, что была закреплена за ними до «смерти».

Получается, что система образов, создаваемых драматургами в их пьесах, оказывается достаточно реалистичной: перед нами конкретное лицо – и лицо узнаваемое. Комический эффект становится главным средством абсурдизации образа. Происходит это путём доведения характеристики до некой предельной точки, сгущение признаков, их наращение и абсолютизация. Реалистическое здесь, таким образом, не индивидуально-психологическое, а типическое, и типическое это комично. Получается, что вполне реальный персонаж в пьесах Олега и Владимира Пресняковых ближе не к реалистической драме, а к драме абсурдистской, в которой человек оказывается лишь функцией, набором характеристик. Жизнь его – за маской, некой ширмой, отделяющей его самого от происходящих вокруг него событий. Масочность, кукольность – как один из главных приёмов создания абсурдистских текстов – становится основой для вполне реалистической прорисовки образа в пьесах драматургов.

Что интересно, абсурдизация образа в пьесах драматургов вполне соотносится с существующими сейчас общими установками на объективацию, документализацию драмы; идя совершенно другим путём, братья Пресняковы добиваются той же «документальности», «социальности», «актуальности» и «реальности», что и авторы каноничных, «стандартных» пьес-вербатим. Только документальность их, скорее, типизированная: для драматургов оказывается важным не один конкретный человек, не его психологический портрет, не его жизнь и отношения с другими людьми, а целый срез – совокупность лиц, обобщённая характеристика, общая картина жизни.

Литература:

1. Абсурд и вокруг: Сб. статей / Отв. ред. О. Буренина. - М., 2004. - 444 с.
2. Апчел Е.А. Процессуальность художественных принципов и форм современного документального театра // Наука: Искусство: Культура. - 2013. - № 2. - С. 174–183.
3. Болгова С.М. Современная документальная драма: к истории вопроса // Известия Самарского научного центра академии наук. - 2014. - № 2. - С. 386–389.

4. Болотян И.М. Вербатим // Новый филологический вестник. - 2011. - Том 17. - № 2. - С. 81–88.
5. Калужских Е.В. Специфика построения документальной и вербатим-пьес // Вестник культуры и искусств. - 2014. - № 1. - С. 74–76.
6. Липовецкий М.Н. Театр насилия в обществе спектакля // М.Н. Липовецкий. Паралогии: Трансформации (пост)модернистского дискурса в русской культуре 1920–2000-х годов. - М., 2008. - С. 756–814.
7. Рябова О.В. Постдраматический театр: проблема сценического языка // Известия Самарского научного центра Российской академии наук. - 2012. - № 2–4. - С. 1096 – 1100.



ОЦЕНКА ЭФФЕКТИВНОСТИ ИННОВАЦИОННОЙ ИНФРАСТРУКТУРЫ В ИНДУСТРИИ ГОСТЕПРИИМСТВА: ТЕОРЕТИЧЕСКИЕ ОСНОВЫ ИССЛЕДОВАНИЯ

*Мухамедова Зарема Хабибовна,
Крымский университет культуры,
искусств и туризма, г. Симферополь*

E-mail: zarema_habibovna@mail.ru

УДК 330.556:330

Аннотация. В статье выделены признаки идентификации учреждений инновационной инфраструктуры, что уточняет ее сущность. Обобщены теоретические основы, оценки эффективности процессов развития такой инфраструктуры как самостоятельной подсистемы в экономике. В частности определены свойства этого процесса, и особенности его протекания. Рассмотрены возможные направления, преобразования инфраструктуры в постиндустриальной экономике, эволюция концепции инфраструктуры экономики

Ключевые слова: инновационная инфраструктура, индустрия гостеприимства, постиндустриальная экономика. государственная инновационная политика.

Постановка проблемы. В современных условиях объективно необходим переход к инновационной модели развития экономики. Инновации позволяют обеспечивать устойчивый экономический рост, снижая при этом нагрузку на окружающую среду и решая социальные проблемы за счет создания структурных изменений. Исследование природы инноваций и практики их разработки и внедрения позволит выделить факторы повышения эффективности инновационной деятельности. Это касается создания законодательно-правовой базы, разнообразных институциональных структур поддержки инноваций и механизмов государственного стимулирования инновационного предпринимательства. Во всех лидирующих странах эти проблемы решаются за счет создания специальной инновационной инфраструктуры. В силу ужесточения инновационной конкуренции роль такой инфраструктуры постоянно повышается. Ее качество и эффективность становится одними из важнейших предпосылок интенсификации инновационных процессов.

Цель исследования: уточнить теоретические основы оценки эффективности и определить особенности развития инновационной инфраструктуры в индустрии гостеприимства.

Изложение основного материала. Инновационная инфраструктура имеет основополагающее значение для организации и запуска инновационного сектора в индустрии гостеприимства, так как формирует необходимые механизмы и рынки, позволяет создавать новые предприятия, привлекать необходимые ресурсы и партнеров. В связи с этим такая инфраструктура имеет особое значение для стран-аутсайдеров. Это касается и государств с переходной экономикой, которые стремятся реформировать научно-технический комплекс, внедрить рыночные принципы и механизмы, обеспечить зарождение инновационного бизнеса.

Как показывает мировой опыт, определяющую роль в создании и развитии инновационной инфраструктуры играет государство. Важность такой инфраструктуры и сложность обеспечения ее функциональности, особенно в странах с переходной экономикой, обуславливает необходимость формирования специальной государственной политики, нацеленной на создание, совершенствование и развитие инновационной инфраструктуры. Потребность в такой политике возрастает по мере усложнения инновационных структур, их видов и функциональных блоков. С другой стороны, создание такой сложной системы инфраструктурного обеспечения инноваций, которую сегодня демонстрируют страны-лидеры, позволяет решить все основные проблемы эффективного функционирования инновационного сектора.

В России задекларирована цель построения инновационной экономики. В Федеральной Законе РФ «О науке и государственной научно-технической политике» инновационная инфраструктура определена как совокупность организаций, способствующих реализации инновационных проектов, включая предоставление управленческих, материально-технических, финансовых, информационных, кадровых, консультационных и организационных услуг [1]. В стране действует достаточно большое количество учреждений, однако их результативность остается низкой. Это обусловлено отсутствием системного подхода в государственной политике, целенаправленной поддержке инновационных структур и стратегии их развития с учетом национальных приоритетов.

Отдельным направлением исследований является оценка эффективности инновационной инфраструктуры индустрии гостеприимства, осуществляемая в рамках существующих в экономической науке разработок. Такая оценка должна дополняться оценкой:

- а) влияния на интенсификацию инновационных процессов;
- б) эффективности отдельных блоков (видов учреждений) инновационной инфраструктуры;
- в) эффективности инновационной инфраструктуры по отдельным видам инноваций, отраслям, регионам;

- г) влияния на повышение действенности инновационных систем;
- д) решения отдельных социально-экономических проблем (преодоления последствий кризиса, снижения безработицы и др.);
- е) эффективности инновационной инфраструктуры по реализации международных проектов, программ и др.

Также необходимо учитывать ряд проблем оценки эффективности инновационной инфраструктуры в индустрии гостеприимства, в том числе: отсутствие специальной статистической базы на уровне страны; закрытость финансовой отчетности учреждений инновационной инфраструктуры; отсутствие базы данных о реализации инновационных проектов (которые завершаются на разных стадиях); неразвитость методологической и методической базы. Методика оценки эффективности зависит от поставленных задач, что также определяет границы информационной базы (с учетом ее доступности).

Развитие инновационной инфраструктуры не может отрываться от эволюции общества, которая закономерно ведет к смене экономического уклада. В настоящее время происходит переход к постиндустриальному (информационному) обществу (О. Тоффлер, Р. Арон, У. Ростоу, Д. Белл и др.), для которого характерны определенные структурные и институциональные изменения. Они непосредственно касаются инфраструктуры. В новой экономической парадигме меняется состав инфраструктурного комплекса и роль его элементов. Для постиндустриальной экономики является характерным расширение инфраструктуры, связанной с наукоемким производством и услугами. В этом контексте меняется роль инновационной инфраструктуры. Это обусловлено ее вхождением в сектор услуг, связано с увеличением масштабов инновационной деятельности (даже при уменьшении доли производства, которое становится более наукоемким и инновационным), а также необходимостью более интенсивной поддержки малого и среднего бизнеса. Особенности инновационной инфраструктуры в постиндустриальной экономике возникают в контексте сущностных характеристики этой стадии (табл. 1) [3].

В постиндустриальной экономике можно ожидать не просто ускоренного развития инновационной инфраструктуры, но и превращения ее в системообразующую «отрасль» национальной экономики. Именно на инновационную инфраструктуру будет ложиться основное обеспечение процессов воспроизводства, основанного на знаниях и инновациях. Относительно инновационной инфраструктуры на новый этап выходит концепция инфраструктуры в экономике [2]. Если в индустриальной экономике главенством обладает инфраструктура, обеспечивающая промышленность (а затем уже сельское хозяйство, строительство и т.д.), то в постиндустриальной главенство переходит к инновациям (включающую научно-исследовательскую инфраструктуру). Это обусловлено качественными изменениями в структуре экономики, увеличением доли научного сектора и наукоемких отраслей. По сути, меняются условия производства, которые выделял К. Маркс (выделяя транспорт

и энергетику), так как изменяется содержание этого производства.

Таблица 1

Особенности инновационной инфраструктуры в постиндустриальной экономике

Критерии	Характеристики постиндустриальной экономики	Особенности инновационной инфраструктуры
Основные компоненты экономического роста	Научные знания и информация	Увеличение масштабов значимости для экономики
Стратегические факторы экономического развития	Получение новых знаний за счет научного прогресса	Расширение роли в экономике
Структурные пропорции экономики	Преобладание наукоемких отраслей	Ориентация на наукоемкие секторы экономики
Основная формула производства	Индивидуализированная продукция	Гибкость структуры и Функций
Организационные структуры	Горизонтальные, гибкие	Преобразование структуры учреждений
Преобладающий капитал	Интеллектуальный	Ориентация на развитие интеллектуального капитала
Модель производства знаний	Широкая среда; разные секторы, временные сети, динамичные институты	Включение в инновационные сети, сообщества; диверсификация и динамизация изменений
Инновационный процесс	Постоянный	Непрерывное развитие

Эволюция концепции инфраструктуры экономики также касается:

а) инновационная инфраструктура находится над производством и под разработкой инноваций и знаний;

б) расширяются представления об инфраструктуре, в которой происходит смена «ядра», имеющего другую сферу обеспечения (сфера науки и инноваций);

в) расширяются производственно-экономические отношения;

г) расширение функций инфраструктуры по обслуживанию невещественного производства;

д) повышение роли ИНИ в консолидации экономического пространства страны;

е) возникновение новых областей государственного регулирования в сфере ИНИ.

Развитие инновационной инфраструктуры в постиндустриальной экономике тесно увязано с доминированием не только науки, но и сферы образования и культуры, изменениями общественного уклада и обеспечения жизнедеятельности людей. Это определяет расширение приоритетов инновационной деятельности.

На базе представленных выше теоретических и методических положений могут быть выделены несколько базовых подходов обеспечения развития инновационной инфраструктуры, детализирующие фокус приложения усилий и повышения функциональности (табл. 2) [2,4].

Таблица 2

Основополагающие подходы к обеспечению развития инновационной инфраструктуры

Подход	Определение
Ресурсный	сосредотачивает внимание на роли ресурсов по видам, их достаточности, качестве, вопросах аккумуляции и эксплуатации
Факторный	сосредотачивает внимание на влиянии и значимости отдельных факторов, их соотношении, регулировании действия факторов
Системный	сосредотачивает внимание на оптимизации структуры инновационной инфраструктуры, интеграции ее блоков, а также развитии подсистем
Институциональный	сосредотачивает внимание на изменении институтов (среды), их проектировании в процессе развития
Рыночно-предпринимательский	сосредотачивает внимание на включении инновационной инфраструктуры в рынок и связь с развитием предпринимательства

Субъектом реализации данных подходов является государство. Подходы являются взаимосвязанными и в сочетании охватывают все необходимые направления развития инновационной инфраструктуры.

Учитывая необходимость развития инновационной инфраструктуры и сложность обеспечения этого процесса, существует необходимость разработки и реализации государственной политики в этой области.

Вывод. Рассмотрение ИНИ как системы позволяет выделить внешние и внутрисистемные факторы и ограничения ее развития, а также учитывать такие особенности этого процесса, как: неравномерность развития отдельных блоков и видов учреждений; территориальная и отраслевая асимметрия; высокая степень влияния местных условий и др.

Развитие инновационной инфраструктуры в индустрии гостеприимства происходит в контексте построения эффективных инновационных систем, а также ориентировано на определенные локальные пространства и отраслевые рынки.

Развитие инновационной инфраструктуры в индустрии гостеприимства направлено на повышение ее эффективности, в которой преобладают внешние эффекты. Оценка эффективности включает следующие направления: влияние на интенсификацию инновационных процессов; эффективность блоков инновационной инфраструктуры; эффективность по отдельным видам инноваций, отраслям, регионам и др. Базовыми подходами к обеспечению развития инновационной инфраструктуры должны быть следующие: ресурсный, факторный, рыночно-предпринимательский, институциональный и системный.

Литература:

1. Федеральный Закон Российской Федерации «О науке и государственной научно-технической политике» [Электронный ресурс] // Режим доступа: innoros.ru/zakonodatelstvo
2. Мухамедова З. Системный подход к развитию инновационной инфраструктуры / З. Мухамедова // European Researcher: международный мультидисциплинарный научный журнал. – Сочи: «Исследователь», 2014. – № 7-1. – С. 1257-1262.
3. Инновационный процесс в странах развитого капитализма / Под ред. И.Е. Рудаковой. – М.: МГУ, 1991. – 144 с.
4. Dubois D. The role of innovation in economics [Электронный ресурс] / D. Dubois // Режим доступа: www.economics.about.com/library/weekly/aa060204a.htm



СОДЕРЖАНИЕ, ФОРМЫ И МЕТОДЫ ТРУДОВОГО ВОСПИТАНИЯ МЛАДШИХ ШКОЛЬНИКОВ

*Насырова Гузель Филюсовна,
Научный руководитель:
Сулейманова Фания Мурзабаевна,
Стерлитамакский филиал Башкирского
государственного университета,
г. Стерлитамак*

E-mail: guzel.nasyrova.1998@mail.ru

УДК 37.02

Аннотация. В статье рассматриваются проблемы трудового воспитания младших школьников, в которой чётко выделяются формы и методы трудового воспитания.

Ключевые слова: младший школьник, трудовое воспитание, содержание, формы.

При осуществлении основных принципов воспитания, современная школа строит свою работу на основе взаимодействия обучения и воспитания с трудом. Трудовое воспитание является важнейшей предпосылкой всестороннего и гармонического развития личности ребенка. В процессе трудовой деятельности человек изменяет природу, а так же изменяется сам. Трудовая деятельность младших школьников влияет на формирование нравственных качеств личности. Труд оказывает значительное влияние на развитие умственных способностей школьников, так как именно в трудовой деятельности ребенок проявляет свою творческую активность, развиваются его трудовые умения и навыки.

Проблема трудового воспитания детей постоянно находится в центре внимания всего общества. В современной школе задачей учителя является воспитание в детях любви к труду, проявления уважения как к своему труду, так и к труду других людей [1, с. 39].

Трудовое воспитание начинается уже с младшего школьного возраста. Данное направление является одной из сложнейших задач учителя. Чтобы решить такую проблему учитель должен знать психологические особенности детей всех возрастов и уметь направить свою деятельность на трудовое воспитание в процессе учебной деятельности. Выбранное мною направление воспитания будет эффективно осуществляться в том случае, если в процессе учебно-воспитательной деятельности учитель сможет соотносить задачи

трудового воспитания, учитывать возрастные и индивидуальные особенностями младших школьников.

Трудовая деятельность по отношению к личности ребенка является одним из важнейших факторов воспитания. При включении в трудовой процесс школьник меняет свое представление о себе и окружающем мире, изменяется самооценка ребенка под влиянием успехов в трудовой деятельности. В трудовой деятельности формируются новые виды мышления, развиваются трудовые умения и навыки младших школьников. Работая в коллективе, в сотрудничестве с другими детьми ребенок получает навыки общения и работы, что в свою очередь улучшает адаптацию ребенка в обществе, в школе.

Педагогическая наука с давних времен уделяла и уделяет огромное внимание трудовому воспитанию младших школьников, а так же подготовке учителей начальных классов к педагогической деятельности в области трудового воспитания подрастающего поколения. Правильно организованное участие детей в трудовой деятельности является ведущим фактором всестороннего развития и воспитания младших школьников. Данная деятельность развивает интерес к работе, играет важную роль в выборе будущей профессии, дает познать окружающий мир в действительности, дает возможность применить знания полученные на уроке в практических занятиях. Труд в свою очередь оказывает влияние на формирование положительных качеств личности, на развитие умственных способностей ребенка, на развитие творческой активности, школьник в процессе трудовой деятельности крепнет физически и развивает свои трудовые умения и навыки.

Воспитывающая функция труда состоит в том, что педагогически правильно организованный труд формирует трудолюбие, ответственность, дисциплинированность. Трудовое воспитание начинается с формирования в семье и в школе элементарных представлений о трудовых обязанностях. Труд был и остается важнейшим средством развития психики и нравственных представлений личности. Трудовая деятельность должна стать для школьников обычной потребностью. Поэтому цель школьного трудового воспитания направляется на воспитание психологической и практической готовности школьников к труду. Готовность к труду достигается системой воспитательных дел младших школьников, в каждом из которых решаются задачи, такие как: осознание целей и задач труда; формирование трудовых умений и навыков; воспитание мотивов трудовой деятельности [3, с. 38].

Учащиеся готовятся к труду не только в школе, но и на различных кружках. Например, во дворцах молодежи, в технических клубах по направлению - юные техники, школьники занимаются моделированием, конструированием и изготовлением приборов, механизмов для машин. Такие занятия расширяют технический кругозор ребенка, воспитывают любовь к труду, к технике и формируют творческое мышление. Распространенной формой включения учащихся в общественно полезный и производительный труд являются трудовые объединения школьников. К трудовым объединениям относятся: лагеря труда и

отдыха, трудовые отряды школьников, которые организуются добровольно. В перечисленных мною объединениях учащиеся проходят школу трудовой жизни, воспитывают в себе чувство ответственности за порученное ему дело, активности и добросовестности в исполнении порученного дела.

Основными формами трудового воспитания являются:

- использование средств массовой информации в целях трудового воспитания;
- средства материального и морального поощрения;
- представление широких возможностей для повышения способностей школьника;
- создание различных звеньев для выполнения какой либо работы, это могут быть звенья такие как, постоянный уход за плодовыми деревьями в пришкольном участке;
- проведение в школе праздников, например, «Праздник труда», в котором ученики изготавливают различные модели, красочно оформляют школьный сад;
- выставки технического творчества школьников, что является трудовой традицией практически в каждой школе.

В методике трудового воспитания важным является определение порядка выполнения выбранного дела, распределения обязанностей среди учащихся, которые согласились на это дело, выбор самого ответственного ученика и формы подведения результатов [2, с. 16].

Таким образом, роль трудового воспитания подрастающего поколения, а конкретно детей младшего школьного возраста, очень велика. Труд оказывает значительное влияние на развитие умственных способностей школьников, так как именно в трудовой деятельности ребенок проявляет свою творческую активность, развиваются его трудовые умения и навыки. Трудовая деятельность по отношению к личности ребенка является одним из важнейших факторов воспитания.

Литература:

1. Педагогика: под ред. В.В. Белорусовой, И.Н. Решетель, 2-е изд. - М. 1996. – С. 39.
2. Зорова О.А. Нравственные и эстетические факторы в трудовом воспитании, Мн. 1986. – С. 16.
3. Аверичев Ю.П. Нужна ли трудовая подготовка школьников? - 1991. – № 12. – С. 38.



ОТЛИЧИТЕЛЬНЫЕ ОСОБЕННОСТИ СОВЕТСКОГО И СОВРЕМЕННОГО ВОСПИТАНИЯ

*Олейникова Анна Владимировна,
Ульяновский государственный
университет, г. Ульяновск*

E-mail: oleinickova.nyura@yandex.ru

УДК 37.018.11

Аннотация. Воспитание - это сложный, многофакторный процесс. Проблемы воспитания детей всегда привлекали внимание общественности. Вариативность целей воспитания подтверждаются и современным состоянием этой проблемы. В статье описаны различия между советским и современным воспитанием детей.

Ключевые слова: воспитание, дети, отношения, родители, ценности.

Появление в семье ребенка – большая ответственность для родителей. И так было всегда. Воспитание ребенка будет вашей главной задачей на протяжении практически всей жизни. Для того чтобы ребенок был воспитанным, рос в любви, заботе и комфорте, родители должны приложить немало сил.

Воспитание детей в наше время сильно отличается от того, что было ранее. Родители становятся все лояльнее, а дети более распушенными. В советское время дети относились к родителям с почитанием и уважением, боялись им возразить, сейчас же ребенок становится неким идолом, которому поклоняются и для кого живут родители.

Ранее для родителей было важно, что ребенок сыт, одет, посещает занятия в школе и является полноценным членом гражданского общества. Детей воспитывали в духе патриотизма, любви к Родине. Стране нужны были покорные и активные люди для построения светлого будущего. Современное же воспитание включает в себя все аспекты: физическое, экологическое, патриотическое, психологическое, интеллектуальное воспитание. Оно основывается на создании полноценной, конкурентоспособной личности, это целый комплекс различных техник и приемов, направленных на возвращение человека.

Существует множество различных мнений о том, как же всё-таки нужно

воспитывать детей, но четкой позиции нет, главное, чтобы педагоги и родители придерживались одной линии поведения. Выделим основные отличия советского воспитания от современного:

1. **Сфера интересов.** Ранее дети были более заинтересованными в событиях, происходящих вокруг них, они с радостью изучали природные явления, были более подвижными, во дворах постоянно слышался детский гомон и смех. Сейчас же головы детей целиком поглотили современные гаджеты: планшеты, компьютеры, телефоны. Современный ребенок подвижным играм во дворе предпочтет сидение дома в любимой сети или виртуальные игры. Конструирование виртуальных личностей в Интернете – это отражение изменений структуры идентичности человека (тенденция к множественности идентичности в реальной жизни), которое является отражением социальных изменений [5].

2. **Общение.** Пропала необходимость общения в живую. А зачем, если можно также пообщаться виртуально. Но никогда виртуальное общение не заменит реального, не заменит душевного тепла.

3. **Образование.** Раньше была определенная база школьных предметов, которые дети должны были изучить более глубоко. На данный момент, помимо базовых предметов, детям пытаются загрузить голову различной информацией, и из-за этого ребенок не может сосредоточиться даже на основных уроках. Сейчас к дошкольникам предъявляются требования, которые ранее предъявлялись только к ученикам первых классов: ребенок должен быть обучен чтению, письму и счету. Если же таких знаний нет, считается, что он к школе не готов. Но стоит помнить, что каждый ребенок индивидуален, способности детей не одинаковы, и основной целью педагога является индивидуальный подход к каждому ученику. Подобно тому как дети различают по своим физическим качествам, говорил Василий Александрович Сухомлинский, так неодинаковы силы, необходимые для умственного труда. Память, наблюдательность, воображение, мышления не только по их глубине, устойчивости, быстроте протекания, но и в качественном отношении имеют индивидуальную характеристику у каждого школьника.

4. **Отношения.** Всякое развитое человеческое общество имеет систему норм половой морали, которая регулирует взаимоотношения полов, соотнося их с деятельностью общественных институтов, в рамках которых осуществляется продолжение рода и воспитание потомства. [3] Ранние отношения в советское время были под запретом, влюблялись раз и на всю жизнь. Отношения не выставлялись напоказ. Современные же подростки наоборот хотят казаться взрослыми и не стесняются афишировать свои отношения.

5. **Вредные привычки.** Да, запретный плод сладок. Современное поколение, желая казаться взрослыми, не стесняясь, курит, употребляет алкоголь, принимает наркотические вещества еще и пропагандирует такой образ жизни. Зависимое поведение личности представляет собой серьезную социальную проблему, поскольку в выраженной форме может иметь такие негативные последствия, как утрата работоспособности, конфликт с

окружающими, совершение преступлений. Кроме того, это наиболее распространенный вид девиации, так или иначе затрагивающий любую судьбу [4].

6. Семейные ценности. Ценности современной молодежи пугают, у девочек есть навязанные обществом стереотипы. Брак по расчёту приравнивается к сладкой, счастливой жизни. Карьера становится на первый план, и семьи создаются годам к тридцати. Если человек сводит себя, сущность своего бытия полностью к материальности, телесности, то все в жизни становится подчиненным удовлетворению потребностей тела, его желаний, прихотей. Но, как верно заметил видный русский философ XX столетия И.А. Ильин, "похоть плоти" есть нечто неустойчивое и самовольное [2]. Она тянет к погоне за новыми и новыми земными благами: удовольствиями, почетом, богатством и т.п. Таким образом, налицо смена ценностных ориентиров. Вместо традиционных ценностей приходят новые, менее обременительные. Вместо долга, обязанности предпочтение отдается безответственности, совесть уступает место практицизму, рационализм заменяет сердечность и милосердие, любовь превращается в партнерские отношения полов. Практически речь идет о духовном кризисе человека и общества. Бездуховность размывает в такой же мере и семью.

Конечно, не стоит всех детей мерить по одним критериям, есть и современные дети с прекрасным воспитанием, и советские - с плохим. Давайте больше внимания и любви своим детям, станьте для них другом, чтобы в ваших отношениях присутствовало доверие. И тогда ваш ребенок будет только вас радовать, а в тяжелые минуты вы сможете направить его на верный путь.

Литература:

1. Змановская Е.В. Девиантология: (Психология отклоняющегося поведения): Учеб. пособие для студ. высш. учеб. заведений. - 2-е изд., испр. - М.: Издательский центр «Академия», 2004. - 288 с.
2. Ильин И.А. Путь к очевидности: Сочинения. – М.: Изд-во ЭКСМО-Пресс, 1998. – 912 с.
3. Колесов Д.В. Нравственность и пол: Психологические аспекты. – М.: Московский психолого-социальный институт: Флинта, 2000. – 232 с.
4. Кудрявцев В.Н. Современные проблемы борьбы с преступностью в России // Вестник Российской академии наук. – 1999. – Т. 69. - №9. – С. 790-797.
5. Kelly P. Human Identity Part 1: Who are you? / Metropolitan life/E-lecture from the university course about the net. - 1997.



ОРГАНИЗАЦИЯ ЭСТЕТИЧЕСКОГО ВОСПИТАНИЯ МЛАДШИХ ШКОЛЬНИКОВ

*Павлова Оксана Юнировна,
Научный руководитель:
Сулейманова Фания Мурзабаевна,
Стерлитамакский филиал Башкирского
государственного университета,
г. Стерлитамак*

E-mail: oxipawl@gmail.com

УДК 373.3

Аннотация. В статье рассматриваются проблемы эстетического воспитания младших школьников. Раскрываются принципы и критерии эстетической воспитанности.

Ключевые слова: младший школьник, эстетическое воспитание, эстетическая воспитанность.

Эстетическое воспитание является неотъемлемой частью школьной воспитательной системы и находится в тесной связи с духовно-нравственным, познавательным и патриотическим воспитанием. Б.Т. Лихачев полагает, что эстетическое воспитание должно основываться на следующих принципах:

- эстетический принцип ученической жизнедеятельности и эстетическая организация коллективной деятельности;
- всеобщность и постоянство эстетического воспитания. Данный принцип означает, что эстетическое воспитание должно оказать воздействие на все сферы жизни ребёнка, во всех возрастных периодах;
- неразрывная связь эстетического и нравственного воспитания;
- комплексное воздействие и взаимодействие разнообразных видов искусства;
- творческая самодеятельность учащихся. Каждая личность с детства стремится к самоутверждению [1, с. 182].

Основными принципами эстетического воспитания являются также: гуманистическая направленность воспитания; природосообразность; культуросообразность; единство, согласованности и преемственности в воспитании; направленность воспитания на развитие социальной и культурной компетентности.

Мы уже выявили, что довольно непросто создавать эстетические эталоны,

художественный вкус, когда личность человека уже сформировалась.

Одним из важных переломных моментов младшего школьного возраста считается приход детей из детского сада в школу. У них меняется основной вид деятельности с игровой на учебную. В этом возрасте главным для ребёнка является учитель. Он помогает детям познавать мир, знакомит с правилами поведения в обществе. От того, каким покажет себя учитель, зависит интерес детей к обучению и творчеству [3, с. 58].

Эстетическое становление личности наступает в раннем детстве. Чтобы взрослый человек стал духовно развитым, надо направить особенное внимание на эстетическое воспитание детей дошкольного и младшего школьного возраста. Б.Т. Лихачев сообщает: «Период дошкольного и младшего школьного детства считается чуть ли не наиболее решающим с точки зрения эстетического воспитания и формирования нравственно-эстетического отношения к жизни» [2, с. 17]. Автор акцентирует внимание, собственно, что как раз в этом возрасте происходит активное составление отношений к миру, которые преобразуются в качества личности. Основы эстетических качеств личности закладываются ещё в раннем возрасте и сохраняются на всю оставшуюся жизнь.

Важными составляющими совершенствования эстетического воспитания младших школьников являются: а) взаимосвязь художественного воспитания искусством с эстетическим воспитанием средствами действительности; б) развитие внутрипредметных и межпредметных связей в процессе изучения различных видов искусства; в) последовательное выполнение учебных и домашних (самостоятельных) заданий, направленных на развитие интереса к познанию музыки, изобразительного искусства и художественной литературы.

Эстетическое воспитание определяется как процесс формирования способностей восприятия и понимания прекрасного в искусстве и в жизни, выработки эстетических знаний и вкусов, развития задатков и творческих способностей в области искусства. Цель эстетического воспитания – формирования эстетической культуры личности, включающей в себя такие компоненты, как эстетическое восприятие, эстетические чувства, потребности, вкусы, идеалы. Задачи эстетического воспитания тесно связаны с нравственным воспитанием – формированием доброты, гуманизма.

Средствами эстетического становления личности выступают искусство, природа и отношения между людьми. Основными критериями эстетической воспитанности являются: эстетический идеал, художественный вкус, способность к художественно-эстетическому творчеству, эстетические потребности, знания, умения. Обобщение с прекрасным не только развивает эмоционально-художественную сферу ребёнка, но и совершенствует его интеллектуальные, нравственные, физические силы.

В начальных классах учебные программы по музыке, изобразительному искусству и литературному чтению строятся на принципе тематической цикличности. Такой принцип диктует необходимость отбора наиболее доступный, интересных и необходимых младшему школьнику знаний. Поэтому

весь процесс художественно-эстетической деятельности на основе межпредметных связей был сконцентрирован вокруг тем, способствующих формированию у младших школьников познавательного интереса к искусству и окружающему миру.

Итак, вся система эстетического воспитания младших школьников нацелена на всестороннее развитие учащихся как в эстетическом, так и в духовно-нравственном и интеллектуальном плане. В основе этого лежит решение следующих задач: приобретение детьми знаний художественно-эстетической культуры и развития эстетических психологических качеств, которые выражены эстетическим восприятием, чувством, оценкой, вкусом и другими психическими категориями эстетического воспитания.

Литература:

1. Борев Ю.Б. Эстетика. – М.: Изд-во полит. литературы, 2014. – 178 с.
2. Лихачёв Б.Т. Теория эстетического воспитания школьников: Учеб. пособие по курсу для студ. пед. ин-ов. – М.: Просвещение, 2002. – 176 с.
3. Макаренко А.С. Педагогические сочинения в 8 т. – М.: Просвещение, 2005. - Т. 5. – 336 с.



СКАЗКА КАК СРЕДСТВО РАЗВИТИЯ ЦЕННОСТЕЙ У УЧАЩИХСЯ

*Папина Елизавета Сергеевна,
Научный руководитель:
Шигабетдинова Гузель Мирхайзановна,
Ульяновский государственный
технический университет, г. Ульяновск*

E-mail: l-i-zz-a@yandex.ru

УДК 371.486

Аннотация. Статья посвящена изучению проблемы влияния сказки на формирование ценностных установок учащихся. Представлены результаты эмпирического исследования в форме пересказа текста сказки в письменном виде. На основе этого сделаны выводы об актуальности сказки в восприятии детей и во влиянии их в становлении их ценностных ориентаций.

Ключевые слова: ценностные ориентации, поведение, сказка.

Актуальность избранной нами темы обусловлена, во-первых, процессом переосмысления и изменения социальных ценностей в современном мире, во-вторых, большой ролью социальных институтов воспитания (семья, школа, дополнительное образование и т.д.) в формировании системы ценностей у личности, в-третьих, большой потенциальной возможностью сказки в формировании ценностных ориентаций у детей.

Целью данной работы является выявление отношения детей к сказочным сюжетам и героям. Предмет исследования: влияние сказки на формирование системы ценности у учащихся.

По результатам теоретического анализа выявлено, что сказки помогают людям разных возрастов стать ближе, научиться понимать друг друга. Для взрослых это возможность поговорить с ребенком, объяснить сложные явления жизни в образах сказки, а для ребенка - это возможность поделиться своими чувствами и переживаниями. С помощью сказки можно разобраться с некоторыми проблемами человека, например, с агрессией, с неуверенностью в себе, с внутренним конфликтом и т.д. Сказка положительно влияет на процесс развития ребенка. Она вызывает у него интерес, помогает познавать мир, помогает сделать правильный выбор между добром и злом. [1]

Нами проведено эмпирическое исследование в форме пересказа текста

сказки в письменном виде. В эксперименте принимали участие учащиеся пятого класса в количестве 16 человек. В классе зачитывалась сказка «Гуси-лебеди», а затем дети излагали ее содержание близко к тексту.

По результатам теоретического и эмпирического исследования нами сделаны следующие выводы:

Во-первых, несмотря на обилие информации сказки по-прежнему интересны детям, во-вторых, сказки по-прежнему волнуют детей и играют важную роль в становлении их ценностных ориентаций, в-третьих, ученики в своих работах даже при условии отсутствия специального задания в необходимости оценки поступков героев сказки включали это в свои работы. Кроме того, сравнивали поведение героев сказки со своим поведением, а иногда сопоставляли их поведение с поведением своих товарищей.

Часть школьников не справились с этой задачей, они свели пересказ к передаче лишь схемы сюжета «герой ушел...», «герой пришел...». Безусловно, неумение (нежелание) производить пересказ письменно затруднило школьников выполнить эту задачу. Это свидетельствует о несформированности умения пересказывать текст в письменной форме. Для подтверждения этой гипотезы можно было с этой группой не справившихся с заданием обсудить содержание сказки устно.

Остальные участники исследования не только пересказали текст сказки, но и высказали свои суждения относительно героев и их поступков. Примеры: «Девочка этой сказки не выполнила обещание своих родителей. Мне кажется, она теперь будет более внимательная к своему брату»; «Героиня плохо себя вела по отношению к яблоне и печке. Я думаю, что для девочки это стало уроком. Она теперь будет всегда относиться к другим с уважением и не будет их обижать».

Проведенное нами теоретическое и эмпирическое исследование подтвердило, что сказка по-прежнему является очень важным средством формирования системы ценностей у детей. Молодым родителям необходимо больше уделять внимание развитию своих детей через сказку.

Литература:

1. Круговых Н.В. Через уроки чтения к воспитанию и развитию / Н.В. Круговых // Нач. шк.. - 2000. - № 6. - С. 10-13.
2. Пропп В.Я. Фольклор и действительность: избранные статьи / В.Я Пропп М.: Наука, 2012. - 230 с.



DIGITAL-МАРКЕТИНГ И ЕГО АКТУАЛЬНЫЕ ИНСТРУМЕНТЫ

*Пашин Анатолий Александрович,
Санкт-Петербургский национальный
исследовательский университет
информационных технологий,
г. Санкт-Петербург*

*Радаев Денис Анатольевич,
Санкт-Петербургский государственный
экономический университет,
г. Санкт-Петербург*

*E-mail: strtolyan@bk.ru,
E-mail: denisradaev7@mail.ru*

УДК 339.13

Аннотация. Данная статья посвящена вопросам digital-маркетинга и его актуальным инструментам. Рассмотрены основные понятия среды digital-маркетинга и его наиболее популярные инструменты. Приведен пример отличия традиционного от digital-маркетинга. Выявлены основные инструменты для привлечения внимания клиентов.

Ключевые слова: маркетинг, digital-маркетинг, особенности, модель.

Digital-маркетинг - это продвижение бренда всеми возможными на данный момент информационными, электронными каналами, такими, как телевидение, интернет, социальные сети, радио, а также другие медиа в интернете

Digital-маркетинг – это совсем новая маркетинговая сфера, которая собирает воедино возможности всех существующих каналов коммуникации. Основной акцент при этом делается на возможностях новых медиа. Этот термин приходит на смену привычному уже интернет-маркетингу, который теперь понимается шире. При ответе на вопрос "Digital-маркетинг - что это такое?" следует помнить, что это комплексное воздействие на потребителя.

У digital-маркетинга есть несколько неоспоримых преимуществ, одно из определяющих - точное попадание в целевую аудиторию. Если говорить о online-инструментах, то в данном случае имеется четкая градация и дифференциация по различным характеристикам. Можно с большой уверенностью сказать, что попадание рекламного объявления будет куда точнее.

На текущий момент многие каналы digital-маркетинга по стоимости уступают привычному маркетингу и стандартным инструментам. Однако из-за более точного таргетинга и прозрачности каналов в digital-маркетинге, его стоимость растет с каждым днем.

Разбираясь с вопросом "digital-маркетинг – что это такое?", нужно понять, что это определенная модель действий по продвижению. Модель включает в себя пять элементов, которые помогают функционировать системе в целом.

1. Знание марки/продукта. Этот канал лучше всего применять для узкой целевой аудиторией. Эффективно работает рентабельная контекстная реклама или интеграция с известными, максимально посещаемыми порталами этой аудитории. Рентабельность digital-маркетинга значительно выше с молодой и продвинутой аудиторией, к тому же это еще и второй по охвату целевой аудитории канал, в том случае, если рекламную кампанию посредством телевидения провести невозможно. Актуально при наличии маленького бюджета.

2. Принятие бренда. Digital-маркетинг лучше всего работает, когда бренду необходимо донести информацию о себе, сделать так, чтобы потребитель решился на покупку. Для бренда характерно глубокое эмоциональное вовлечение потребителя. Бренды легко сделать понятными в сети интернет, дать им быструю «раскрутку». Бренды (продажа или покупка, оказание услуг) работают только при условии наличия действующего образа.

3. Пробная покупка. Если вы знакомите аудиторию с брендом через инструменты digital-маркетинга, то и пробу образца товара или услуги необходимо проводить на месте, тем же способом.

4. Рациональные выгоды при покупке через digital-маркетинг. Удержание покупателя за счет поощрений, периодических ценовых спадов и постоянных мотивирующих программ.

5. Лояльность. Для того, чтобы пользователи чувствовали значительное эмоциональное вовлечение, куда большее, чем рациональное, необходимо глубже изучать, их потребности развивать диалог. А в этом digital-маркетинг как раз силен, как никто другой.

Digital-маркетинг – это продвижение продукта в широкие массы посредством цифровых каналов. Перечислим наиболее популярные цифровые каналы продвижения.

Поисковые системы. Здесь основной акцент идет на поисковую систему Google, она является всемирным поисковиком. Актуален для России и Яндекс, Мейл.ру.

Контекстная реклама. Здесь мы можем выделить два источника контекстной рекламы - это Яндекс.Директ и Google Adwords.

Медийная реклама. В данном случае можно выделить несколько различных источников, таких, как РСЯ Яндекса, КМС Google, различные тизерные сети и площадки на основе RTB.

SMM. Так как всех современных людей всё сильнее затягивают социальные сети, хорошим цифровым каналом для продвижения является именно они.

Реклама в мобильных приложения начала набирать обороты и демонстрировать хорошие показатели эффективности. Огромной популярностью начала пользоваться реклама у видеоблогеров, например, на канале Youtube. На

данный момент еще огромные средства вливаются в ТВ-рекламу, хотя эффективность ее с каждым днем отследить все сложнее.

Выводы. Маркетинг прогрессирует и его прогресс направлен в сторону точечного таргетирования и максимальной прозрачности. Уже никто не хочет вливать много миллионные бюджеты и ждать чуда, все хотят подходить к инвестированию в маркетинг с наиболее грамотным подходом. Подходы к привлечению клиентов не стоят на месте, именно цифровой маркетинг демонстрирует нам будущее. Многие компания уже начали изучать и эффективно применять digital-маркетинг на своих предприятиях и все больше отказываются от старомодных инструментов привлечения клиентов. Именно по этой причине на рынке труда пошел активный спрос на digital-маркетологов. Сам digital-маркетинг семимильными шагами движется в сторону интернета. Каждый день количество активных пользователей растет и все они отказываются от привычных цифровых каналов.

Литература:

1. Ученова В. Реклама: палитра жанров / В. Ученова. - М.: Инфра-М, 2012. - С. 150.
2. Серебровская Т.П. Директ-маркетинг инновационного обучения // Вестник ОГУ, 2010. - № 8. - С. 7.



DIGITAL-МАРКЕТИНГ И ЕГО КОНКУРЕНТНЫЕ ПРЕИМУЩЕСТВА

*Пашин Анатолий Александрович,
Санкт-Петербургский национальный
исследовательский университет
информационных технологий,
г. Санкт-Петербург*

*Радаев Денис Анатольевич,
Санкт-Петербургский государственный
экономический университет,
г. Санкт-Петербург*

*E-mail: strtolyan@bk.ru,
E-mail: denisradaev7@mail.ru*

УДК 339.13

Аннотация. Данная статья посвящена вопросам digital-маркетинга и его отличительным чертам. Рассмотрены основные понятия среды digital-маркетинга и его конкурентные преимущества. Выявлены особенности современного покупателя, а также слабые стороны digital-маркетинга.

Ключевые слова: маркетинг, digital-маркетинга, стратегия, целевая аудитория.

На сегодняшний день большинство компаний не видят большой разницы между интернет-маркетингом и digital-маркетингом. Зачастую потому, что считает, что это одно и то же, однако это не так.

В последние годы скорость развития технического прогресса набрала невиданные обороты. Казалось, что еще совсем недавно появился интернет-маркетинг и большинству компаний на рынке был непонятен механизм работы с ним. В настоящее время мы видим совершенно иную картину. Абсолютно в каждой крупной компании функционируют целые отделы специалистов, которые контролируют действия конкурентов, занимаются анализом рынка, а также занимаются организацией различных акций с целью повышения имиджа компании. Однако так радужно дела обстоят только в крупных компаниях. К сожалению, на российском рынке до сих пор остаются множество предприятий, не владеющих необходимыми специалистами. Российские компании часто предпочитают привычные им способы привлечения клиентов, но с каждым днем таких предприятий становится все меньше.

На сегодняшний день активно развивается digital-маркетинг. Digital-маркетинг (диджитал-маркетинг, цифровой маркетинг) - это процесс использования цифровых технологий для продвижения компании и привлечения

потребителей. Новое направление маркетинга глубоко проникло во многие сферы жизни и активно используется на радио, в социальных сетях, на телевидении.

Digital-маркетинг – это совсем новая маркетинговая сфера, которая собирает воедино возможности всех существующих каналов коммуникации. На сегодняшний день в нем активно использует традиционные формы рекламы, такие, как цифровые табло на улицах, средства связи, а также QR-коды, которые так популярны в странах Азии, но до сих пор не прижились в России.

С помощью новейших технологий стало возможно устранять проблемы компаний на основании измерений результатов, которых можно достичь благодаря прогрессу. Однако, как и у любого вида маркетинга, у digital-маркетинга имеются и ряд минусов:

- необходимо время, чтобы стать успешным, используя digital-маркетинг;
- невозможно использовать каналы привлечения выборочно (для выбора успешной стратегии необходимо перепробовать множество каналов привлечения клиентов);
- однократность использования не приведет к успеху, необходимо постоянно анализировать ситуацию и вносить изменения в стратегию, иначе попытка привлечения клиентов через digital-маркетинг обречена на провал.

Хотя digital-маркетинг и является одним из самых эффективных видов маркетинга, к сожалению, приходится констатировать тот факт, что множество компаний на рынке не готовы к его внедрению. Неспособность идти в ногу со временем грозит устареванию предложения, а впоследствии и снижению прибыли. Компаниям, находящимся в периоде застоя, необходимы лидеры, которые смогут освоить новые технологии и внедрить их на производство. Без такого лидера компании грозит крах, поскольку рынок меняется с бешеной скоростью, оставляя позади слабых бизнесменов. Важнейшим элементом digital-маркетинга является способность соблюдения правильного баланса между человеческими ресурсами и технологиями. Если использовать только человеческие ресурсы, то продукция станет невероятно дорогой. А если лишь технологии, то это грозит разочарованием потребителя. Поэтому каждой фирме необходимо найти баланс в соответствии с потребностями именно её целевого потока клиентов.

В настоящее время у потребителей мнения и желания меняются очень быстро, поэтому компании следует правильно выстраивать отношения с покупателями. В этом помогут такие инструменты, как:

- известность и узнаваемость бренда;
 - пользовательская вовлеченность;
 - доход от целевой аудитории;
 - общение с пользователем напрямую;
 - онлайн-репутация, т. е. положительные эмоции лояльных потребителей.
- Каковы же особенности нового покупателя на сегодняшний день?
- замотивирован онлайн-рекомендациями;

- имеет возможность получения информации с любого устройства;
- желает иметь связь с брендом;
- нетерпелив;
- предоставляет информацию, способную благотворно повлиять на коммерческую ценность.

Из многообразия маркетинговых тенденций лишь в digital-маркетинге потребителю дается возможность получить тот товар, который он действительно хочет приобрести. Даже небольшая компания может оповестить своих потенциальных потребителей, не затратив больших финансов на рекламу. Но и в этом случае есть свои подводные камни. Так, появление негативных отзывов может моментально свести на нет все труды, именно поэтому следует постоянно контролировать ситуацию и при возникновении претензий решать их как можно быстрее.

Литература:

1. Александровский С.В., Казанькова Н.В. Инструменты digital-маркетинга в практике микро-, малого и среднего бизнеса // Маркетинг и маркетинговые исследования. - 2015. - № 3. - С. 206-216.
2. Андреева Н.Н. Коммуникативная стратегия общения с потребителями: соединение технологий прямого маркетинга и рекламы // Реклама. Теория и практика. - 2012. - № 2. - С. 16-28.
3. Андреева О.Д., Абрамова А.Н., Кухаренко Е.Г. Развитие использования цифрового маркетинга в мировой экономике // Российский внешнеэкономический вестник. - 2015. - № 4. - С. 24-41.



КАК ПРИВЛЕЧЬ РОДИТЕЛЕЙ К РАБОТЕ В ДЕТСКОМ САДУ

*Раваева Татьяна Владимировна,
Научный руководитель:
Сулейманова Фания Мурзабаевна,
Стерлитамакский филиал Башкирского
государственного университета,
г. Стерлитамак*

E-mail: ravaevat@gmail.com

УДК 94

Аннотация. Статья посвящена влиянию глобальных проблем взаимодействия семьи и ДОО. В статье рассматриваются пути и методы решения глобальных проблем мыслителями различных направлений.

Ключевые слова: взаимодействие, дошкольно-образовательная организация, семья, общество, социум.

Сегодня все дошкольные педагоги признают важность вовлечения семьи к сообществу дошкольной организации, однако в настоящих взаимных отношениях дошкольных педагогов и семьи существует определенная дисгармония. Затруднение совершенствования этих отношений может мешать как личные, так и профессиональные факторы: многим родителям не хватает времени, ощущение несостоятельности, этнические стереотипы, чувство обиды – все это может привести к формированию личных и профессиональных предубеждений, они мешают родителям стать активными участниками в воспитании своих детей. Поэтому педагогический персонал должен проявить инициативу и понять, каким образом взаимодействовать с каждой отдельной семьей на благо ребенка. Используя принцип индивидуального подхода к участию родителей, можно разработать разнообразные способы вовлечения в работу большей части семей [2, с.125].

К привлечению родителей в активном участии развития детей можно применить и внедрять пять основных уровней:

- разовая помощь родителей в жизни детского сада;
- внедрение навыков родителей во время занятий с детьми, те или иные способности родителей которые могут пригодиться в проведении занятия;
- неосознанное привлечение семьи в помощь педагогу, то есть семья становится добровольным помощником;

- родители становятся основными помощниками в выборе направления и темы для работы с детьми;

- участие родителей в более масштабных вопросах детского сада, в которых родители смогут целенаправленно улучшить жизнь детского сада и подлежащей территории в целом. Например, одногодичное собрание в детском саду, куда мы привлекаем родителей из каждой группы для решения вопросов особой важности.

С помощью таких вариантов приобщения семьи у родителей появляется возможность получать и передавать опыт друг другу, с каждым разом возможности будут увеличиваться. В обязанности педагогического персонала входит оказание поддержки и помощи родительскому составу, независимо от того, в какой степени они или другие члены семьи ребенка предпочтут принять участие в работе группы. Ненавязчивая помощь и поддержка позволят семье, чувствующим себя достаточно уверенно, работать самостоятельно; для тех же, кто не столь уверен в своих силах, они дадут возможность для дальнейшего роста и совершенствования.

Чтобы положительно воздействовать на желание каждого родителя быть активным в работе группы, дошкольный работник должен хорошо знать все семьи своих воспитанников и учитывать индивидуальные особенности не только всей семьи в целом, но и членов каждой семьи по отдельности для более тесного восприятия со стороны родителей [3, с.321].

Расчисление на положительное свойство семьи и их сильные стороны запрограммируют успех в работе. Во время взаимоотношений происходит укрепление доверия, и родители становятся частью группы и им присваиваются определенные полномочия, используя те возможности и средства, которые необходимы для воспитания детей.

Использование разнообразных видов деятельности, которые создают возможности для взаимоотношения семьи и педагога, обмен информацией друг с другом. Отведение специального времени для дискуссий с семьями, в которых основой будет являться множество вопросов родителей. Умение педагога хорошо слушать и понимать суть вопроса в словах родителей.

Во многих дошкольных программах есть интересные занятия по привлечению родителей, такие как, например, первые визиты в детский сад; вводные собрания; посещения на дому; когда приводить и забирать ребенка; телефонные звонки; конференции родителей и воспитателей и т.д.

Привлечение родителей может происходить не только на вербальном общении, но и в виде письменной формы общения. Вывешивание объявлений на стенде, информационных листов, брошюр, пособий, бюллетеней, ящик для предложений и т.д. Все это вам поможет в письменном общении и поддержании взаимоотношений при нехватке времени в отведении каждому родителю. Способствованию положительного влияния на неосознанное восприятие и на осмысление сказанного в письменной речи, для большей концентрации на заметки и просьбы в помощи к группе. С помощью письменной речи

дошкольному педагогу намного легче работать со всей группой родительского состава, так как каждый родитель в интересе узнать новости группы, сможет контролировать этапы развития своего ребенка в жизни детского сада. Даже самый скромный родитель сможет быть в курсе событий группы. С помощью чего сможет не навязчиво чем-либо помочь.

Привлечение и выбор родителей на собрании ответственных помощников в помощь воспитателей это выбор родительского комитета, на чью голову ложится взаимосвязь с педагогом и родителями в урегулировании тесных взаимоотношений. Родительский комитет помогает детскому саду в оформлении помещений, в приобретении необходимых пособий для обучения и воспитания детей, участвует в проведении родительских собраний. Важным направлением в работе с родителями является изучение педагогическим коллективом семьи [5, с.126].

В просвещение родителей включаются вопросы охраны жизни, укрепления здоровья ребенка, создания условий для правильного физического развития. По вопросам адаптации ребенка к условиям общественного воспитания, гигиенического ухода, рационального питания, закаливания, режима дня, массажа, гимнастики родителям рекомендации дает не только воспитатель, но и медицинские сотрудники детского сада.

Таким образом, проблема сотрудничества воспитателей и родителей в настоящее время является актуальной для многих ученых. Разрабатываются различные программы и новые способы взаимодействия дошкольного учреждения и семьи, возрастает число научных и научно-методических работ, посвященных этой важной проблеме. Решение задач сотрудничества требует, чтобы педагоги участвовали в психолого-педагогическом просвещении родителей; изучали семьи, их воспитательные возможности; вовлекали родителей в образовательную работу детского сада.

Литература:

1. Виноградова Н.Ф., Г.Н. Година, Л.В. Загик и др. Детский сад и семья // Под ред. Т.М. Марковой. – 2-е изд., испр. и доп. – М.: Просвещение. – 1986 – 207 с.
2. Гуз А.А. Взаимодействие дошкольного учреждения и семьи: пособие для педагогов учреждений, обеспечивающих получение дошкольного образования // Мозырь: ООО ИД “Белый Ветер” – 2007 – 290 с.
3. Лобанок Т.С. Нетрадиционные формы взаимодействия дошкольного учреждения с семьей // 2-е изд. – Мозырь: ООО ИД “Белый Ветер”. – 2003 – 189 с.
4. Пидкасистого П.И. Педагогика. Учебное пособие для студентов педагогических вузов и педагогических колледжей // Под ред.. – М.6 Педагогическое общество России. – 1998. – 640 с.
5. Чечет В.В., Коростелева Т.М. Семья и дошкольное учреждение: взаимодействие в интересах ребенка. Минск “Университетское”. – 2000. – 223 с.

ПРИРОДОСООБРАЗНЫЙ ХАРАКТЕР КУЛЬТУРЫ ОБСКИХ УГРОВ (ХАНТЫ)



*Рябая Людмила Юрьевна,
Нижневартовский государственный
университет, г. Нижневартовск*

E-mail: streji-santa555@mail.ru

УДК 008

Аннотация. В статье анализируется связь народа Севера – ханты с окружающим миром, их бытом, охотой, способами выживания в сакральном контексте, приводятся примеры обрядов и традиций.

Ключевые слова: ханты, культурология, обские угры, народы Севера, этнические культуры, религия, культура, этнос.

Во всех этнических культурах прослеживается связь человека и природы, которая характеризуется стремлением к гармоничному сосуществованию. Сохранение равновесия с природой является главной составляющей жизни человека. Каждый народ создавал свою природосообразную культуру, отражающую свои законы в гармонии с природой, которая имеет общую основу, но по способу выражения для каждого народа уникальна. Учитывая закономерности природного цикла человек, понимает природу, чувствует ее и настроен на диалог с ней.

Жизненное пространство обских угров (хантов) представляет собой дом стоящим на одной земле и под одним небом, где все обитатели дома связаны друг с другом зверино-древесно-водно-людским языком. В представлениях хантов мир состоял из трёх миров верхнего, среднего и нижнего. Устройство мира мыслилось в виде реки имеющей истоки, среднее течение и устье. Прообразом реки выступала Обь. Истоки, которые находились на юге, сравнивали с верхним миром. Место проживания людей - среднее течение, а низовья реки, расположенные на севере воспринималось как нижний мир, место пребывания умерших.

Окружающее пространство ханты воспринимали в соответствии с горизонтальной моделью мира, обустривая по берегам больших малых рек в верхнем течении священные места, а в нижнем течении кладбище. Вертикальная

модель мира делила вселенную на три космические зоны: небо, земля и подземный мир. Во всех трех мирах обитают духи и божества, образуя пантеон [3, с. 125].

Религиозные мировоззрения угров (хантов) регулировали отношение к природе, стараясь свести к минимуму нанесенные ей ущербы. Природа для хантов является домом, ее оберегают, защищают, могут обратиться к ней в случае необходимости. Но прежде чем взять что-то, необходимо было спросить разрешения и просить прощения за причиненный вред.

Во владениях каждого угорского сообщества существуют участки земли богатые обилием птиц и зверья являющиеся ничьей (божьей) землей или иными словами угодами духов. На священную землю запрещен доступ чужакам и женщинам, запрещена охота, ловля, вырубка деревьев, сбор лесных плодов.

Обычай запрещал рубить растущее дерево, так как деревья имели сакральное значение и являлись местом пребывания духа во время жертвоприношения. Живое дерево могло использоваться только для изготовления живых предметов: лодок, нарт, жилища. Для иных нужд использовали в основном сухие корни и сухостой. Это являлось одной из причин постоянной смены территории поселения. Также устройство поселений зависело от характера ландшафтных зон (селится близ кормежки и или водопоя животных было недопустимо), времени года (сезона), рода хозяйственной деятельности. При устройстве временного жилища путник также обращался к природе с просьбой о ночлеге. Ханты никогда не боялись ночлега в лесу, так как были охраняемы духами.

Религиозные представления были неотделимы от повседневного труда, быта и складывались на протяжении многих веков. Не существовало строгого разделения на живую и неживую природу, система взглядов давала убедительное и понятное объяснение любому явлению природы и событию в жизни людей. Считалось, что весь растительный и животный мир понимает язык человека. Человек в жизненном пространстве является частью единого целого, где весь природный мир в этом пространстве наделен духами. Отношение духов к человеку предопределялось его собственным отношением к природе. Основной обязанностью духов является оказание помощи в добыче средств пропитания, охоте, рыболовстве и оленеводстве, достижение счастья и благополучия. Человек мог проявить инициативу и расположить к себе духа, а мог получить отрицательное влияние. Сакрализация духов составляющих сущность человека, отражалась в традиционной одежде хантов, где символическое значение и защитную функцию выполнял цвет и орнаментика.

Все хантыйские праздники связаны с календарным циклом, а каждый цикл, в свою очередь связан с природными явлениями. Начало года связано с наступлением весеннего равноденствия, прилетом серой вороны. Ворона являлась сакральной птицей олицетворяющей небесную богиню прародительницу - Сянь (Анки).

В годовом хозяйственном цикле выделялись два промысловых периода

весенне-летний, когда ловля рыбы была главным занятием и осенне-весенний - в эту пору обычно охотились. В начале промыслового сезона охотник проводит обряд. Разводит костер сухостоем, кипятит чай и угощает им лесных духов. Произносит заговор, в котором обещает не наносить вред природе. Традиционно в весенний период проходит один вид охоты - загон лося. Охота на лося считалась делом благородным и достойным. Лось дает пищу человеку в самую голодную весеннюю пору, по окончании настоевого промысла проводился - Лосинный праздник, который выражал благодарение лосям за помощь и обозначал переход на рыболовство и охоту на водоплавающую дичь.

Так же с осторожностью ханты относились и к воде. Июнь в хантыйском календаре отмечен как месяц июньского хода рыбы и связан, прежде всего, с рыболовством. Садясь в лодку, по обычаю следовало смочить голову, тем самым выражая поклон и сопричастие воде, произнеся слова: «на твою спину сел» - воспринимая воду как живую твердь. За хороший улов, духов воды так же благодарили жертвоприношением [1, с. 350].

Осенний период в культуре хантов ассоциируются с обновлением. Летняя белая рыба уступает место зимней, черной. На этот месяц также приходится и период малого жертвоприношения (заклание молодых оленей). Принося в жертву духам - хозяевам леса, отправляясь на первую зимнюю охоту.

Сбор растительного сырья и запаса древесины зависел от календарных признаков состояния деревьев и трав: май - месяц листьев, июнь - берёзовый месяц, июль - месяц сенокоса, август - ягодный месяц, сентябрь - листопад.

Зимний период начинается с ноября - период затишья, замирания всей природы, большого жертвоприношения. В середине месяца духам на святилище проводился ритуал жертвоприношения. Жертвовались олени, разводился костер для общения с духами, готовилась ритуальная пища. Совместные трапезы общения с духами вселяли в людей родственные силу столь необходимую в условиях пика зимы. Замиранию природы противопоставляется оживление общение между людьми, проходит гостевание. Охотники шли на охоту чтобы пробудить медведя - заспавшегося природу в лице его главного представителя.

Медведь именуется младшим братом человека и всех зверей. Медведь олицетворяет природу, является судьей клятвоприступления человека. Поэтому и при охоте на медведя убитый зверь остаётся «живым» его нерасчлененные кости хранятся в земле или наполненной водой корневой яме (берлоге), мясо съедается под знаком причащения плоти человека к плоти зверя. А сам медведь его голова, шкура оказывается желанным гостем в доме охотника. Всё действие медвежьего праздника строится на идее гостевания, общение родственных душ. Это целый комплекс ритуалов, связанных с охотой на медведя. Первая часть праздника связана с инсценированием охоты и встреча медведя как гостя.

Следующим этапом было воспевание медведя, звериные и птичьи пляски. Затем ритуальное приготовление мяса и трапеза, проведение извинительных обрядов. И в заключении сохранение медвежьих останков конечностей. Все этапы праздника сопровождалась игрой на музыкальных инструментах,

плясками, пением и связаны с представлениями о медведе как священном звере [2, с. 150].

Особенности природных условий климата диктуют свои способы выживания жизнеобеспечения, строительство жилищ, возможные и допустимые конструкции орудий труда, кроя одежды и образ жизни в целом. Отношения природы и человека регулировались языческой верой, которая диктовала им свои понятия о мире, вселенной, о жизни, здоровье, быте и культуре. Многих языческих ритуалов они придерживаются и сегодня, веря в потусторонний мир и соблюдая обычаи предков. Несмотря на развитие цивилизации, ханты стараются сохранить прежний уклад жизни, выработавшийся в процессе взаимодействия с окружающей средой, отстаивая свои права. Этот народ рационально пользуется дарами природы, помня правила и заветы своих предков.

Литература:

1. Головнев А.В. Говорящие культуры: традиции самодийцев и угров. – Екатеринбург: УрО РАН, 1995. – 606 с.
2. Лукина Н.В. Ханты от Васюганья до Заполярья. Источники по этнографии. Том 1: Васюган. – Томск: Изд-во Том. ун-та, 2004. – 336 с.
3. Культура обско-угорских народов (ханты и манси): Курс лекций / Сост. А.М. Ратников. – Нижневартовск: Изд-во Нижневарт. гуманит. ун-та, 2008. – 279 с.



ТВОРЧИСТЬ ТА ПРАВО – ДЕЯКІ МОМЕНТИ ВЗАЄМОДІЇ

*Сабура Світлана Олександрівна,
Національний університет
«Одеська юридична академія», м. Одеса*

Email: svetlankaua83@gmail.com

УДК 349

Анотація. Стаття присвячена дослідженню взаємодії творчості і права у сучасності, опираючись на минулий досвід та думки правознавців. Корисним в наш час є визначення тенденцій врегулювання права особистості на творчість та його захисту.

Ключові слова: творчість, право на творчість, суб'єктивне право на творчість, інтелектуальна власність.

Тенденція соціально-економічного розвитку будь-якої країни на сучасному етапі спрямована насамперед на розвиток науки, техніки і культури. Рівень виробництва, економіки в цілому і, врешті-решт, добробуту людей визначатися саме рівнем розвитку зазначених напрямків доцільної людської діяльності. У ХХІ ст. вони будуть вирішальними і зумовлювати рівень і характер виробництва, яке стане лише способом реалізації досягнень науки, техніки і культури. При цьому саме культура визначати характер і напрями науково-технічної діяльності, зумовлювати рівень її гуманізації.

Творча інтелектуальна діяльність є однією з рушійних сил розвитку цивілізації, умов життя, засобів його поліпшення. Однак з тих чи інших причин рівень творчої діяльності в різних країнах неоднаковий. Він визначається насамперед рівнем усвідомлення значення цієї діяльності для розвитку суспільства, створенням для неї сприятливих умов. Зрозуміло, що будь-який прогрес суспільства неможливий також без добре поставленої системи освіти.

До числа таких недоліків можна віднести:

а) існування в юридичній науці спірних думок про правову природу продуктів інтелектуальної праці – або «інтелектуальна власність», або «виключні права»;

б) незаконне використання творів науки, літератури, мистецтва;

в) невідповідність між технологічними можливостями по створенню і використанню результатів інтелектуальної діяльності і правовим режимом таких об'єктів і їх право володільців;

г) допущення порушень і наявність неоднозначних норм у сфері передачі майнових прав авторів;

д) низький рівень поінформованості авторів і інших право володільців з нормативною базою в області авторських прав.

Країни з високорозвиненою ринковою економікою відрізняються високим рівнем розвитку освіти, науки і культури. Тут культуру слід розуміти в найширшому сенсі цього слова - це рівень розвитку мистецтва і виробництва, виробничої інфраструктури та матеріально-технічного забезпечення побуту. Саме ці чинники обумовлюють і визначають рівень цивілізації того чи іншого суспільства. Вони є результатами творчої діяльності людини.

За своєю цілеспрямованістю творчість можна умовно розділити на два основних види: духовна творчість і науково-технічна творчість.

Держава також визнає за кожним громадянином право на результати своєї інтелектуальної, творчої діяльності, встановлюючи в той же час пряма заборона використання або поширення зазначених результатів без згоди автора, за винятками, встановленими законом.

Існують дуже цікаві роботи щодо розуміння творчості з «окулярів» правознавця та тієї ролі, яку творчість та юриспруденція відіграють одна для одної. В пошуках цієї відповіді я знайшла такі думки: «Правові та мистецькі (художні) процеси мають певну поверхневу (уявну) схожість. Обидва поняття пов'язані правилами та стандартами, які традиційно визначають поля гри. І достатньо скоро ці форми і структури почали дратувати та стояти на шляху як художників, що прагнуть виставити свої особисті почуття на огляд так і суддів, що прагнуть досягти особистого кращого результату. Як відзначає професор Турлей (Turley): «Абстрактне мистецтво та сучасна конституційна теорія мають тенденцію до трансцендентності. Обидві часто починаються з об'єкта, але потім долають цей об'єкт через процес творчого перетворення.

Крім за це суб'єктивність мистецтва являє собою приклад, який судді могли б природньо знайти привабливим. Було б дивно, якщо б для юристів не було б спокуси дотримуватись вражаючим успіхам музикантів, письменників і художників, які поширили горизонти людства та посилили їх особисті репутації точним виразом їх почуттів.

Дійсно, послідовні хвилі почуття в різних областях мистецтва відображуються та впливають один на одну».[1]

Коли маєш справу з такими висловлюваннями, починаєш думати, що такі думки більше заплутують мислення та заводять до «лабіринту» всі погляди та теорії. Але, на мою думку, все просто. Творчість і юриспруденція завжди переплітаються. Не зважаючи, на те, що обидва напрямки не носять точного характеру, не беручи навіть до уваги те, що обидві напрямки створюються шляхом поєднання уяви та дійсності, можна сказати що юриспруденція носить

творчий характер і часто є проявом творчих здібностей. Саме слово «законотворчість» все говорить саме за себе.

Хохлов В.А. творчість характеризує як створення авторських образів, яким притаманна неповторність, унікальність, новизна.[2]

Дослідження думок, що висловлювали вчені у різні часи, дає змогу розкрити поняття творчості, що буде актуальним у наш час, зокрема в питання застосування його в юридичних науках. Враховуючи вищезазначене, творчість – це така розумово-фізична діяльність людини, що дає змогу використовуючи свої суб'єктивні права створити новий продукт (твір) та захистити його у встановленому законом порядку.

Конституційне право людини і громадянина на свободу творчості є:

- проявом свободи особистості в духовно-культурній сфері;

- важливим культурним правом в системі конституційних прав і свобод, тісно взаємопов'язаним з правом на освіту, правом на участь у культурному житті і користуванням установами культури, на доступ до культурних цінностей.

Освіта – першорядний фактор економічного соціального і духовного прогресу суспільства, необхідна передумова розвитку кожної людини, його культури і благополуччя. За багатьма позиціями воно співзвучне творчості. У зв'язку з цим право на освіту надає велике сприяння в реалізації права на свободу літературної, художньої, наукової, технічної та інших видів творчості. Для того, щоб повноцінно реалізувати дане право, необхідно отримати відповідну освіту. [3]

«Мислення людини розвивалося в процесі його трудової, виробничої діяльності. Енгельс переконливо показав, що труд розвивав мозок людини, виховував його мислення, товкаючи людину на відкриття нових невідомих йому властивостей явищ природи та їх законів. Суспільний виробничий процес змушував людину займатися вивченням, пізнанням природи. Інтелект людини збагачувався новими відчуттями, сприйняттям і уявленнями, на підґрунті яких він створював нові поняття. Мінливі умови, в яких протікало життя та виробнича діяльність людини, заставляли його органічну систему пристосовуватися до цих мінливих умов, приводили до «безперервного урівноваження цієї системи з оточуючим середовищем». Внаслідок цього у людини природнім шляхом виникали нові фізичні потреби. Для їх задоволення у розпорядженні не було готових засобів, він користувався набутим знанням природи, щоб винаходити та створювати необхідні йому засоби. В цьому марксистському поясненні історичного розвитку мислення, пізнання, що є наслідком суспільної виробничої діяльності людини, розвитку його матеріальних потреб, розкривається таємниця творчості та походження відкриттів та творів». [4]

Якщо поєднати знання с теорії держави та права з цивільним правом, та права інтелектуальної власності, відомі мені із зазначених джерел, можу припустити, що суб'єктивне право на творчість – це міра можливої поведінки особи (громадянина), що надається та дозволяється законом і направлена на

реалізацію своїх творчих здібностей.

Дослідження основних аспектів у даній сфері дозволить знайти шляхи подолання недоліків, що є в сучасній економічній та законодавчій системі нашої держави. А вирішення цієї задачі на національному рівні є достатньо актуальне, адже з розвитком технологій та різновидів форм вираження своїх творчих здібностей постійно є ризик порушення авторських прав тих, хто створює об'єкти інтелектуальної власності.

Література:

1. J. Harvie Wilkinson. Subjective Art, Objective Law. - Notre Dame Law Review.- (2010). - 1675.
2. Хохлов В.А. Авторское право: Законодательство, теория. Практика. – М.: Издат дом «Городец», 2008. – С. 133.
3. Шапорева Д.С./ Научная библиотека диссертаций и авторефератов disserCat [Электронный ресурс]. - Режим доступа: <http://www.dissercat.com/content/konstitutsionnoe-pravo-cheloveka-i-grazhdanina-na-svobodu-tvorchestva-v-sovremennoi-rossii#ixzz59dp8QigK>
4. Ионас В.Я. Критерий творчества в авторском праве и судебной практике / Издательство «Юридическая литература». - М., 1963. – С. 15-16.



ПРЕДСТАВЛЕНИЕ О САМОРЕАЛИЗАЦИИ ЖЕНЩИН В ПЕРИОД ОТПУСКА ПО УХОДУ ЗА РЕБЕНКОМ

*Саночкина Анна Владимировна,
Морева Галина Ивановна,
Тюменский государственный университет,
Институт психологии и педагогики, г. Тюмень*

E-mail: ann.movchan@gmail.com

УДК 159.9

Аннотация. После рождения ребенка жизнь женщины значительно меняется. По статистике, от 10 до 15% процентов мам сталкиваются с депрессией. Решение проблемы выхода женщины из ситуации кризиса, отчасти может быть решена нахождением способов самореализации женщины в разных ее проявлениях. Можно ли выделить предпочтительную форму, куда направлять свою деятельность женщине: сосредоточиться на развитии ребенка, заняться личностным ростом, уйти в сторону профессионального роста, заняться развитием социальных проектов или возможно ли сочетать несколько из этих видов.

Ключевые слова: самореализация, мама, послеродовая депрессия.

Постановка проблемы

После рождения ребенка жизнь женщины значительно меняется. До этого ее жизнь подчинялась общим законам: работа, учеба, хобби, встречи с друзьями и родственниками. Теперь мама практически все время проводит со своим чадом, ограничивая свои личные интересы, особенно первое время. Смена приоритетов и ценностей, деятельности предопределяет изменения психологического статуса женщины.

По статистике, от 10 до 15% процентов мам сталкиваются с депрессией. Она вызвана рядом причин: психологическими (изменением образа жизни, статуса), химическими (изменением гормонального фона); физическими (восстановлением сил после родов, нарушением ритма сна и бодрствования, становлением лактации); социальными (соответствие ожиданиям общества, отсутствие времени, изменение финансовой ситуации).

Актуальность изучения самореализации в послеродовом периоде обусловлена высокой распространенностью проблемы снижения

самовосприятия у женщин и формированием негативных социальных последствий, влиянием депрессии у женщины на занятие с ребенком и нарастанием проблем в семье, с мужем.

Самореализация – «рост изнутри», результат полноценно себя реализующей творческой личности, обладающей активным и продуктивным характером ее развития [3, с. 63].

Изучением самореализации занимались А. Маслоу, К. Роджерс, Л.Н. Коган, Л.И. Анцыферова, А.Н. Леонтьев, В.В. Байлук, С.И. Кудинов. Самореализация женщин в профессиональной деятельности подробно исследован Л.А. Коростылевой. Вопрос особенности совмещения женщиной профессиональной и семейной ролей, рассмотрены в работе М.Ю. Арутюнян. Изучением самореализации женщины в постродовом периоде и проблем в этом периоде занимались Исупова О.Г., Овчарова Р.В., Филиппова Г.Г., Прибытков А.А.

Цель: Определить содержание и характер представления женщин, находящихся в декретном отпуске, о самореализации

Практическая значимость заключается в возможности использования результатов исследования психологами при работе с матерями, находящимся в отпуске по уходу за ребенком.

Гипотезы:

- факт рождения ребенка влияет на ощущение самореализации;
- самым главным видом самореализации для мам будет являться личностная;
- наиболее популярными видами самореализации у мам будут являться коммуникативная, педагогическая, семейная, бытовая.

Зависимая переменная: ощущение самореализации в разных видах самореализации. **Независимая переменная:** социальный статус женщины.

Контролируемая переменная: возраст мамы, количество и возраст детей

В нашем исследовании приняли участие 74 женщины, находящиеся в декретном отпуске по уходу за ребенком.

Метод исследования: анкетирование, целью которого было определить представление женщин о самореализации; об ощущении самореализации до родов и после рождения ребенка и основных видах самореализации.

Результаты исследования:

С помощью критерия знаков было определено субъективное ощущение самореализации у женщин до родов и во время декрета. В результате анализа были выделены следующие группы матерей:

- мамы, продемонстрировавшие положительный сдвиг в ощущении самореализации (19% испытуемых). По всей вероятности, эти женщины не смогли найти свое место в профессии, поэтому факт рождения ребенка выступает для них как возможность в самореализации в важнейшей для женщины сфере - материнство;

- вторая группа представлена мамами, которые до рождения ребенка сумели найти свое призвание, а рождение ребенка для них скорее – стагнация (18%

женщин). Рождение ребенка для них прекращение самореализации (отрицательный сдвиг в ощущении самореализации);

- третья группа оказалась самая многочисленная. «Самореализованные» 40 человек (55%), по всей вероятности расширяют представление о самореализации: в него входит и профессиональная, и личностная самореализация. Рождение ребенка для них не прекращение своего развития;

- четвертую группу женщин (8% испытуемых) мы определили как «неопределившиеся». Объяснений подобной ситуации может быть несколько: это могут быть молодые женщины, которые не смогли себя найти в профессии, личных отношениях и неясным представлением о материнстве; либо женщины, рожающие 3-4 ребенка и уставшие от обыденности.

В анализе методики критерий знаков необходимо учитывать только положительные и отрицательные сдвиги, а нулевые отбрасывать (в которых нет изменений). По итогу 14 человек оказались с положительным сдвигом, и 13 человек - с отрицательным. В связи с незначительной разницей (=1), критерий знаков показывает, что факт рождения ребенка не влияет на ощущение самореализации. Однако у 55% женщин чувство самореализации осталось на том же уровне. В перспективе необходимо проанализировать виды самореализации женщин этой группы, чтобы определить зависимость влияния внешнего фактора на ощущение самореализации (рождение ребенка) или влияние наличия определенных личностных характеристик.

В контент-анализе за категорию были взяты формы самореализации по С.И. Кудинову внешние и внутренние, подкатегории – это виды самореализации.

С.И. Кудинов выделяет полисистемную модель самореализации личности. Среди видов проявления самореализации личности автор выделяет деятельностьную, социальную и личностную [2, с. 37-41]. Взяв за основу полисистемную концепцию исследования самореализации личности, дополненную видами самореализации других специалистов [1, с. 119], мы решили проанализировать основные направления, по которым проходит процесс самореализации женщины в период декретного отпуска.

*Внутренние: Образовательная, Оздоровительная, Личностная, Эмоциональная**

Внешние: Профессиональная, Семейная, Педагогическая, Коммуникативная, Общественная, Бытовая, Досуговая, Творческая, Деятельностная, Финансовая.

*В ходе анализа были выявлены дополнительные виды самореализации, которые не были описаны у С.И. Кудинова и других специалистов. Они также отнесены к анализу под *.*

Все участники были разделены на группы в соответствии с Критерием Знаком (сдвиг в положительную сторону, сдвиг в отрицательную сторону,

нулевой сдвиг.

Были выделены следующие виды самореализации:

- самым главным видом субъективной самореализации у мам является личностная самореализация (46 упоминаний). Женщинам важно лично чувствовать, что они изменяются, улучшают себя, находят свой путь, понимают себя, находят свой путь и предназначение;

- популярными видами самореализации у мам являются эмоциональная (18 упоминаний); деятельностная (10 упоминаний), направленность на результат (внешняя). Это говорит о том, что мамы чувствуют самореализацию и в тех случаях, когда получают эмоциональное удовлетворение и радость, а также когда добиваются результатов;

- упоминающимися видами самореализации являются профессиональная (6 упоминаний), семейная (4 упоминания), общественная (упоминаний), творческая (2 упоминания), финансовая (5 упоминаний). Это может указывать на ценности (семья, деньги, помогать другим, развиваться в карьере);

- педагогическая, коммуникативная, бытовая не были использованы у мам. Однако данная деятельность используется у мам на постоянной основе: ежедневно они обучают детей чему-то новому, общаются с другими мамами на улице, следят за домом. Таким образом, в случае кризиса важно обратить внимание на те виды самореализации, где мамы ежедневно самореализуются, однако не относят это к чему-то важному. Это дает возможность изменить у клиента его картину мира и позволит посмотреть на ситуацию с другой стороны;

- образовательная, оздоровительная и досуговая также не были использованы у мам. Это означает, что мамы не реализуются в данных видах (например, у них нет времени посещать спортивный зал или образовательные курсы), либо они не относят это к самореализации (посещает спортивные секции, но не считает, что это самореализация).

Соотношение с субъективным ощущением самореализации:

- в группе «неопределившиеся» нет ни одного ответа в семейной, общественной, творческой. Однако для них важна эмоциональная самореализация наравне с остальными группами респондентами (их было всего 6 человек, однако эмоциональная самореализация содержит столько же единиц анализа, сколько и у остальных). В связи с этим важно в этой группе респондентов уточнить их отношение к действительности. Если они не будут удовлетворены многими моментами в своей жизни, то будет понятно, что с ними необходимо работать в эмоциональном ключе и изменения отношения к жизни, что также будет влиять на чувство их самореализации;

- в группе с положительным сдвигом наиболее популярной по сравнению с другими группами стала деятельностная, направленность на результат. Это говорит о том, что у них получается достигать целей и результатов, осуществлять свои планы, достигать успеха. Также в сравнении с остальными группами для них важна финансовая самореализация. Возможно, это связано как раз с деятельностной самореализацией (они достигают результатов, получают

материальную составляющую);

- в группе с отрицательным сдвигом видно соотношение с профессиональным видом самореализации. Для них важна востребованность в своей деятельности, успех в карьере и профессиональный рост. Можно сделать зависимый вывод, что сейчас они не работают, поэтому не чувствуют самореализацию;

- в группе «самореализованные» самыми популярными являются личностная и эмоциональная самореализация. Несмотря на то, что в группе 40 человек, было мало выбрано таких видов самореализации, как профессиональная, деятельностная, финансовая. Это говорит о том, что люди, склонные чувствовать самореализацию постоянно, ориентируются на внутреннюю субъективную составляющую, а не на внешние достижения. И вполне возможно, что измеряя объективную самореализацию, показатели были бы изменены.

Выводы:

- самым главным видом самореализации для мам будет являться личностная. Данный вид самореализации является внутренним фактором (мама лично должна ощущать самореализацию) и направлена на реализацию своих возможностей и талантов, осознание своего предназначения и пути;

- факт рождения ребенка влияет на ощущение самореализации;

- критерий знаков показал, что рождение ребенка и отношение к самореализации не являются зависимыми. В связи с этим психологи могут использовать данные результаты при работе с женщинами, кто боится, что они перестанут чувствовать самореализацию после рождения ребенка.;

- наиболее популярными видами самореализации у мам будут являться коммуникативная, педагогическая, семейная, бытовая – те виды самореализации, которые связаны с повседневной жизнью женщины, воспитывающей ребенка. Данная гипотеза также не подтвердилась. В связи с этим следует сделать вывод, что матерей необходимо больше просвещать относительно видов самореализации. Демонстрировать им, что у них есть возможность самореализовываться ежедневно во время общения с другими мамами, готовки, обучения ребенка и тд. Особенно это важно использовать в психологической работе с мамами, кто не удовлетворен своей жизнью в настоящий момент времени;

- изучение данной темы показало, что в будущем важно проанализировать связь ощущения самореализации и отношения к разным сторонам действительности. Кроме того, увеличение выборки позволит нам определить еще одну контролируемую переменную – количество детей, поскольку этот факт может иметь значение в ощущении своей самореализации и выстраивании отношений с окружением.

Литература:

1. Байлук В.В. Человечествознание. Самореализация личности: общие законы успеха: монография / Урал. гос. пед. ун-т. – Екатеринбург, 2011. – 383 с.
2. Кудинов С.И. Функционально-стилевой подход в исследовании самореализации личности. // Наука. Образование. Практика. Сборник материалов региональной межвузовской научно-практической конференции. – Уфа : Восточный университет, 2007.
3. Психология личности. Тексты / Под ред. Ю.Б. Гиппенрейтер, А.А. Пузыря. - М.: Изд-во Моск. ун-та, 1982. - 288 с.



ТЕОРИТИЧЕСКИЕ И ПРАКТИЧЕСКИЕ ПРОБЛЕМЫ ИНСТИТУТА УГОЛОВНОГО ПРЕСЛЕДОВАНИЯ

*Саргсян Грачик Ашотович,
Волгоградский государственный
университет, г. Волгоград*

E-mail: sargsian_grachik@mail.ru

УДК 343

Аннотация. В статье рассматриваются теоретические и практические проблемы уголовного преследования.

Ключевые слова: преступление, уголовное преследование, уголовно-процессуальное право, наказание.

Под уголовным преследованием следует понимать процессуальную деятельность, которая осуществляется стороной обвинения, целью которой является изобличения подозреваемого, обвиняемого в совершении преступлений.

Данное понятие является одним из основных в уголовно-процессуальном праве.

В настоящий момент законодателем предусмотрено три вида уголовного преследования:

- в публичном порядке;
- в частно-публичном;
- частном.

Одной из проблем института уголовного преследования является тот факт, что основания прекращения уголовного преследования, во многих случаях, противоречат конституционным принципам, в том числе тому, который устанавливает презумпцию невиновности.

Именно в развитии этого принципа статья 14 уголовно-процессуального закона о презумпции невиновности причисляется к числу крайне важных принципов уголовного процесса.

Однако, статьями 24-28.1 регламентирующими основания прекращения уголовного преследования, не отсылается к данному принципу.

Более этого, согласно выводу, который, в том числе, содержится в

постановлении Конституционного Суда номер 16 от 14 июля 2011 года, указывается, что взаимосвязанные положение пункта 4 части 1 статьи 24 и пункта 1 статьи 254 Российской Федерации признаны не соответствующими Конституции Российской Федерации.

В современном уголовно процессуальном законе России, касаясь правовой регламентации института уголовного преследования, можно сказать о том, что он основывается на так называемой двойственной правовой природе уголовного преследования, а именно:

- в качестве процессуальной деятельности в отношении конкретного лица;
- в качестве производства по уголовному делу в целом вместе с этим у одного явления может быть только одна правовая природа или сущность.

Другая проблема которая выделяется различными авторами, заключается в том, что по их мнению, появилась необходимость передачи всех полномочий по организации, а также руководству уголовным преследованием руководителем следственного органа.

По своей сути, в результате преобразований, фактически на досудебном этапе, были созданы две различные модели уголовного преследования:

- дознание, где прокурором осуществляется специально контроль над дознавателем;
- следствие, где прокурор реальных процессуальных полномочий.

В свою очередь попытка научно обосновать переход надзорных полномочий от прокурора к руководителю следственного органа затрагивает достаточно проблемные вопросы, касательно правовой неопределенности органов дознания в системе ОВД в его взаимоотношениях с прокурором, а также порождает неясность понимания процессуальное положение начальника органа дознания.

В этой связи возникает вопрос: является ли предварительное следствие, которое проводится следственным комитетом и следствие, которое, осуществляется дознавателями органов внутренних дел одинаковыми формами досудебного производства.

Некоторыми авторами также предлагается создание единого структурного органа, который будет осуществлять уголовное преследование по всем делам, руководство которым будет осуществляться руководителем следственного органа.

Защита прав граждан от преступлений, а также уголовное преследование тех лиц, которые их совершили, представляет собой конституционную обязанность государства.

Несмотря на это, при анализе официальной статистики, сведения о деятельности правоохранительных органов, касательно раскрытия, а также расследования преступлений, показывает, что выполняется данная деятельность не совсем эффективно.

Одной из проблем в данном случае, которая возникает на практике, является проблема нераскрытых преступлений.

Исходя из статистики можно говорить о том, что в России, по состоянию на

2015 год, не раскрыто около 1 миллион 200 преступлений, из которых 21% относятся к категории тяжких и особо тяжких. По состоянию на 2014 год нераскрытых преступлений 948 600, из которых 25,4% относится к категории тяжких или особо тяжких.

Исходя из указанных показателей, можно говорить о том, что количество нераскрытых преступлений с каждым годом всё же увеличивается.

Одной из проблем также является соблюдение требований законности в стадии предварительного расследования при осуществлении уголовного преследования.

Согласно информации МВД, можно говорить о том, что по состоянию на 2014 год возросло количество обращений граждан в связи с недостатками работы следственных подразделений на 20%, то есть 39 000 до 47 000.

Такое положение обуславливается несколькими факторами:

- во-первых, низкая эффективность судебного контроля. Согласно данным судебного департамента Верховного Суда РФ можно говорить о том, что прослеживается высокий процент удовлетворения ходатайств органов уголовного преследования об избрании такой, достаточно строгой меры пресечения, как заключение под стражу. Это практически около 92%, а также и о ее продлении около 98%.

- во-вторых, достаточно низкой активностью адвокатов, которая обуславливается отсутствием у них определенной материальной заинтересованности, поскольку подозреваемый или обвиняемый не в силах оплачивать их услуги на основе договора. В большинстве случаев, такие адвокаты приглашаются должностными лицами органов уголовного преследования. В период уголовного преследования у одного лица может сменяться достаточно часто защитники.

- в-третьих, это большая загруженность органов досудебного расследования, чем обуславливается низкая эффективность уголовного преследования.

Очевидно, что государственной властью предпринимаются попытки разрешить, а также повысить эффективность уголовного преследования. Однако на данный момент каких-либо существенных изменений не произошло.

Литература:

1. Уголовный процесс. Краткий курс: учебное пособие / Коллектив авторов; под ред. В.А. Лазаревой. - М., 2016.
2. Курс уголовного процесса. Под ред Л.В. Головки. - М.: Статут, 2016.
3. Уголовный процесс: учебник / Под ред. В.А. Лазаревой. - М. : Юстиция, 2015.



ОНТ

Общество Науки и Творчества

**ФИЛОСОФСКО-ПСИХОЛОГИЧЕСКАЯ
И СОЦИАЛЬНО-РЕАЛИСТИЧЕСКАЯ
ЭСТЕТИКА РОМАНА
ДЖОНА ФАУЛЗА
«КОЛЛЕКЦИОНЕР»**

*Сафарова Зера Адиль-Гареевна,
Ситжалилова Сайде Сейрановна,
Крымский инженерно-педагогический
университет, г. Симферополь*

E-mail: sitzalilovasaide20@yandex.ua

УДК 821.111

Аннотация. В статье раскрывается понятие философско-психологической и социально-реалистической эстетики романа Дж. Фаулза «Коллекционер» как философское изучение о понятии и форме прекрасного в искусстве, природе, человеческой жизни. Даются определения разновидностей эстетики данного романа, а именно философско-психологической и социально-реалистической. Делается вывод, о широком поле действия эстетики исследуемого романа.

Исследуются такие аспекты романа «Коллекционер» как жизнь и место в мировой литературе Дж. Фаулза, этапы его творчества и их особенности, тематика и идея данного романа, его эстетика, в частности философско-психологическая и социально-реалистическая, особенности романа, касающиеся его эстетики.

Ключевые слова: философско-психологический, социально-реалистический, философский, психологический, социальный, реалистический, эстетика, Джон Фаулз, «Коллекционер», роман.

Актуальность – научная статья посвящена теме эстетики, следовательно, эта тема научного исследования является востребованной, интересной с исследовательской точки зрения, а также актуальной вследствие не изученности.

Цель – определить философско-психологическую и социально-реалистическую эстетику романа: Джона Фаулза «Коллекционер».

Исходя из предыдущего примера, можно сформировать такие задачи:

- жизнь и творчество Джона Фаулза;
- жизнь и место в мировой литературе Джона Фаулза;
- основные этапы творчества Дж. Фаулза и их особенности;
- эстетика романа Дж. Фаулза «Коллекционер»;

- философско-психологическая эстетика произведения;
- социально-реалистическая эстетика произведения;
- вывод.

В данной исследовательской работе прежде всего рассматривается личность и творческий путь мирового классика Джона Фаулза. Джон Фаулз – автор таких бестселлеров как: «Коллекционер», «Маг», «Аристос», «Волхв», а также «Женщина французского лейтенанта». Будучи рожденным в английском городке Лей-он-Си (графство Эссекс), Фаулз начинал свое высшее образование в университете Эдинбурга, однако Вторая мировая война прервала его обучение. Два года он служил в армии, даже получил звание лейтенанта, хотя в боевых действиях участия не принимал.

Четыре года Джон Фаулз изучал в Оксфордском университете литературу и философию. Особенно близкой ему была теория бытия французских экзистенциалистов: она соответствовала его взглядам на развитие общества и личности. Получив диплом преподавателя французской литературы, работал сначала во Франции, затем в Греции и Англии. Тогда (между 1952-1960 гг.) пишет несколько романов, которые не решается предложить издателям. Эти произведения он неоднократно переписывает, считая затянутыми и неоформленными.

В 1960 г. Фаулз за месяц написал одно из своих самых популярных произведений, роман "Коллекционер", который два года дорабатывал. В 1963 г. его было опубликовано, что принесло автору громкий успех. Он окончательно бросает преподавание и решает стать писателем.

Английская критика назвала роман "Коллекционер" психологическим триллером, российские литературоведы - социально-психологическим романом. Автор, объясняя мотивы написания этого произведения, отмечал: "...история, в т. ч. и XX в., показывает, что общество упорно рассматривает жизнь с точки зрения борьбы между "Немногими и Массой", между "Ними" и "Нами". Моей целью в "Коллекционере" была попытка проанализировать в виде притчи некоторые последствия этой вражды".

Произведение «Коллекционер» состоит из двух частей - дневниковых записей Клегга и Миранды, похитителя и похищенной, коллекционера и экспоната, представителя Массы и представительницы Избранных.

Философско-психологическая эстетика произведения раскрывается в том, что Фаулзу удалось стилизовать и точно воспроизвести манеру высказывания, образ мыслей Клегга, который похищает Миранду невольно, из чувства искренней любви. Автор очень ясно описал психологическое состояние главного героя «Коллекционер» как: формирование отношений палача и его жертвы Дж. Фаулз развивает как историю о невозможности взаимопонимания. Он сознательно делает повествование двухуровневой, в которой особую роль играют напряженный характер речи Миранды и откровенно упрощенные, даже с грамматическими ошибками высказывания Клегга.

Социально-реалистическая эстетика романа состоит в том, что отношения

между главными героями показаны довольно реалистично, к тому же они являются обобщающими персонажами общества в целом, в котором встречаются такие отношения. Клегг и Миранда говорят своими языками, их восприятие реальности и действительности слишком разные. Автор, изображая внешнюю и внутреннюю красоту, обогащает духовные качества Миранды. Возможность писать, кисти, холст и книги являются для Миранды единственно возможным способом общения с внешним миром и ощущением того, что она еще живет.

Цель, поставленная в начале научного исследования, определение философско-психологической и социально-реалистической эстетики романа, Джона Фаулза «Коллекционер» - была достигнута, были определены понятия, такие как: эстетика, философско-психологический, социально-реалистический аспекты романа «Коллекционер», а также найдена непосредственная связь эстетики романа с его главным героем.

Литература:

1. Finch Robert, Elder John. Nature Writing. The tradition in English: John Fowles b.1926. From the three // W.W. Norton & Company New York London. – February 17th 2002. – P. 592-605. – 1152 p.
2. English – John Fowles, The magus. // English.: Издательский дом «Первое сентября». – 2010. – № 22. – 16-30 November. – P. 39-40.
3. Англия: Потрет и автопортрет / Джон Фаулз. Дневники (1965–1972). – Издательство: Иностранная литература. – 2016. – № 7. - P. 170-232.
4. Ильин И. Постструктурализм. Деконструктивизм. Постмодернизм. - М., 1996.
5. Скоропанова И.С. Рурская постмодернистская литература. - М, 1999.
6. Маньковская Н.Б. Эстетика постмодернизма. - СПб., 2000.
7. Курицын В.Н. Русский литературный постмодернизм. - М., 2001.
8. [Электронный ресурс]. - Режим доступа: http://studbooks.net/769117/literatura/dzhon_faulz_kontekst_tvorchestva
9. [Электронный ресурс]. - Режим доступа: <https://students-library.com/library/read/44592-specifica-tvorcestva-dzona-faulza>
10. [Электронный ресурс]. - Режим доступа: https://studopedia.ru/11_3903_traditsii-i-novatorstvo-v-tvorchestve-dzhfaulza.html
11. [Электронный ресурс]. - Режим доступа: <http://www.lang-lit.ru/2016/06/analiz-romana-kolleksioner.html>
12. [Электронный ресурс]. - Режим доступа: https://studwood.ru/1432252/literatura/analiz_romana_dzh_faulza_kolleksioner_



ПЕДАГОГИЧЕСКОЕ ПОНИМАНИЕ ПРОЦЕССА СТАНОВЛЕНИЯ КАРЬЕРЫ ПЕДАГОГА В ЛИЧНОСТНО-РАЗВИВАЮЩЕЙ ПАРАДИГМЕ

*Сейтбогометова Ардак Курманбаевна,
Оренбургский государственный
педагогический университет,
г. Оренбург*

E-mail: ardasha-1980@mail.ru

УДК 378.2

Аннотация. В данной статье предпринимается попытка представить целостное философско-педагогическое понимание процесса становления карьеры педагога в территориальной системе образования в личностно-развивающей парадигме. В современных условиях значительно усложняется деятельность учителя. Разнообразие программ и учебников; школьники, живущие в широком информационном пространстве; высокие требования родителей и работодателей к образовательному процессу и его результатам; активное участие общественности в управлении школой – всё это оказывает влияние на педагога. В этих условиях особенно важно создать в школе особый микроклимат, способствующий реализации творческого потенциала учителя, развитию его инициативы, активности, поиску путей совершенствования своей деятельности. Настало время разработать и реализовать в образовательной сфере программы, найти способы управления карьерным ростом педагогов, решительно преодолевая сложившиеся стереотипы построения карьеры в образовании.

Ключевые слова: педагогическая карьера, педагогическое мастерство.

Процессы обновления российского общества повлекли за собой принципиальные изменения в сфере образования. От того, является ли образование приоритетной сферой развития общества или нет, зависит социально-культурное и социально-экономическое развитие страны. Решение данной проблемы зависит во многом от государственной образовательной политики в современной России, которая в настоящее время направлена на модернизацию образования с учетом общих тенденций развития образования в странах мира, в первую очередь – Европе. Принципиальные изменения в сфере образования требуют повышения качества профессионального педагогического

образования. Современное содержание понятия «профессиональная компетентность» специалиста в сфере образования далеко выходит за рамки понимания педагога как человека, передающего свои знания и воспитывающего ученика, студента, а директора и работников сферы образования как специалистов, управляющих этими процессами. Образовательное учреждение приобрело глубокий социальный смысл и стало важнейшей частью современного социума, непрерывно воспринимающей его пульсацию и при этом сохраняющей определенную стабильность и преемственность как устойчивый социальный институт. В связи с этим повышается значимость высокой квалификации, мастерства современного педагога, который осмысленно воспринимает и критически оценивает происходящие процессы, прогнозирует их развитие, способен адаптироваться в новой ситуации и влиять на эти процессы [3, с. 23].

В ситуации неопределенности социально-экономической ситуации, множественности смыслов категорий, определяющих сущностные характеристики педагогического профессионального образования, перед педагогом как никогда остро встает проблема осознанного выбора стратегии деятельности, который невозможен без предварительной рефлексии. В современных условиях педагог должен перейти от работы с отдельными количественными характеристиками и проявлениями человека к осознанному взаимодействию с его качеством, с реализацией целостной человеческой сущности. Великий философ-педагог Л.Н. Толстой утверждал, что образование будет плодотворным, если, прежде всего, передавать детям, учащимся и взрослым «первые и главные знания» о том, в чем «назначение и почему истинны благо каждого человека и всех других людей», а не быть «собранием произвольно выбранных ненужных, несвоевременно передаваемых и даже вредных знаний» [11, с. 50].

Таким образом, исследование глубинных смыслов учительской профессии сопряжено с необходимостью развития категориального мышления, то есть умения использовать философские категории в качестве инструмента рефлексии по поводу педагогической практической деятельности.

Реализация идеи непрерывного образования и обучения через всю жизнь порождает необходимость разработки стратегий карьерного роста педагога в территориальной образовательной системе. Сегодня карьера понимается по-разному: как явление, как процесс и как социальная технология, причем выделяются множество оснований для классификаций различных видов карьеры. Однако, профессиональная карьера педагога не исследована.

Повышение квалификации является важным звеном непрерывного профессионального образования специалистов, стимулирующим их профессиональный рост. Оно создает условия для актуализации профессионально-психологического потенциала личности, обеспечивая социальную защиту специалиста путем повышения его конкурентоспособности на рынке труда [10, с. 70].

Целью повышения квалификации является актуализация профессионально-психологического потенциала специалистов. Достижение этой цели осуществляется в процессе решения следующих задач:

- мотивирование саморазвития, самообразования, профессионального роста, карьеры;
- повышение компетентности: социальной, экономической, правовой, специальной, экологической и др.;
- развитие психологических свойств, профессионально важных качеств, коррекции профессиональных форм поведения;
- формирование социальной, профессиональной и персональной компетенции;
- обеспечение условий саморазвития, самообразования и самоосуществления личности.

Основные функции повышения квалификации сводятся к следующему:

- диагностическая, предусматривает определение склонностей и способностей, выявление уровня их подготовленности и индивидуально-психологических особенностей с целью обеспечения эффективности повышения квалификации;
- компенсаторная, связана с ликвидацией пробелов в образовании, обусловленных недополучением знаний преподавателями общетехнических и специальных предметов и мастерами производственного обучения в процессе их профессионального образования, с устареванием ранее приобретенных знаний, с необходимостью более глубокого овладения предметно-профессиональными и педагогическими знаниями и умениями;
- адаптационная - развитие информационной культуры, обучение самообразованию, основам педагогического менеджмента и умениям проектирования универсальных педагогических технологий и систем с целью ориентации в деятельности при смене статуса учебного заведения, профиля подготовки, должности, места работы;
- познавательная, обеспечивает удовлетворение информационных, профессиональных и интеллектуальных потребностей личности;
- прогностическая, раскрывает творческий потенциал, выявляет их возможности и готовность к профессионально-педагогической деятельности.

Термин «карьера» обладает огромной популярностью как среди исследователей различных направлений, социологии, философии, менеджмента психологии, а так же, среди тех, для кого карьера является результатом их профессиональной деятельности.

Понятие служебной карьеры существует в широком и узком смысле [8, с. 60]. В широком понимании карьера профессиональное продвижение, профессиональный рост, этапы восхождения специалиста к профессионализму. Результатом карьеры является высокий профессионализм человека, достижение признанного профессионального статуса, В узком понимании карьера – сознательно выбранный и реализуемый человеком путь должностного

продвижения, стремление к намеченному статусу (социальному, должностному, квалификационному), что обеспечивает профессиональное и социальное самоутверждение работника.

Многогранность и сложность явления карьеры отражается в разнообразии подходов к ее типологизации. Для классификации видов карьеры можно выделить множество различных оснований, признаков, критериев.

По направлениям движения работника в структуре организации существуют следующие типы карьеры:

- вертикальная карьера предполагает подъем на более высокую ступень структурной иерархии;

- горизонтальная карьера – перемещение работника в другую функциональную область деятельности, либо выполнение определенной служебной роли на ступени, не имеющей жесткого формального закрепления в организационной структуре (выполнение роли руководителя временной целевой группы и др.). Горизонтальная карьера – это карьера специалиста. Совокупность должностей, соответствующих данному типу карьеры, называют параллельной карьерной лестницей и подчеркивают ее альтернативность служебной лестнице. Служащий приобретает статус высококлассного специалиста, выполняет все более ответственные поручения, пользуется доверием и уважением коллег и начальства, имеет более высокий уровень заработной платы;

Становление профессиональной карьеры педагога предполагает, что для каждого его этапа характерны свои вершины профессионализма, достижение которых следует рассматривать как освоение определенного уровня профессионального мастерства.

Понятие «мастерство» неразрывно связано со словом мастер. Эти слова однокоренные. Слово «мастер» происходит от латинского *magister* – «начальник, учитель» и означает человека, достигшего высокого уровня совершенства и творчества в своем деле.

Компонентами педагогического мастерства многие авторы считают педагогические умения. Их изучению посвящено много исследований [1, с. 40; 2, с. 55; 19, с. 39]. Проводятся и классификации педагогических умений, позволяющие сформировать представление об общем круге умений и навыков, необходимых педагогу в его профессиональной деятельности. С.Б. Елканов [6, с. 60] выявил следующую совокупность профессионально-педагогических умений и способностей: познавательные; конструктивные; коммуникабельные; организаторские. Распределение педагогических функций в современном образовании требует добавления к данному перечню управленческих умений (или замещения ими организаторских). А.С. Макаренко показал обусловленность педагогического мастерства не только уровнем профессиональной компетентности в соответствующей сфере деятельности, но и знанием закономерностей учебно-воспитательного процесса, умением его построить, привести в движение [7, с. 20].

Как комплекс свойств личности, обеспечивающий высокий уровень

самоорганизации профессионально-педагогической деятельности трактуется данное понятие педагогом И.А. Зязюном. В качестве основных составляющих он выделяет следующие структурные элементы педагогического мастерства: гуманистическая направленность личности, профессиональные знания, педагогические способности, педагогическая техника. Р.П. Губанова выделяет несколько его характерных черт-элементов, определяющих, по мнению автора, структуру данного понятия [4, с. 60]:

- убежденность в большом общественном предназначении преподавателя как воспитателя подрастающего поколения и глубокая ответственность за судьбу своих воспитанников;

- деятельность педагога-мастера – целостная программа действий, направленная на развитие личности молодого человека путем поэтапного продвижения к основной стратегической цели;

- главным средством воспитания для педагога-мастера является максимальное использование богатейших возможностей урока теории и практики благодаря творческой и рациональной организации взаимодействия преподавателя и студента в процессе обучения;

- педагог-мастер владеет искусством общения с обучаемыми;

- мастер – всегда личность, а личность – главный воспитатель формирующегося человека, в процессе общения со студентами педагог стремится не только узнать своих воспитанников, но и максимально раскрыть перед ними свой внутренний мир, свои интересы;

- постоянный анализ результативности проводимой работы, постановка и решение усложняющихся задач воспитания, свойственных мастеру, заставляет его изыскивать все новые и новые средства воспитания учащихся, мобилизовать ресурсы собственной личности, передового опыта и науки;

- основным комплексным показателем мастерства выступает сформированный индивидуальный стиль деятельности с присущей только ему системой методов, средств и способов педагогической деятельности. Как обобщение изложенных выше подходов к определению сущности педагогического мастерства может служить его толкование, данное в педагогической энциклопедии: это «высокое и постоянно совершенствуемое искусство воспитания и обучения, доступное каждому педагогу, работающему по призванию и любящему детей. Педагог-мастер – это специалист высокой культуры, глубоко знающий свой предмет, хорошо знакомый с соответствующими отраслями науки и искусства, практически разбирающийся в вопросах общей и особенно детской психологии, в совершенстве владеющий методикой обучения и воспитания».

Педагогическая карьера – это цепь индивидуальных достижений, имеющих определенное значение для профессионального становления личности конкретного педагога, способствующих его профессиональному росту.

Литература:

1. Абдуллина О.А. Общепедагогическая подготовка учителя в системе высшего педагогического образования / О.А. Абдулина. – М., 1990.
2. Абрамович С.В. Мониторинг личностно-профессионального становления будущего учителя в педагогическом процессе педколледжа: автореф. дисс. ... канд. пед. наук / С.В. Абрамович. – Чита, 2006.
3. Анисимов П.Ф. Формирование региональных систем среднего профессионального образования / П.Ф. Анисимов; под ред. В.М. Зуева. – Казань: ИСПО-РАО, 1999.
4. Губанова Р.П. Слагаемые педагогического мастерства / Р.П. Губанова // Профессиональное образование. – 1999. – № 2.
5. Гончар М. Непрерывное образование в педагогическом коллективе на примере школы инновационного типа/ М. Гончар // Народное образование. – 2000,. – № 9.
6. Долгорукова О.А. Построение карьеры / О.А. Долгорукова. – СПб.: Питер, 2006.
7. Елканов С.Б. Основы профессионального воспитания будущего учителя: учеб. пособие / С.Б. Елканова. – М.: Просвещение, 1989.
8. Макаренко А.С. Педагогические сочинения: В 7 т. / А.С. Макаренко. – М., 1957-1958. – Т.4. – 552 с.; Т.5.
9. Маусов Н.К. Управление карьерой персонала в условиях производства / Н.К. Маусов, М.Н. Кулаков, Ц.В. Журавлев. – М.: Изд-во Российской экономической академии им. Г.В. Плеханова. – 1993
10. Скворцов В.Н. Социально-экономические основы теории непрерывного образования: дисс. ... доктора экон. наук / В.Н. Скворцов. – СПб. – 1999.
11. Толстой Л.Н. Полное собрание сочинений / Л.Н. Толстой. – Т. 38.



**ЛЕКСИЧЕСКИЕ СРЕДСТВА
ВЫРАЖЕНИЯ ЭМОЦИЙ В
АНГЛОЯЗЫЧНОМ ХУДОЖЕСТВЕННОМ
ТЕКСТЕ (НА МАТЕРИАЛЕ РОМАНА
CHARLOTTE BRONTE «JANE EYRE»)**

*Селезнева Анастасия Сергеевна,
Стерлитамакский филиал Башкирского
государственного университета,
г. Стерлитамак*

E-mail: anasta-selezneva@mail.ru

УДК 81

Аннотация. В данной статье рассматривается проблема выражения положительных и отрицательных эмоций на примере англоязычной художественной литературы. А также выявление центральных и периферийных лексических средств.

Ключевые слова: эмоции, речь, лексические средства, дефиниции.

Во всех известных языковых системах имеются обозначения эмоций, и за каждым из них стоят представления о характере эмоции, ее месте в ряду других эмоций, о причинах, ее вызывающих, и т.д. В этой связи можно сказать, что обозначения эмоций обеспечивают норму культуры речевого общения в данной языковой общности и различные отклонения от нее в групповых субкультурах. Для этих целей в лексиконе любого языкового сообщества имеется набор синонимичных обозначений эмоций для описания той или иной эмоции.

В лингвистическом аспекте проблема эмоций начинается с проблемы функции языка - функции выражения и вызывания её эмоций в процессе речевого общения. Слово «эмоция» (франц. *émotion*, лат. *emovere* «возбуждать», «волновать») обозначает волнение, душевное переживание, чувства, например презрение, страх, любовь, гнев и пр.

Лексика, обозначающая эмоции, употребляется в эмоциональном состоянии и в определенной ситуации, в состоянии эмоционального покоя эмотивы обычно не употребляются. В этом плане эмотивное содержание слова по своей природе – категория психологическая, с которой соотносится язык. Эмоции проникают в семантику слова и закрепляются в ней.

Целью данной статьи является анализ семантики слов-эмотивов в литературном английском языке. Материалом исследования послужило произведение классической литературы Charlotte Bronte “Jane Eyre” для

выявления и анализа лексических единиц, выражающих эмоций.

Основываясь на дефинициях слов с положительной и отрицательной коннотацией, мы выделили следующие лексические единицы.

Лексические единицы с положительной эмоциональной окраской: Love – to like another adult very much and be romantically and sexually attracted to them, or to have strong feelings of liking a friend or person in your family (235 единиц).

Happy - feeling, showing, or causing pleasure or satisfaction (128 единиц).

Smile - a happy or friendly expression on the face in which the ends of the mouth curve up slightly, often with the lips moving apart so that the teeth can be seen (100 единиц).

Laugh - to smile while making sounds with your voice that show you think something is funny or you are happy; the act or sound of laughing (68 единиц).

Joy - great happiness (61 единица).

Excite - to make someone have strong feelings of happiness and enthusiasm (55 единиц).

To be glad - to be pleased and happy (47 единиц).

Cheer - to give a loud shout of approval or encouragement; used to describe a place or thing that is bright and pleasant and makes you feel positive and happy (32 единицы).

Admire - to find someone or something attractive and pleasant to look at (28 единиц).

Serene - peaceful and calm (13 единиц).

Splendid - excellent, or beautiful and impressive (11 единиц).

Glee - happiness, excitement, or pleasure (10 единиц).

Merry - happy or showing enjoyment (8 единиц).

Wonderful - extremely good (5 единиц).

Fun - pleasure, enjoyment, or entertainment (2 единицы).

Chuckle - to laugh quietly (2 единицы).

Fantastic - Extremely good (2 единицы).

Grin - a wide smile (1 единица).

Enthusiasm - a feeling of energetic interest in particular subject or activity and an eagerness to be involved in it (1 единица).

Лексические единицы с отрицательной эмоциональной окраской:

Fear - an unpleasant emotion or thought that you have when you are frightened or worried by something dangerous, painful, or bad that is happening or might happen (123 единицы).

Hate - to dislike someone or something very much (41 единица).

To be afraid of smth - feeling fear, or feeling worry about the possible results of a particular situation (34 единицы).

Pity - a feeling of sadness or sympathy for someone else's unhappiness or difficult situation (32 единицы).

Cry - to produce tears as the result of a strong emotion, such as unhappiness or pain (27 единиц).

Shame - an uncomfortable feeling of guilt or of being ashamed because of your own or someone else's bad behaviour (20 единиц).

Sad - unhappy or sorry (20 единиц).

Regret - a feeling of sadness about something sad or wrong or about a mistake that you have made, and a wish that it could have been different and better (18 единиц).

Grief - very great sadness, especially at the death of someone (17 единиц).

Anger - a strong feeling that makes you want to hurt someone or be unpleasant because of something unfair or unkind that has happened (14 единиц).

Annoy - to make someone angry (12 единиц).

Nervous - worried and anxious (9 единиц).

Mad - very angry or annoyed (8 единиц).

Anxiety - an uncomfortable feeling of nervousness or worry about something that is happening or might happen in the future (8 единиц).

Unhappy - Sad or not satisfied (6 единиц).

Guilt - a feeling of worry or unhappiness that you have because you have done something wrong, such as causing harm to another person (6 единиц).

Depress - To cause someone to feel unhappy and without hope (5 единиц).

Resent - to feel angry because you have been forced to accept someone or something that you do not like (5 единиц).

Worry - to think about problems or unpleasant things that might happen in a way that makes you feel unhappy and frightened (4 единицы).

Envy - the feeling that you wish you had something that someone else has (3 единицы).

Helpless - unable to do anything to help yourself or anyone else (2 единицы).

Используя метод семантического поля, мы можем выделить слова входящие в ядро: love, happy, smile; fear, hate, to be afraid of something , и в периферию: fantastic, grin, enthusiasm; worry, envy, helpless.

Отсюда делаем вывод, что для выражения эмоций, центральным являются нейтральные слова, которые можно использовать в любом контексте, а периферийным – слова с более тонкой эмоциональной окраской.

Литература:

1. Арнольд И.В. Стилистика современного английского языка. - Л., 1981. – 383 с.
2. Попова З.Д., Стернин И.А. Лексическая система языка. Воронеж, 2004. - 145 с.
3. Шаховский В.И. Категоризация эмоций в лексико-семантической системе языка. Воронеж, 1987. – 192 с.
4. Charlotte Bronte “Jane Eyre”. Wordsworth Classics, 1999. – 448 с.
5. [Электронный ресурс]. - Режим доступа: www.dictionary.cambridge.org (Cambridge Dictionary).



**СТАРЫЕ И НОВЫЕ ОСОБЕННОСТИ
ПРИМЕНЕНИЯ ЭЛЕКТРОННЫХ
ДОКУМЕНТОВ И ДОКАЗАТЕЛЬСТВ
В ГРАЖДАНСКОМ СУДОПРОИЗВОДСТВЕ
В КОНТЕКСТЕ ПОСТАНОВЛЕНИЯ
ПЛЕНУМА ВЕРХОВНОГО
СУДА РФ ОТ 26.12.2017 № 57**

*Скобинева Михаил Сергеевич,
Российский государственный университет
правосудия, г. Нижний Новгород*

E-mail: mr.skobinev@list.ru

УДК 347.9

Аннотация. В данной статье рассматривается тема информатизации гражданского судопроизводства. Проанализированы новинки в сфере судебных информационных технологий, а также обновленная законодательная база. Выявлены возможные особенности развития информатизации цивилистического процесса посредством анализа положений Постановления Пленума Верховного Суда РФ от 26.12.2017 N 57. На основе проведенного исследования делаются предположения о дальнейшем совершенствовании возможностей информационно-коммуникативных технологий и законодательной базы.

Ключевые слова: информационные технологии, информатизация, электронные доказательства, электронный документ, судебное извещение, электронная подпись.

В последние годы большое количество споров и научных дискуссий вызывают информационные технологии, в силу времени все больше проникающие в судебную систему России. Здесь можно вспомнить, что особенно активные разговоры о назначении информационных технологий и их роли в судопроизводстве активно развивались еще в 2004 году, когда шла работа над блоком программ Государственной автоматизированной системы «Правосудие», потом особой дискуссии удостоилась система «Мой арбитр», позволившая подавать документы в арбитражные суды в электронном виде, а в прошлом 2017 году была введена долгожданный сервис «Электронное правосудие» или по-другому Интернет-портал ГАС «Правосудие» в суды общей юрисдикции, что также удостоилось отдельных споров по поводу практики и

особенностей применения.

Однако, мы перечислили только судебные информационные технологии и технические новинки. В рамках гражданского оборота, передачи и создания деловой документации также произошли существенные изменения. Стали известны и эксплуатируемы такие явления как электронный документ, электронная деловая переписка, электронные доказательства, которые многие исследователи вообще предлагают выделить в качестве отдельного вида доказательств в главе 6 Гражданского Процессуального кодекса РФ (далее по тексту – ГПК РФ), в силу множества их особенностей и отличий от традиционно закрепленных видов доказательств.[1]

Безусловно, такие изменения реалий были восприняты и процессуальными кодексами. Однако, практика применения и использования многих информационных технологий как судебных, так и используемых в деловом обороте значительно различалась. В связи с этой ситуацией было принято новое Постановление Пленума Верховного Суда РФ от 26.12.2017 N 57 «О некоторых вопросах применения законодательства, регулирующего использование документов в электронном виде в деятельности судов общей юрисдикции и арбитражных судов» (далее по тексту – Постановление Пленума).

Рассмотрим, какие новинки и жесткие рамки были введены данным актом.

Особенный интерес представляет п. 1 рассматриваемого Постановления Пленума, содержащий понятия, используемые в дальнейшем. Этот пункт представляет собой кладезь необходимых для изучения судебных информационных технологий понятий.

Так, мы понимаем, что в электронном виде могут быть поданы два вида документов: электронный документ и электронный образ документа. И, если с образом документа все понятно, то понятие электронного документа, данное в Постановлении Пленума никоим образом не повторяет традиционно закрепленное в п. 11.1 ст. 2 Федерального закона от 27.07.2006 N 149-ФЗ «Об информации, информационных технологиях и о защите информации».

Так, Федеральный закон определяет электронный документ как документированную информацию, представленную в электронной форме, то есть в виде, пригодном для восприятия человеком с использованием электронных вычислительных машин, а также для передачи по информационно-телекоммуникационным сетям или обработки в информационных системах.

Современные исследователи поддерживают существующее легальное понятие, и рассматривают в качестве электронных документов любую информацию, полученную как порядке электронного документооборота, так и за его рамками как сведения, которые создаются, хранятся и передаются с использованием технических средств фиксации, обработки и передачи информации, например, магнитные записи «черных ящиков», домашние видео- и аудиозаписи.[2]

Постановление Пленума значительно сужает представленное выше понятие и дополняет его наличием обязательного реквизита.

Согласно абз. 5 п. 1 рассматриваемого Постановления, под электронным документом признается документ, созданный в электронной форме без предварительного документирования на бумажном носителе, подписанный электронной подписью в порядке, установленном законодательством Российской Федерации.

Формулировка данного понятия должна прекратить споры, о соотношении аудио- и видеозаписей, страниц сайтов и графических изображений с категорией электронных документов.

Однако, Пленум не исключает страницы сайтов в сети из числа доказательств. Им посвящен п. 22 Постановления Пленума, который определяет, что в качестве доказательств могут быть приложены распечатанные копии страниц сайтов. Суд имеет право с целью собирания (обеспечения) доказательств незамедлительно провести осмотр данных страниц (часть 4 статьи 1, статья 75 ГПК РФ, часть 5 статьи 3, статья 79 АПК РФ, часть 4 статьи 2, статья 74 КАС РФ) в ходе подготовки дела к судебному разбирательству или в ходе судебного разбирательства по делу. Также, напоминает о нотариальном способе обеспечения такого вида доказательств до обращения лица в суд.

Следующие несколько пунктов Постановления Пленума рассматривают особенности и порядок подачи документов в электронном виде в суды общей юрисдикции и арбитражные суды.

Эта тема до сих пор актуальна для всей судебной системы.

Для арбитражных судов все началось достаточно продолжительное время назад, еще в 2011 году, когда был введен в эксплуатацию сервис «Мой арбитр», позволяющий подавать иски, заявления, другие документы в электронном виде. Конечно, сервис изменялся и в его работу вносились значительные изменения. Например, 2017 году с 1 января изменился порядок авторизации пользователей в системе. С этого момента авторизация происходит не в самом сервисе, а в Единой системе идентификации и аутентификации (ЕСИА).

Для судов общей юрисдикции подача документов в электронном виде до сих пор является большой новинкой, поскольку сервис «Электронное правосудие» или Интернет-портал ГАС «Правосудие» был введен в эксплуатацию только с 1 января 2017 года. Однако, реальное действие этой системы началось только в марте того же года, когда сотрудники суда были обучены работе с программой и им были даны четкие инструкции по ее эксплуатации. До этого времени даже на территории одного города могли быть разночтения в эксплуатации программы и необоснованные отказы в принятии документов. Основным актом, регулирующим работу сотрудников судов по эксплуатации нового сервиса стал Приказ Судебного департамента при Верховном Суде РФ от 29.04.2003 N 36 «Об утверждении Инструкции по судебному делопроизводству в районном суде». Однако, изменения, касающиеся приема и регистрации документов, поступающих в электронном виде были внесены только Приказом Судебного департамента при Верховном Суде РФ от 17.04.2017 N 71, то есть в середине четвертого месяца с начала эксплуатации

сервиса.

Поэтому, для судов общей юрисдикции действительно актуальными стали рекомендации и инструкции, данные в рассматриваемом Постановлении Пленума.

Так, был четко определен порядок подписания документа, поступающего в электронном виде. И, начавшиеся в 2017 году споры о необходимости такого реквизита как квалифицированная электронная подпись для большинства документов, могут быть забыты в связи с применением четко определенных правил.

Так, п. 4 Постановления Пленума закрепил, что обращение может быть подписано простой электронной подписью, то есть с помощью авторизации в ЕСИА. Исключения составляют строго предусмотренные законодательством случаи, например, заявление о предварительном обеспечении защиты авторских и (или) смежных прав, заявление об обеспечении иска, заявление о применении мер предварительной защиты.

Кроме того, определен порядок заверения доверенностей для представления интересов по обращениям, подписанным различными видами подписей.

В случае подачи подписанного простой электронной подписью, образа документа, при отсутствии в законе специальных требований, к обращению прикрепляется доверенность или иной документ, подтверждающий полномочия на подписание обращения в суд, в виде электронного образа документа, заверенного простой электронной подписью лица, подающего документы в суд.

Если в силу закона для подписания используется квалифицированная электронная подпись, то доверенность или иной документ, подтверждающий полномочия представителя на подписание такого обращения в суд, также должны быть подписаны (заверены) усиленной квалифицированной электронной подписью представляемого лица и (или) нотариуса. В указанном случае нотариальные доверенности в виде электронного образа должны быть подписаны усиленной квалифицированной электронной подписью нотариуса, а в виде электронного документа – представляемого лица и нотариуса.

Также, в п. 10 Постановление Пленума сократило бумажную волокиту, указав, что при подаче исковых и иных заявлений в электронном виде к копии определения об отказе в принятии или о возвращении такого заявления нет необходимости прикреплять указанные посланные в электронном виде документы.

Кроме того, особый интерес представляют пункты Постановления Пленума, определяющие обновленный порядок судебных извещений.

Особыми новинками являются:

- извещение лиц, участвующих в деле путем размещения информации о процессе на официальном сайте суда в сети «Интернет», в случае, если у суда есть сведения о том, что указанные лица знают о возникшем процессе;
- отчеты об извещении, вшиваемые в дело, в виде распечатанных копий страниц официального сайта суда;

- извещения по электронной почте по ходатайству лиц, участвующих в деле. Каким образом будут предоставляться отчеты об отправке посредством электронной почты пока еще непонятно, однако Постановление Пленума уже специально определило, что такие извещения считаются полученными в день их направления.

После рассмотрения текста нового Постановления Пленума хотелось бы сделать вывод, что оно обобщило проблемы, которые возникали при эксплуатации судами документов в электронном виде еще с 2011 года. Этот глобальный акт в области судебных информационных технологий обобщил и проблемы авторизации, реквизитов, извещения, доказательств в электронном виде, а также затронул исполнительное производство, которое мы не рассматривали в данной работе.

Рассматриваемое нами Постановление Пленума по своей роли и функциям уникально, и мы уверены, что оно подтолкнет информатизацию судов к дальнейшему расширению и развитию. Нам же остается только следить за этим процессом и отмечать текущие проблемы и противоречия, которые обязательно возникают в результате реализации любого акта.

Литература:

1. Балашов А.Н., Балашова И.Н. Электронные доказательства в системе правосудия по гражданским делам // Администратор суда. - 2015. - № 3. - С. 23-29.
2. Нахова Е.А. Проблемы электронных доказательств в цивилистическом процессе // Ленинградский юридический журнал. - 2015. - № 4. - С. 301-312.



ГРАЖДАНСКО-ПРАВОВЫЕ ПОСЛЕДСТВИЯ НЕСОБЛЮДЕНИЯ ПРАВИЛ ИНФОРМИРОВАННОСТИ ПАЦИЕНТА В РАМКАХ ДОГОВОРА ОКАЗАНИЯ МЕДИЦИНСКИХ УСЛУГ

*Старчиков Михаил Юрьевич,
Российский новый
университет,
г. Москва*

E-mail: insel09@mail.ru

УДК 34:347.44

Аннотация. В статье рассматриваются гражданско-правовые последствия для медицинских организаций в случае несоблюдения ими правил информированности пациентов в рамках договора оказания медицинских услуг

Ключевые слова: пациент, медицинская организация, информированное добровольное согласие, гражданско-правовая ответственность, договор оказания медицинских услуг

Некоторые авторы абсолютно верно отмечают, что договор об оказании медицинских услуг имеет сложный предмет (оказание медицинской услуги) и уникальный объект (психическое и физическое здоровье человека)[1].

Предмет договора оказания медицинских услуг и его существенные условия характеризуются рядом факторов, в том числе - информированностью пациента (заказчика) медицинской услуги.

Нами разделяется точка зрения о важности «объективного, полного и всестороннего информирования пациента и получения добровольного согласия на любое медицинское вмешательство» [2].

Согласно части 1 статьи 22 ФЗ «Об основах охраны здоровья граждан в Российской Федерации», каждый имеет право получить в доступной для него форме имеющуюся в медицинской организации информацию о состоянии своего здоровья.

Кроме того, на пациента при оказании ему медицинских услуг распространяются положения Закона РФ "О защите прав потребителей", регламентирующие права потребителей.

В соответствии с пунктом 1 статьи 8 вышеуказанного Закона РФ, потребитель (в т.ч. - пациент) имеет право на предоставление необходимой и

достоверной информации об исполнителе, реализуемых им работах, услугах.

Если потребителю не предоставлена возможность незамедлительно получить при заключении договора информацию о работе, услуге, он вправе потребовать от исполнителя возмещения убытков, причиненных необоснованным уклонением от заключения договора, а если договор заключен, в разумный срок отказаться от его исполнения и потребовать возврата уплаченной за товар суммы и возмещения других убытков (пункт 1 статьи 12 Закона РФ "О защите прав потребителей").

Полная информация о состоянии здоровья и содержании предоставляемой медицинской услуги должна стать известной пациенту ещё до начала её оказания, то есть предварять заключение соответствующего договора и, тем более, начало его исполнения.

Право на информированность пациента предусмотрено рядом международно-правовых документов: статьёй 5 Всеобщей декларации о геноме человека и правах человека (принята 11.11.1997 Генеральной конференцией Организации Объединенных Наций по вопросам образования, науки и культуры), статьёй 5 Европейской конвенции о правах человека и биомедицине (принята в Овьедо 04.04.1997), статьёй 5 Модельного закона о защите прав и достоинства человека в биомедицинских исследованиях в государствах-участниках СНГ (принят в г. Санкт-Петербурге 18.11.2005 на 26-ом пленарном заседании Межпарламентской Ассамблеи государств-участников СНГ), статье 6 Всеобщей декларации о биоэтике и правах человека (принята путём аккламации 19.10.2005 на 33-й сессии Генеральной конференции ЮНЕСКО), статьёй 13 Дополнительного протокола к конвенции о правах человека и биомедицине в области биомедицинских исследований (принят в Страсбурге 25.01.2005) и др.

На основании предоставленной ему информации пациент может дать информированное добровольное согласие на медицинское вмешательство или на отказ от него (статья 20 ФЗ «Об основах охраны здоровья граждан в Российской Федерации»).

Как правильно отмечает С.Г. Стеценко, «информированное согласие является условием законности проведения медицинского вмешательства и средством профилактики возникновения юридических конфликтов» [3].

Аналогичные нормы действуют в Германии, где пациента информируют также о конкретной вероятности различных рисков, его шансах на выздоровление, рисках ухудшения состояния здоровья в случае невыполнения вмешательства [4].

Кроме добровольного информированного согласия на медицинское вмешательство, в немецком медицинском праве выделяется так называемое терапевтическое или предостерегающее разъяснение [5].

Не вызывает никаких возражений замечание А.В. Тихомирова о том, что «условия о том, чем в личной сфере поступится и чем еще рискует поступиться пациент при получении медицинской помощи в составе медицинской услуги, являются существенными и должны быть определены в информированном

добровольном согласии» [6].

Нарушение права на информированность пациента о сути предоставляемой медицинской услуги может повлечь привлечение медицинской организации к гражданско-правовой ответственности.

Так, из решения Славянского городского суда Краснодарского края от 04 июля 2017 года по делу № 2-723\17 усматривается, что «судом установлено, что оказанная Г. медицинская услуга по введению вакцины АКДС, произведена с нарушением требований указанных выше законов и правовых актов в части отсутствия оформленного добровольного информированного согласия на проведение прививки.

В этой части, исковые требования подлежат удовлетворению, с ответчика подлежит взысканию компенсация морального вреда, на основании ст. 151 ГК РФ...»[7]

В соответствии с решением Первомайского районного суда г. Владивостока (Приморский край) от 14 июня 2017 года по делу № 2-2/2017, «Действительно, часть услуг была оказана без подписания письменного договора, действительно от истицы не было получено информированных добровольных согласий на оказание медицинских услуг...

Наряд по ортопедии..., в котором содержится фраза о том, что последний является информированным согласием на комплексное лечение в клинике, суд не может расценить как информированное согласие...

Более того, представленные документы не позволяют оценить, о чем информировали пациента.

Отсутствие добровольного информированного письменного согласия на каждое медицинское вмешательство является нарушением пункта 7 статьи 20, Федерального закона ... № 323-ФЗ «Об основах охраны здоровья граждан в Российской Федерации»...» [8]

Кроме того, не соблюдение законодательных положений о правилах дачи информированного добровольного согласия может иметь следствием признание судом договора оказания медицинских услуг ничтожной сделкой и его расторжение.

Так, согласно описательной части определения Верховного суда Российской Федерации от 08 сентября 2009 года по делу № 5-В09-100, «как следует из материалов дела, указанный Договор имеет 2 Приложения на оказание платных медицинских услуг, которые являются его неотъемлемой частью, а именно: Приложение № 1..., а также Приложение № 2: информированное согласие пациента на проведение эндоваскулярного вмешательства, которое, как утверждала истица, ни К., ни его родственники не подписывали, информации о необходимости проведения эндоваскулярного вмешательства не получали.

Как следует из проведенной по делу судебной — почерковедческой экспертизы, подпись от имени К., расположенная в строке «Подпись пациента», информированного согласия пациента на проведение эндоваскулярного вмешательства от 5 октября 2006 г. выполнена не К., а другим лицом...

Удовлетворяя искивые требования Х., суд пришел к выводу, что договор... на оказание платных медицинских услуг, заключенный между ЗАО «...» и К., в части проведения эндоваскулярного вмешательства, является ничтожной сделкой, так как совершен с нарушением закона, который устанавливает необходимость выражения воли сторон для совершения сделки...» [9]

Таким образом, исследование законодательного статуса информированного добровольного согласия пациента, выявление имеющихся пробелов и недостатков позволит выработать предложения по их устранению и практические рекомендации по применению данных нормативных положений в ходе принятия решений судами по искам пациентов о привлечении медицинских организаций к гражданско-правовой ответственности за вредоносное лечение.

Литература:

1. Михайлова Х.Л. Международные и национальные стандарты при урегулировании споров в сфере предоставления медицинских услуг [Электронный ресурс]: автореф. дис. ... канд. юрид. наук: 12.00.03 / Михайлова Христина Леонидовна. - Москва, 2009. – 27 с. // Библиотека юридических наук Law Theses: сайт. - Режим доступа: [http:// www.lawtheses.com](http://www.lawtheses.com) (дата обращения: 10.03.2018).
2. Абдуллина В.С. Гражданско-правовая ответственность за нарушения в сфере оказания медицинских услуг: некоторые вопросы теории и практики: автореф. дис. ... канд. юрид. наук: 12.00.03. - Казань, 2007. - С. 9.
3. Стеценко, С.Г. Юридическая регламентация медицинской деятельности в России: исторический и теоретико-правовой анализ [Электронный ресурс]: дис. ... докт. юрид. наук: 12.00. - С.-Петербург, 2002. - 452 с. // dslibnet библиотека диссертаций: сайт. - Режим доступа: <http://www.dslib.net/teoria-prava/juridicheskaja-reglamentacija-medicinskoj-dejatelnosti-v-rossii.html> (дата обращения: 17.03.2016).
4. Bundschuh, Aufklärung über den Grad der Dringlichkeit des Eingriffs // *Medizinrecht (MedR)*, 1986. - S. 152.
5. Matthies Abgrenzung von Selbstbestimmungsaufklärung und Sicherungsaufklärung // *Juristische Rundschau (JR)*, 1990.
6. Тихомиров А.В. Проблемы правовой квалификации вреда здоровью при оказании медицинских услуг: дис. ... канд. юрид. наук: 12.00.03. - Москва, 2007. - С. 119.
7. Решение Славянского городского суда Краснодарского края от 04.07.2017 по делу № 2-723\17 [Электронный ресурс] // Судебные и нормативные акты РФ: сайт. - Режим доступа: <http://sudact.ru> (дата обращения: 16.10.2017).
8. Решение Первомайского районного суда г. Владивостока (Приморский край) от 14.06.2017 по делу № 2-2/2017 [Электронный ресурс] // Судебные и нормативные акты РФ: сайт. - Режим доступа: <http://sudact.ru> (дата обращения: 16.10.2017).

9. Определение Верховного суда Российской Федерации от 08.09.2009 по делу № 5-В09-100 2014 [Электронный ресурс] // Судебные и нормативные акты РФ: сайт. - Режим доступа: <http://sudact.ru> (дата обращения: 16.10.2017).



ПРОБЛЕМНОЕ ОБУЧЕНИЕ В НАЧАЛЬНОЙ ШКОЛЕ

*Сутурина Елена Леонидовна,
Научный руководитель:
Сулейманова Фания Мурзабаевна,
Стерлитамакский филиал Башкирского
государственного университета,
г. Стерлитамак*

E-mail: suturina.e@mail.ru

УДК 37.3

Аннотация. В статье раскрываются проблемное обучение в начальной школе. Приводятся примеры постановки проблемных ситуаций на уроках в начальной школе.

Ключевые слова: младший школьник, проблемное обучение.

Период младшего школьного возраста – это время, когда ребенок активно растет и развивается, он особенно любопытен и любознателен, стремится познать все, что его окружает. Самым результативным способом развития познавательных интересов, творческого мышления, умение самостоятельно усваивать и применять на практике знания является проблемное обучение.

Проблемное обучение – это тип развивающего обучения, в котором сочетаются систематическая самостоятельная поисковая деятельность учащихся с усвоением ими готовых выводов науки, а система методов построена с учетом целеполагания и принципа проблемности; процесс взаимодействия преподавания и учения ориентирован на формирование познавательной самостоятельности учащихся, устойчивости мотивов учения и мыслительных (включая и творческие) способностей в ходе усвоения ими научных понятий и способов деятельности, детерминированного системой проблемных ситуаций» [1, с. 109].

В процессе проблемного обучения между учителем и учащимися возникает такой вид взаимодействия, когда дети свободно выражают свои мысли и взгляды, а учитель доброжелателен по отношению к мыслительному процессу ученика. Проблемное обучение отличается от традиционного обучения самостоятельной учебно-познавательной деятельностью по усвоению новых знаний.

Учитель создает на уроке проблемную ситуацию несколькими способами, например, постановкой проблемного вопроса, просьбой выполнить задание,

демонстрацией опыта и др. Далее задача учителя заключается в том, чтобы он, управляя мыслительной деятельностью учащихся, направил их на самостоятельное, индивидуальное или коллективное сначала выделение, а затем и решение учебной проблемы. Разработка такого урока требует от учителя начальных классов особого педагогического мастерства и много времени. Необходимо правильно учитывать знания, имеющиеся у школьников, ведь если их не будет достаточно, противоречие не будет замечено и как итог, мыслительная деятельность для решения проблемы не будет активизирована. На осмысление и поиски путей решения уходит иногда значительное количество времени. Умение учителя вести такие уроки позволяет ребенку не бояться проблем, а стремиться их разрешить.

Примеры создания проблемных ситуаций:

Пример. Урок «Русский язык». Тема урока: «Правила переноса слов».

Учащимся учитель читает загадку о самолете и пишет отгадку на доске (продолжает запись после слов с минуты чистописания). Учащиеся наблюдают, что новое слово на строке не помещается, под руководством учителя приходят к выводу, что одну часть слова оставить на строке, а другую перенести на следующую строку при помощи знака переноса. Работа в парах. Проверка задания. Видят варианты: Сам-оле-т, са-мо-лет, са-мол-ет. Проблемная ситуация. Побуждение к осознанию. Задание было одно, а выполнили по-разному. Побуждение к проблеме.

У: – Почему так получилось? Чего мы пока не знаем?

Д: – Как переносятся слова. (Неточная формулировка темы). Верная формулировка темы.

У: –Тема урока сегодня «Правила переноса слов» (Фиксирует тему на доске).

Пример. Урок «Окружающий мир». Тема урока: «План и карта».

Учащимся предлагается изобразить в тетради кубик в натуральную величину. Затем учитель дает задание изобразить стол в натуральную величину. Так как это невозможно, учащиеся под руководством учителя приходят к выводу, что необходимо уменьшить изображение, т.е. использовать масштаб.

Постановка проблемных ситуаций приучает младших школьников к умственному напряжению, вызывает ситуации увлеченности, дети делают свое собственное открытие, раздумывают, обсуждают и додумываются до решения проблемы урока и сами объясняют, как надо действовать. Бывает и такое, что из проблемной ситуации самостоятельно детям не выйти, и тогда учитель задает определенные вопросы, подталкивая школьников на осознание проблемной ситуации и формулировании учебной проблемы. Такой диалог не только развивает логическое мышление, а порой просто незаменим при работе с детьми, у которых «низкий» уровень обучаемости.

В современном мире младшему школьнику необходимо принимать самостоятельные решения, быть готовым к самообразованию, готовым к сотрудничеству для достижения совместного результата. Поэтому необходимо

было найти такую технологию обучения детей, которая помогла бы исходить из того, что ученики стали не только объектом обучения, пассивно воспринимающими учебную информацию, но и быть активными субъектами, самостоятельно владеющими знаниями и решающими познавательные задачи. Такой технологией обучения стало проблемное обучение, без которого невозможно развитие интеллектуальных способностей.

Таким образом, использование в начальной школе проблемного обучения обеспечивает учебную мотивацию, развивает познавательную активность младших школьников, делает учебный процесс более привлекательным, формирует творческую деятельность, обеспечивает глубину и прочность приобретенных знаний.

Литература:

1. Махмутов М.И. Организация проблемного обучения в школе: кн. для учителей. – М.: Просвещение, 2007. – 240 с.

СЕМЬЯ КАК ФАКТОР СОЦИАЛИЗАЦИИ МЛАДШЕГО ШКОЛЬНИКА

*Тимофеева Виталия Николаевна,
Научный руководитель:
Сулейманова Фания Мурзабаевна,
Стерлитамакский филиал БашГУ,
г. Стерлитамак*

E-mail: vitaliya.vita.timofeeva.timofee@mail.ru

УДК 37.02

Аннотация. В статье рассматриваются проблемы социализации младшего школьника. Основным институтом социализации младшего школьника является семья.

Ключевые слова: младший школьник, социализация, семья.

Семья является компонентом института «семьи и брака», который выполняет важные функции для нашего общества. Именно в семье формируется взаимоотношение и взаимовлияние всех членов семьи, что влияет на связь младшего школьника с миром. Самоопределение человека актуально для любого периода его жизни, тем не менее эти периоды находятся в прямой зависимости от социально-политической и экономической системы общества. Семья является одним из факторов социализации. Социализация младших школьников – это сложный непрерывный процесс, при котором потребности одного человека адаптируются к потребностям современного общества [2, с. 89].

Проблемами и вопросами социализации личности занимались такие ученые, как А.Н. Бабенко, Б. Берксон, Р. Борис, О. Брим, Л.С. Выготский, П.Л. Гальперин, И.Ф. Гербарт, М. Каплан, Д.Р. Келли, И.С. Кон, А.П. Леонтьев, А.С. Макаренко, Дж. Г. Мид, А.В. Мудрик, Д. Мунди, Т. Парсонс, Б.Д. Парыгин, Ж. Пиаже, А.А. Реан, С.Л. Рубенштейн, Г. Салливан, Б. Скиннер, В.А. Сухомлинский, Г. Уолтер, Шомбар де Лов, и др. Несмотря на столь представительный круг ученых, исследовавших проблему социализации младших школьников, существует недостаточно изученные аспекты проблемы. Одной из таких проблем являются именно семейные отношения. Наиболее сложно процесс социализации происходит в младшем школьном возрасте, так как растущий организм и становление личности претерпевают существенные изменения. Зачастую возникает огромное многообразие взаимоотношений с его

окружением, не обойдется без дружбы, но возможна вражда и т.д. На младшего школьника сильное влияние оказывают микро и макросреда общества, а также различные социальные институты [1, с. 53].

Изучение семьи и семейных отношений должен проводить сам учитель и социальный педагог. Необходимо использовать различные методы социально-психологической диагностики: опрос, наблюдение, эксперимент, метод социометрии, методы поперечных и продольных срезов, количественно-качественных анализ документов, тестирование. Один из главных источников информации для учителя является прямое наблюдение за тем, как родители общаются с ребенком в различных ситуациях, вдумчивый анализ того, что и как говорят родители о своих детях, что и как рассказывает ребенок о своей семье, о совместных делах и том, как они проводят время [3, с. 129].

Возможно использование «техники активного слушания». Эта техника дает младшему школьнику ощущение собственной значимости, нужности, возможность выразить свои чувства, самому разобраться в сложившейся ситуации. Такая беседа между ребенком и взрослым строится на равных, в чем дети нуждаются больше всего. Для того чтобы слушать, необходимо:

Во-первых, установить с ребенком контакт глазами. Такой контакт показывает ребенку, что вам интересно то, что он говорит, вы в полном понимании. Во-вторых, используются вопросы на понимание того, о чем рассказывает ребенок, помогающие прояснить его позиции без критики. В-третьих, активное слушание предполагает перефразирование того, что вам сообщили. Перефразирование помогает точнее понять смысл сказанного: «Я правильно понял, что...». В-четвертых, оно включает с себя «озвучивание» родителем чувства ребенка, например, «Ты обижен на Петю» или «Тебя огорчила эта ситуация», «Ты чувствуешь себя растерянным».

Семья играет огромную роль в процессе социализации ребенка. Это происходит потому, что ее одобрение, поддержка, безразличие или осуждение сказываются на интересах младшего школьника, способствуют поиску решений в трудных ситуациях, адаптироваться к изменившимся обстоятельствам его жизни, устоять в меняющихся социальных условиях. Ценности и атмосфера семьи определяют и то, насколько она становится средой саморазвития и ареной самореализации ее членов, возможные аспекты и способы того и другого.

Состояние государства напрямую зависит от состояния семьи. В семье родители и дети связаны духовной общностью. От уровня духовности в семье напрямую зависит и уровень духовной культуры общества. Экономическое состояние семьи зависит от экономического состояния государства. В любой семье младший школьник проходит социализацию, характер и результаты которой определяются уровнем образования, социальным статусом, материальными условиями, ценностными установками, стилем жизни и взаимоотношений членов семьи.

Самым эффективным способом воздействия на ребенка является умение прислушиваться к интересам. Необходимо построить общение с ребенком так,

чтобы он смог поделиться своими трудностями, переживаниями. Быть родителем – очень сложная работа. Необходимо быть любящими и терпимыми. Повзрослев, ребёнок обязательно оценит мудрое воспитание и будет благодарен за достойное семейное воспитание. Ни одно слово, сказанное с любовью, не останется незамеченным.

Литература:

1. Дружинин В.Н. Психология семьи. – СПб.: Питер, 2014. – 176 с.
2. Дядюнова И.А. К вопросу о социализации детей // Начальная школа. – 2007. – № 10. – С. 89–92.
3. Психология семейных отношений с основами семейного консультирования: Учеб. пособие для студ. высш. учеб. заведений. – М.: Академия, 2013. – 192 с.



ПОНЯТИЕ РЕЛИГИИ И ЕЕ СООТНОШЕНИЕ С ПРАВОМ

*Тойлыбекова Эльмира Орынтаевна,
Казанский (Приволжский)
федеральный университет,
г. Казань*

E-mail: elmira-01-1981@mail.ru

УДК 993

Аннотация. В статье рассматривается значение религии в духовной жизни общества, а также точки ее соприкосновения с правом.

Ключевые слова: религия, право, общество, духовная сфера.

Освоение духовных ценностей, к числу которых относится и религия, позволяет постичь смысл истории, выявить сопричастность религии к различным сторонам духовной жизни общества. Цель на качественно новое его (общества) состояние ведет к переосмыслению многих культурных традиций. Реалии требуют, с одной стороны, освоения культурного наследия, а с другой, - умения выйти за рамки отживших представлений [1, с. 3]. Это особенно актуально при изучении влияния религиозных духовных ценностей на формирование личности и регулировании ее поведения.

Первые исследования о сущности религии и причинах ее возникновения появились в античной древности. В середине I тысячелетия до н.э. греческие философы одними из первых пытались рационалистически осмыслить мир, обратили внимание на то, что религиозные представления не имманентно присущи человеку, что люди выдумали своих богов. Древнегреческие философы полагали, что религия возникла для того, чтобы внушить людям страх, заставить их выполнять законы. Страх перед грозными явлениями природы, как считал Демокрит, лежит в основе религии [2].

Концепции древнегреческих философов о происхождении и социальных функциях религии заложили фундамент научного религиоведения. Распространение христианства на долгие века покончило с практикой античного свободомыслия, направив поиски истины в русло богословия. И хотя христианская теология дала миру немало незаурядных мыслителей, их суждения о религии обычно ограничивались строгими рамками церковной догмы, за

пределами которых горели костры «святой» инквизиции для еретиков и вольнодумцев. Поэтому лишь начиная с эпохи Возрождения, и особенно в эпоху Просвещения, когда всеилие церкви стало исчезать под давлением новых явлений и процессов (возникновение капитализма в сфере социально-экономической, реформация в сфере церковной), традиция античного свободомыслия возродилась - на сей раз на новом, более высоком уровне [3, с. 10].

Одним из первых потряс слепую веру в церковные догмы на рубеже XVII в. Ф. Бэкон, сравнивший ум человека с кривым зеркалом, искажающим реальность, и тем давший толчок к прямой критике религии [4]. Соотечественник Бэкона - англичанин Т. Гоббс в своем знаменитом сочинении «Левиафан» заявил, что именно страх перед невидимой силой, воображаемой на основании выдумок, допущенных государством, называется религией. Невежество и страх, по Гоббсу, породили религию, а власти сознательно использовали это в своих интересах. Так родилась теория религии как сознательного обмана [5].

Голландский философ Б. Спиноза утверждал, что все то, что когда-либо почиталось из ложного благочестия, ничего, кроме фантазий и бреда подавленной и робкой души, не представляло. Таким образом, истоки религии Спиноза видел в неуверенности человека в своих силах, в постоянных колебаниях его между надеждой и страхом [6].

Таким образом, идеи XVII в. подготовили почву для расцвета в XVIII в., веке знаменитых философов, просветителей и энциклопедистов, еще более разоблачительной критики религии. П. Гольбах считал религию вымыслом, созданным человеческим воображением [7]. В какой-то степени близок к этой идее был и Вольтер с его классическим тезисом: «Если бы Бога не было, его следовало бы выдумать» [8].

П.С. Марешаль сравнил религию с наркотиком, с опиумом, обратив при этом внимание на силу религиозной традиции [9].

Резкие, язвительные, саркастические нападки французских философов XVIII в. на религию и бога не только возродили традиции античного свободомыслия, но и явились фундаментом для развития в XIX в. научного религиоведения со всеми его школами, направлениями, концепциями.

На рубеже XVIII-XIX вв. стали появляться обстоятельные исследования, ставившие своей целью комплексно изучить проблему сущности и происхождения религии. Так, Ш. Дюбуа стремился показать, что все древние боги и герои были олицетворением небесных явлений, причем к числу астрально-мифологических образов он отнес и Христа [10]. В начале XIX в. на основе этих идей сложилась мифологическая школа, наиболее известные представители которой (братья Я. и В. Гримм, М. Мюллер) связывали мифологию и религию различных народов, стремясь доказать, что религиозные верования суть отголоски древнего астрально-мифологического культа.

Как считает Л.С. Васильев, изучив огромный материал по истории древних мифов и тем самым дав толчок развитию ряда наук (этнографии, фольклористики и т.п.), сторонники этого направления, однако, оказались не в состоянии

предоставить убедительный анализ сложных и развитых религиозных систем, в чем и проявилась слабость их школы [3, с.11].

Значительным шагом вперед в познании вышеназванных систем стала антропологическая школа. Предтечей ее можно считать учение Л. Фейербаха, который считал, что богов создает сила фантазии, воображения человека, что религия - это, в конечном счете, продукт деятельности, мышления и эмоций людей [12]. Сторонники антропологической школы, и, прежде всего, виднейший ее представитель - английский этнограф Э. Тэйлор, опирались на ту же основу, что и Фейербах, т.е. на мыслящего индивида, силой сознания и эмоций создающего религиозные представления, первоначальная форма этих представлений - вера в духов, т.е. анимизм. Одухотворивший мир первобытный человек, дикарь-философ, создает этих духов силой своего воображения. Хотя опиравшаяся на капитальные этнографические исследования теория Тэйлора была существенным шагом вперед в науке о первобытном обществе, чисто религиозоведческая слабость ее очевидна [13].

Антропологи-эволюционисты развивали теорию Тэйлора, уточняя отдельные ее положения, как это было сделано, в частности, в трудах Д. Фрэзера, Л. Леви-Брюля и некоторых других исследователей. В этнографических исследованиях Фрэзера акцент был сделан уже не столько на абстрактную рефлексию мыслящего дикаря-философа, сколько на ассоциативные представления первобытных людей, которые способствовали установлению искаженных связей между реальностью и ее восприятием и тем положили начало магии - одной из древнейших форм религии. Следующий шаг в этом же направлении сделал Леви-Брюль, пытавшийся объяснить такого рода ложные ассоциативные связи первобытного человека особенностями его «пралогического» мышления, основанного на аффектах и ощущении сопричастия («таинственная партиципация») [3, с. 12].

В XX в. в противовес антропологической школе с ее попытками видеть в религии результат ложных ассоциаций, нелогичности мышления, отвлечение невежественного дикаря были выдвинуты новые, более обстоятельные концепции. Одна из них - концепция прамотеизма, автор которой, католический священник В. Шмидт, в своей 12-томной работе «Происхождение идеи бога» старался доказать существование своего рода первобытного «божественного откровения». Шмидт анализировал громадный фактический материал и продемонстрировал грандиозную эрудицию. Однако его априорно принятая идея доказать сущность божью и наличие в той или иной форме представлений о едином Боге чуть ли не у всех народов мира оказалась несостоятельной [15].

Иная судьба была у теории психоанализа З. Фрейда. Вообще-то эта теория в гораздо большей степени относится к области психиатрии, даже медицины, нежели к религиозоведению, Однако она поиграла существенную роль в развитии современного религиозоведения. Религиозный аспект теории Фрейда сводится к тому, что религия в ранних своих формах (тотемизм) возникла как следствие сознательного подавления бессознательных инстинктов, прежде всего полового.

Сублимация такого рода всегда была чревата взрывом. Отсюда и религиозные представления - это иллюзии, выступающие как исполнение древнейших, сильнейших, навязчивых желаний человечества, тайна их силы, считал Фрейд, заключается в силе этих желаний. «Эдипов комплекс» (согласно древнегреческому мифу, Эдип, не зная того, убил отца и женился на матери) всегда, согласно Фрейду, создавал у мужчин двойственное отношение к их отцам - как к отцам и как к соперникам, что привело затем к тотемизму: тотем заменил отца. В дальнейшем такого рода «заместителем отца» стал Бог [16].

Таким образом, по Фрейду, религия - это следствие сублимации [17] навязчивых желаний. Но только ли это очевидная нелепость, как считают некоторые противники Фрейда? Следует заметить, что Фрейд смог многое увидеть и понять в подсудном, иррациональном внутреннем «Я» индивида. Некоторые выводы в его анализе явно относятся к неврозам, даже патологии. Но религия отнюдь не была достоянием только здоровых людей. Невротические недуги подчас даже способствовали религиозно активным деятелям (монахам, шаманам, пророкам и т.п.) совершать «чудеса», приходить в состояние экстаза, иметь «видения», слышать «голос Бога» и в итоге вести за собой здоровых, что нередко превращало этих деятелей в основателей новой религии. Теория Фрейда, таким образом, внесла весомый вклад в уяснение ряда аспектов, имеющих прямое отношение к религиоведению, например в анализ причин так называемой «потребности в религии» [18].

XX век был отмечен и еще несколькими новыми концепциями в области религиоведения. Среди имен их авторов - швейцарский психолог К. Юнг, французский социолог Э. Дюркгейм и другие ученые с их теориями о «коллективном сознании» и «коллективном бессознательном» [19]. Все эти теории внесли свой вклад в современное религиоведение.

В действующем законодательстве многих стран мира содержатся различные упоминания о религии или связанных с ней явлениях. Но в большинстве случаев не дается объяснения, что под ними понимается.

Сложности, с которыми сталкиваются юристы, вполне объяснимы, поскольку юриспруденция объективно не в силах нормативным, формальнологическим языком описать многомерные религиозные понятия, в основе которых лежат самые разнообразные характеристики. Вместе с тем, проблемы дефиниций в религиозной сфере характерны не только для юриспруденции, но и для других наук: философии, социологии, психологии, собственно религиоведения. Отсутствуют четкие критерии, разграничивающие религиозное и нерелигиозное, единые признаки, характерные для всех религий.

Общая закономерность в историческом развитии соотношения религии и права после эпохи средневековья - постепенное ослабление влияния религии не только на право, но и на социальную жизнь в целом.

Литература:

1. Туфан З. Религия в системе духовной культуры: учебное пособие. - Алматы: ВШП «Эдшет», 1999. - С. 3.
2. Демокрит. Избранные труды // В кн.: Антология мировой философской мысли: в 5-ти томах. - М.: Мысль, 1997. - Т. 1. - С. 37-38.
3. Васильев Л.С. История религий Востока. - М: Университет, 2001. - С. 65.
4. Бэкон Ф. Избранные труды // В кн.: Антология мировой политической мысли: в 5-ти томах. - М.: Мысль, 1997. - Т. 1. - С. 379.
5. Гоббс Т. Избранные труды // В кн.: Антология мировой политической мысли: в 5-ти томах. - М.: Мысль, 1997. - Т. 1. - С. 389.
6. Спиноза Б. Избранные труды // В кн.: Антология мировой философской мысли: в 5-ти томах. - М.: Мысль, 2001. - Т. 2. - С. 79.
7. Гольбах П. Избранные труды // В кн.: Антология мировой философской мысли: в 5-ти томах. - М.: Мысль, 2001. - Т. 2. - С. 95.
8. Вольтер. Избранные труды // В кн.: Антология мировой философской мысли: в 5-ти томах. - М., 1996. - Т. 1. - С. 114.
9. Марешаль П.С. Избранные труды // В кн.: Антология мировой философской мысли: в 5-ти томах. - М.: Мысль, 2001. - Т. 2. - С. 173.
10. Дююи Ш. Избранные труды // В кн.: Антология мировой философской мысли: в 5-ти томах. - М.: Мысль, 2001. - Т. 2. - С. 231.
11. Васильев Л.С. История религий Востока. - М: Университет, 2001. - С. 65.
12. Фейербах Л. Избранные труды // В кн.: Антология мировой философской мысли: в 5-ти томах. - М: Мысль, 2001. - Т. 3. - С. 319.
13. Тэйлор Э. Избранные труды // В кн.: Антология мировой философской мысли: в 5-ти томах. - М, 1990. - Т.2. - С. 256.
14. Васильев Л.С. История религий Востока. - М: Университет, 2001. - С. 65.
15. Шмидт В. Происхождение идеи бога. - М, 2000. - С. 18.
16. Фрейд З. Психоанализ. Религия. Культура. - М., 1992. - С. 64.
17. Современный словарь иностранных слов. - М., 2004. - С. 666.
18. Фрейд З. Будущее одной иллюзии // Сумерки богов. - М., 1990. - С. 109.
19. Осипова Е.В. Социология Э. Дюркгейма. - М., 1977. - С. 67.



ФОРМИРОВАНИЕ НАЦИОНАЛЬНОГО ХАРАКТЕРА ПОСРЕДСТВОМ РАЗВИТИЯ ЯЗЫКОВОЙ ЛИЧНОСТИ

*Толдыков Илья Андреевич,
Казанский федеральный
университет, г. Казань*

E-mail: toldykov1994@mail.ru

УДК 81-114+81.23

Аннотация. В статье рассмотрены особенности формирования личности и национального характера посредством языка. Выделены языковые факторы, которые влияют на формирование личности. Проанализированы особенности формирования национального характера вследствие развития языковой личности.

Ключевые слова: личность, язык, языковые факторы, национальный характер, функционирование языка.

Abstract. In the article features of formation of the person and national character by means of language are considered. The linguistic factors that influence the formation of personality are singled out. The peculiarities of the formation of the national character through the development of the linguistic personality are analyzed.

Key words: personality, language, linguistic factors, national character, functions of the language.

Развитие и совершенствование языковой личности зависит от возраста, уровня образования, знания других языков, кроме родного, владения профессиональной речью. Личность реализуется в речевой профессиональной деятельности, то есть в процессах говорения (слушание) и письма (чтение).

Понятие «языковая личность» активно и подробно исследуется в трудах многих ученых (Г. Богин, В. Виноградов, А. Залевская, И. Дроздова, Ю. Караулов, Л. Мацко, Л. Пономарь, М. Пентилюк, Т. Симоненко, А. Шахнарович и др.). И трактуется оно по-разному. По нашему мнению, языковая личность - это совокупность всех речевых компетенций, которыми обладает человек.

Целью данной статьи является выяснение особенностей формирования личности, а также национального характера в процессе обучения языку, что позволяет также определить и формирование профессиональной языковой

личности.

Личность может в совершенстве и эффективно осуществлять общение, как бытовое, так и профессиональное, с помощью различных видов речи (внутренней и внешней, устной и письменной, продуктивной и рецептивной).

На формирование языковой личности влияют факторы как объективные, независимые от лица говорящего, так и субъективные, обусловленные говорящим.

К объективным факторам относятся:

- сам язык, его нормативность;
- уровень развития и доскональность его подсистем;
- стилистическая разветвленность;
- возможность обеспечивать речевые потребности личности и создавать языковую картину мира для современного человека;
- традиция общественного использования языка; полноценное функционирование языка во всех сферах жизни: государственной, политической, правовой, экономической, научной, профессиональной, бытовой и др.

Субъективными факторами, влияющими на формирование личности, выступают много факторов, а именно:

- способность говорящего получать языковое образование и в совершенстве владеть языком;
- внутренняя готовность говорящего к получению языкового образования;
- речевое воспитание, которое в дальнейшем проявляется во всех сферах деятельности человека;
- осознанная потребность совершенствоваться и проявлять свойства языковой личности; активное отношение к языку и надлежащий уровень речевой культуры [1, С. 60].

В языковой личности предполагается наличие:

- общих коммуникативных качеств (установление контакта, умение творить и выражать себя средствами языка; владеть основными формами устного и письменного общения (монолог, диалог, полилог, описание, повествование, рассуждение),
- овладение определенными стилями;
- насыщенность языка, который характеризуется логичностью, предметностью, точностью, выразительностью, образностью, богатством языковых средств,
- владение жанрами и стилями, текстообразованием;
- адекватного выбора как уровень коммуникативной совершенства, что предполагает владение функциональными типами речи, стилями литературного языка, точной речевой реакцией;
- владение профессиональным языком: работа с терминосистемами, фразеологией, жанровыми формами текстообразования;
- речевого имиджа социальных ролей: политика, государственного работника, руководителя - этическими и эстетическими манерами живой речи.

Два последних уровня являются самыми высокими уровнями формирования языковой личности и языковой культуры. Как известно, «культура речи - это сфера взаимодействия языка и культуры, языка и внеязыковой действительности, употребление языка в соответствии с требованиями национальной культуры и ситуаций общения» [2, С. 11].

Профессиональная языковая личность предполагает наличие профессионально коммуникативных умений современного специалиста общаться в типичных условиях профессиональной деятельности, обрабатывать учебно-научные, профессионально ориентированные тексты; решать коммуникативные задачи в сложных и непредсказуемых ситуациях профессионального общения.

Огромное культурное наследие этноса, его традиции и ценности - особенно речь - составляют основы для дальнейшего формирования политической нации. На каждом из этапов нациогенеза языковые вопросы играют ведущую роль и являются своеобразным стержнем национально-государственного строительства. Язык, как главный признак нации, обеспечивает нормальное функционирование этнонационального организма во всех его проявлениях. Одним из составляющих культуры был и есть язык как высшая духовная ценность народа, как сила нации. Уровень развития речи определяет уровень интеллекта человека. По В. Гумбольдту, речь определяет народ, к которому принадлежит человек, круг общения, откуда человеку дано выйти лишь постольку, он тут же вступает в круг другого языка [1, С. 22].

Государственный язык формирует национальное сознание, играет решающую роль в становлении национальной идентичности. Разные языки - это не просто разные оболочки общегосударственного знания, это разные видения мира. Существует недооценка роли языка как формы национально-культурного развития, а, следовательно, и как фактора формирования политической нации. В этом и проявляется противоречие между пониманием языка как сущности бытия человека и человеческого сообщества как формы, которая влияет на развитие речи в процессе государственного строительства. Отдельные представители элиты, лидеры политических партий проблемы речевого развития сводят к одной этнической концепции нации. Ведь любой признак нации несет в себе определенным образом и этническое, и сугубо социальную нагрузку, в связи с чем язык является признаком и этнической, и политической теории нации. Это подтверждает Ю. Римаренко: «Речь наиболее этнизированный базовый признак нации - тесно связана с таким остро социальным явлением, как национальная культура, общность территории, и, кроме этнических, имеет политические, психологические, экологические параметры» [4, С. 13] Этническое и социальное тесно переплетается в сфере национальной психологии и национального характера.

Считаем правильной трактовку этнических сообществ как сообществ культурных, так как вес языка в культуре велик, а вне языка существование культуры невозможно, а также наличие автономной речи является главным

условием существования отдельного этноса. Язык является сущностью культурной идентичности определенного народа. В мире принята классификация языков, прямо тождественная классификации народов. Подчеркиваем, что основным признаком различия народов является не антропологический или религиозный, а языковой признак.

С.Г. Тер-Минасова, известный в России ученый, специалист в области межкультурной коммуникации, отмечает важную роль французского языка, как проводника культуры и этнического самосознания представителей французской нации [5, С. 134]. В качестве яркого примера этой функции языка, исследователь приводит следующую цитату из романа Андрея Макина «Французское завещание»: “Notre langue»! Par-dessus les pages que lisait notre grand-mère, nous nous regardâmes, ma sœur et moi, frappés d’une même illumination: «...qui n’est pas pour vous une langue étrangère». C’était donc cela, la clef de notre Atlantide! La langue, cette mystérieuse matière, invisible et omniprésente, qui atteignait par son essence sonore chaque recoin de l’univers que nous étions en train d’explorer. Cette langue qui modelait les hommes, sculptait les objets, ruisselait en vers, régissait dans les rues envahies par les foules, faisait sourire une jeune tsarine venue du bout du monde... Mais surtout, elle palpait en nous, telle une greffe fabuleuse dans nos cœurs, couverte déjà de feuilles et de fleurs, portant en elle le fruit de toute une civilisation. Oui, cette greffe, le français” [6, P.56]. Данное осознание роли языка весьма созвучно нашему представлению о роли языка в формировании личности и национального характера.

Таким образом, языковая личность специалиста и культура речи, по нашему мнению, являются неразрывными. Приобретая знания по будущей профессии в процессе обучения, личность ориентируется на адекватный профессиональный выбор средств общения, который формирует профессиональную языковую личность. Итак, о конкретной языковой личности можно говорить только в случае реализации ее речевых способностей в конкретном профессиональном общении. Также главными источниками языка, которые укрепляют нацию, являются: национальная традиция и преемственность поколений; национальное сознание и самосознание материальная и духовная культура этноса; национальный характер и менталитет; уважение и сотрудничество с национальными меньшинствами; исторический опыт и уважение к другим странам мира. Отсюда глубокая ценность языка как основы формирования политической нации и этноязычной самоидентификации.

Литература:

1. Гумбольдт В. Собрание сочинений // В. Гумбольдт. - М. - Просвещение, 1989. - в 3 т.
2. Костомаров В.Д., Бурвикова Н.Д. Старые мехи и молодое вино / Костомаров В.Д., Бурвикова Н.Д. – Санкт-Петербург: изд. Златоуст, 2001. – 33 с.
3. Новые педагогические и информационные технологии в системе образования: [Учеб. пособие для студ. пед. вузов и системы повыш. квалиф. пед кадров] / Е.С. Полат, М.Ю. Бухаркина, М.В. Моисеева, А.Е. Петров. – М.: Издательский центр «Академия», 2000. – 272 с.
4. Римаренко Ю.В. Речь и этногенез. - М. : Печатный дом, 2016. - 280 с.
5. Тер-Минасова С.Г. Язык и межкультурная коммуникация / Москва: изд. Слово / Slovo, 2000. – 147 с.
6. A. Makine Le testament français. [Paris]. - Mercure de France. - 1997.



RESOURCE POTENTIAL OF THE KRASNODAR TERRITORY AS A FACTOR OF TOURISM DESTINATION COMPETITIVENESS

*Umanskaya Maria Gennadyevna,
Kuban state university, Krasnodar*

E-mail: maria.uma0@gmail.com

УДК 338.48

Abstract. The estimation of the region's tourism competitiveness is significant for tourism management and marketing. Competitiveness of a tourism destination is analyzed through four aspects, such as recourses, management policy, demand peculiarities, and situational conditions. The article analyses the resource potential of the Krasnodar Territory taking it as a the a basis for tourism sector development. Three groups of resources are estimated: endowed, created and supporting. The analysis points out strong and weak sides of the resource potential influencing the state of tourism in the region and compares resource parameters to the average means of other federal subjects of Russia.

Key words: tourism, destination competitiveness, resources, Krasnodar territory, tourism management

Introduction. Estimation of tourism destination competitiveness is an important issue since it allows to detect strengths and weaknesses of the region at the market of tourism services, to define the potential of tourism destination, and to set the strategy for development.

The methods for estimation of competitiveness in the field of tourism include two major approaches:

- objective estimation based on quantitative characteristics of a destination;
- estimation carried out through surveys measuring subjective characteristics of a destination based on its image at the market.

The given research follows the first approach and analyses specific factors in order to define competitive position of the Krasnodar Territory as a tourism destination. The author follows the fundamental model proposed by L. Dwyer and C. Kim [3]. It is represented as a system of factors influencing the destination competitiveness, which may be expressed schematically (fig. 1).

- The factors of competitiveness are grouped as:
- resources (endowed, created and supporting);
 - destination management, i.e. actions involving marketing and management policies;
 - situational conditions, i.e. uncontrolled factors;
 - demand, i.e. awareness, preferences and inquiries of the consumers.

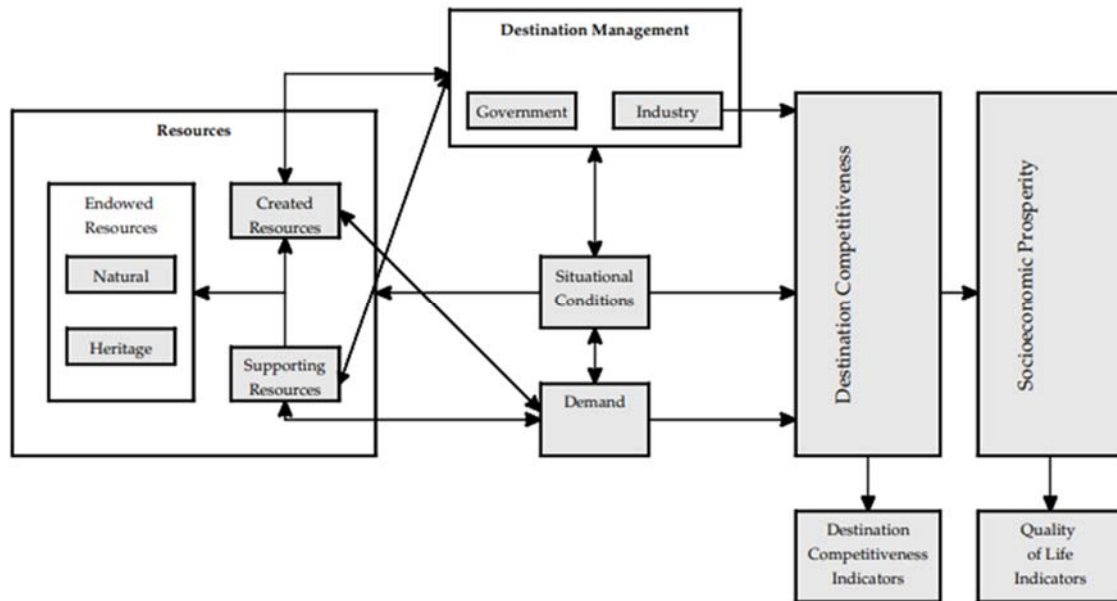

Fig. 1 Elements of tourism destination competitiveness. Source: L. Dwyer, C. Kim [3]

According to the authors' opinion, destination competitiveness is linked to socioeconomic prosperity, which stands as a fundamental aim of the economic processes.

In this study the resource base is analyzed through the official data of the Federal State Statistics Service [7] and compared to the average indices of other regions of Russia. The resource base consists in endowed (natural and cultural), created and supported resources.

Endowed resources. Resources are generally divided into endowed and created.

Climate, landscape, flora and fauna constitute natural endowed resources. The major part of the region is located in moderately continental climatic zone, a part of the Black Sea coast belongs to the subtropical zone. Average temperatures in winter and summer are 3-5°C and 22-24° respectively. Average amount of precipitation equals 141 mm in July and 63 mm in January. The region is generally characterized with mild winters and hot summers.

The region faces the Black and Azov seas. It is mainly occupied with plain, while the Southern coastline is covered with mountains, a part of Greater Caucasus range

with the highest peak of 3,345 m. It should be mentioned that Western Caucasus is included into the list of UNESCO sites, such as Caucasus Nature Reserve belonging to the area of the Krasnodar Territory[9].

The flora and fauna of the region is diverse. At its territory more than 400 species of animals and 30,000 species of plants are included, among of which there are those belonging to the “Red book of Russia” [2]. In 2017, the region had 376 protected natural areas, which constitute 10.7 % of the total territory of the region. In 2016, the investment into protection and rational use of land in the region totaled 171387.84 thousand rubles.

Apart from natural resources, the region possesses cultural heritage connected with Cossack history and traditions. The region is also notable with ancient monuments and digging sites, as well as cultural property objects of bronze age, dolmens. In 2016, the number of archaeological heritage sites in the region equaled 4,989, while the sites of cultural heritage equaled 3,433 [8].

Created resources. The created recourses are represented by tourism infrastructure: places of accommodation, public catering, tourism services and other relating industries.

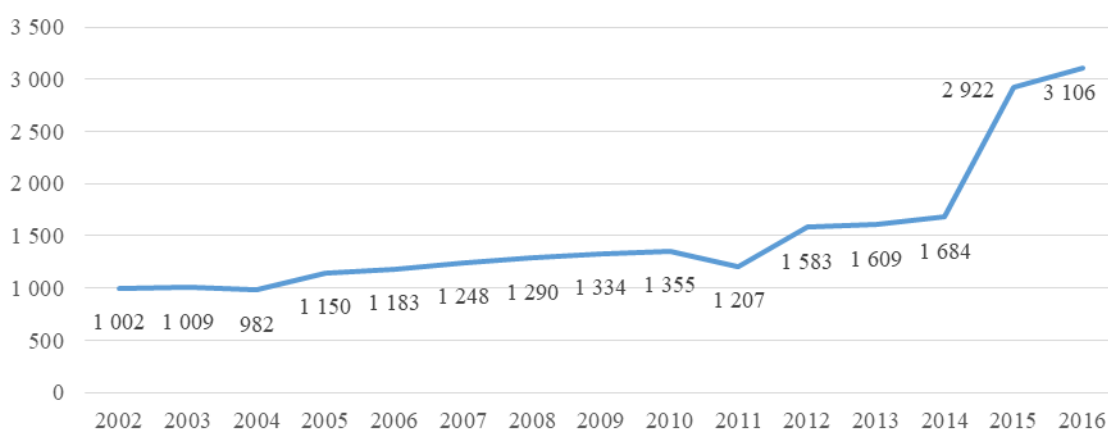

Fig. 2 The number of accommodation facilities in the Krasnodar Territory. Source: Federal State Statistics Office

In 2016, the number of accommodation facilities (including hotels, hostels, motels, health resorts, holiday vacation centers, camping centers, public transport facilities i.e. railroad cars and cruises) in the Krasnodar Territory equaled to 3,106 with the number of beds reaching 333,224. It should be noted that the number of accommodation facilities has redoubled from 2012 to 2016 (fig. 2).

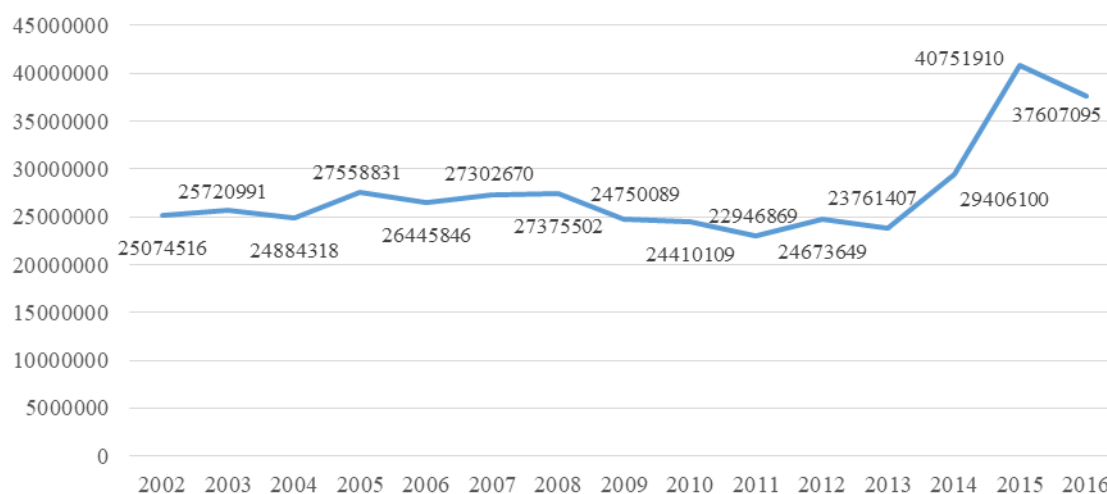

Fig. 3 Number of nights in the accommodation facilities of the Krasnodar Territory. Source: Federal State Statistics Office

This significant increase may be explained by the increase of demand observed in the period of 2014-2016. In 2015, the number of nights spent by tourists in the accommodation facilities of the region has increased by 139% compared to the data of the previous year (fig. 3). There may be several reasons for it: substitution effect at the tourism market in Russia, caused by many negative factors for outbound tourism:

- bans on charter flights to Turkey and air flight to Egypt, both being the extremely popular destinations for outbound tourism among Russian travellers;
- increased exchange rates of dollar to rouble;
- increase of inflation, causing the rise in price for aircraft tickets and decrease of real income of population.

At the same time, the interest to the Krasnodar Territory, as a tourism destination was heightened with the Olympic Games. Under such circumstances and factors, the destination has acquired great demand among population.

Food services play a significant role in tourism, since gastronomic experiences influence the travel satisfaction of the tourists and contributes significantly to the destination economy [4]. The amount of public canteens in the Krasnodar Territory from 2011 to 2016 increased by 29%, while the amount of restaurants, cafes and bars increased by 19%. The turnover of public catering enterprises in 2016 in the region reached the amount of 70283.2 million rubles.

Tourism enterprises, such as travel agencies, tour operators and excursion agencies become the linchpins in provision of touristic services. From 2004 to 2016 the number of tourism enterprises has increased in 2.3 times and totaled 518, among which 60% are travel agencies, 4% are tour operators, 12% combine tour agent and tour operator's functions, and 24% provide excursion services.

Apart from tourism infrastructure, the related industries such as retail services usually enhance the destination competitiveness. Favorable shopping environment

creates positive emotions and experience by the tourists, which, in turn plays its role in the destination image formation and consumer's loyalty [6]. In the Krasnodar Territory, according to the data of 2016, the shopping space of modern types equaled 162.7 square meters per inhabitant (multiplied by 1000). By modern shopping spaces are understood self-service shops (usually supermarkets) selling wide range of commodities, occupying area of more than 600 square meters and providing additional services such as ATMs, parking, cafes, drug stores, points for photo printing etc. By 2016, total area of shops in the region reached 4,293,154.4 square meters, comparing to 2011 data, this indicator increased by 35%.

Festivals, fairs, competitions also influence the competitiveness of the destination and belong to the factor group of created resources. Cultural life of the region is supported with various events, forums and festivals, the number of which equals to three to four hundred annually. International festivals also take place in the region, such as "Young ballet of the world", "Opera without borders", "GG-jazz". International competitions such as the Olympic Games, FIFA World Cup and Formula One World Championship, attract people from all over the world.

The landscape and climate special properties create a specific range of tourism forms provided in the region, they are sea resort and beach holiday, balneology, ski tourism, cruise tourism, Olympic tourism, active recreation tourism, rural tourism.

Supporting resources. The group of supporting created resources consists of background infrastructure and communication systems of the destination, i.e. roads, water and electricity supply, public transport, telecommunications, healthcare organizations etc.

In 2016, the area of land covered with roads in the region was equal to 195.8 hectares. The length of the hard-surface roads was 34,287.9 km. From 2015, the road infrastructure is supported and controlled within the state program "Development Of The Network Of Automobile Roads Of The Krasnodar Territory" [1]. This program acknowledges the high quality of the regional and intermunicipal roads compared to the rest of Russia and points out several problems, which the program is aimed to diminish:

- insufficient traffic capacity, causing traffic jams especially in large transport hubs,
- landslide areas and erosion in the mountainous part of the region
- destructibility of the public roads, characteristic problem for the rest of Russian regions.

The availability of public utility services such as water supply and electricity is also important for tourism functioning. In 2016, the Krasnodar Territory possessed 3,482 objects providing water that meets the established hygiene standards and 1,481 water conduits, systems of devices and pipelines intended for collection, preparation, storage, provision to places of consumption of drinking water. As for electricity supply, 81 power station were functioning in 2016 in the region, the summed electric output of all power generations equaled 2741.4 megawatt. However, the problem of electricity deficiency and overcharge of the power facilities in the region becomes

prominent. Growth rates of consumption exceed the power supply, this is connected with intensive house construction and reconstruction of functioning hotel complexes [10].

Communication ensures better distribution of tourism products, takes part in destination image formation, provides access to information about prices and details of travelling. In the information age, developed communication becomes a necessity in each sector of economy, tourism not being an exception. Nowadays, the greatest significance in communication is granted to mobile systems and Internet access. The number of Base Station Systems in the Krasnodar Territory has reached 14,307 in 2016. From 2010, this number has increased in 3.5 times.

As for the use of Internet in the business sphere, 79.8% of enterprises of the Krasnodar Territory had access to broadband Internet with the speed of not less than 256 Kbit/s in 2016. 41.6% of enterprises used websites for promotion of their services or goods.

The last factor belonging to the supporting resources is the number of healthcare organizations. Developed system of medical care in the region is an important element for safety during travelling in case of emergency. In 2016, the region had 217 medical organizations (hospitals, early treatment clinics, outpatients clinics, dental offices). The total capacity of medical organizations is 41,000 beds. Generally, the number of medical institutions has decreasing trend. There were only 44 primary healthcare centers in the region in 2016. In 2013, this number was equal to 49.

Competitive position of the Krasnodar Territory. Based on the factors named and availability of the data, 21 resource parameters of the Krasnodar Territory were compared to the average indices among 85 federal subjects of Russia. The results are represented at the fig. 4.

From the comparison, we may conclude that generally the region is better secured with the resources than other entities of Russia, however, some parameters may be controversial, and, as it was demonstrated in the descriptive part of the work, the region experiences problems with several resource types.

So, according to the parameter of specially protected areas having natural, cultural, scientific and recreational significance, the region is behind the majority of other Russian federal subjects. However, the total area of the region should be taken into account, as well as the fact, that the region has UNESCO natural heritage site on its territory, such as already mentioned Caucasus Nature Reserve. Only eight natural objects in Russia are included into the UNESCO list.

The Krasnodar Territory holds exceptional leadership in such parameters as the availability of accommodation facilities, excursion enterprises, public catering enterprises. This points out developed tourism infrastructure. Related sectors, such as retail trade, also makes a significant contribution to the competitiveness of the destination. The region lacks festivals aimed at the promotion of tourism services.

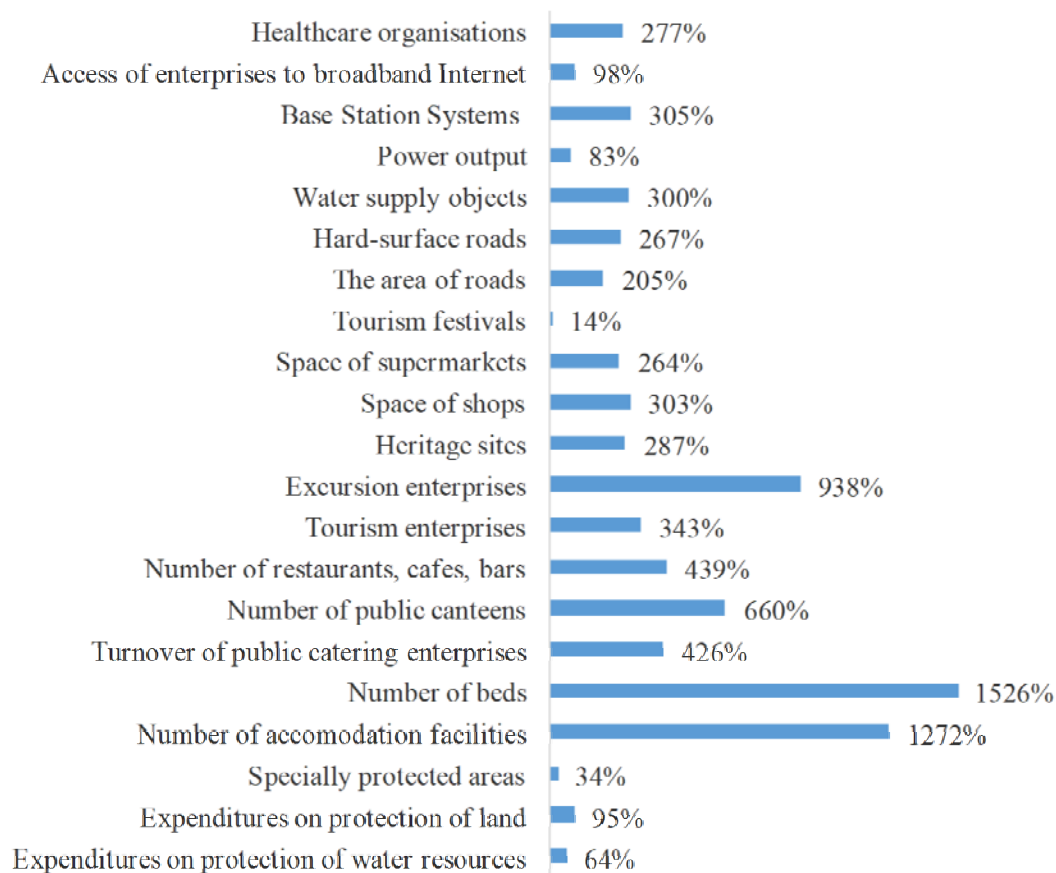

Fig. 4 Competitive resource potential of the Krasnodar territory compared to the average means of Russian Federation of 2016

The region also takes advantageous position in supporting factors, such as road infrastructure, water supply, mobile communication. The amount of medical institutions is greater than the average mean among Russian regions, however, it is decreasing from year to year. One of the most prominent problem of the Krasnodar Territory is deficiency of power supply, which may influence the quality of the tourism services.

It should be noted that the estimated parameters are based on official objective information, whereas destination competitiveness also greatly depends on the perception of the tourists and the destination image, having subjective character. For example, consumers of the Krasnodar Territory sea resorts acknowledge high quality of excursion and health services and accommodation, but point out poor transportation and low quality-price ratio [5].

Conclusion. Resource potential creates the basis for tourism destination competitiveness and is related to the demand and management factors, as well as situational conditions. The analysis of the 21 resources classified into three types has

allowed to point out strengths and weaknesses of the Krasnodar Territory as a tourism destination. The region possesses rich tourism infrastructure, highly developed position of tourism-related industries, but experiences problems in some points related to supporting infrastructure, such as power supply, traffic capacity, decrease of medical institutions. The analysis has fact-finding character and may be expanded.

Possible directions of future research in this field are:

- inclusion of more resource factors;
- investigation of the resource potential in the context of specific tourism forms, such as sea resorts, ski resorts, health tourism;
- analysis of the demand and management factors influencing the competitiveness of the destination.

References:

1. On The Approval Of The State Program Of The Krasnodar Territory "Development Of The Network Of Automobile Roads Of The Krasnodar Territory": Decision of The Governor of the Krasnodar Territory No. 965 from October 12, 2015. Amended as 27.11.2017
2. Bukvić, R. Krasnodar Krai – agro-industrial giant and tourist jewel of the Russian Federation // Journal of the Geographical Institute „Jovan Cvijić” SASA. - 2014. - Vol. 64 (3). - Pp. 329-346.
3. Dwyer L., Kim Ch. Destination Competitiveness: Determinants and Indicators // Current Issues in Tourism. - 2003. - Vol. 6(5). - Pp. 369-414.
4. Kivela J., Crofts J. Tourism and gastronomy: gastronomy's influence on how tourists experience a destination // Journal of Hospitality and Tourism Research. - 2006. - Vol. 30 (3). - Pp. 354–377.
5. Serdyukova N., Romanova L., Serdyukov D.. Territorial Brand as a PR Tool of Tourist Routes // European Journal of Economic Studies. - 2014. Vol. - 8(2). - Pp. 99-106.
6. Yuksel A. Tourist shopping habitat: Effects on emotions, shopping value and behaviours // Tourism Management. - 2007. - Vol. 28. - Pp. 58–69.
7. Federal State Statistics Office (Official website) [Электронный ресурс]. - Режим доступа: <http://www.gks.ru>
8. Ministry of natural resources of the Krasnodar Territory (Official website) [Электронный ресурс]. - Режим доступа: <http://mprkk.ru/>
9. UNESCO World Heritage Centre (Official website) [Электронный ресурс]. - Режим доступа: <http://whc.unesco.org>
10. Work in the red: the power shortage in the Kuban will become worse // RBC Kuban [Электронный ресурс]. - Режим доступа: <https://kuban.rbc.ru/krasnodar/15/06/2017/594183b09a7947b8a002c1b4>



РОЛЬ РЕЧИ ЗАЩИТНИКА В СУДЕБНЫХ ПРЕНИЯХ

*Фатоян Эло Оникович,
Научный руководитель:
Фомичева Регина Владимировна,
Саратовская государственная
юридическая академия, г. Саратов*

E-mail: edgar_fatoyan@mail.ru

УДК 347

Аннотация. В статье отражены проблемы, которые связаны с необходимостью выступления защитника с речью в судебных прениях. В данной статье раскрывается роль защитительной речи, ее особенности и необходимость.

Abstract. My article reflects the problems that are associated with the need for a defender to deliver a speech in a judicial debate. This article reveals the role of defensive speech, its features and necessity.

Ключевые слова: защитник, адвокат, реплики сторон, суд, речь, прения сторон, судебное разбирательство, закон.

Key words: defender, lawyer, structure, speech, court of law, law, debate, proceeding.

Речь защитника в судебных прениях - кульминационный момент его участия в судебном разбирательстве. Защитник в течении всего судебного процесса выступает с судебной речью многократно.

Но в своей статье я хотел бы остановиться именно на речи защитника на стадии судебных прений, поскольку это некий завершающий акт участия защитника в судебном процессе. Это важное средство осуществления им своей функции.

Судебные прения, являясь составной частью судебного разбирательства, содействует суду в осуществлении его воспитательной функции, служат важным средством идеологического воздействия [4].

В любом правовом обществе образ адвоката ассоциируется у нас прежде всего с его речью и с умением ее преподнести.

Защитник, выступающий в прениях, произносит речь, называемую защитительной. Это одна из видов судебной речи. Судебная речь - это публичное

выступление, представляющее собой изложение выводов оратора по конкретному делу и его возражения оппоненту.

Данная речь несет в себе два конструктивных начала: во-первых, судебная речь- это фактор психологического воздействия на судей и других участников процесса, во-вторых, судебная речь-это выступление профессионального юриста, излагающего суду свои логические, правовые, фактические обстоятельства, обосновывающего собственное отношение к совершенному, свое отношение к исследованным доказательствам [2].

Судебная речь должна отвечать ряду требований, выработанных адвокатской практикой, хотя в каждом отдельном случае содержание защитительной речи определяется характером и другими особенностями дела.

Умение выступать публично не приходит само собой. Ему нужно учиться настойчиво и упорно, постигая и совершенствуя приемы ораторского искусства. Таким образом, роль защитительной речи в условиях современности очень велика. Значение ее, прежде всего, в том, что она выступает гарантией прав и свобод личности; более того, защитительная речь адвоката является одним из средств достижения объективной истины по конкретному делу [1].

Своей речью защитник как бы ведет за собой аудиторию в поисках им истины. По словам выдающегося мастера судебного красноречия А.Ф. Кони ,в речи необходимо доказывать и убеждать. А подобные качества возможны только при умелом сочетании логического и процессуального, эмоционального и правового воздействия [3].

В судебных прениях подытоживается кропотливая работа в ходе всего судебного процесса. Главная задача защитника в прениях состоит в том, чтобы содействовать формированию у суда убеждения, благоприятного для лица, которого представляет данный защитник.

Для правильного построения и произнесения защитником речи требуется высокая квалификация защитника, глубокая культура, всестороннее знание обстоятельств рассматриваемого дела, принципиальность.

Таким образом, участие защитника в судебных прениях играет решающую роль. Именно от защитительной речи защитника, от его доводов и убедительности может зависеть решение суда. Защитник должен обладать навыками быстрой ориентации в ситуации, уметь правильно и грамотно произнести защитительную речь, опираясь на факты и доказательства, предоставленные в ходе судебного процесса.

Кроме умения «красиво говорить», защитник должен уметь слушать. Правильно услышать и понять то, что говорит (предоставляет) противоположная сторона необходимо, чтобы переиграть ситуацию в свою сторону и получить положительный результат.

Защитительная речь завершает ту большую и сложную работу защитника, которая направлена на охрану прав и законных интересов, на обеспечение правильного применения закона.

Литература:

1. Головин Б.Н. Основы культуры речи. - М., 1988. - С. 44.
2. Смоленский М.Б. Адвокатская деятельность и адвокатура Российской Федерации. - Ростов-на-Дону. - «Феникс», 2004. - С. 83-87.
3. Клишин А.А., Шугаев А.А. Учебник / Адвокатская практика МГИМО (У) МИД России. - М. Статут. - 2016. - С. 145-146.
4. Невская М.А., Шалагина М.А. Адвокатура и нотариат. Конспект лекций. - Изд.: Эксмо, 2007. - С. 135.
5. Демидова Л.А. Адвокатура в России. - Юридический Дом "Юстицинформ". - 2006. - С. 116.



РОЛЬ ДИДАКТИЧЕСКИХ ИГР В ФОРМИРОВАНИИ ЭКОЛОГИЧЕСКОЙ ВОСПИТАННОСТИ ДОШКОЛЬНИКОВ

*Худайбердина Рида Халяфовна,
Научный руководитель:
Сулейманова Фания Мурзабаевна,
Стерлитамакский филиал Башкирского
государственного университета,
г. Стерлитамак*

E-mail: rkhudaibierdina@mail.ru

УДК 373

Аннотация. В детском саду закладывается будущее осознание крайней важности природопользования с точки зрения рациональности. Авторское исследование доказывает, что дидактические игры, будучи по сути своей весьма эффективным методом обучения и воспитания, могут также быть крайне мощным инструментом в области экологического образования дошкольников.

Ключевые слова: дошкольная педагогика, дидактические игры, экологическое образование, проблемные ситуации, этика, воспитание личности.

В ряде проблем дошкольной педагогики нашего времени весьма немалое место занимает образование, связанное с вопросами экологии. Сегодня ученые смогли четко выявить и определить, как цели и задачи, так и содержание, и принципы экологического образования. Так, один из ведущих принципов этой области образования назван принцип непрерывности, что подразумевает взаимосвязь обучения, развития и воспитания людей во время их активной жизни на всем ее протяжении. Конечно, дошкольное детство как один из периодов данной жизни человека – крайне важен. Именно сейчас формируется мировоззрение, взгляд на мир, который будет превалировать на протяжении всего существования личности. Соответственно, учреждения, связанные с дошкольным образованием, занимают важное место в воспитании дошкольника как личности, которая сможет гармонично включить в свое существование общество, природу и себя самое. В детском саду закладывается будущее осознание крайней важности природопользования с точки зрения рациональности.

Одновременно, не менее важны вопросы, что связаны с усовершенствованием в дошкольных учреждениях непосредственно системы воспитания экологической грамотности каждого ребенка. Последнее определяется подбором, а также дальнейшим использованием наиболее

предпочтительных форм работы в области обучения и воспитания детей дошкольного возраста по отношению к экологической грамотности. Во главе стола необходимо ставить принципы гуманизации педагогики.

Огромный образовательный ресурс находится в игре, которая, в свою очередь, названа многими учеными ведущим видом деятельности дошкольника. Игр на сегодня выделено множество по разнообразным характеристикам, однако необходимо сконцентрировать внимание на дидактической игре. Прежде всего, данные игры рассмотрены в качестве умственного воспитания детей-дошкольников. Но исследования таких ученых, как: А.Н. Леонтьев, А.К. Бондаренко, А.В. Запорожец и др. дали педагогам видение дидактической игры как средства развития личностей дошкольников разносторонне. А.Н. Леонтьев с точки зрения аксиологии доказал, что дидактические игры способствуют созданию определенных условий, при которых ребенок получает возможность самостоятельно и сознательно оценивать собственные возможности [1, с. 318]. Соответственно, для получения возможности повышения эффективности образования дошкольников в экологическом отношении дидактические игры просто необходимо использовать.

Проведенное исследование показало немалую положительную тенденцию в области экологического образования дошкольников. Необходимо отметить следующие результаты:

- у детей дошкольного возраста весьма расширяется запас экологических представлений, ускоряется овладение умениями в области познания, в частности, качественными навыками, а также умениями в доступной дошкольникам ориентированной экологически деятельности;

- у детей дошкольного возраста повышается опыт восприятия природы с эмоционально-позитивной точки зрения;

- у детей дошкольного возраста растет интеллектуальная инициативность, проявления которой заключаются в попытках поиска решений-альтернатив в ситуации поставленных воспитателем ситуаций-проблем экологического характера

- у детей дошкольного возраста повышается желание общения с природными объектами по принципу признания их самоценности, их права на жизнь, дошкольники впитывают принципы милосердия в качестве нормы отношения;

- у детей дошкольного возраста вырабатывается умение и желание прийти на помощь живым существам при необходимости;

- у детей дошкольного возраста появляется умение самооценки с точки зрения этики и природосохранности в отношении поступков и желаний, а также умения видеть собственные ошибки и исправлять последние [2, с. 20].

Исходя из вышеизложенного, можно сделать вывод о том, что дидактические игры, будучи по сути своей весьма эффективным методом обучения и воспитания, могут также быть крайне мощным инструментом в области экологического образования дошкольников.

Литература:

1. Леонтьев А.Н. Психологические основы дошкольной игры // Избранные психологические произведения в 2 т. – М.: Педагогика, 1983. – Т. 1. – С. 303-323.
2. Казаручик Г.Н. Дидактические игры в экологическом воспитании дошкольников: учебно-методическое пособие. – Мозырь: ООО ИД «Белый ветер», 2007. – 88 с.



ПРОБЛЕМЫ УПРАВЛЕНИЯ МЕЖДУНАРОДНОЙ КОНКУРЕНТОСПОСОБНОСТЬЮ ОТЕЧЕСТВЕННЫХ ТОРГОВЫХ ПРЕДПРИЯТИЙ

*Чеблуков Николай Владимирович,
Сибирский федеральный
университет, г. Красноярск*

E-mail: nnikkolla@mail.ru

УДК 339.137.2

Аннотация. В статье рассмотрено влияние глобальной бизнес-среды на функционирование отечественных торговых предприятий, исследованы практические особенности развития внешней торговли между Россией, ВТО и ЕС. Обоснованы основные аспекты формирования системы управления международной конкурентоспособностью торгового предприятия, в частности внедрение принципов TQM для формирования внутренней супервизии товаров, разработка конкурентной стратегии в условиях глобализации. Изучен опыт зарубежных стран в этой сфере.

Ключевые слова: конкуренция, торговое предприятие, торговля, управление, международная конкурентоспособность, международная торговля, глобальные рынки, конкурентная стратегия, менеджмент качества.

Постановка проблемы. Углубление интеграционных процессов, либерализация внешнеторговых условий способствует деятельности предприятий на мировых рынках, где доминируют мощные игроки и конкурентоспособные производители. При таких обстоятельствах проблема повышения конкурентоспособности отечественных торговых предприятий является ключевой. Ее решение возможно лишь при условии выделения новой формы менеджмента – управления международной конкурентоспособностью как отдельной составляющей системы управления.

О необходимости формирования системы управления международной конкурентоспособностью отечественных торговых предприятий свидетельствуют статистические данные. В условиях глобализации повышение эффективности национальной экономики связано с необходимостью развития уровня конкурентоспособности торговли. Несмотря на то, что по Индексу глобальной конкурентоспособности в 2017 г. – позиция России в рейтинге

улучшилась с 45 до 43 места [1], по рейтингу Индекса вовлеченности стран в международную торговлю в 2016 г. заняла 111 место из 138 стран [2]).

Особое значение в условиях глобализации имеет макроуровень конкуренции, который обобщает системные взаимосвязи конкуренции субъектов конкурентного поля, организационно отображает процесс доведения товаров народного потребления (ТНП) от производителей до конечных потребителей. Данный уровень конкуренции характеризует развитие национальной конкурентной среды и его дальнейшую глобализацию. В частности, целесообразно рассмотреть формирование национальной конкурентоспособной экономической торговой системы и ее международных экономических взаимосвязей.

Однако российские торговые компании до сих пор остаются экспортером сырья, а не готовой продукции. Например, в 2017 г. доля последней в объемах экспорта торговли составила 48,5%, а в 2016 - 41,5%. Одной из причин такого сокращения является низкая конкурентоспособность российских торговых предприятий на зарубежных маркетинговых сегментах.

Анализ исследований и публикаций. Особенности развития конкурентной среды торговых предприятий были объектом исследования таких современных ученых, как: Г.Ю. Гуляев [3], Н.В. Еремеева и С.Л. Калачев [4], В.Б. Кувалдин [5], Д.А. Турланов [6] и др.. Однако, научные интересы исследователей в основном касаются методологии оценки конкурентоспособности предприятия и не учитывают глобальные факторы. Особый интерес для данного исследования представляет работа Э.Н. Телятникова «Развитие торговых предприятий в условиях глобализации» [7] и коллективной монографии «Маркетинговые технологии в развитии рынков продовольственных товаров регионов Сибири» [11], однако, вопросы конкурентоспособности не анализируются.

Для РФ управление конкурентоспособностью является новой сферой, связанной с отсутствием практического опыта деятельности в условиях конкуренции. Руководство отечественных торговых предприятий в основном сосредоточено на улучшении качества и наращивании товарооборота, что безусловно, является важным, но вопросам формирования стратегии организации управления конкурентоспособностью уделено недостаточно внимания.

Нерешенные ранее части общей проблемы. Анализ исследований по данной проблеме свидетельствует о том, что в своих работах ученые всесторонне изучали различные аспекты управления конкурентоспособностью торгового предприятия. Вместе с тем конкурентная борьба стимулирует зарубежные торговые компании внедрять новейшие модели и достигать более высокого уровня конкурентоспособности в условиях глобализации. Поэтому, несмотря на трансформационные процессы в торговом комплексе РФ, существует ряд проблем: угроза вытеснения отечественных торговых предприятий с зарубежных рынков, отсутствие необходимого опыта в формировании системы управления международной конкурентоспособностью

торгового предприятия, ее интегрированности в управленческий процесс в целом.

Целью статьи является обоснование основных аспектов формирования системы управления международной конкурентоспособностью торговых предприятий, которая обеспечит получение максимальных выгод от функционирования предприятия на глобальных рынках.

Основные результаты исследования. Конкурентоспособность торговых предприятий в условиях глобализации обосновывается конкурентоспособностью национальной экономической системы, характеризуется способностью страны достигать высоких темпов экономического роста, присутствием отечественных предприятий на мировом товарном рынке и предусматривает развитие хозяйственных объединений конкурентоспособных предприятий.

Глобальная бизнес-среда диктует свои условия деятельности, требует адаптации торговых предприятий к более жестким условиям конкуренции, что связано с изменением ее природы и с ее переориентацией с внутреннего рынка на рынки других стран, и требует дополнительных финансовых ресурсов (рис. 1).



Рис. 1 Влияние глобальной бизнес-среды на функционирование торгового предприятия

Торговые предприятия, которые только начинают деятельность на международных рынках, также сталкиваются с определенными проблемами, которые в целом связаны с уровнем их международной конкурентоспособности, в частности:

- новыми правилами функционирования на глобальных продовольственных рынках;
- переориентацией корпоративной культуры;
- налаживанием связей с иностранными контрагентами;
- поиском источников ресурсов и конкурентных преимуществ;
- достижение глобальной конкурентоспособности;
- согласование потребностей потребителей глобальных рынков с возможностями предприятия.

Сейчас российские торговые компании углубляет сотрудничество со странами ЕС и в рамках сотрудничества с ВТО. Если торговое сальдо с ВТО в рамках официального соглашения является стабильным, не смотря на постоянно возникающие разногласия по отдельным видам торговой продукции, то торговля с ЕС находится на крайне низком уровне. Однако, российские торговые компании обладают значительный экономическим потенциалом. Так, в современных условиях экономического развития Российской Федерации наблюдается ряд положительных изменений в области торговли, в частности: постепенный рост объема товарооборота как в фактических, так и в сопоставимых ценах; рост доли занятых торговой деятельностью (около 20,0% трудоспособного населения на рынке труда); темпы прироста товарооборота превышают темпы прироста валового внутреннего продукта, что указывает на опережающий рост доли потребления в доходах населения; выровнялись группы продовольственных и непродовольственных товаров, что соответствует структуре оборота развитых стран (хотя в 2008 диспропорция существенно изменилась в пользу непродовольственных товаров); завершается процесс монополизации и формируется конкурентная среда [10].

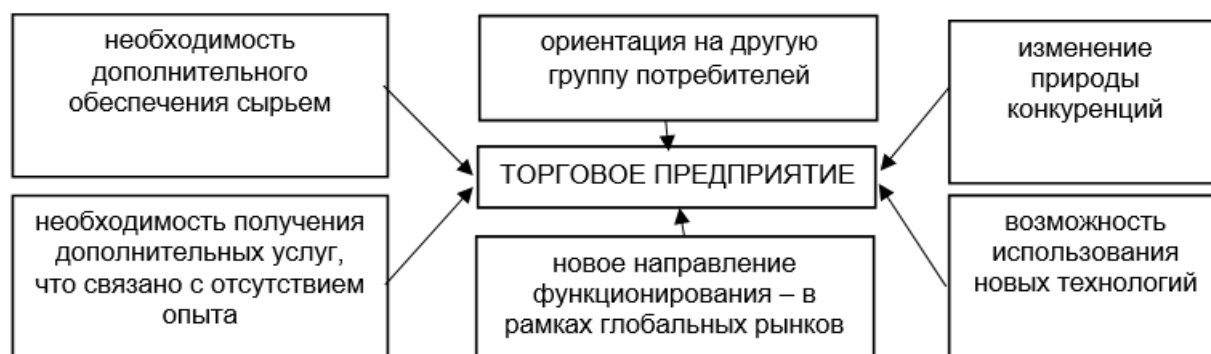
Исходя из практических целевых установок международную конкурентоспособность предприятия следует понимать, как способность реализации внутреннего потенциала не только на отечественных рынках, но и на зарубежных; возможность занять устойчивые позиции и воспроизводить свои конкурентные преимущества в соответствии с условиями функционирования во внешней конкурентной среде. Максимальный ее уровень означает не «лучше, чем у конкурентов», а «все, на что способно предприятие» [8, С. 191].

Управление международной конкурентоспособностью предприятия - это комплекс функций менеджмента, который непосредственно направлен на производство и реализацию конкурентоспособных товаров, формирование конкурентных преимуществ и постоянное их обновление с целью длительного функционирования предприятия на глобальных рынках. Формирование системы управления международной конкурентоспособностью предполагает задействование всех структурных частей организационной структуры, налаживание четкого сотрудничества между ними, эффективное использование ресурсов и производство качественной продукции, постоянный поиск источников конкурентных преимуществ для обеспечения устойчивых позиций предприятия в настоящем и будущем. Основной ее целью в торговле является использование преимуществ деятельности в международной среде для экономического роста предприятия.

В общем концепция управления конкурентоспособностью торгового предприятия, в том числе и на международном уровне, предполагает:

- выбор конкурентной стратегии деятельности;
- совершенствование системы управления персоналом и мотивацией труда;
- использование комплексного подхода к повышению контроля качества и конкурентоспособности продукции;

- системный подход к диверсификации и планированию продаж;
- реорганизации внутреннего фирменного учета и анализа;
- совершенствование внутреннего фирменного финансового менеджмента;
- улучшение информационного обеспечения системы управления.

Одним из направлений улучшения международной конкурентоспособности торгового предприятия является внедрение в деятельность принципов TQM (Total Quality Management) - концепции всеобщего менеджмента качества, основанной на стандартах качества ISO серии 9000. Отличие этой системы управления качеством от традиционной заключается в улучшении качества не только продукции, но и всех процессов и систем на предприятии, разработке не корректирующих, а предупредительных действий, обучение управлению качеством всего персонала, координация и взаимодействие всех сотрудников в области качества, постоянное выявление и решение хронических проблем. То есть при таких условиях основной упор делается не на контроле за отклонением продукции от стандартов (что соответствует мировой практике), а на качестве выполнения процессов, что обеспечит конечный результат - удовлетворение потребителя. Фактически, необходимо внедрять принципы TQM на микроуровне – в торговых организациях как посредниках между промышленный комплексом и зарубежным покупателем. Сейчас же действует система макроконтроля, когда выполнение контрольных функций чаще выполняется сторонними международными организациями, что вызывает конфликты интересов не только предприятий, но и стран.

Подтвердились опасения относительно низкой конкурентоспособности мяса и пищевых субпродуктов, овощей и фруктов. В результате насыщения российского рынка дешевым импортным мясным сырьем произошло сокращение поголовья во всех категориях хозяйств [11].

По оптимистическим прогнозам, в 2020 году, в результате уменьшения на 36% ставки ввозной пошлины на сельскохозяйственную продукцию в течение шести лет после вступления Российской Федерации в ВТО национальные товаропроизводители потеряют 7-8% внутреннего агропродовольственного рынка, а по пессимистическим - до 30% [9].

Таким образом, в условиях открытости экономики наименее конкурентоспособными на внутреннем рынке наряду с предприятиями розничной торговли, оказались оптовые сельскохозяйственные товаропроизводители молока, мяса, овощей и фруктов, под угрозой оказалась сахарная отрасль. То есть наиболее уязвимой группой среди товаропроизводителей торговой продукции после присоединения к ВТО стали личные крестьянские хозяйства, которые являются основными производителями этой продукции. Поэтому самую высокую эффективность с точки зрения смягчения негативных последствий членства в ВТО будут меры, направленные на поддержку личных крестьянских хозяйств и развитие сельской местности. В то же время страны ЕС восстановили для своих производителей экспортные субсидии и применяют специальные защитные меры от роста импорта и

снижения цен.

Учитывая нынешнее состояние торговых предприятий, необходимо осознать, что Россия все же получит положительный эффект от членства в ВТО только в долгосрочной перспективе, когда произойдет рост конкурентоспособности не только производства, но и обусловленный этим рост экспорта торговой продукции. Сейчас же рынки ЕС для нашей продукции являются закрытыми из-за их несоответствия требованиям ЕС относительно стандартов качества.

При таких обстоятельствах для выполнения обязательств перед ВТО по объемам поддержки и защиты национальных интересов, по нашему мнению, следует принципиально изменить методические подходы к определению составляющих управления международной конкурентоспособностью предприятия, когда наибольшее значение имеет стратегическая направленность этого процесса. Для выбора конкурентной стратегии важно, на какие цели по времени ориентируется предприятие: текущие, краткосрочные, долгосрочные или на большую перспективу. Поэтому для торговых предприятий разработка стратегии обеспечения внешней конкурентоспособности можно представить как комплекс следующих основных этапов:

- исследование внешней конкурентной среды, уровень входного барьера, интенсивность конкуренции, оценка деятельности основных конкурентов, выявление возможностей и угроз для торгового предприятия;
- оценка конкурентоспособности предприятия и продукции, определения ключевых факторов успеха и конкурентных преимуществ, которые обеспечат опережение конкурентов;
- реализация стратегии управления международной конкурентоспособностью;
- контроль и оценка результатов.

В управлении международной конкурентоспособностью предприятия следует также рассмотреть зарубежный опыт. Каждая страна имеет свои достижения в этой сфере, но на мировой арене есть лидеры, которые достигли больших результатов. Как свидетельствуют результаты исследований, наибольшего успеха достигли те страны, в которых улучшение качества было национальной идеей и осуществлялось обучение работников всех категорий, задействованных в ее обеспечении и конкурентоспособности продукции.

Например, японский опыт в управлении международной конкурентоспособностью имеет богатые традиции и базируется на совершенствовании технологических процессов, предотвращения дефектов в продукции, а не их устранении. На предприятиях проводится диагностический анализ – внутренняя проверка, которая несет профилактический характер, по результатам которой проводятся специализированные занятия, в которых принимают участие все работники предприятия. В основном для японских корпораций характерен «культ потребителя-заказчика» и осознание каждым работником своего участия и ответственности за конкурентоспособность

корпорации в целом.

Анализируя американский опыт управления международной конкурентоспособностью предприятия, стоит выделить следующие основные принципы:

- контроль за конкурентоспособностью продукции на всех стадиях жизненного цикла;
- разработка на предприятиях различного рода программ достижения высокого уровня конкурентоспособности;
- философия корпорации предполагает убеждение всех работников в важности их вклада в повышении уровня конкурентоспособности;
- использование различных методов стимулирования работников.

Западноевропейский опыт управления международной конкурентоспособностью предприятия базируется на поэтапных действиях менеджеров компаний, на которых реализуются разного рода программы с указанием конкретных действий по повышению конкурентоспособности и расходов на них. Принципами их работы является производство качественной продукции своевременно и по цене, соответствующей требованиям рынка.

Используя зарубежный опыт внедрения стандартов качества, необходимо учесть, что контроль со стороны торговых предприятий – единственно возможная мера интеграции в мировое сообщество с выполнением ключевых функций: обеспечение качества товаров, контроль и супервизия.

Выводы. Итак, глобальная экономика открывает для отечественных торговых предприятий как новые возможности, так и диктует определенные условия. С целью удержания устойчивых позиций на зарубежных рынках система управления их международной конкурентоспособностью должна соответствовать современным требованиям. Понимание сущности международной конкуренции и внедрение в деятельность торговых предприятий принципов TQM как часть конкурентной стратегии будет способствовать реализации конкурентных преимуществ российских товаров на мировой арене. Опыт зарубежных стран показывает, что формирование эффективной системы управления международной конкурентоспособностью является одним из факторов укрепления позиций предприятий на международных продовольственных рынках. Дальнейшие исследования должны быть направлены на выделение стимулирующих и сдерживающих факторов деятельности предприятий торговли на глобальных рынках.

Литература:

1. Всемирный экономический форум: рейтинг глобальной конкурентоспособности 2016–2017. Оригинал: The Global Competitiveness Index 2016–2017) [Электронный ресурс]. - Режим доступа: <http://reports.weforum.org/global-competitiveness-index-2017-2018/>
2. Индекс вовлечённости стран в международную торговлю - 2016. Оригинал: The Global Enabling Trade Index [Электронный ресурс]. - Режим доступа: <http://reports.weforum.org/global-enabling-trade-report-2016/economy-profiles/#economy=RUS>
3. Гуляев Г.Ю. Модель комплексной оценки конкурентоспособности торгового предприятия // В сборнике: Экономист года 2016 сборник статей Международного научно-практического конкурса. - Пенза. - 2016. - С. 14-27.
4. Еремеева Н.В., Калачев С.Л. Конкурентоспособность товаров и услуг. - М.: КолосС, 2006. - 192 с.
5. Кувалдин В.Б. Глобальный мир: экономика, политика, международные отношения. - М.: Магистр, 2009. - 207 с.
6. Турланов Д.А. Торговая политика европейского союза по поддержке доступа товаров и услуг на зарубежные рынки // Московский журнал международного права. - 2015. - № 3 (99). - С. 221-238.
7. Телятников Э.Н. Развитие торговых предприятий в условиях глобализации. Диссертация на соискание ученой степени кандидата экономических наук. Специальность: 08.00.05 «Экономика и управление народным хозяйством» (экономика, организация и управление предприятиями, отраслями, комплексами: сфера услуг). - Новосибирск: СУПК, 2004. – 199 с.
8. Андросова Т.В., Чернышова Л.А., Козуб В.А. Методика оценки международной конкурентоспособности предприятий // Экономическая стратегия и перспективы развития сферы торговли и услуг. – 2012. – Вып. 2. – С. 189-197.
9. Ургалкин А.Э. Факторы повышения эффективности сельскохозяйственных предприятий в условиях ВТО // Приоритетные направления студенческой науки в XXI веке: Сборник статей 53-й Международной научной студенческой конференции. - 2017. - С. 117-119.
10. Куимов В.В., Сулова Ю.Ю., Щербенко Е.В., Толстой Д.А., Куимов А.О. Региональные технологические платформы как инструмент инновационного развития территории: монография. – М. : ИНФРА-М; Красноярск: Сиб. Федер. Ун-т, 2016. – 343 с.
11. Куимов В.В., Сулова Ю.Ю., Щербенко Е.В., Панкова Л.В. Маркетинговые технологии в развитии рынков продовольственных товаров регионов Сибири: монография. – Красноярск: Сиб. Федер. Ун-т, 2015. – 268 с.



ПСИХОЛОГИЧЕСКИЕ ОСОБЕННОСТИ КУРСАНТОВ, СКЛОННЫХ К РИСКУ

*Черепова Елена Александровна,
Научный руководитель:
Кадышева Людмила Борисовна,
Севастопольский государственный университет,
Гуманитарно-педагогический институт,
г. Севастополь*

E-mail: cherepova_1996@mail.ru

УДК 159.923

Аннотация: Статья посвящена описанию феномена риска в современной психологической науке. В данной статье рассмотрены особенности проявления риска среди лиц военной специализации. Риск является порождением ситуации неопределенности, развитие событий которой не является очевидным и именно она определяет степень склонности к риску каждого индивида. В статье с помощью эмпирического исследования предпринята попытка выявить индивидуально-психологические особенности у курсантов с различным уровнем склонности к риску.

Ключевые слова: риск, склонность к риску, рисковое поведение, психологические особенности, курсанты, военнослужащие.

Постановка проблемы.

В настоящее время актуальность проблемы исследования индивидуально-психологических характеристик, определяющих склонность к риску у военнослужащих, обусловлена пониманием того, что людям данной профессии в своей деятельности постоянно приходится сталкиваться с ситуациями, требующими от них принятия быстрого решения [6]. Собственно в этих условиях и проявляется широкий спектр личностных характеристик, которые в свою очередь могут повлиять на процесс принятия решения и показать сможет ли военнослужащий пойти на риск или же нет. Что в свою очередь является важным параметром для прогнозирования детерминант деятельности и поведения курсантов.

Понятие риска весьма обширно и охватывает различные стороны жизнедеятельности человека. Каждый человек сталкивается с ситуациями, кажущимися неоднозначными и требующими принятия решения. Риск является непрерывным и не устранимым элементом любой социальной деятельности,

представляет собой не просто некую социокультурную среду или условие действия, а и неотъемлемую часть социальности [3].

Анализ научно-исследовательских работ показал, что впервые этимологию слова «риск» в своих трудах пытался предопределить в 1994 году Н. Луман. Данный термин начал появляться в Европе уже в средневековых источниках. Однако свое распространение получил только примерно с 1500 г. с началом книгопечатания, в первую очередь в Италии, Испании, и задевал совокупность весьма различных сфер научного познания [5].

О. Ренн анализируя природу происхождения риска и его смысл, пишет о том, что представляет немаловажное значение в жизнедеятельности, как социума, так и отдельного человека. Он утверждает, что данный феномен способствует развитию личности [9].

Рассматривая риск в контексте военной специализации, Р.А. Абдурахманов и А.Я. Анцупов пишут о том, что понятие «риск» полным образом открывается в аспекте активного предпочтения субъектом опасного варианта развития события - безопасному [1]. Анализируя понятие «риск» в жизнедеятельности военнослужащих, следует отметить, что исключить его проявление полностью не представляется возможным, поскольку он является неотъемлемой частью данной специальности [2].

Актуальность проблематики исследования индивидуально-психологических характеристик, определяющих склонность к риску у военнослужащих, обусловило понимание того, что людям данной профессии в своей деятельности постоянно приходится сталкиваться с ситуациями, требующими от них принятия быстрого решения. Собственно, в этих условиях и проявляется широкий спектр личностных характеристик, которые в свою очередь могут повлиять на процесс принятия решения и показать сможет ли военнослужащий пойти на риск или же нет

Цель статьи: выявление индивидуально-психологических особенностей личности курсантов третьего курса, имеющих различный уровень склонности к риску.

Выборка и методы исследования.

В эксперименте приняли участие 27 курсантов возрастом от 19 до 24 лет третьего курса обучения. Выборку составили исключительно представители мужского гендера. Испытуемым предлагалось, в свободное от учебного процесса время, пройти вышеперечисленные методики. Специальных критериев для отбора кандидатов исследования заявлено не было, участие приняли все желающие.

Для реализации поставленных в работе цели, а так же проведения эмпирического исследования были выбраны следующие методики: шестнадцати факторный опросник Кеттелла (в адаптации А.Н. Капустиной, Л.В. Мургулец и Н.Г. Чумаковой) для исследования индивидуально-психологических черт личности [4]; для выявления склонности к риску – тест «Диагностика уровня личностной готовности к риску» А. М. Шуберт [7], тест-опросник качественных

компонентов склонности к риску «Риск-черты» (О.П. Санникова, С.В. Быкова) [8], проективная методика «Размещение себя на условной шкале риска» (О.П. Санникова, С.В. Быкова) [8].

Результаты диагностики психологических особенностей курсантов склонных к риску.

Полученные в ходе исследования результаты по методике А.М. Шуберт позволили диагностировать высокий уровень риска у 56 % испытуемых (15 человек). Что говорит о желании достичь поставленной цели независимо от внешних обстоятельств, независимости, склонности доминировать и излишней импульсивности в поведении.

Обладателями средних по уровню значений стали 8 человек и составили 30 % выборки. Такие данные указывают на редкое проявление рискованных действий и несут скорее ситуативный характер.

Осторожность в поведении показало 15 % исследуемых (4 человека). Это свидетельствует об отсутствии склонности к риску и может обуславливаться внутренней неуверенностью испытуемых или же неудачным опытом в прошлом.

Вторым этапом исследования стала диагностика преобладающего качественного показателя склонности к риску в выборке с помощью методики «Риск-черты» О.П. Санникова, С.В. Быкова. Главным образом среди курсантов имеющих различный уровень склонности к риску выделялся преобладающий тип риска в каждой из групп. Результаты позволили констатировать превалирование эмоционального компонента у участников исследования имеющих высокий (у 73 % из 11 человек) и средний (50% из 8 человек) уровни склонности к риску. Это указывает на разнообразие и насыщенность силы эмоциональных переживаний связанных с исследуемым феноменом. Ситуация переживания риска приносит рискующим яркую эмоциональную палитру разного знака и модальности. Среди 50 % участников исследования (2 человека) с низким уровнем готовности к риску было выявлено преобладание контрольно-регулятивного компонента. Что свидетельствует о проявлении психической активности направленной на самоконтроль и саморегуляцию. Для данной категории курсантов характерна склонность к оценке и контролю собственных «рискованных» переживаний, мыслей, действий и поступков.

Для определения уровня самооценки была использованная проективная методика «Размещение себя на условной шкале риска» (О.П. Санникова, С.В. Быкова). Полученные результаты позволили выявить, что у 13 курсантов (84%) из 15, имеющих высокий уровень склонности к риску был выявлен высокий уровень личностной самооценки. Это свидетельствует о высокой оценке испытуемых своих личностных качеств, возможностей и достоинств, а так же уверенности, что происходящие с ними неудачи скорее случайность, чем зависящие от них самих обстоятельство.

Группы испытуемых имеющих средний и низкий уровни готовности к риску охарактеризовались более низким уровнем самооценки. Так, высокий ее уровень был выявлен у 50 % (4 человека) курсантов имеющих ситуативный тип риска и у

25 % с низкой готовностью к нему. Это свидетельствует о том, что данные категории исследуемых отличаются меньшей уверенностью в себе, недооценкой своих качеств и достоинств. Из выше описанного можно сделать вывод о том, что чем выше уровень личностной самооценки, тем выше у курсантов склонность к риску.

Завершающим этапом исследования стала диагностика индивидуально-психологических черт личности курсантов с различным уровнем склонности к риску при помощи опросника Кеттелла (в адаптации А.Н. Капустиной, Л.В. Мургулец и Н.Г. Чумаковой) и теста А.М. Шуберт. Результаты показали, что у исследуемых с высоким уровнем готовности к риску преобладают такие качества как: высокий интеллект, жестокость, практичность, уверенность в себе, высокий самоконтроль. Такие результаты говорят о том, что для данной категории людей характерна абстрактность мышления, сообразительность и быстрая обучаемость. В принятии решений они, по большей части, руководствуются не импульсивностью и эмоциональностью, а когнитивным компонентом, ориентируясь при этом на общепринятые нормы и акцентируя внимание на мелочах. При принятии рискованного действия курсанты уверены в своих действиях и целенаправленно и методично идут к достижению поставленной цели. Необходимо отметить мужественность, рассудочность, практичность и некоторую жесткость при принятии решений.

У испытуемых со средним уровнем риску были диагностированы следующие психологические особенности: низкий интеллект, жестокость и высокий самоконтроль. Из чего следует, что принимаемое рискованное действие носит ситуативный характер благодаря развитому самоконтролю. Такие люди следуют своему представлению о себе, хорошо контролируют свои эмоции и поведение. Свойственная им целенаправленность и интегративность способствуют доведению поставленной цели до конечного результата.

Курсанты, которым не присуща склонность к риску, а скорее напротив – для их поведения характерна некая осторожность, стали носителями таких черт как: прямолинейность, консерватизм и жестокость. Такие данные свидетельствуют об устойчивости по отношению к традициям, а как следствие и сомнительное отношение к новым идеям, склонность к морализации и нравоучениям. Поскольку здесь имеет место быть негативизм по отношению к переменам, то и склонность к рискованным действиям будет низкой.

Выводы. Таким образом, проведенное исследование показало, что у курсантов с высоким уровнем склонности к риску преобладают такие психологические характеристики как: уверенность в себе, высокий уровень самооценки, жесткость и целенаправленность в ситуации необходимости достижения необходимого результата. Данная категория исследуемых испытывает яркие эмоциональные переживания при принятии рискованного действия.

Литература:

1. Абдурахманов Р.А., Анцупов А.Я. Военная психология. - 1996. - ВУЗ: МГЮА – 260 с.
2. Караяни А.Г., Сыромятников И.В. Прикладная военная психология. - СПб.: Питер, 2006. - 480 с: ил.
3. Гордиенко Ю.Ф. Управление персоналом: учебник / Ю.Ф. Гордиенко. - М. : Феникс, 2006. - 580 с.
4. Батаршев А.В. Темперамент и характер: Психологическая диагностика / А.В. Батаршев. – М.: ВЛАДОС-ПРЕСС, 2013. – 336 с.
5. Ильин Е.П. Психология риска / Е.П. Ильин. – СПб.: Питер, 2012. – 267 с.
6. Ильин Е.П. Психология индивидуальных различий / Е.П. Ильин. – СПб.: Питер, 2004. – 701 с.
7. Пугачев В.П. Тесты, деловые игры, тренинги в управлении персоналом: учебник для студентов вузов. - М. : Аспект Пресс, 2003. - С. 285 (с. 187-191).
8. Санникова О.П. Психологическая диагностика стойкости склонности к риску: апробация оригинальной методики // Проблемы гуманитарных наук: Научные записки Дрогобыцкого государственного педагогического университета имени Ивана Франка. – Редакционно-издательский отдел ДДПУ имени Ивана Франка. – 2008. – № 21. – Психология. – С. 133–146.
9. Шаболтас А.В. Риск и рискованное поведение как предмет психологических исследований.// Вестник Санкт-Петербургского университета. – 2014. – Серия 12. – Вып. 3. – С. 33-42.



РАЗВИТИЕ ТВОРЧЕСКИХ СПОСОБНОСТЕЙ МЛАДШИХ ШКОЛЬНИКОВ СРЕДСТВАМИ ДЕКОРАТИВНО-ПРИКЛАДНОГО ИСКУССТВА

*Шаталина Лилия Наилевна,
Научный руководитель:
Сулейманова Фания Мурзабаевна,
Башкирский государственный университет,
Стерлитамакский филиал*

E-mail: lilya.shatalina@yandex.ru

УДК 373.3

Аннотация. В статье рассматриваются проблемы развития творческих способностей младших школьников средствами декоративного искусства.

Ключевые слова: творческие способности, декоративно – прикладное искусство, младший школьник.

В условиях развития современного образования огромное внимание уделяется развитию творческих способностей младших школьников. Это связано с тем, что значительно возрос культурный уровень нашего общества. Каждый шаг человека связан со встречей с предметами и средствами искусства.

На сегодняшний день во всех школах учащимся представлена возможность приобрести глубокие знания в области художественного творчества. Учитель не только дает детям знания, но и приобщает их к искусству и творчеству, чтобы развить умение понимать и ценить красоту окружающего мира, красоту жизни.

Декоративно-прикладное искусство – сложное явление исторической, социологической, этнографической и национальной художественной культур и в то же время самое демократичное и доступное человеку с самого детства.

Декоративно-прикладное искусство (от лат. *deco* – украшаю) – раздел изобразительного искусства, охватывающий создание художественных изделий, имеющих утилитарное и художественное назначение [1, с. 3].

Искусство помогает человеку в любой деятельности творчески подходить к преобразованию окружающего мира. Ознакомление с произведениями искусства может проходить как поверхностно, так и наиболее углубленно.

Способность к наблюдению, анализу, классификации предметов искусства наиболее развиваются у детей только к младшему школьному возрасту. Именно в этот период стоит обратить большое внимание на развития эстетического восприятия детьми окружающего мира, предметов искусства, художественных

произведений разных видов и жанров [3, с. 85]. В процессе ознакомления с искусством развивается воображение младших школьников, их фантазия, самостоятельность, художественный вкус. Поэтому следует приобщать детей к декоративно-прикладному искусству, но при этом необходимо учитывать следующее:

- декоративно-прикладное искусство оказывает большое влияние на развитие детского творчества;
- в нём собраны традиции и художественный опыт старших поколений;
- произведения декоративно-прикладного искусства формируют и развивают художественный вкус, эстетические качества, творческое начало в личности ребёнка.

Творческие способности в ребёнке обязательно нужно развивать, для этого следует приложить немало усилий. Чтобы побудить школьника к творческой деятельности учителю следует ставить перед учащимися систему вопросов и творческих заданий, подтолкнуть их к поиску решения проблемы, научить их думать, открывать, изобретать, не забывая при этом и самому совершенствоваться в этом направлении. Задания непременно усложняются, но дети должны быть полностью уверены, что успех им гарантирован [2, с.98].

Задания, направленные на развитие творческих способностей, в комплексе с основным образованием имеют важное значение при формировании личности младшего школьника. А если ещё на уроках применять средства искусства, то ребёнок будет развиваться творчески, будет обогащаться его внутренний и духовный мир. В ходе таких уроков происходит эстетическое, духовно-нравственное и интеллектуальное развитие учащихся: они овладевают знаниями художественной культуры, развивается их способность к художественно-эстетическому творчеству через восприятие, чувства, оценки вкусов и интересов.

Предоставление детям возможности заниматься разнообразными художественными видами деятельности на основе народного декоративного искусства способствует удовлетворению потребности ребёнка в деятельности, а, следовательно, вызывает эмоционально-положительное отношение к этим видам деятельности. Занятия декоративно-прикладным творчеством в процессе познания искусства помогают учащимся понять красоту труда, так как они сами участвуют в создании эстетически красивых вещей и получают удовлетворение от результатов своей деятельности. В этой работе ограничено сочетается решение творческих задач с необходимостью овладения различными приёмами всевозможных ремёсел, с приобретением навыков, позволяющих замыслы воплотить в материале [1, с. 215].

Немаловажным здесь является влияние учителя, насколько интересно и доходчиво он сможет преподнести учащимся тот или иной материал. Если он будет подходить к подготовке уроков творчески, то это также отразится на общем развитии детей, на формировании их творческой и познавательной активности.

В последние годы стало традицией устраивать народные праздники,

посвященные народным традициям, народного искусства, с исполнением фольклорных народных песен и хороводов. Организуются ярмарки с самодельными товарами. В таких праздниках принимают активное участие все – от мала до велика. Похожие праздники и развлечения организуются и в школах. Педагог рассказывает об особенностях того или иного промысла, используя слайды, фотографии, плакаты, схемы, отражающие этапы изготовления изделий декоративно-прикладного искусства.

Литература:

1. Кошаев В.Б. Декоративно-прикладное искусство Понятия. Этапы развития. - М.: Гуманитар. издат. центр ВЛАДОС, 2010. – 272 с.
2. Кукушин В.С. Теория и методика воспитательной работы: учеб. пособие. – 2-е изд., перераб. и доп. – М.: МарТ, 2004. – 352 с.
3. Макаренко А.С. Педагогические сочинения в 8 т. – М.: Просвещение, 2005. - Т. 5. – 336 с.



ПРОФЕССИОНАЛЬНАЯ НАПРАВЛЕННОСТЬ ПРИ ИЗУЧЕНИИ ИНОСТРАННОГО ЯЗЫКА В УЧРЕЖДЕНИЯХ СПО

*Шило Наталья Павловна,
Паренюк Наталья Юрьевна,
Белгородский государственный
аграрный университет, г. Белгород*

*E-mail: shiltse@yandex.ru
E-mail: parenyk-23@mail.ru*

УДК 377:371.3:811

Аннотация. При обучении иностранному языку в учреждении среднего профессионального образования необходима профессиональная направленность содержания учебной дисциплины для активного использования как в профессиональной деятельности, так и в повседневной жизни. Приведены несколько примеров этой деятельности, которые применяются на наших лабораторных занятиях по иностранному языку.

Ключевые слова: профессиональная направленность, обучения, иностранный язык, моделирование реальных ситуаций, требования, уровень знаний, произношения, будущий специалист.

Федеральный образовательный стандарт СПО по дисциплине Иностранный язык (ФГОС) предусматривает профессиональную направленность обучения студентов языку. Мы предлагаем рассмотреть реализацию этого требования на примере специальности «Ветеринарный фельдшер». Обучающиеся должны уметь: общаться (устно и письменно) на иностранном языке на профессиональные и повседневные темы; переводить иностранные тексты профессиональной направленности; самостоятельно совершенствовать устную и письменную речь, пополнять словарный запас. Мы приведём несколько примеров профессиональной направленности при обучении иностранному языку в учреждениях СПО, которые применяются на наших лабораторных занятиях.

В начале занятия мы проводим фонетическую зарядку. Скороговорки - хороший способ проработки произношения и артикуляции. Подбираем пословицы, поговорки и скороговорки согласно профессиональной деятельности, заодно пополняется словарный запас.

- Black bug bit a big black bear. But where is the big black bear that big bug bit.
- A big fat cat sat on a mat.

- What noise annoys an oyster most? A noisy noise annoys an oyster most.
- How much wood would a woodchuck chuck if a woodchuck could chuck wood.

Для реализации профессиональной направленности обучения мы осуществляем моделирование реальных ситуаций профессионального общения. Лабораторные занятия приближаются к условиям профессиональной деятельности будущих специалистов, воссоздаются реальные профессионально - производственные и межличностные ситуации. Таким образом, студенты получают практические навыки решения ряда производственных задач и формируют умения профессионального общения на иностранном языке.

Приводим пример ролевой игры «At a vet».

Now imagine, your pet is ill. You take it to the vet. Let us act out the dialogue.

Tasks: 1. A dog has broken leg. 2. A cat has toothache. 3. A horse has some problems with digestions.

На доске предварительно написаны возможные вопросы и ответы.

- How long did the symptoms last?
- Does he have any problems walking (breathing)?
- Is this the first time this has happened?
- Did you take any medicine?
- What is his appetite like?
- Where does it hurt?
- You need to have a blood test.
- I want to send you for an X-ray (ultrasound).
- I am going to give an injection.
- If he is not feeling better in 3 days, you must come back with your pet and see me again.

- He got better (worse).

Иногда, чтобы разрядить обстановку на занятии и привнести в него улыбку мы используем загадки о животных.

- As red as fire, with a fuzzy tale. He likes long walks. It is a (fox).

- A very long nose. It grows and grows. He is huge and likes fun. It is an (elephant).

- Lives in seas and rivers. His hands are like two pincers, as round as a cab. Who is it? It is a (crab).

- So colorful and bright, is fond of talking much, likes eating carrot. It is a (parrot).

- I live in the ocean, I swim on my side, I like to hide in the sand. My eyes are both on the same side of my head. I am a (flounder).

Также студенты любят командные задания. Группа делится на две команды, на ответ даётся 2-3 минуты. Побеждает та команда, у которой ответ был более интересным. В конце преподаватель даёт свой вариант ответа.

Примерные задания:

- Where should you never take a cat or a dog? (to a flea market).
- Why are dogs such poor dancers? (they have two left feet).

Основным фактором успешного обучения профессиональному иностранному языку является мотивация, т. е. положительное отношение студентов к иностранному языку как учебной дисциплине и осознанная потребность овладения знаниями в профессиональной области. Необходимо не только заинтересовать студентов иностранным языком, но и преподнести его изучение как профессионально значимый предмет. Мы стараемся творчески подходить к домашним заданиям.

Примерные домашние задания:

- придумать загадки про животных;
- сделать свой рекламный ролик (можно слайдами в Power Point) о помощи животным;
- сделать творческий рекламный плакат для ветеринарной клиники.

При организации иноязычного общения мы опираемся на имеющиеся у студентов знания по специальности. В этом случае изучаемый материал интересен студентам, так как он непосредственно связан с их будущей профессией. Студенты овладевают специальной терминологией на иностранном языке, читают и переводят профессиональные тексты, ищут дополнительный материал в журналах, интернете, в учебниках по специальным дисциплинам. Иногда мы решаем кроссворды по спецлексике. Это отличный способ разнообразить урок. Его также можно использовать как элемент конкурсной программы.

Реальная профессиональная направленность содержания дисциплины Иностранный язык, сотрудничество преподавателей языка и преподавателей специальных дисциплин, подбор современных методик, использование технических средств обучения всё это конечно же способствует качественной подготовке специалиста, но мы всегда напоминаем своим студентам и о человеческих качествах, которыми должен обладать ветеринарный врач. Пациенты ветеринарного врача не могут пожаловаться на некачественное лечение вышестоящему руководству, поэтому ветеринарный врач должен быть человеком с большой буквы и защищать своих подопечных законом и клятвой Гиппократова. Поэтому соблюдение норм этики и безграничная любовь к животным вот основные качества, которыми должен руководствоваться ветеринарный врач.

Литература:

1. Адольф В.А. Теоретические основы формирования профессиональной компетентности учителя [Текст] / В.А. Адольф: автореф. дис... д-ра пед. наук / 13.00.01. - М., 1998. - 48 с.
2. Байденко В.И. Болонский процесс: курс лекций [Текст] / В.И. Байденко. - М.: Логос, 2004. - 208 с.
3. Козлова В.М. Применение проблемного метода в обучении иностранному языку / В.М. Козлова [Электронный ресурс]. - Режим доступа: <http://www.fan-nauka.narod.ru/2007-2.html>

4. Молчанова И.Г., Фалькова М.Н. Формирование профессионально-коммуникативной компетенции в процессе обучения английскому языку в рамках среднего профессионального образования [Текст] // Актуальные задачи педагогики: материалы VI Междунар. науч. конф. (г. Чита, январь 2015 г.). - Чита: Издательство Молодой ученый, 2015. - С. 148-150 [Электронный ресурс]. - Режим доступа: <https://moluch.ru/conf/ped/archive/146/6947/>



БЛАГОУСТРОЙСТВО СИБИРСКИХ ГОРОДОВ НА НАЧАЛО XX В.

*Щапова Яна Андреевна,
Научный руководитель:
Сунгуров Павел Александрович,
Тюменский индустриальный
университет, г. Тюмень.*

E-mail: ia.shapowa@yandex.ru

УДК 908

Аннотация. Исторические условия жизни общества сложились так, что во главу угла социальной среды начала XX в., были поставлены города, которые стали крайне важны не только как административные центры регионов. Главным образом, в указанное время, города становились центрами притяжения торговли и промышленности. Значение их в экономической жизни страны всецело обуславливало их будущее. Было видно, как с каждым годом терял свое значение Тобольск, очутившийся в пределах досягаемости новых условий жизни и оказавшийся только главным городом губернии.

Ключевые слова: Сибирь, города, Тюмень, благоустройство, развитие, санитария.

На начало XX в. г. Новониколаевск был без уездным городом Томской губернии, вырос с чисто американкой быстротой и все еще продолжал расти. Это был город будущего, а Колывань, административный центр уезда, оставался в прошлом.

По количеству промышленных заведений и их оборотов, Новониколаевск можно было считать одним из важнейших городов Сибири. Оборот четырех существовавших в нем банков достигал 100 миллионов рублей. Грузовой оборот - 92 000 пудов, денежный - 11 422 597 рублей. Население за пятнадцать лет возросло с 500 до 65000 жителей. Городской бюджет с 82578 в 1905 году шагнул до 601198 рублей в 1910 году.

Подобных гигантских скачков не наблюдалось в бюджетах ни одного из прочих городов, хотя, в общем, за короткое время их бюджеты значительно увеличились. На это увеличение ссылались всегда, как на неопровержимое доказательство роста и непрерывного развития этих городов [1].

К сожалению, финансовое положение не было достаточно изучено. Строго

проверенных и, безусловно, точных данных на этот счет не имелось, благодаря почти полному отсутствию статистики в Сибири. Интересную попытку в этом отношении сделал «Городской Вестник», сообщивший сравнительные цифры бюджетов двадцати значительных городов за пятилетие 1904-1909 годов. Значение попыток объясняется тем, что в этом перечне пропущены такие важные города, как Омск, Семипалатинск и тот же Новониколаевск.

Общая сумма бюджетов перечисленных «Городским Вестником» городов в 1904 года составила 4042,9 тысячи рублей, в 1909 году - 8 974 тысячи рублей, то есть более, чем удвоилась. К такому же отношению сводилось в среднем и увеличение бюджета отдельным городам.

С бюджетом менее 100 тысяч рублей в 1909 году насчитывалось всего четыре города из двадцати (Енисейск, Минусинск, Мариинск и Якутск) За то с бюджетом от 500 тысяч до 1 миллиона насчитывалось три города; в 1904 году был только один (Томск – 641, 5 тысяч рублей). Бюджет свыше миллиона в 1909 году имели два города: Томск и Иркутск.

Несмотря даже на свою неполноту, картина получается очень интересная. Она указывает на то, что о городском хозяйстве Сибири можно было говорить, как об очень заметной и все возрастающей по своему значению составной части хозяйства всей страны. А это, в свою очередь, обуславливает остроту городских вопросов для настоящего времени, тот шум, который поднимался вокруг них общество, и выражало его мнение в печати.

Одновременно с ростом городов, росли и требования, предъявляемые к ним со стороны населения, изменялся взгляд на их деятельность. Облекая город высоким званием культурного центра, от городского хозяйства ждали, что оно будет являться фактором социального прогресса. Городское самоуправление должно было ставить себе цели и разрешать их в определенном направлении. В своем конечном итоге эти цели сводились к одному: к созданию условий, содействующих возможно большему физическому, умственному, нравственному и материальному благосостоянию городского населения. Это все сводилось к тому, что известно под общим именем культурной деятельности городов.

Принимать или не принимать эти пожелания к сведению, оставалось всецело на доброй воле городских самоуправлений. Ни о какой последовательности, необходимой при такой деятельности не могло быть и речи. И в итоге получалась «пестрая картина чередования высоких образцов культуры с самыми возмутительными проявлениями».

С «трогательным единодушием» сибирские города проявляли общую черту в осеннее время, когда большая часть улиц покрывалась непролазной грязью, в которой застревали и люди, и животные, когда местная газета доходила чуть ли не до хрипоты, указывая «кому следует», что «хорошо было бы считать лопатами эту грязь и тем самым устранять выше указанные неудобства».

Это повторялось каждую осень, и не только в каком-нибудь среднем городе, но даже в таком крупном, как Иркутск, со стотысячным населением и двухмиллионным бюджетом. И все же он не мог разрешить вопрос о замощении

улиц [2].

Иркутская дума еще в 1907 году постановила замостить некоторые участки в первую очередь, к 1 октября 1908 года. Осенью же 1911 года губернатор просил городскую главу дать ему объяснение, почему до сих пор осталось невыполненным обязательное постановление и когда предполагается приступить к замощению улиц?

Обращался ли с подобным запросом акмолинский губернатор к городскому главе города Омска, местная печать ничего не сообщила. За то она сообщила, что губернатор предложил городской управе обсудить вопрос о повышении таксы извозчикам, потому что «ненастные дни сделали улицы города положительно непроезжими».

За Омском установилась прочная репутация «пыльного, грязного, азиатского города», и эту репутацию он неукоснительно поддерживает. Осенью его не благоустройство превратилось в настоящее общественное бедствие, требующее вмешательства самого губернатора. В исключительных случаях омская управа давала знать о себе «мудрым» распоряжением перегнать с одной улицы на другую «море жидкой грязи». В итоге такой деятельности - застрявшие водовозы, увязшие прохожие и т.д.

В Барнауле была подобная ситуация - та же грязь, те же непроезжие улицы; где городские жители спасали увязших в грязи прохожих, где извозчики устраивали нечто вроде забастовки, ибо «в виду такой грязи» невозможно возить по прежней таксе.

Хабаровск после непогоды разбивался на несколько не сообщающихся одна на другую части. Главные его улицы тянулись по трем параллельным хребтам. Поперечные же улицы спускались в долины, и их, то продолжительные ливни, характерные для Приамурья, обращались в непролазные болота.

Невозможные санитарные условия, режущие глаз даже не участковому попечителю, существовали обычно на окраинах, где ютилась беднота. Интересен в этом отношении доклад о положении окраин Омска, представленный омской управой.

Население окраин исчислено было докладчиком в 3083 человека. Об их жизни он рассказал так: «На прогнившем, обращенном в свалку нечистот и постоянно загрязняемом сотнями живущих малокультурных людей участке рождаются и растут дети». Смертность детей была большая - 40%. Жили там все в землянках. Большинство населения 54% - алкоголики. Пьянство достигало невероятных масштабов; сильно была развита тайная продажа водки [4].

Нарисовать такую картину «дна», докладчик предложил управе выселить обитателей этих окраин силой, ибо они захватили самовольно городскую землю. Такой совет не разрешил вопрос. Вопрос об окраинах жгуч не для одного Омска. Кроме того, в данном случае обитатели омских окраин - бывшие люди, нуждающиеся в общественном призрении и лечении: здесь не помочь благоустройством. Обычно же на окраинах ютилась рабочая беднота, для которой вопрос благоустройства важен не менее, если не более, чем для центра.

Отцов города пугают ими, как распространителем эпидемии, но ведь за это «угрожающие» люди платили своей большой смертностью. Санитарный вопрос, в конце концов, приводится к жилищному. С последним едва ли справится домовладельческая душа. Сомнительно еще, пожелает ли она вообще справляться. А без этого невозможно удовлетворительное разрешение первого вопроса. [5].

При такой обстановке дела вся санитария наших городов сводилась к очистке выгребных ям, и ее единственной реальной ценностью и украшением являлся ассенизационный обоз. Но и с ним дело не всегда обстояло благополучно.

Литература:

1. Журналы заседаний XXXVIII очередного курского губернского Земского собрания (за 1902 год). - Курск; Тип. губ. Земства. - 1903. - 1302 с.
2. Журналы чрезвычайного курского губернского Земского собрания (за 15-16 мая 1903 года). - Курск; Тип. губ. Земства. - 1903. - 107 с.
3. Журналы заседаний XXXIX очередного курского губернского Земского собрания (за 1903 год). - Курск; Тип. губ. Земства. - 1904. - 1476 с.
4. Журнал заседания губернского экономического Совета (за 6 сентября 1904 года). - Курск; Тип. губ. Земства. - 1904. - 24 с.
5. Курское Земство. Отчёт по ревизии произведённой в 1904 году сенатором Н.А. Зиновьевым. - Том 1. - С-Петербург, 1906. - 78 с.

СРАВНЕНИЕ АРХИТЕКТУР ИНТЕЛЛЕКТУАЛЬНЫХ ТРАНСПОРТНЫХ СИСТЕМ

*Белешев Дмитрий Александрович,
Университет ИТМО,
г. Санкт-Петербург*

E-mail: dimabeleshev@gmail.com

УДК 656.051

Аннотация. В статье приведено сравнение архитектур интеллектуальных транспортных систем, внедрённых в США, Европе и Российской Федерации. На основании анализа внедрения данных систем отметим, что самой проработанной является Американская архитектура ИТС, впервые создавшая нормативно-правовые акты и стандарты в данной области и которая является образцом для создания ИТС в других странах.

Ключевые слова: интеллектуальная транспортная система, физическая архитектура.

Интеллектуальная транспортная система (ИТС) – информационная система, обеспечивающая на основе собираемых и обрабатываемых данных о местоположении и состоянии транспортных средств реализацию функций высокой сложности по обработке информации и выработке как оптимальных решений, так и управляющих воздействий в целях безопасного и эффективного использования транспортных средств [4] [5].

Архитектура интеллектуальной транспортной системы – принцип организации системы, содержащий её элементы, взаимосвязи, а также общую структуру системы [3]. Архитектура ИТС подразделяется на:

- опорную, определяющую элементы и процессы в транспортной системе, целевые характеристики системы и взаимодействие с внешним миром;
- функциональную, определяющую функции и связи элементов, модулей и подсистемы;
- информационную, определяющую принципы и требования к структуре подсистемы;
- физическую, определяющую связи элементов, модулей и подсистем;
- коммуникационную, определяющую передачу информации в системе;

- организационную, объединяющую вышеназванные функции.

В рамках нашей работы рассмотрим архитектуру ИТС США, Европейского союза и Российской Федерации. Начнём с архитектуры Американской ИТС.

Архитектура интеллектуальной транспортной системы США разрабатывалась с 1993-й по 1996-й годы и основывалась на аспектах документа 1991-го года «Акт эффективности интермодальных транспортных операций».

На рис. 1 показана физическая архитектура ИТС США, определяющая связи между элементами ИТС и содержащая в себе 3 уровня: транспортный, коммуникационный и организационный. Транспортный и коммуникационный уровни включают в себя транспортную систему и систему коммуникаций, а организационный уровень обеспечивает их поддержку и взаимодействие.



Рис. 1 Физическая архитектура ИТС США

Исходя из рис. 1 отметим, что задача работы Американской ИТС достигается за счёт сбора и обработки статистических данных о работе транспортных средств, транспортной системы, а также улично-дорожной сети. Работа ИТС затрагивает коммерческий транспорт, а также направлена на

улучшение экологического состояния окружающей среды.

Рассмотрим Европейскую архитектуру ИТС. Европейская архитектура ИТС (архитектура FRAME) является основой для создания и внедрения проектов в области ИТС на территории Европейского союза (см. рис. 2). Архитектура FRAME была создана, чтобы обеспечить общий подход к внедрению и использованию ИТС в странах ЕС. Из данной архитектуры могут быть созданы логически последовательные подмножества, которые, как и в рамках Американской архитектуры, могут быть внедрены самостоятельно с учетом потребностей взятой ИТС [3].

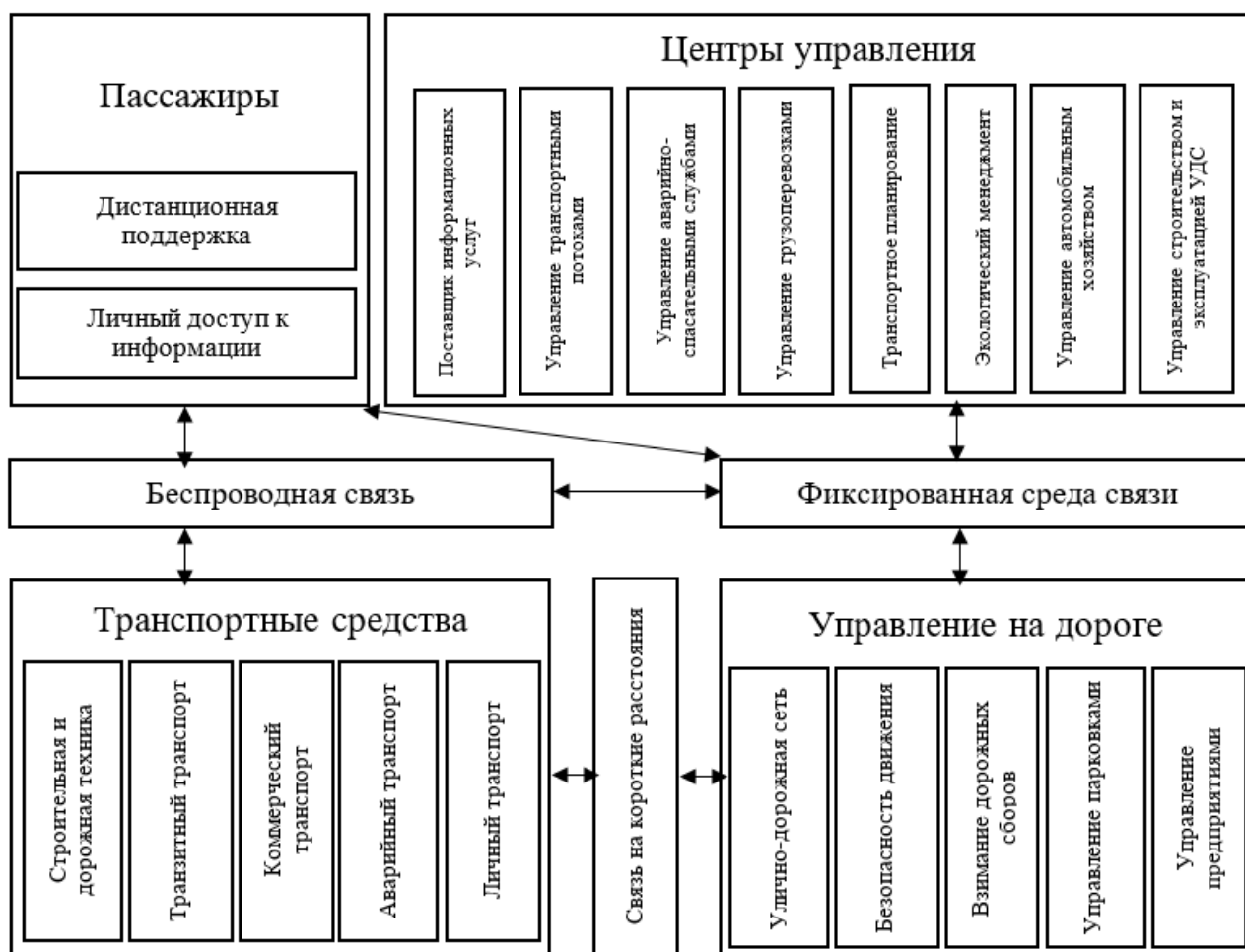

Рис. 2 Физическая архитектура европейской ИТС (FRAME)

Согласно рис. 2 заметим, что задача работы Европейской ИТС достигается также за счёт сбора и обработки данных о работе транспортных средств и транспортной системы, как и в Американской ИТС. Отличия двух архитектур заключаются в том, что архитектура ИТС США более сложная и стандартизированная, а Европейская архитектура ИТС внешне выглядит проще, но по функциональности не уступает американской.

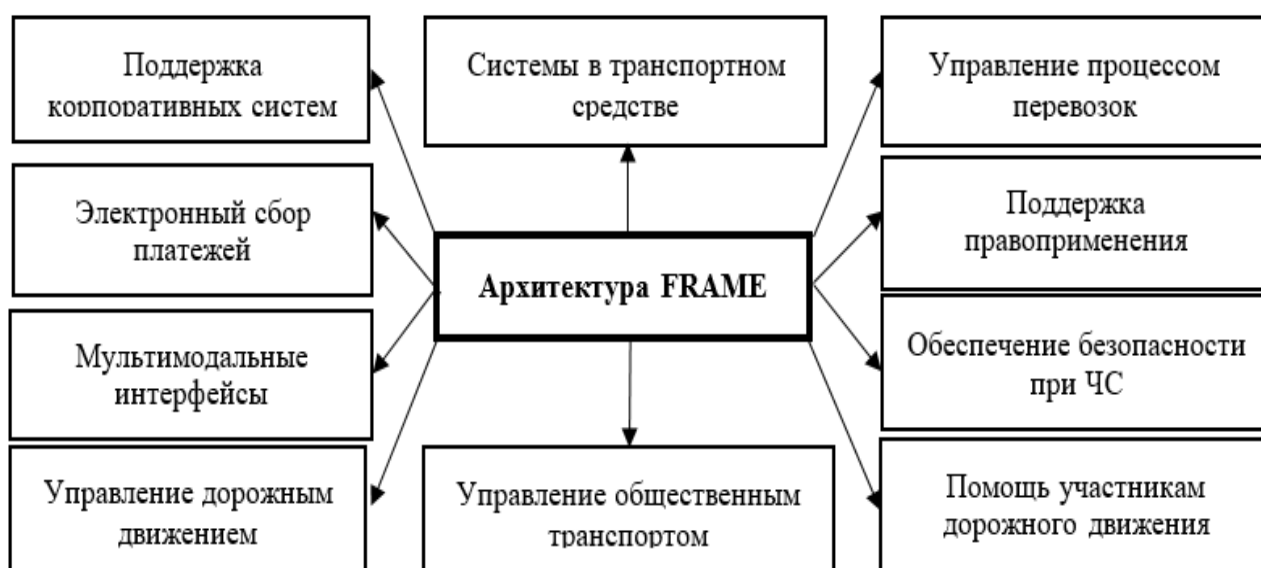

Рис. 3 Физическая архитектура ИТС РФ

Наконец, рассмотрим физическую архитектуру ИТС РФ. В её состав входят подсистемы [1] [2]:

- управления транспортными потоками, включая диспетчерское управление;
- контроля соблюдения ПДД и установленных норм;
- управления состоянием дорог;
- пользовательские сервисы (рис. 3).

На основании рис. 3 сделаем вывод, что задача работы российской ИТС, как и в рамках двух других рассмотренных системах, достигается за счёт сбора и обработки данных о работе транспортных средств и транспортной системы.

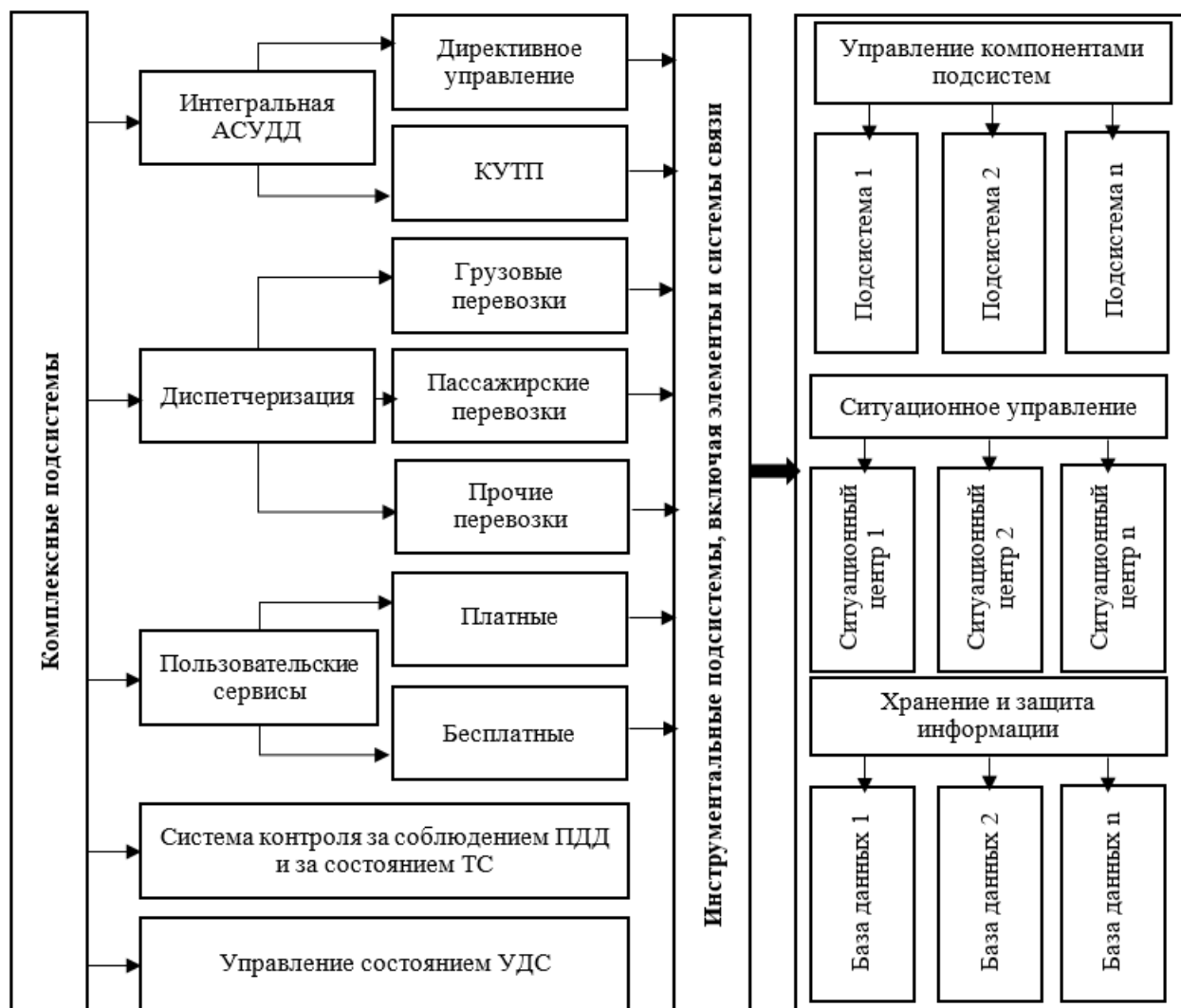
В качестве заключения предлагается сравнительная таблица существующих (европейской, американской и российской) архитектур ИТС с учётом их достоинств и недостатков.

Таблица

Сравнение существующих архитектур ИТС

Архитектура	Особенности	Достоинства	Недостатки
1	2	3	4
Американская ИТС	Архитектура стандартизирована; любой проект в области ИТС должен подчиняться данной архитектуре	многоуровневость и проработанность системы; нацеленность на Использование новейших технологий; подход системной инженерии к проектированию ИТС; доступность и гибкость выбора решений; нацеленность на защиту окружающей среды	отсутствие ориентации на общественный транспорт; из-за глубокой проработки архитектуры имеются сложности при организации и проработке локальных проектов
Европейская ИТС	Архитектура на сегодняшний день находится на стадии своего формирования; любой проект в области ИТС должен подчиняться данной архитектуре	нацеленность на использование новейших технологий; подход системной инженерии к проектированию ИТС; доступность и гибкость выбора решений	бюрократизация и замедление внедрения систем; необходимость в создании отдельного словаря терминов в составе архитектуры
Российская ИТС	Архитектура на сегодняшний день находится на стадии своего формирования	теоретическая проработанность российской ИТС не уступает прочим ИТС; должное внимание отдаётся управлению общественным транспортом, чего нет в прочих системах; разработки в данной области ведутся отечественными организациями	отсутствие современного инновационного функционала по сравнению с прочими системами; сосредоточенность на совершенствовании АСУДД; существующие стандарты носят рекомендательный и справочный характер

Отличия архитектуры Российской ИТС от Американской и Европейской заключаются в ориентации на работу общественного транспорта и на развитие АСУДД, включающей в себя директивное и косвенное управление транспортными потоками. Главным недостатком архитектуры ИТС нашей страны является то, что существующие стандарты ГОСТ в области ИТС (ГОСТ Р 56293-2014 и ГОСТ Р ИСО 14813-1-2011) носят исключительно рекомендательный и справочный характер, а, значит, нет жёсткой привязки к архитектуре в отличие от, например, европейской ИТС. Защита окружающей среды также не является приоритетной функцией Российской ИТС.

Таким образом, на сегодняшний день образцовой является Американская архитектура ИТС, на которую равняются другие страны и для которой написаны как нормативно-правовые акты в виде законов, так и стандарты, как документ высшего уровня, которым должны подчиняться проекты, создаваемые и внедряемые в данной области.

Литература:

1. ГОСТ Р 56293-2014 «Интеллектуальные транспортные системы. Технология и организация ситуационного управления пассажирским транспортом. Требования к организации, функциям и решаемым задачам при обслуживании массовых спортивных мероприятий». – М.: Стандартинформ, 2015. – 12 с.
2. ГОСТ Р ИСО 14813-1-2011 «Интеллектуальные транспортные системы. Схема построения архитектуры интеллектуальных транспортных систем. Часть 1. Сервисные домены в области интеллектуальных транспортных систем, сервисные группы и сервисы». – М.: Стандартинформ, 2011. – 31 с.
3. Комаров В.В. Архитектура и стандартизация телематических и интеллектуальных транспортных систем. Зарубежный опыт и отечественная практика / В.В. Комаров, С.А. Гараган. – М.: НТБ «Энергия» – 2012. – 352 с.
4. Комаров В.В. Интеллектуальные задачи телематических транспортных систем и интеллектуальная транспортная система / В.В. Комаров, С.А. Гараган // Т-Сотт – Телекоммуникации и Транспорт. – 2012. – № 4. – С. 34-38.
5. Пугачёв И.Н. Интеллектуальное управление транспортными системами городов / И.Н. Пугачёв, Г.Я. Маркелов // Транспорт и сервис – 2014. – № 2. – С. 58-66.



ИСТОЧНИКИ СВЕТА И ИХ ВЛИЯНИЕ НА ЖИВЫЕ ОРГАНИЗМЫ

*Вахитова Айгуль Расиховна,
Нуруллина Елена Николаевна,
Казанский национальный
исследовательский технологический
университет, г. Казань*

E-mail: aigul.vahitova@mail.ru

УДК 601

Аннотация. Данная статья посвящена исследованию влияния ламп накаливания и энергосберегающих ламп на живые организмы. В качестве тестируемого объекта использовалась культура *Paramecium caudatum*. Показано, что наибольшее влияние на скорость размножения тестируемого объекта оказало облучение лампой накаливания; постоянное же воздействие ультрафиолетовых лучей отрицательно сказалось на состоянии живого организма.

Ключевые слова: лампа накаливания, энергосберегающая лампа, *Paramecium caudatum*

Живые организмы ежедневно подвергаются воздействию как солнечного света, так и света от искусственных источников. Под действием этих источников в клетках осуществляются очень важные фотобиологические процессы, которые начинаются с поглощения квантов света, что приводит к образованию фотопродуктов вступающих, в свою очередь, в темновые биохимические реакции.

Солнечная радиация, достигающая поверхности Земли, является практически единственным источником энергии для поддержания теплового баланса планеты, создания органических веществ биосферы, что в итоге обеспечивает формирование среды, способной удовлетворить жизненные потребности всех живых существ, но и правильно подобранный искусственный режим освещения, температуры и другие факторы, наиболее соответствующие биоритмам, позволяет заметно повысить жизнедеятельность и продуктивность разводимых животных и растений. Например, использование искусственного освещения в теплицах, оранжереях и парниках позволяет зимой увеличивать световой день до 12-15 ч, что благотворно влияет на выращивание овощных

культур и декоративных растений, ускоряет рост и развитие рассады, а максимальное продление светового периода, увеличивает яйценоскость кур, уток, гусей, регулирует размножение пушных зверей на зверофермах, удои и прирост крупного рогатого скота [1].

В настоящее время, в качестве дополнительного освещения рынок предлагает большой выбор различных ламп, каждая из которых имеет свои уникальные характеристики, что позволяет подобрать наиболее подходящее осветительное устройство для определённых условий эксплуатации [2].

Так будучи одной из приоритетных задач политики Российской Федерации в сфере энергосбережения в 2014 году достаточно интенсивно происходило внедрение энергосберегающих осветительных технологий. Доля энергосберегающих ламп, используемых для прямой замены ламп накаливания (компактные люминесцентные лампы, светодиодные лампы), выросла с 12,9% до 28%. Это сопоставимо со средне европейским уровнем в 30,8%. Доля же рынка ламп накаливания уменьшилась на 12%: с 65% в 2011 году до 53% в 2014 году. Грамотно проведенная, с точки зрения маркетинга, рекламная компания утверждает, что энергосберегающие лампы имеют неоспоримые преимущества по сравнению с лампами накаливания, но проводимые исследования не дают однозначного ответа на вопрос оказания положительно влияния лампы этого типа на живые организмы [3].

В эксперименте по выявлению влияния искусственное и естественное освещения на развитие живого организма тестировалось одноклеточное животное – инфузория – туфелька *Paramecium caudatum*.

Для создания питательной среды для *Paramecium caudatum* используются сенной настой, высушенные корки банана, тыквы, дыни, желтой брюквы, нарезанную кружочками морковь, гранулы рыбьего комбикорма, молоко, сушеные листья салата, кусочки печени, дрожжи, водоросли. Т.е. субстанции, которые или непосредственно потребляются туфельками (дрожжи, водоросли), или являются субстратом для развития бактерий.

Для эксперимента был приготовлен настой из банановой кожуры: в 3 л стеклянную банку клали высушенную кожуру банана 5x5 см, заливали смесью аквариумной и фильтрованной отстоянной водой в соотношении 1:1. Настой оставили в теплом светлом помещении на неделю.

За этот период в настое развивались бактерии, служащие пищей для *Paramecium caudatum*.

В качестве искусственного источника освещения применялись энергосберегающая лампа и лампа накаливания.

При выборе осветительных приборов учитывались не только интенсивность, но и спектр светового излучения (таблица 1). Температурный режим при разных условиях представлен в таблице 1. Эксперимент проводился в зимний период.

Временные препараты *Paramecium caudatum* выдерживались под осветительными приборами в течении 21 суток. Каждые 7 дней отбирались

пробы. Результаты представлены на рисунке 1.

Paramecium caudatum отбирались следующим образом. Банка доверху заполнялась настоем с инфузориями, затем в горлышко вставлялся фильтр (вата), который слегка погружался в настой, и затем осторожно доливалась свежая вода. Инфузории перемещались, в свежую воду, откуда они отбирались пипеткой.

Затем на предметное чистое стекло наносилась капля культуры *Paramecium caudatum* и накрывалась покровным стеклом. При малом увеличении микроскопа хорошо видно, как при движении вперед инфузории вращаются вокруг своей оси.

Таблица 1

Температурный режим при разных условиях освещения и технические характеристики ламп [2]

Условия	Лампа накаливания	Энергосберегающая лампа	Естественное освещение
Температура при освещении, °С	31	21	19
Срок службы источника света, час	1000	8000-12000	
Световая эффективность, Лм/Вт	10	80	
Цветовая температура, К	2700	2000-6500	
Индекс цветопередачи	100	80	
Специальная утилизация	не требуется	требуется	
КПД, %	10-15	45-75	
Средняя стоимость, руб	низкая	высокая	



Рис. 1 Развитие *Paramecium caudatum* при различных условиях освещения

Для того чтобы рассмотреть реснички на живом материале, на предметное стекло у края покровного помещалась капля йода. Раствор проникал под покровное стекло, вызывал гибель парамеций и окрашивал реснички, хорошо просматриваемые при большом увеличении (рисунок 2).

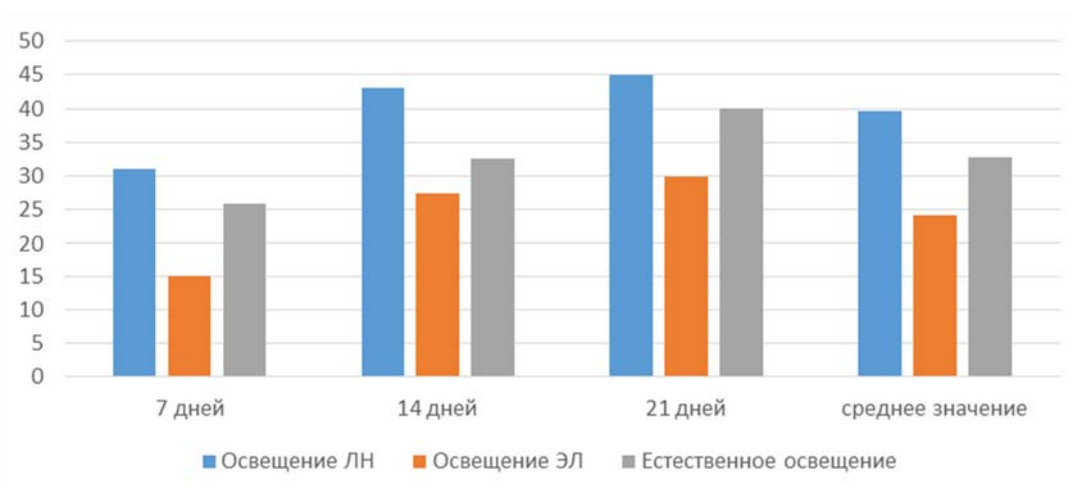

Рис. 2 *Paramecium caudatum* под микроскопом

Полученные результаты показали, что:

- весь оптический диапазон электромагнитного излучения Солнца и искусственных источников активно воздействует на живые организмы;
- наибольшее влияние на скорость размножения тестируемого объекта оказало облучение лампой накаливания, что безусловно связано с наиболее высоким температурным режимом, который обеспечивался данным источником освещения;
- постоянное же воздействие ультрафиолетовых лучей (а именно они излучаются энергосберегающей лампой) отрицательно сказывается на состоянии живых организмов;
- в пользу использования ламп накаливания можно отнести и тот факт, что, допустив к свободной продаже, лампы с содержанием ртути не был предусмотрен и проработан четкий и ясный механизм утилизации данных ламп, в результате чего тяжелый металл, попадает в почву и воду.

Литература:

1. «Магический свет» [Электронный ресурс]. - Режим доступа: www.solar-info.blogspot.com/
2. Типы ламп освещения [Электронный ресурс]. - Режим доступа: <http://slarkenergy.ru/osveshhenie/lamp-osveshhenie/typy.html>
3. Нуруллина Е.Н. Проблема сбора и утилизации компактных люминесцентных ламп в малых населенных пунктах // Вестник Казанского технол. Ун-та. - 2015. – Т. 18. - № 22 - 2015. - С. 161-164.
4. Вред энергосберегающих ламп для здоровья человека [Электронный ресурс]. - Режим доступа: <http://healthrocks.org/zdorove-tela/obraz-zhizni/energoberegayushhie-lampy-vredny-dlya-zdorovya-cheloveka.html>



ЭНЕРГОНАГРУЖЕННОСТЬ ТРИБОСОПРЯЖЕНИЙ ДИСКОВО-КОЛОДОЧНЫХ ТОРМОЗОВ ТРАНСПОРТНЫХ СРЕДСТВ

*Вольченко Александр Иванович,
Возный Андрей Владимирович,
Стадник Олег Богданович,
Ивано-Франковский национальный
технический университет нефти и газа,
г. Ивано-Франковск, Украина
Поляков Павел Александрович,
Красин Петр Сергеевич,
Кубанский государственный технологический
университет, г. Краснодар*

E-mail: polyakov.pavel88@mail.ru

УДК 629.413-592.112

Аннотация. В материалах статьи приведен критический анализ энергонагруженности поверхностных и приповерхностных слоев пар трения дисково-колодочных тормозов транспортных средств, по результатам которого определена толщина электротепловых слоев при максимальной энергонагруженности трибосопряжений тормоза, а также намечены пути снижения их энергонагруженности.

Ключевые слова: дисково-колодочный тормоз, пара трения (трибосопряжение), тормозной диск, фрикционная накладка, беговая дорожка трения диска, электротепловой слой, снижение энергонагруженности.

Введение. Процесс трения в металлополимерных парах трения дисково-колодочных тормозов относится к высокоэнергетическим явлениям. Для его реализации необходим подвод снаружи большого количества энергии. Трибосистема считается электро- и термодинамически устойчивой, когда она имеет минимальный запас внутренней энергии, то есть при условии $U = \min [1, 2]$. Таким образом, для обеспечения электродинамических и, как следствие, термодинамических условий работоспособности трибоузла он должен рассеивать подведенную тепловую энергию так, чтобы материал фрикционной накладки не достигал допустимой поверхностной температуры. Такое термодинамическое состояние является критерием стабилизации процесса трения и износа. При этом диссипация энергии происходит посредством механических, физических и химических процессов, имеющих место в поверхностных и приповерхностных слоях металлополимерных пар трения

дисково-колодочного тормоза.

Состояние проблемы. Дисково-колодочные тормоза транспортных средств имеют малый коэффициент взаимного перекрытия $K_{\text{вз}}$, поэтому более 80 % боковых поверхностей тормозного диска не находится во фрикционном взаимодействии с фрикционными накладками колодок. Указанные поверхности тормозного диска вынужденно охлаждаются встречными потоками воздуха при движении транспортного средства. Особенностью нагревания беговой дорожки трения тормозного диска является то, что его наружная часть менее металлоемка, чем внутренняя (тело диска и фланца). Интенсивность нагревания беговой дорожки трения зависит от скорости вращения диска, величины нормального усилия, приложенного со стороны накладок колодок к его рабочей поверхности, а также от того, целое или нецелое число раз рабочая поверхность накладки вписывается в беговую дорожку трения тормозного диска. Это обстоятельство позволяет рабочим поверхностям накладок колодок двигаться по новому следу беговой дорожки трения диска. Каждое последующее фрикционное взаимодействие пары «диск – накладка» будет отличаться на величину Δt , которое изменяется по линейному или экспоненциальному закону. Следует различать три стадии фрикционного взаимодействия пары «диск – накладка». На первой стадии диск не прогрет, поэтому наблюдается неравенство средних температур беговой дорожки трения диска ($t_{\text{д}}$) и рабочей поверхностью накладки ($t_{\text{н}}$), т.е. $t_{\text{н}} > t_{\text{д}}$, теплота от накладки распространяется в тело диска. На второй стадии беговая дорожка трения диска прогрета, при этом наблюдается установившееся тепловое состояние (количество теплоты, подведенной к полированной поверхности беговой дорожки трения, равно количеству теплоты, которая отводится в омывающий воздух сложным теплообменом от матовых поверхностей диска с фланцем), $t_{\text{н}} = t_{\text{д}}$. На третьей стадии температура рабочей поверхности накладки достигла допустимой для ее материала (происходит выгорание связующих компонентов с образованием фазы «жидкость – пар»), $t_{\text{н}} < t_{\text{д}}$, при этом происходит некоторое снижение средней поверхностной температуры беговой дорожки трения за счет ее охлаждения.

Постановка задачи. В данной публикации рассмотрены следующие вопросы применительно к исследуемой проблеме:

- компоновочные тепловые схемы нагружения трибосопряжений дисково-колодочных тормозных устройств;
- определение толщин электротепловых слоев при максимальной энергонагруженности пар трения тормоза;
- снижение энергонагруженности пар трения дисково-колодочного тормоза..

Цель работы – оценка энергонагруженности электротепловых слоев трибосопряжения тормоза и разработка средств ее снижения.

Компоновочные тепловые схемы нагружения трибосопряжений дисково-колодочных тормозных устройств. Решение конкретной температурной задачи электротермомеханического трения в дисково-колодочном тормозе связано с необходимостью выбора тепловой схемы, учитывающей

расположение фрикционных накладок колодок по отношению к среднему радиусу беговой дорожки трения тормозного диска, а также начальных и граничных условий.



Рис. 1 Электронно-ионная схема трибосистемы дисково-колодочного тормоза с дисками различного типа: *а* – сплошным; *б* – самовентилируемым; *в* – с отдельными эффектами: кондуктивным, многоструйного эжектора, вихревого и тепловой трубы

Перенос теплоты от поверхности контакта пятен микровыступов пар трения в их глубь осуществляется упругими электротепловыми колебаниями микрочастиц (атомов или молекул) и электротепловым движением электронов и ионов проводимости (рис. 1 а, б, в). Отдельные колебания частиц в физике твердого тела называется фононом. Скорость распространения фононов равна скорости звука. В начальный момент времени фрикционного взаимодействия пятен контактов микровыступов происходит их нагревание электрическими и тепловыми токами, теплота которых концентрируется в тонких поверхностных слоях, а затем тепловые токи распространяются вглубь микровыступов и тела тормозного диска с убывающей скоростью.

В табл. 1 представлены тепловые схемы для дисково-колодочных тормоза с различными типами дисков и видами охлаждения.

Распределение тепловых потоков между фрикционно взаимодействующими парами трения тормоза определяется равенством:

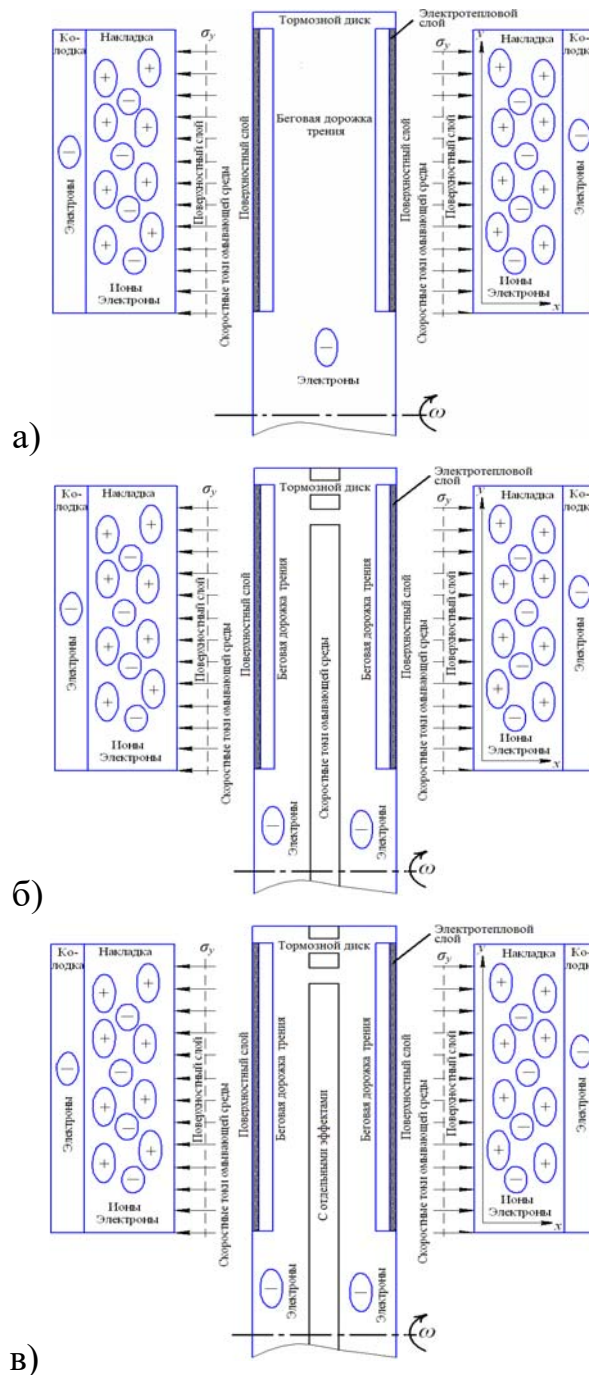
$$q(\tau) = q_1(\tau) + q_2(\tau), \quad (1)$$

где q_1, q_2 – тепловой поток правой и левой пары трения тормоза за время τ электротермомеханического трения.

В дисковом тормозе коэффициент взаимного перекрытия $K_{\text{вз}} = A_{a1} / A_{a2}$, а значения $q_{1,2}(0, \tau) = -\lambda_{1,2} \frac{\partial t_{1,2}(0, \tau)}{\partial z_{1,2}}$ (где $z_{1,2}$ – координаты по осям, перпендикулярным к поверхностям узлов трения), являются граничными условиями второго рода при решении одномерного уравнения теплопроводности. Значения параметров $A_{a1} = A_{a2} = \pi(R_2^2 - R_1^2)$.

В табл. 1 (поз. 1) приведена тепловая схема, соответствующая трению двух дисков, когда на противоположных сторонах ($z_{1,2} = \delta_{1,2}$ – толщина дисков) дисков приращение объемных температур близко к нулю. Позиция 2 отвечает схеме веерного расположения отверстий и канавок на поверхностях дисков для интенсификации вынужденного воздушного их охлаждения.

Позиция 3 (см. табл. 1) соответствует двухстороннему нагреванию сплошного диска. Нагретые беговые дорожки трения являются полированными поверхностями площадью $A_{a1} = A_{a2}$. Интенсивный теплообмен в окружающую среду осуществляется с матовых поверхностей тормозного диска и $q_3(\tau_1) = \alpha_1(\tau_1)[t'_2(0, \tau_2) - t_c]$ (где α_1 – коэффициент теплоотдачи; τ_1 – время вынужденного охлаждения; t'_2, t_c – температуры: поверхностные диска и окружающей среды. В этой симметричной тепловой задаче температура в

процессе электротермомеханического трения на начальной стадии имеет минимальное значение и с течением времени повышается.

Таблица 1

Расчетные схемы узлов трения дисково-колодочных тормозов

№ п/п	Фрикционные пары	Схемы:	
		узлов трения	тепловые
1.	Диск по диску		
2.	Диск по диску с расположением на их рабочих поверхностях отверстий и канавок (всерного): 1 – отверстия		
3.	Фрикционные накладки колодок по беговой дорожке трения сплошного диска;		
4.	сплошного диска с расположением на рабочей поверхности отверстий и канавок (всерно и под углом), а также их комбинации: 1 – отверстия;		
5.	самовентилируемых и охлаждаемых дисков за счет эффектов: вынужденной конвекции, 1 – вентиляционные каналы;		

Продолжение таблицы 1

№ п/п	Фрикционные пары	Схемы:	
		узлов трения	тепловые
6.	кондуктивного; 1, 2 – полудиски с выступами; 3 - теплоизоляционная прокладка;		
7	многоструйного эжектора; 1, 2 – отверстия: заборные; отводные;		
8.	вихревого; 1, 2 – отверстия: заборные; отводные;		
9.	«тепловой трубы»; 1, 2 – полости с конфигурацией конфузоров и диффузоров		

где $A_{a1}=lb$; l , b – длина и ширина фрикционной накладки колодки;
 $A_{a1}=2\pi R_{cp}b$; $b=R_2-R_1$; R_{cp} – средний радиус беговой дорожки трения диска;
 $R_{cp}=0,5(R_1+R_2)$.

Позиция 4 соответствует двухстороннему нагреванию беговых дорожек трения тормозного диска, на которых веерно и под углом расположены отверстия

и канавки, а также использованы их комбинации для интенсификации вынужденного воздушного охлаждения беговых дорожек трения диска.

В самовентилируемом тормозном диске (поз. 5, табл. 1) со сторон $z_2 = h_2$ дисков в окружающую среду направлен тепловой поток $q_4 = \alpha_2 [t'_3(\delta_2, \tau_2) - t_c]$ (где α_2 – коэффициент теплоотдачи; τ_2 – время вынужденного охлаждения; t'_3 – поверхностная температура диска). Самовентилируемая матовая площадь A'_{a2} поверхности всегда больше A_{a2} , поэтому имеем $\alpha_2 > \alpha_1$. Полость диска выполнена с развитой поверхностью теплообмена (с отверстиями по касательной к фланцу диска; с отверстиями и ребрами по дуге, которые чередуются; с вентиляционными каналами и с радиационными: выступами с зазором; полуребрами и ребрами; ребрами, которые повторяются и с другими конструктивными решениями). За счет перечисленных особенностей достигается повышенный эффект охлаждения вынужденной конвекцией и лучеиспускательным теплообменом при взаимодействии внутренних поверхностей диска с циркулирующими в них токами воздушных потоков. Коэффициент взаимного перекрытия пар трения у дисково-колодочных тормозов равен:

$$K_{\text{вз}} = \frac{A_{a1}}{A_{a2}} = \frac{l}{2\pi R_{\text{ср}}}, \quad (2)$$

Рассмотрим определение соотношения между матовой (охлаждаемой) и полированной (нагреваемой) поверхностями различных типов тормозных дисков.

При поверхностных температурах металлических сплошного и самовентилируемого тормозных дисков, изготовленных из различных материалов, превышающих 150.. 200 °С, интенсивность вынужденного конвективного теплообмена резко падает, но возрастает теплообмен лучеиспусканием. Согласно закону Стефана-Больцмана коэффициент теплоотдачи лучеиспусканием равен:

$$\alpha_{\text{л}} = \frac{C_{\text{л}} \left[\left(\frac{T_{\text{н}}}{100} \right)^4 - \left(\frac{T_{\text{с}}}{100} \right)^4 \right]}{T_{\text{н}} - T_{\text{с}}}, \quad (3)$$

$C_{\text{л}}$ – коэффициент излучения, Вт/(м²·К⁴).

Необходимо отметить, что коэффициенты излучения матовой и полированной поверхностей для чугуна и стали имеют разные значения. По величине отношения коэффициентов излучения матовой поверхности к полированной, которое должно быть равно отношению площадей этих поверхностей, можно судить о наступлении их установившегося теплового состояния [3]. В виде соотношений получаем: для дисково--колодочного тормоза (тормозные диски изготовлены из чугуна) при $C_{Лм}/C_{Лп}=3,748/1,134=3,3$

сплошной диск

$$\frac{A_{охл}}{A_{нагр}} = \frac{0,105}{0,03} = 3,5;$$

самовентилируемый диск

$$\frac{\sqrt[3]{A_{охл}}}{A_{нагр}} = \frac{\sqrt[3]{0,45}}{0,03} = 3,71.$$

В данном случае рассматриваются площади поверхностей теплообмена сплошного и самовентилируемого дисков тормоза, смонтированных на балке переднего моста автобуса А-172. Процентное расхождение между полученными величинами отношений для различных типов тормозных дисков составляет: для первого случая - 6,0%, для второго – 12,3%, что является хорошим результатом для подобных расчетов.

Таким образом, на основании расчетно-экспериментальных данных установлена взаимосвязь между излучательной способностью матовых и полированной поверхности и их площадями в дисково-колодочном тормозе при использовании в нем сплошных и самовентилируемых дисков.

Аналитические методы определения поверхностной температуры в трибосопряжении в процессе электротермомеханического трения представляют большой интерес при оценке теплового режима работы пары трения «металл-полимер» тормозных устройств. В таких случаях необходимо дать ответ на вопрос: «Работает рабочая поверхность фрикционной накладки в интервале температур ниже или выше допустимой для ее материалов».

Второй важной задачей является распространение аккумулируемой теплоты вглубь металлического элемента трения. В случае так называемого двухстороннего электротермомеханического трения, как, например, в дисково-колодочных тормозах подъемно-транспортных, дорожных и строительных машин, а также транспортных средств, когда тепловые потоки, аккумулируемые одновременно на двух противоположных поверхностях беговых дорожек трения сплошного или самовентилируемых дисков распространяются в них навстречу друг другу, необходимо учитывать взаимодействие этих тепловых потоков.

На рис. 2 а, б, в, г, д проиллюстрированы схемы фрикционного взаимодействия пар трения дисково-колодочного тормоза со смещенными колодками с накладками по отношению к беговой дорожке трения сплошных дисков. Проанализируем представленные схемы с учетом фланца с точки зрения

их энергонагруженности, возникающих температурных градиентов и, как следствие, температурных напряжений в теле тормозных дисков:

– металлоемкость фланца диска значительно превышает металлоемкость самого диска, поэтому, чем дальше от фланца будут расположены беговые дорожки трения диска, тем больше будет температурный градиент между ними, а, следовательно, интенсивнее будет расти напряженно-деформированное состояние участка между радиусами «внутренней окружности беговой дорожки трения диска – окружности сопряжения диска с фланцем»;



Рис. 2 Схемы фрикционного взаимодействия пар трения дисково-колодочного тормоза со смещением накладок по отношению к боковым поверхностям диска: а, б, в – параллельном; г, д – последовательном; 1 – тормозной диск; 2 – фрикционные накладки; N – усилие нажатия; ω – угловая скорость диска

– поскольку тепловые потоки, генерируемые на правой стороне диска, интенсивнее перетекают во фланец (при условии, что фланец также находится справа), чем тепловые потоки с левой стороны, правая часть охлаждается быстрее, и, следовательно, сжимается, что ведет к прогибу диска вправо, вследствие чего возникают дополнительные напряжения;

– при расположении накладок колодок последовательно (см рис. 2 г, д) встречные тепловые потоки огибаются и распространяются кондуктивно по всему телу тормозного диска, что способствует лучшему его прогреву, и, как следствие, возникновению меньших температурных градиентов;

– последовательное размещение тормозных колодок в диске способствует появлению изгибающего момента, что ведет к прогибу диска по его радиусу, это необходимо учитывать при оценке напряженно-деформированного остояния тормозного диска.

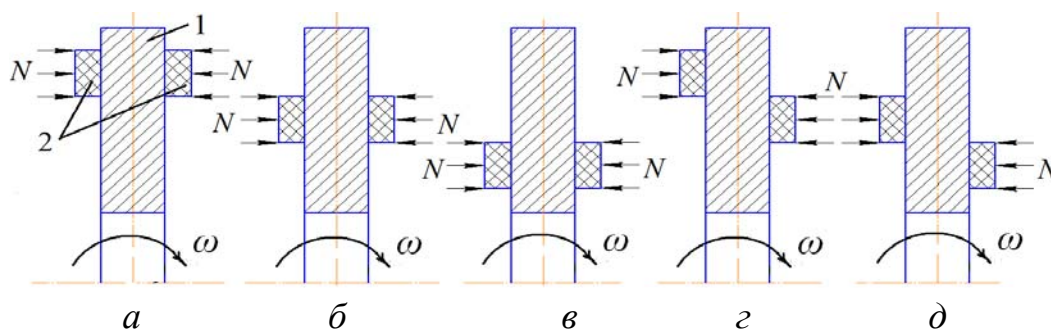
Определение толщин электротепловых слоев при максимальной энергонагруженности трибосопряжений тормоза. Толщины электротепловых пятен контактов микровыступов дисково-колодочного тормоза играют существенную роль в формировании их удельного электротермического сопротивления.

В начальные моменты времени электротермомеханическое трение носит импульсный характер, поэтому тормозной диск не успевает прогреться по всей

толщине. В парах трения, имеющих материалы с различными коэффициентами теплопроводности $\lambda_1 \gg \lambda_2$, в конце торможения $t_1(\delta_1, \tau_T) = t_2$ (где t_1, t_2 - температуры поверхностного слоя с толщиной δ_1 беговой дорожки трения в начале и в конце торможения за время τ_T). При этом приращения объемных температур в слоях $z_{1,2} = \delta_{1,2}(\tau)$ пренебрежимо малы по сравнению с приращением температур на поверхности беговой дорожки трения сплошного тормозного диска.

Таблица 2

Расчетные зависимости для определения отношения $\frac{t_{1,2}(\delta_{1,2}, \tau)}{t_{1,2}(0, \tau) - t_c}$

Наименование зависимости	Общий вид
Одномерное управление теплопроводностью при импульсном подводе теплоты к парам трения при условиях:	$\frac{\partial t_1}{\partial \tau} = a_1 \frac{\partial^2 t_1}{\partial z_1^2}; \quad (4)$
начальном;	$t_1(\infty, \tau) = t_c; \quad (5)$
граничных.	$q_1(0, \tau) = -\lambda_1 \frac{\partial t_1}{\partial z_1} = q_1 = const, \quad (6)$
	$\frac{\partial t_1(\infty, \tau)}{\partial z_1} = 0; \quad (7)$
Решение линейного уравнения при заданных условиях позволяет установить температурное распределение при приращении объемной температуры в слоях $z_{1,2} = \delta_{1,2}(\tau)$	$t_{1,2}(\delta_{1,2}, \tau) - \frac{2q_{1,2}\sqrt{a_{1,2}\tau}}{\lambda_{1,2}} \operatorname{ierfc} \frac{\delta_{1,2}}{2\sqrt{a_{1,2}\tau}}; \quad (8)$
На поверхности беговой дорожки трения диска при $z_{1,2} = 0$ получаем:	$t_{1,2}(0, \tau) - t_c \frac{2q_{1,2}\sqrt{a_{1,2}\tau}}{\lambda_{1,2}\sqrt{\pi}}; \quad (9)$
Принимая для уравнения (14), что $\delta_{1,2} = k_1\sqrt{a_{1,2}\tau}$, получаем	$t_{1,2}(\delta_{1,2}, \tau) - \frac{2q_{1,2}\sqrt{a_{1,2}\tau}}{\lambda_{1,2}} \operatorname{ierfc} \frac{k_1}{2}; \quad (10)$
Поделив левые и правые части зависимостей (16) и (15), получаем:	$\frac{t_{1,2}(\delta_{1,2}, \tau)}{t_{1,2}(0, \tau) - t_c} = \sqrt{\pi} \operatorname{ierfc} \frac{k_1}{2}. \quad (11)$

Таблица 3

Значение функции $\text{ierfc } k_1/2$ в зависимости от $k_1/2$

$k_1/2$	0	0,2	0,5	0,8	1,0	1,2	1,4	1,6
$\text{ierfc } k_1/2$	0,5642	0,3866	0,1996	0,0912	0,0503	0,0260	0,0127	0,0058

Таблица 4

Значение k_1 при отношениях $\frac{t_{1,2}(\delta_{1,2}, \tau)}{t_{1,2}(0, \tau) - t_c}$, изменяющихся от 0,01 до 0,25

$\frac{t_{1,2}(\delta_{1,2}, \tau)}{t_{1,2}(0, \tau) - t_c}$	0,01	0,05	0,10	0,15	0,20	0,25
k_1	3,20	2,40	1,94	1,69	1,44	1,28

В зависимости (8) использованы обозначения: $a_{1,2}$ – коэффициент температуропроводности материалов пары трения; $a_{1,2} = \lambda_{1,2} / (c_{1,2} \rho_{1,2})$, где $c_{1,2}, \rho_{1,2}$ – удельная теплоемкость и плотность материалов пары трения.

При $\frac{t_{1,2}(\delta_{1,2}, \tau) - t_c}{t_{1,2}(0, \tau) - t_c} = 0,01$ приращение объемной температуры в слое $z_{1,2} = \delta_{1,2}$ составляет 1,0% от приращения температуры на поверхности трения при $k_1 = 3,2$.

Таким образом, толщина теплового слоя на поверхности беговой дорожки трения определяется по зависимости вида:

$$\delta_{1,2}(\tau) = 3,2 \sqrt{a_{1,2} \tau}. \quad (12)$$

Толщина электрического слоя, возникающего на беговой дорожке трения тормозного диска, определяется по зависимости вида [6]:

$$\delta_2'(\tau) = 0,05 \sqrt{\rho_s / (v \mu)}, \quad (13)$$

где ρ_s – удельное электрическое сопротивление, (Ом·мм²)/м; v – частота колебаний микровыступов, с⁻¹; μ – относительная магнитная проницаемость материалов микровыступов.

В табл. 5 и 6 представлены результаты расчетов электротепловых слоев беговой дорожки трения пар трения «СЧ15 – ФК-24А» и «сталь 20Х13 – ФК-24А» с их максимальной энергонагруженностью.

Таблица 5

Результаты расчетов толщины электротепловых слоев беговой дорожки трения пары трения «СЧ15 – ФК-24А» дисково-колодочного тормоза

Толщины электротепловых слоев, мм:		Время импульсного электрического и теплового токов, $\tau \cdot 10^{-4}$, с							
		1,0	3,0	5,0	7,0	9,0	11,0	13,0	15,0
накладки	δ_1	0,025	0,043	0,055	0,066	0,074	0,082	0,089	0,096
диска	δ_2	0,094	0,163	0,211	0,249	0,283	0,313	0,340	0,365
	δ'_2	0,013	0,023	0,026	0,031	0,033	0,035	0,034	0,037

Таблица 6

Результаты расчетов толщины электротепловых слоев беговой дорожки трения пары трения «сталь 20Х13 – ФК-24А» дисково-колодочного тормоза

Толщины электротепловых слоев, мм:		Время импульсного электрического и теплового токов, $\tau \cdot 10^{-4}$, с							
		1,0	3,0	5,0	7,0	9,0	11,0	13,0	15,0
накладки	δ_1	0,025	0,043	0,055	0,066	0,074	0,082	0,089	0,096
диска	δ_2	0,009	0,015	0,019	0,023	0,026	0,029	0,031	0,034
	δ'_2								

На основании полученных данных, приведенных в табл. 5 и 6, представляется возможным сделать следующие выводы:

- с увеличением времени действия импульсных электрических и тепловых токов толщина электротепловых слоев также увеличивается;
- толщина теплового слоя в накладке в среднем на 26% меньше, чем диска вследствие меньшего коэффициента теплопроводности ее материала;
- при сравнении толщин электрических и тепловых слоев видно, что толщина теплового слоя на порядок выше, чем толщина электрического.

Снижение энергонагруженности пар трения дисково-колодочного тормоза. Ограничение нагревания дисков дисково-колодочных тормозов является одной из наиболее существенных задач их правильного расчета и конструирования. Понижение температуры, а, следовательно, и поверхностных температурных градиентов может быть достигнуто за счет снижения металлоемкости тормозного диска путем его разделения пополам и изготовлением одного из полудисков из материала с хорошими теплоотводящими свойствами (красная медь, алюминий и др.). Однако прямая замена стального или чугунного диска на медный или алюминиевый нежелательна из-за низкой износостойкости этих металлов. Поэтому целесообразно изготавливать тормозные диски биметаллическими. В табл. 1 (поз. 5) показан биметаллический тормозной диск в составе дисково-колодочного тормоза. Особенностью биметаллического диска является то, что он состоит из полудисков 1 и 2 с выступами. Полудиск 2 выполнен из алюминия. Между полудисками 1 и 2 с выступами расположена жесткая теплоизоляционная прокладка 3. Полудиски 1 и 2 соединены между собой специальными винтами по окружностям (на поз. 5 не показаны).

Биметаллический диск в составе дисково-колодочного тормоза работает

следующим образом. При фрикционном взаимодействии накладок 1 с беговыми дорожками трения полудисков 1 и 2 аккумулируется одинаковое количество теплоты в их теле. За счет хорошей теплопроводности полудиска 1 через его выступы путем кондуктивного теплообмена теплота будет передаваться в тело полудиска 2 до тех пор, пока их энергонагруженность не выровняется. Кроме того, наличие двух полудисков 1 и 2 позволит им быстрее прогреваться. Это обстоятельство будет способствовать снижению как поверхностных, так и объемных градиентов температур в полудисках 1 и 2 по сравнению со сплошными (серийным) тормозным диском.

Дисково-колодочный тормоз с охлаждением типа «многоструйного эжектора», содержащий вращающийся составной тормозной диск со ступицей, над которой по полуокружности расположены заборные отверстия, суппорт, фрикционные накладки на тормозных колодках и многоструйные эжектора, смонтированные в теле левого и правого тормозных дисков, между которыми находится теплоизоляционная прокладка, связанных между собой болтовым соединением, а под ступицей диска находятся отводные отверстия, отличающийся тем, что эжектирование циркулирующего воздуха происходит в дисках, имеющих левые и правые каналы переменного сечения, выполненные с взаимно противоположными конструктивными параметрами и соединенные через теплоизоляционную прокладку с помощью сопел диффузорного типа, а наружные поверхности каналов соединены с поперечными щелями беговых дорожек трения, которые находятся посередине между соплами диффузорного типа.

Способ охлаждения дисково-колодочного тормоза, осуществляемый с помощью многоструйных эжекторов, заключается в том, что скоростные потоки циркулирующего воздуха с переменными термодинамическими параметрами на пути следования от заборных до выпускных отверстий левого и правого тормозных дисков при прохождении потоков воздуха через заборные отверстия попадают в окружные каналы переменного сечения левого и правого тормозных дисков, соединенных между собой соплами диффузорного типа с помощью мгновенных процессов «расширение – сжатие» и «сжатие – расширение», а также за счет подсоса потоков воздуха через поперечные щели беговых дорожек трения дисков, что способствует резкому «увеличению – уменьшению» скорости движения потоков воздуха за счет создаваемого перепада давления по длине каналов, что вызывает интенсификацию вынужденного охлаждения тела левого и правого дисков, а, следовательно, пар трения тормоза; после чего омывающий теплый воздух выходит через отводные отверстия в окружающую среду.

Снижение поверхностных температур пар трения дисково-колодочного тормоза достигается за счет вынужденного охлаждения потоками циркулирующего воздуха в камерах вихревой трубы, в результате которой происходит перераспределение энергии в потоке воздуха и он делится на горячую и холодные части. Последняя обеспечивает эффективное охлаждение тела тормозного диска (см. табл.1, поз. 8) [4].

Дисково-колодочный тормоз с охлаждением типа «вихревая труба», содержащий вращающийся комбинированный тормозной диск со ступицей, над которой по окружности расположены заборные отверстия, суппорт, фрикционные накладки на тормозных колодках и вихревые трубы, смонтированные с нерабочей стороны правого и левого тормозных дисков, связанных между собой болтовым соединением, отличающийся тем, что зона левой вихревой трубы отделена от зоны правой вихревой трубы запирающим кольцом, а в конструкции вихревых труб входят крыльчатки, которые в их средней части посажены на подшипники качения и разделены между собой дроссельной шайбой и камерой А, и при этом в правом и левом диске выполнены круговые трапециевидальные выемки, сужающиеся к их торцам, а на правой крыльчатке в верхней ее части расположен направляющий конус, образующий с круговой трапециевидальной выемкой правого диска камеру Б, соединенную с камерой А, а торец левой крыльчатки с круговой трапециевидальной выемкой в диске и запирающим кольцом образуют камеру В, которая соединена с отводными отверстиями, выполненными в торце левого диска

Снижение энергонагруженности тормозного диска может быть достигнуто путем интенсификации его охлаждения за счет эффекта «тепловой трубы». Этот эффект относится к принудительному конденсационно-испарительному жидкостному охлаждению.

Дисково-колодочный тормоз с охлаждением «тепловая труба» (см. табл. 1, поз. 9) имеет фрикционные накладки, которые с помощью импульсных нормальных усилий N прижимаются к беговым дорожкам трения диска. В теле тормозного диска выполнены в вертикальной и горизонтальной плоскости отверстия с конфигурацией диффузоров 1 и конфузоров 2. Полости являются охлаждающими устройствами, выполненными в виде тепловых труб с зонами конденсации и испарения.

Заправку полостей и теплоносителем на $2/3$ их объемов производят поочередно через заливное отверстие (в табл. 1 на поз. 6 не показаны), после чего оставшийся объем полостей вакуумируют и герметизируют пробкой.

В процессе торможения дисково-колодочным тормозом на беговой дорожке трения диска аккумулируется теплота, значительная часть которой поглощается его телом. Это вызывает испарение и конденсацию теплоносителя, находящегося в полостях тепловой трубы диска. При попадании теплоносителя в верхнюю часть тормозного диска (под беговую дорожку трения), т.е. в зону испарения, он нагревается и испаряется. В дальнейшем за счет создаваемого перепада давлений между зонами испарения и конденсации, а также различных переменных сечений полостей, имеющих конфигурации диффузоров и конфузоров, теплоноситель из зоны испарения поступает в зону конденсации из-за центробежных сил, возникающих при вращении диска. Соотношение вертикальных сечений полостей (тепловой трубы) 1:2 обеспечивает необходимое количество жидкого теплоносителя в зоне конденсации для смачивания зоны

испарения тепловой трубы под действием центробежных сил. Кроме того, соотношение вертикальных сечений тепловой трубы предотвращает срыв капель с беговых стенок полостей) под действием центробежных сил.

После завершения процесса торможения влияние эффекта «тепловой трубы» на энергосостояние тормозного диска не прекращается до тех пор, пока не наступит его тепловое установившееся состояние. При этом необходимо не сбрасывать со счетов эффективность вынужденного воздушного охлаждения боковых и торцевых поверхностей тормозного диска.

Выводы. Таким образом, произведена оценка энергонагруженности электротепловых слоев беговой дорожки трения тормозного диска, существенно влияющая на его напряженно-деформированное состояние.

Литература:

1. Балакин В.А. Тепловые расчеты тормозов и узлов трения / В.А. Балакин, В.П. Сергиенко. – Гомель: ИММС НАНБ, 1999. – 220 с.
2. Проектный и проверочный расчет фрикционных узлов барабанно- и дисково-колодочных тормозов транспортных средств / А.Х. Джанахмедов, А.И. Вольченко, А.В. Возный [и др.]. Стандарт. – Баку: «Апострофф», 2016. – 272 с.
3. Пат. 2594044 С1 РФ F16D 65/12, F16D 65/84. Способ определения площадей поверхностей металлических дисков при различной их энергоемкости в дисково-колодочных тормозных устройствах / П.С. Красин, Н.А. Вольченко, Г.С. Гудз, Д.Ю. Журавлев, А.В. Возный, И.Я. Захара; заявитель и патентообладатель Кубанский гос. техн. ун-т. - №2015122732/11; заявл. 11.06.2015. опубл. 10.08.2016, Бюл. №22. – 15 с.
4. Пат. 115586 Украины F16D 65/847. Дисково-колодочный тормоз с системой охлаждения типа «вихревая труба» и способ охлаждения дисково-колодочного тормоза / А.И. Вольченко, Н.А. Вольченко, В.С. Скрипник, А.В. Возный, О.Б. Стадник; заявитель и патентообладатель Ивано-Франк. нац. техн. ун-т нефти и газа. – 201509152; заявл. 23.09.2015, опубл. 27.11.2017, Бюл. № 22. – 7 с. (на укр. яз.).



ПРОЕКТНО-СЕТЕВАЯ МОДЕЛЬ ИНТЕГРАЦИИ УНИВЕРСИТЕТА В МИРОВУЮ ИННОВАЦИОННУЮ ЭКОСИСТЕМУ

*Голдобина Марина Викторовна,
Хмелева Галина Анатольевна,
Самарский национальный
исследовательский университет имени
академика С.П. Королева, г. Самара*

*E-mail: 7more@list.ru
E-mail: galina.a.khmeleva@yandex.ru*

УДК 330.101.54

Аннотация. В статье рассмотрено понятие инновационной экосистемы, обоснована тенденция усиления роли коллаборации при осуществлении инновационной деятельности, предложена проектно-сетевая модель интеграции университета в мировую инновационную экосистему, основанная на приоритете международных инновационных проектов вузов и бизнеса.

Ключевые слова: мировая инновационная экосистема, инновации, вузы, коллаборация, инновационная деятельность

Глобальным трендом последних лет является ускорение смены технологий и, связанный с этим, рост потребности в новых знаниях. В этих условиях ключевым участником инновационного процесса выступают вузы, призванные стать «центрами пространства создания инноваций» [1]. Новые потребности вызывают необходимость в новых подходах к управлению и трансформации систем инновационной деятельности, повышения активности научной коммуникации и взаимодействия между учеными, бизнесом внутри страны и на международном научном пространстве. Усиление роли коммуникаций в создании нового знания способствовало появлению новых форм осуществления инновационной деятельности. Сущность и подходы к формированию инновационных экосистем активно обсуждаются в научной литературе. В зарубежной и отечественной научной литературе акценты сосредоточены в основном на ключевом свойстве инновационной экосистемы – обеспечение взаимодействия между участниками инновационной экосистемы для непрерывного инновационного процесса. Так, М. Рассел и Н. Дэвлин под инновационной экосистемой предлагают понимать сети устойчивых связей между людьми, организациями и их решениями, возникающие на базе совместного видения (shared vision) в отношении желательных преобразований

[2]. М. Чессел в качестве основного принципа инновационных экосистем выделяет взаимовыгодное сотрудничество и определяет это понятие как сообщество членов сетей, объединяющих и комбинирующих имеющиеся у них ресурсы с целью разработки инноваций [3]. Свойство адаптивности и динамичности инновационных экосистем выделяет Т. Мунро. По мнению автора, инновационная экосистема направлена на создание, потребление и трансформацию знания в инновационную продукцию [4].

Инновационные экосистемы делятся на локальные, региональные, национальные и мировые (глобальные), различающиеся по масштабу сетей и взаимодействий между участниками инновационной деятельности. Так, применительно к мировой инновационной экосистеме следует рассматривать, прежде всего, международное взаимодействие между учеными, инновационными предпринимателями, представителями государственной власти, направленное на достижение цели создания нового знания, технологий, инновационной продукции. Мировая инновационная экосистема как система более высокого уровня включает в себя инновационные экосистемы нижестоящих уровней. При этом связующим звеном элементов инновационной экосистемы выступает коллаборация, представляющая собой особую форму глобального характера экономики знаний, которая позволяет создавать принципиально новые способы генерации знаний [5, стр.38].

По нашему мнению, мировую инновационную экосистему можно определить, как совокупность инновационных экосистем разного уровня (национальных, региональных, локальных, вузовских, корпоративных), развивающихся на основе коллаборации с разными темпами, имеющих различные условия для инноваторов, объединяемая глобальными трендами ускорения создания технологий, потребностью в привлечении новых идей, знаний, внешних ресурсов для обеспечения экономического роста отдельных стран. Элементы мировой инновационной экосистемы представлены на рис. 1.

Из рис. 1 видно, что ведущим элементом мировой инновационной экосистемы являются исследовательские университеты, на базе которых происходит создание нового знания и все чаще новых технологий на базе университетских лабораторий. В качестве элемента мировой инновационной экосистемы следует выделить экспортирующие предприятия, которые предъявляют спрос на специальные компетенции работников. Такие компетенции позволяют создавать технологии и продукцию на таком качественном уровне, который позволяет производить продукцию мирового уровня. Следуя за потребностями экспортирующих предприятий, вузы поднимают свой уровень в подготовке кадров и осуществлении научных исследований. Поэтому вузам необходимо изучить потребности экспортирующих предприятий в кадрах, наладить партнерские отношения в осуществлении совместных инновационных проектов.



Рис. 1 Элементы мировой инновационной экосистемы
Источник: составлено авторами.

Интеграции вузов в мировую инновационную экосистему способствуют лингвистическая среда, бизнес среда и государственная поддержка, среда обмена знаниями, правами на ИС, а также состояние мировых рынков.

Мировая инновационная экосистема замыкает глобальную пирамиду инноваций (рис. 2).



Рис. 2 Модель глобальной пирамиды инноваций
Источник: составлено авторами.

Вузы в процессе осуществления инновационной деятельности и взаимодействия с бизнесом, государством, участниками инновационной деятельности других стран, становятся вовлеченными в мировой инновационный процесс. При этом наиболее адекватными для этого являются проектные технологии. Совместные проекты между вузами, вузами и инновационными предприятиями являются ключевым инструментом интеграции университетов в мировую инновационную экосистему. Комплекс проектов в зависимости от профиля и стратегических целей объединяется в портфели для эффективного управления и координации выполнения [6, стр. 23]. Применение современных информационных технологий при выполнении исследовательских проектов позволяет повысить скорость обмена информацией, наладить взаимодействие, привлечь недостающие интеллектуальные ресурсы. В.И. Тищенко, Т.И. Жукова, А.А. Лисютин [7, стр. 113] выявили нарастающую тенденцию к сетевым взаимодействиям между учеными, поскольку это экономит время, облегчает доступ к международным базам данных. Сегодня все чаще организуются специальные профессиональные сообщества, объединяющие специалистов в конкретной области. Виртуальные сети и свободные научные базы позволяют выкладывать и обсуждать промежуточные и итоговые результаты научных исследований еще до их публикации в научных изданиях.

Все большее распространение получают Сети инновационного развития, объединяющие высококвалифицированных специалистов, готовых к оказанию содействия инновационным предпринимателям. Такой обмен информацией позволяет повысить качество и сократить сроки выполнения инновационных проектов вузами, сроки продвижения на рынок инновационных продуктов [8]. Таким образом, можно заключить, что в настоящее время традиционная проектная модель инновационной деятельности вуза сменяется новым проектно-сетевым подходом к интеграции вузов в мировую инновационную экосистему (рисунки 3 и 4).

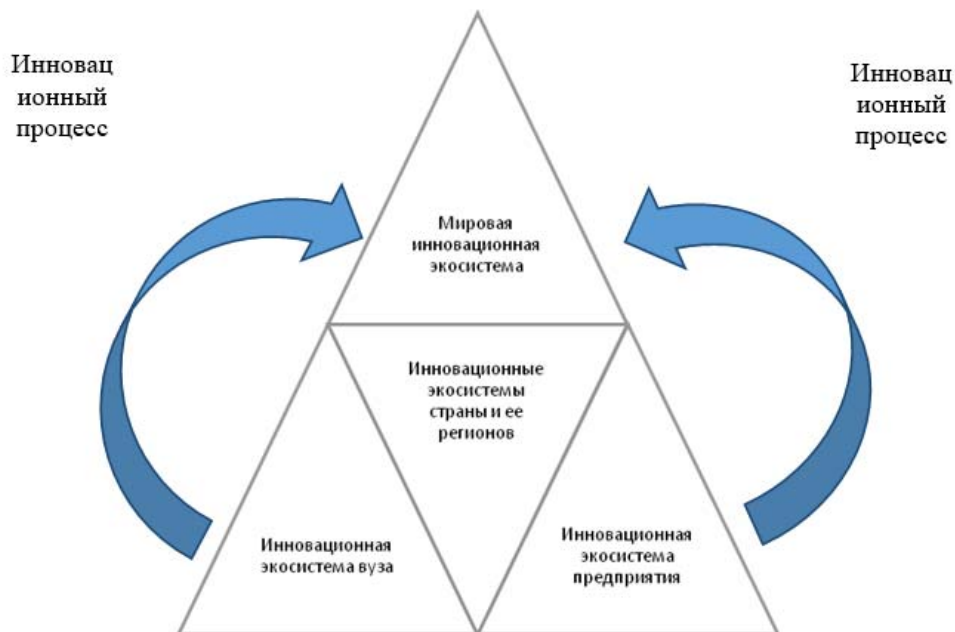

Рис. 3 Традиционная проектная модель инновационной деятельности вуза.
Источник: составлено авторами



Рис. 4 Проектно-сетевая модель интеграции вузов в мировую инновационную экосистему. Источник: составлено авторами

Распространение идей коллаборации при выполнении инновационных проектов, предъявление требований к выполнению вузами инновационных проектов мирового уровня, использование информационных технологий будут и далее способствовать продвижению проектно-сетевого подхода к интеграции вузов в мировую инновационную экосистему.

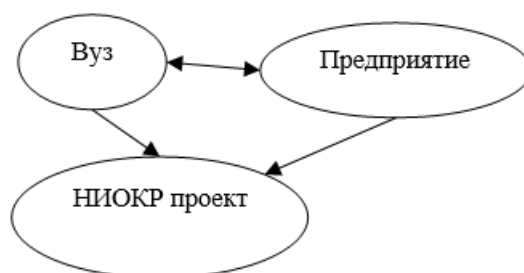
Преимуществами проектно-сетевого подхода являются:

- возможность привлечения внешних ресурсов в проект;
- ускорение процесса обмена знаниями и технологиями;
- оптимизация объемов ресурсов и сроков выполнения научных проектов.

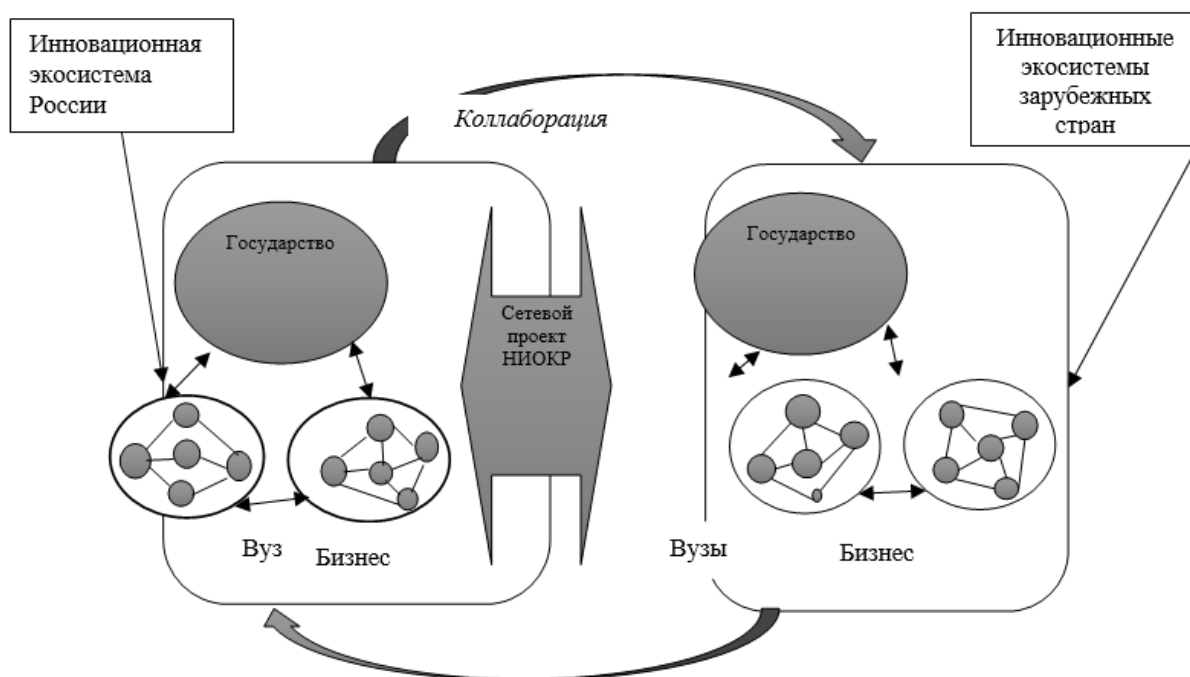
В качестве особенности проектно-сетевого подхода можно выделить преимущественную концентрацию внимания на горизонтальных связях по обеспечению взаимодействия инновационных экосистем между инновационными экосистемами одного уровня.

Еще одной особенностью является адаптация систем управления инновационной деятельностью в вузах под решение конкретных задач на основе проектных технологий. В этих условиях система управления инновационной деятельностью вуза ориентирована, прежде всего, на результат – создание нового знания, новой технологии. В рамках проектно-сетевого взаимодействия вузов между собой, а также вузов и экспортирующих предприятий возникают широкие возможности для повышения качества инновационной деятельности

вуза, международного сотрудничества.

Указанное выше определяет преимущества проектно-сетевых подходов перед традиционным проектным подходом к осуществлению вузовской инновационной деятельности.

Литература:

1. Паспорт приоритетного проекта «Вузы как центры пространства создания инноваций». Утвержден президиумом Совета при Президенте Российской Федерации по стратегическому развитию и приоритетным проектам (протокол от 25 октября 2016 г. № 9) [Электронный ресурс]. - Режим доступа: <http://static.government.ru/media/files/OnTUmegFLNj5Uqtac57y1WG1EtMG9ABe.pdf>
2. Russell M. G. et al. Transforming Innovation Ecosystems through Shared Vision and Network Orchestration//Triple Helix IX International Conference. Stanford, 2011.
3. Chessell M.. Innovation Ecosystems - an IBM Academy of Technology study. - IBM, May 2008.
4. Munroe T. Triple Helix Newsletter. Triple Helix Association, Stanford. №. 1, 2012 [Электронный ресурс]. - Режим доступа: <https://www.triplehelixassociation.org/wp-content/uploads/2012/01/helice-voll-no1-january2012.pdf>
5. Иншаков О.В. Коллаборация как глобальная форма организации экономики знаний // Экономика региона. - 2013. - № 3 (35). - С. 38-44.
6. Новиков Д.А., Суханов А.Л. Модели и механизмы управления научными проектами в ВУЗах. - М.: Институт управления образованием РАО, 2005. – 80 с.
7. Тищенко В.И., Жукова Т.И., Лисютин А.А. Статистический анализ научных коммуникаций в академическом сообществе. Выявление приоритетных научных направлений: междисциплинарный подход / Отв. ред.: И.Я. Кобринская, В.И. Тищенко. – М.: ИМЭМО РАН, 2016. – С. 159.
8. Венчурные акселераторы: Сети Инновационного Развития. The World Bank. РВК. Москва. 2013 [Электронный ресурс]. - Режим доступа: http://www.rvc.ru/upload/iblock/04c/201212_venture_acceleration_networks_rus.pdf



ВОДНЫЙ И СОЛЕВОЙ РЕЖИМ СЕРОЗЕМНЫХ ПОЧВ ЮГА КАЗАХСТАНА

*Есембекова Гульжан Бейсенбековна,
Есенгелдиева Лаура Кулахметкызы,
Южно-Казахстанский государственный
университет им. М. Ауезова, г. Шымкент*

E-mail: docent_laura@mail.ru

УДК 631.4

Аннотация. В статье приведены материалы о морфологических особенностях и физических свойствах почвенного профиля орошаемых земель Мактаральского района южного Казахстана.

Ключевые слова: водный режим, почвогрунт, режим орошения, мелиорация орошаемых почв, грунтово-капиллярное увлажнение, пересушенность, дефицит влаги.

Водный режим почвогрунтов на массивах орошения целиком и полностью определяется вегетационными поливами, промывками, положением УГВ, а также атмосферными осадками в ЮКО. В межвегетационный период атмосферные осадки оказывают существенное влияние на пополнение почвенных влагозапасов, а промывные поливы позволяют сохранить высокую влажность почв к посеву сельскохозяйственных культур.

Становление рыночных отношений в селе оказало существенное влияние на количество и величину поливов, повсеместно отмечаются нарушения режимов орошения. Исследуемый участок расположен на орошаемых землях Мактаральского района и был занят посевами хлопчатника. Почвы лугово-сероземные, по разновидности легкосуглинистые, а по засолению - средnezасоленные (средневзвешенная сумма солей в слое 0-100 см составила 0,72% от массы почвы).

Для определения влажности почв весовым методом, отбор почвенных образцов производился (согласно методики) в средней части поливной борозды (на гребне валика) до глубины 100 см, через интервал 10 см в 2-х кратной повторности, т.е. непосредственно перед поливом и сразу после его завершения. По данным наблюдений за 2016 и 2017 год отмечалась высокая пересушенность пахотного и подпахотного горизонтов (0-55 см). Так, если в 2016 году

предполивная влажность в слое 0-50 см составляла 10,4 % от массы почвы, то в 2017 году - 9,7. Однако, следует отметить, что ниже расположенные горизонты (50 -100 см) почвенного профиля не страдали от недостатка влаги, так как при оптимальной величине пред поливной влажности - 15,4 %, фактическая, по приводимым годам исследований была выше и варьировала в пределах от 17,3 до 19,0% от массы почвы. Это объясняется грунтово-капиллярным увлажнением этих горизонтов грунтовыми водами, залегающими в вегетационный период на глубине <2м. Следует также отметить, что и в целом, при перерасчете содержания влаги на слой 0-100см она была выше нижнего порога предполивной влажности и составила более 15,4%. После завершения полива наблюдалась обратная картина: верхние горизонты почвогрунтов (0-50см) стали переувлажненными, при этом «излишки» воды составили от 93 до 135 м³/га, а нижние (50-100см) наоборот, недостаточно увлажненными, причем дефицит влаги составил от 238 до 377 м³/га. В целом при проектной поливной норме 950 м³/га в расчете на 0-100 см, фактическая за все годы наблюдений она была на 170 -270 м³/га ниже.

Пересушенность и дефицит влаги в верхних горизонтах почвенного профиля перед поливом и избыток влаги во второй половине метровой толщи была обусловлена как нарушениями в режиме орошения, (сроки, схема, количество поливов), так и морфологическими особенностями (сложение, строением) почвенного профиля орошаемых земель Мактаральского района. В этом районе (также, как и в других районах области), на фоне монокультуры хлопчатника, уже на протяжении многих лет существует практика вспашки орошаемых земель маломощными колесными, транспортными (МТЗ-80) тракторами на одну и ту же глубину - 15-25 см, тогда как по технологии требуется не менее чем 35-40 см. Мощных, гусеничных тракторов Т-4, предназначенных для глубокой вспашки, которые, в отличие от колесных, имеют также и низкую рекреационную нагрузку на поверхность почвы, из-за высокой стоимости и эксплуатационных затрат на их содержание практически не осталось. Такая многолетняя практика основной обработки орошаемых земель, обусловила резкую дифференциацию почвенного профиля на различные по сложению (плотности) почвенные горизонты - менее плотный пахотный горизонт (объемный вес 1,15-1,30 г/см³), и очень плотный подпахотный горизонт (объемный вес 1,6-1,8 г/см³), который обладает низкой порозностью, аэрации и фильтрационными характеристиками (коэффициент фильтрации <0,01м/сутки). Этот горизонт не только уменьшает впитывание влаги и ее прохождение в нижние горизонты почв, но и затрудняет поступление в верхние, что в целом, существенно снижает эффективность как вегетационных, так и промывных поливов. Кроме того, этот горизонт является трудно проницаемым для корневых систем возделываемых культур. Для исправления и оздоровления ситуации, необходима глубокая, не менее 35 -40 см вспашка и рыхление подпахотных горизонтов.

Методы по предупреждению и борьбе с засолением орошаемых почв могут

быть физическими, включая развивающиеся в последнее время электрические методы. Биологическими, химическими и гидротехническими. При мелиорации засоленных и солонцовых почв в орошаемом земледелии основными являются гидротехнические методы – промывка и дренах различного типа. По мнению доктора Гулати (1966) дренаж регулирует содержание почвенной влаги. Авторы считают, что дренаж должен регулировать содержание не только влаги, но и солей в почве.

Сочетание различных методов мелиорации нередко дает лучшие и более быстрые результаты. Так, физические методы (глубокая или ярусная обработка, пескование почв) улучшая водопроницаемость, увеличивает эффективность промывки засоленных почв, а также эффективность химических мелиораций на солонцовых почвах. Химические методы мелиорации солонцовых почв следует применять в сочетании с промывками и дренажом для удаления продуктов реакции и т.д. Правильно выбранные методы или сочетание их в значительной мере определяет успех мелиорации орошаемых почв.

С водным режимом почв тесным образом связан солевой, который является важнейшим мелиоративным процессом, происходящим в почвогрунтах. Засоление очень важный признак качества почв существенно влияющий не только на урожайность возделываемых культур, но и на агрофизические, агрохимические, а также микробиологические свойства почв.

Конкретные площади распространения засоленных земель зависят, прежде всего, от функционирования ирригационных и мелиоративных систем, а также режима орошения и техники выполнения поливов. Следует отметить, что пространственная неоднородность земель по засолению особенно четко прослеживается в период вегетации, а после завершения поливов она выражена в меньшей степени. Это связано с неравномерным проведением поливов (один фермер поливает, а рядом по различным причинам - нет), причем, засоление в этот период проявляется в форме «пятнистости», которая считается начальной стадией проявления «сплошного» засоления. В прикладном отношении важное значение имеют причины засоления почв. По нашим наблюдениям и литературным данным, аккумуляция солей в горизонтах почвенного профиля обусловлено следующими факторами:

Под влиянием этих причин формируются засоленные в различной степени почвы. В мелиоративном отношении особое значение имеют засоленные почвы двух следующих факторов: собственно (первично) засоленные почвы - солончаки и солончаковые почвы, и засоленные почвы, образующиеся за счет поступления солей из грунтовых вод. В связи с этим, на орошаемых землях необходимо знать глубину залегания грунтовых вод и фильтрационную способность почвы.

Важно установить критическую глубину залегания грунтовых вод, выше которой следует не допускать их подъем, так как может произойти засоление слоя почвы, где размещается основная часть корневой системы растений. Осредненная «критическая» глубина залегания грунтовых (с учетом их

минерализации, а также литологии грунтов) вод для массивов орошения с подверженными засолению землями составляет не менее 2 метра. По данным гидрорежимных наблюдений, в 2016 г (на после поливной период) площади с глубиной залегания грунтовых вод < 2 м, в целом по области, составили 31,5 тыс.га, а в 2017 году соответственно 85,9 тыс.га, что в 2,6 раза больше, причем, из этой площади 51,7 % приходилось на площади с глубиной < 1 м. Подъем грунтовых вод чаще всего происходит в результате инфильтрации оросительных вод, при бессистемных и чрезмерных поливах, фильтрации вод из не облицованных оросительных каналов, а также при неорганизованных сбросах неиспользуемых вод. Поэтому, гидромелиоративные эксплуатационные и агротехнические мероприятия по борьбе с вторичным засолением направлены на предотвращение подъема грунтовых вод, а при высоком их стоянии понижение их уровня и уменьшения величин испарения. Результаты анализов водной вытяжки показали, что преобладающая часть засоленных в различной степени почв по химизму засоления имеет сульфатный тип, в незначительных случаях местами, хлоридно-сульфатный (-1,0). Солевой состав водной вытяжки представлен как нетоксичными солями - $\text{Ca}(\text{HCO}_3)_2$ и CaSO_4 , так и токсичными. По мере увеличения засоления отмечается нарастание и преобладание токсичных солей по отношению к нетоксичным. В целом это отношение варьирует в пределах от 1,2 до 3,4. Передвижение солей в почвогрунтах представляет собой сложный физико-химический процесс, зависящий не только от содержания солей, но и от характера пористости почвогрунтов и их водно-физических свойств. В таблице приводятся данные расчетов коэффициентов сезонной аккумуляции солей (КСАС) в многолетнем цикле. Следует отметить, что КСАС в целом либо близок к единице, либо превышает ее, причем максимальное превышение (1,62) отмечалось на стационаре №1 расположенном на Кызылкумском массиве орошения в сельском округе «Достык» (возделываемая культура - хлопчатник), по данным фенологическим наблюдениям посева, в осенний период характеризовались высокой изреженностью, где в течении всего вегетационного периода уровень грунтовых вод стабильно залегал выше 1,5 метра, что и обусловило интенсивное накопление солей. В целом, по всем наблюдаемым за солевым режимом стационарах отмечаются процессы соленакопления в почвах, которые протекали с различной интенсивностью. На основании этого, практически на всех массивах орошения необходимо соблюдение промывного режима орошения, на фоне интенсивной дренированности, при котором нормы поливов должны увеличиваться на 10-15%, что обеспечит устранение сезонного накопления солей.

Таблица 1

Коэффициенты сезонной аккумуляции солей (КСАС) за ряд лет по солевым стационарам на массивах орошения ЮКО

Наименование	№ солевого стационара	КСАС по годам						
Кызылкумский	1	1,38	1,91	2,12	0,84	1,04	1,06	1,62
	2	0,94	1,12	1,13	1,58	1,42	0,91	1,13
Арысь-	1	1,25	1,08	1,02	1,46	1,46	1,13	0,93
	Туркестанский	2	0,31	2,03	1,16	0,97	0,80	1,10
Шаульдерский	1	1,75	2,14	2,19	1,26	1,20	3,60	1,37
	2	1,42	0,82	1,42	0,86	0,99	1,16	1,21
Голодностепский	1	-	0,83	3,23	0,77	0,60	0,79	0,85
	2	-	1,88	1,54	0,72	1,10	1,20	1,04
	3	-	1,53	1,67	2,10	2,30	1,30	1,12

Примечание: КСАС рассчитывается для интервала почвы 0-100 см.

Эти земли расположены в основном в предгорных районах, где их формирование происходит в условиях автоморфного мелиоративного режима, когда грунтовые воды залегают глубже 10 метров и не оказывают влияние на почвообразовательные процессы, вследствие чего они не предрасположены к засолению. При почвенно-мелиоративном районировании всей орошаемой территории области наибольший удельный вес незасоленных земель формируется в мелиоративной области «А» - обеспеченного оттока грунтовых вод и не влияния их на почвообразование (покатые >0,01 предгорные равнины).

Литература:

1. Герасимов И.П. Геоморфологические районы Юго-Восточных Каракумов. Природные ресурсы Каракумов, ч. 4. - М.-Л., Изд-во АН СССР, 1940. - 110 с.
2. Герасимов И.П. Проблемы преобразования Средней Азии. - М., «Наука», 1967. - 24 с.
3. Герасимов И.П., Мурзаев Э.М., Островский И.М. Средняя Азия. Природные условия и естественные ресурсы. - М., «Наука», 1968. - 12 с.
4. География и классификация почв Азии (под редакцией В.А. Ковды и Е.В. Лобовой). - М., «Наука», 1965. - 312 с.
5. Боровский В.М., Погребенский М.А. Древняя дельта Сырдарьи и Северные Кызылкумы. Почвенно-мелиоративные условия и проблемы сельскохозяйственного освоения. Изд-во АН Казахской ССР. - Алма-Ата, 1958. - 234 с.



ОНТ

Общество Науки и Творчества

ЭКОЛОГИЧЕСКАЯ БЕЗОПАСНОСТЬ И АВТОМАТИЗИРОВАННЫЕ ИНФОРМАЦИОННЫЕ СИСТЕМЫ КОНТРОЛЯ ЗА ОБРАЩЕНИЕМ КОММУНАЛЬНЫХ И ПРОМЫШЛЕННЫХ ОТХОДОВ

*Зенкевич Маргарита Юрьевна,
Пронин Георгий Викторович,
Янович Кирилл Викторович,
Военная академия материально-технического
обеспечения им. генерала армии
А.В. Хрулева, г. Санкт-Петербург*

E-mail: a196j@mail.ru

УДК 621.311.236

Аннотация. Рассматриваются общие вопросы развития отрасли обращения и утилизации коммунальных и промышленных отходов и в связи с этим необходимость создания автоматизированных информационных систем контроля в этой области.

Ключевые слова: экологическая безопасность, отходы производства и потребления, твердые коммунальные отходы, автоматизированная информационная система, целевые показатели, полигоны, региональный оператор.

Основным документом стратегического планирования Российской Федерации в настоящее время является «Стратегия развития промышленности по обработке, утилизации и обезвреживанию отходов производства и потребления на период до 2030 года», утвержденная распоряжением Правительства Российской Федерации 25 января 2018 года № 84-р [3]. Кроме того, с 1 января 2016 года в Жилищный кодекс РФ [4] внесены изменения - введен новый термин «твёрдые коммунальные отходы» (ТКО).

Термин ТКО подразумевает под собой отходы, которые образуются в жилых помещениях в процессе потребления физическими лицами, и товары, которые утратили свои потребительские свойства в процессе их использования физическими лицами для удовлетворения личных потребностей и бытовых нужд.

Длительное отсутствие коренных изменений в отрасли обращения с отходами привело к шокирующим результатам: 85 % отходов в России размещаются на несанкционированных свалках, 10 % попадают на законные полигоны

и 5 % - на переработку, то есть до настоящего времени подавляющее количество ТКО вывозится на свалки (полигоны).

Недостатками складирования ТКО на свалках являются:

- большая потребная площадь земли;
- сложность организации новых свалок в связи с отсутствием свободных земельных участков;
- значительные затраты на транспортировку ТКО;
- потеря ценных компонентов ТКО;
- экологическая опасность (загрязнение грунтовых вод и атмосферы токсичными химикатами, высокотоксичными тяжелыми металлами, свалочными газами, а при возгорании мусора – канцерогенными соединениями, предельно допустимые концентрация токсичных веществ могут быть превышены в 1000 раз и более, распространение неприятных запахов и инфекций и пр.).

Утилизация ТКО на свалках (полигонах), имеет глубокие исторические корни. Этот процесс следует рассматривать как вынужденное, сиюминутное решение проблемы, который противоречит экологическим и ресурсным требованиям. Поскольку свалки все дальше удаляются от городов, а бесконечно плечо вывоза ТКО увеличиваться не может, то проблема промышленной переработки ТКО становится актуальной [5].

К такой суровой статистике привело совместное действие нескольких факторов: это и отмена лицензирования на транспортирование отходов, и возможность рекультивации отработанных карьеров отходами без проведения экспертиз, и отсутствие (до 2016 г.) законодательной базы для организации комплексного подхода.

С 2017 года в субъектах Российской Федерации проводится внедрение новой системы обращения с отходами. Реформа отрасли обращения с твердыми коммунальными отходами затрагивает весь комплекс мероприятий по изменению структуры системы обращения с отходами. Преобразования будут осуществляться согласно этапам, зафиксированным в ФЗ № 89 «Об отходах производства и потребления», с учетом таких изменений в законе, как введение территориальных схем обращения с отходами и института регионального оператора [1,2].

Задача новой реформы - организация сферы обращения с отходами в каждом субъекте РФ, включая дооснащение системы недостающими объектами обращения с ТКО (мусороперегрузочными мощностями, объектами размещения и обработки) и необходимым количеством спецтехники, оборудования, тары.

Региональный оператор по обращению с ТКО - юридическое лицо, которое обязано заключить договор на оказание услуг по обращению с ТКО с собственником ТКО, которые образуются и места сбора которых находятся в зоне деятельности регионального оператора (ст. 1 Федерального закона № 89-ФЗ) [1]. Статус регионального оператора будет присваиваться юридическому лицу на основании конкурсного отбора на срок не менее 10 лет.

Естественно, эффективное функционирование новой системы обращения с

ТКО не будет эффективным без создания и широкого внедрения автоматизированных информационных систем контроля за обращением и утилизацией коммунальных и промышленных отходов [6, 7].

Автоматизация контроля сбора, логистики и утилизации отходов создает для операторов отрасли дополнительный механизм, направленный на:

- автоматизацию процессов контроля за целевым использованием мусоровозов;
- создание в регионе инфраструктуры для поддержки экологических ориентированных проектов;
- повышение качества предоставления услуг по вывозу твердых коммунальных отходов;
- формирование достоверной отчетности и статистики по перемещению твердых коммунальных отходов;
- обеспечение контроля поступления отходов на объекты захоронения и переработки ТКО;
- формирование практики оплаты за коммунальные отходы в соответствии с реальными объемами вывоза ТКО.

На рынке автоматизированных систем представлен широкий спектр программных продуктов в данном направлении. В своем большинстве указанные программные продукты обеспечивают следующие функциональные возможности:

- автоматизированный контроль за перемещением ТКО и целевым использованием мусоровозов; использование датчика срабатывания гидравлики;
- формирование отчетности для управляющих компаний и регулирующего органа по фактическим событиям;
- построение маршрутов на основе навигационных систем Глонасс / GPS с использованием информации по наполняемости контейнеров;
- широкую диспетчеризацию;
- автоматическое обнаружение отклонений, интеграция с различными CRM и ERP системами;
- весовой контроль для использования на полигонах твердых коммунальных отходов, поступающих для захоронения и переработки;
- учет и отслеживание контейнеров (бункеров), закрепленных по территориальному признаку;
- различные виды учета и контроля ресурсов и вторичного сырья.

Данные автоматизированные системы состоят из следующих компонентов, которые обеспечивают (рис. 1):

1. Бортовой компьютер:

- передачу информации в облачный сервис;
- построение оптимальных маршрутов.

2. RFID-ридер:

- мгновенную регистрацию факта забора мусора;
- идентификацию мусорного контейнера и производителя отходов.

3. Оборудование для полигона:

- регистрацию автоплатформ на полигоне;
- контроль за перемещением отходов по территории полигона.

4. Датчик остановки автоплатформы и срабатывания привода:

- регистрацию факта остановки автоплатформы;
- регистрацию факта срабатывания гидравлических механизмов автоплатформы.

5. RFID-метки для контейнеров (выполнены в антивандальном исполнении и устойчивы к воздействию окружающей среды):

- идентификацию собственника контейнера (бункера) на расстоянии.



Рис. 1 Типовая схема установка датчиков автоматизированной системы контроля за ТКО

Таким образом, создание и внедрение систем автоматизация контроля сбора, логистики и утилизации отходов обеспечит эффективное развитие отрасли по обработке, утилизации и обезвреживанию отходов, обеспечивающей максимальное вовлечение отходов в хозяйственный оборот, а также современной отечественной технологической и машиностроительной базы, позволяющей выпускать конкурентоспособные технику, машины и оборудование для обработки, утилизации и обезвреживания отходов, обладающие экспортным потенциалом [3].

Литература:

1. Федеральный закон от 24 июня 1998 г. № 89-ФЗ «Об отходах производства и потребления».
2. Постановление Правительства РФ от 16.05.2016 № 424 «Об утверждении порядка разработки, согласования, утверждения и корректировки инвестиционных и производственных программ в области обращения с твердыми коммунальными отходами, в том числе порядка определения плановых и фактических значений показателей эффективности объектов, используемых для обработки, обезвреживания и захоронения твердых коммунальных отходов».
3. Распоряжение Правительства Российской Федерации 25 января 2018 года № 84-р «Стратегия развития промышленности по обработке, утилизации и обезвреживанию отходов производства и потребления на период до 2030 года».
4. Жилищный кодекс Российской Федерации.
5. Зенкевич М.Ю., Янович К.В, Прокофьев В.Е. Решение проблемы ликвидации накопленного экологического ущерба силами Минобороны в Арктике. - В сборнике: Научные проблемы материально-технического обеспечения Вооруженных Сил Российской Федерации сборник научных трудов. - Санкт-Петербург, 2017. - С. 139-150.
6. Зенкевич М.Ю., Янович К.В. К вопросу влияния на свойства мерзлых грунтов нефтепродуктового загрязнения. - В сборнике: Теория и практика: совершенствование современного научного знания.—Казань:Индивидуальный предприниматель Кузьмин Сергей Владимирович, 2017, с. 381 . - С. 335-340.
7. Пронин Г.В., Янович К.В. Оценка уровня технического совершенства отдельных образцов технических средств размещения военнослужащих - В сборнике: Научные проблемы военно-системных исследований. - СПб, «Издательство Политехнического университета», 2017. - 388с. - с. 249-257.



CHEMICAL COMPOSITION OF WHEAT AND RYE BRAN OF KOSTANAY MANUFACTURERS

*Kanatchina Asemgul Baitemirovna,
Kostanay State University named
after A. Baytursynov, Kostanay*

E-mail: asema-bk@mail.ru

УДК 636.085.3

Annotation. The study of the chemical composition of bran of different species of plants will allow you to compare the biological value of feed. The results of this work will allow to assess the risks of consumption of defective products. The article presents chemical indicators of quality feed products produced from plant material grown in the conditions of Kostanay region. The article presents data on the following parameters: moisture, protein content, fat content, carbohydrate content, ash content, caloric content of wheat and rye bran. A comparison of the chemical composition of wheat and rye bran depending on the milling. Were determined the following indicators: water content, protein content, fat content, fiber content, ash content, content of nitrogen-free extractives. Chemical composition of wheat and rye bran in the legal documents is not regulated. Compliance of the studied samples the reference data on the chemical composition of bran was verified by average values of Koenig and wolf.

Keywords: bran, wheat bran, rye bran, chemical composition of bran.

For being animals healthy and bring maximum profit it is necessary to use feed raw materials skillfully. Also feed should match certain requirements. The concept of feed quality includes a set of indicators of the initial chemical composition of feed, as well as a change in their composition and properties, depending on the terms and conditions of storage, the quality of the feedstock [1].

Not long ago, wheat bran, which is a by-product of the milling industry, was widely used exclusively as raw material for the production of various mixed fodders used in animal husbandry. Bran is considered as a good food for all farm animals, especially bran is valuable for dairy cows and growing young cows. Milky cows are given up to 4-6 kg of bran per head per day. For large country houses it is better to feed large bran. For horses, bran is preferred, they are given up to 2-3 kg of bran per

head per day.

Keywords: bran, pesticides, wheat, methods for determination of nitrogen content, methods for determining the mass fraction of fat.

As a result of production of wheat and rye flour, especially of the highest grade, waste (bran) includes: the flower shell of the grain, the aleuron layer of the endosperm and the cereal germ. More than 90% of biologically valuable substances of wheat grain and many other cereals (proteins, vitamins, minerals, fiber, etc.) are concentrated in these parts. When wheat is grinding, the bran is separated from the rest of the grain in order to embryo, contained in the bran, does not promote the rapid rancidity of the producing wheat flour, and the aleurone layer of the endosperm, which has a brownish color, does not spoil its appearance [2].

Bran is first of all an excellent source of fiber, irreplaceable macro- and microelements, B vitamins, vitamins E and A. Fiber is especially important for good bowel function and for the normal functioning of the digestive system as a whole. Also, wheat bran is very rich for valuable macro- and microelements[3].

The study of the chemical composition of bran of different types of plants will make it possible to compare the biological value of fodder. The results of this work will allow to reduce the risks of consumption of poor-quality products.

We have established chemical indicators of the quality of fodder produced from plant raw materials grown in the Kostanay region.

The determination was made according to the methods of the corresponding GOSTs:

- methods for determination of nitrogen and crude protein content GOST 13496.4-93;
- method for the determination of raw fiber GOST 13496.2-91;
- method for determination of moisture and volatile substances GOST 13979.1-68;
- method for determining the mass fraction of fat and extractive substances GOST 13979,2-94;
- method for determination of ash GOST 13979,6-69.

There were determined humidity, protein content, fat content, carbohydrate content, ash content, caloric content of wheat and rye bran (Table 1, Diagram 1).

Table 1

Comparison of the chemical composition of bran wheat and rye

Indicator	Sample No	Specific name	
		Wheat bran	Rice bran
Humidity, g per 100 g of sample	№1	13,98	14,51
	№2	14,10	14,48
	№3	14,08	14,54
	The average value	14,05 ±0,035	14,51±0,017
Protein content, g per 100 g of sample	№1	16,00	11,00
	№2	15,88	11,06
	№3	16,11	11,20
	The average value	15,99±0,064	11,09±0,059
Fat content, g per 100 g of sample	№1	3,70	3,18
	№2	3,78	3,12
	№3	3,70	3,17
	The average value	3,73±0,026	3,16±0,018
Carbohydrate content, g per 100 g of sample	№1	16,98	31,64
	№2	16,78	31,82
	№3	16,67	31,28
	The average value	16,81±0,015	31,58±0,046
Ash content, g per 100 g of sample	№1	6,12	7,10
	№2	5,98	6,98
	№3	6,00	7,08
	The average value	6,03±0,011	7,05±0,026
Calculation of caloric content, kcal per 100 g	№1	66,85	223,85
	№2	66,98	223,87
	№3	66,98	224,10
	The average value	66,94±0,045	223,94±0,014

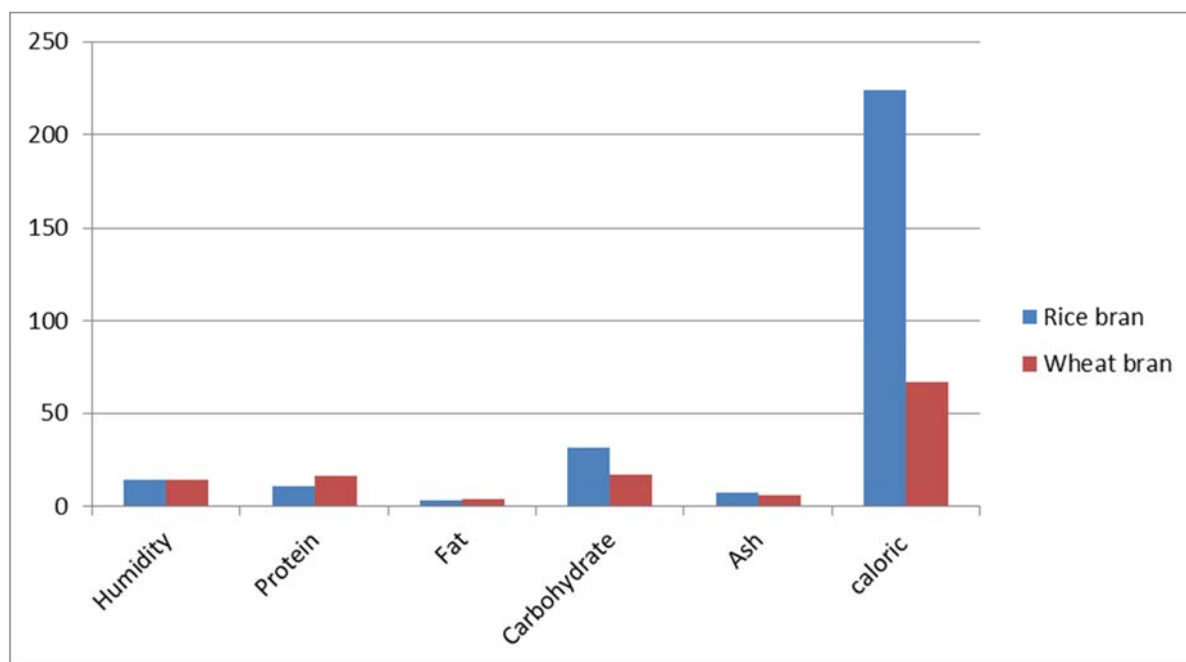

Pic. 1 Comparison of the chemical composition of wheat and rye bran

Moisture, carbohydrate, ash, and calorie content indicators of wheat bran are lower than of rye bran.

There was done comparison of the chemical composition of wheat and rye bran depending on the grind. The following parameters were determined: water content, protein content, fat content, fiber content, ash content, content of nitrogen-free extractives (Table 2).

Table 2

Comparison of the chemical composition of wheat and rye bran depending on the method of grinding (thin or coarse)

Indicator	Sample No	Specific name			
		Wheat bran		Rice bran	
		thin	coarse	thin	coarse
Water content, g per 100 g of sample	№1	12,85	12,98	13,76	13,95
	№2	13,15	13,08	13,90	14,05
	№3	12,98	12,96	14,00	13,80
	Average value	12,99	13,00	13,88	13,93
Protein content, g per 100 g of sample	№1	13,90	14,35	13,90	13,15
	№2	13,95	13,98	13,87	13,20
	№3	13,70	14,03	13,76	13,06
	Average value	13,85	14,12	13,84	13,14
Fat content, g per 100 g of sample	№1	3,98	4,15	2,25	3,88
	№2	4,15	4,20	2,38	3,90
	№3	3,86	4,10	2,4	3,95
	Average value	3,99	4,15	2,34	3,91
Fiber content, g per 100 g of sample	№1	7,52	10,33	3,35	8,56
	№2	7,48	10,30	3,44	8,60
	№3	7,50	10,25	3,40	8,59
	Average value	7,5	10,29	3,39	8,58
Ash content, g per 100 g of sample	№1	5,20	5,50	2,78	5,35
	№2	5,28	5,58	2,80	5,40
	№3	5,15	5,46	2,80	5,40
	Average value	5,21	5,51	2,79	5,38
Content of nitrogen-free extractives, g per 100 g of sample	№1	54,50	51,00	62,35	53,40
	№2	54,60	51,11	62,40	53,40
	№3	54,58	51,00	62,40	53,35
	Average value	54,56	51,04	62,38	53,38

According to the received data, the moisture content, fat, fiber, ash content in wheat and rye bran of coarse grinding is higher in comparison with thin one. Nitrogenous extractive substances are more in finely ground bran. With protein content, the dependence looks more complicated: in wheat bran, the protein remains for coarse grinding, and in rye - for thin grinding.

In general, the bran of coarse grinding contains more useful substances. Since they have a higher content of raw fat, fat-soluble vitamins are also likely to contain more. A higher ash content indicates a probability of a higher content of trace elements.

According to GOST 7169-66 "Wheat bran. Technical conditions" and GOST

7170-66 "Rye bran. Specifications» the moisture content of wheat and rye bran should not be more than 15%. According to experimental data, wheat bran correspond to these requirements, and rye bran from the first samples (Table 1) for this parameter have a limiting value.

The chemical composition of wheat and rye bran as a whole is not regulated by normative documents. The correspondence of the samples studied to the reference data on the chemical composition of bran was verified by the mean values of Koenig and Wolf (Table 3) [2]. Comparative analysis shows that wheat brans of thin grinding of Kostanai producers contain less fat, nitrogen-free substances and more moisture in comparison with the reference data. Wheat bran of coarse grinding, on the contrary, excels reference data of protein and fat, but there are less nitrogen-free extractives. Rye bran of thin grinding in many respects is worse than bran of coarse grinding. In general, rye bran contains more moisture than reference data. Rye brans of coarse grinding from Kostanai producers in terms of fat, fiber and ash content exceed the data of medium compositions.

Table 3

Compliance of the chemical composition of wheat and rye bran of Kostanai manufacturers to reference data

An object	Chemical composition of bran					
	water	protein	fat	Non-toxic substances	cellulose	ash
Wheat bran of thin grinding						
Average composition according to Koenig	11,35	13,5	4,51	63,64	8,71	6,55
Average composition according to Wolf	12,1	14,1	4,2	58,2	7,3	4,1
Bran of Kostanai producers	12,99	13,85	3,99	54,56	7,5	5,21
Wheat bran of coarse grinding						
Average composition according to Koenig	12,37	13,44	3,46	63,12	9,79	8,01
Average composition according to Wolf	13,6	13,6	3,4	54,9	8,9	5,6
Bran of Kostanai producers	13,0	14,12	4,15	51,04	10,29	5,51
Rye bran						
Average composition according to Koenig	10,9	13,25	3,72	69,06	4,8	4,98
Average composition according to Wolf	12,4	14,7	3,2	58,7	6,2	4,8
Bran of thin grinding of Kostanai producers	13,88	13,84	2,34	62,38	3,39	2,79
Bran of coarse grinding of Kostanai producers	13,93	13,14	3,91	53,38	8,58	5,38

Data on the average chemical composition of bran of Kazakhstan producers are absent. According to the data of the agroholding of agricultural producers of the Russian Federation TK9, wheat bran has the following average composition, in%: water - 15; dry matter - 85, protein - 15.5; fiber - 8,4; fat - 3,2; nitrogen-free extractives - 53; ash - 5.3 [4]. Thus, wheat bran produced from grain grown in Kostanai region conditions, in comparison with the average values, contain crude fat slightly higher, the protein is on average less, fiber is relatively larger in coarse bran, the content of ash and nitrogen-free extractives within the average statistical values .

References:

1. Tilman D., Cassman K.G., Matson P.A., Naylor R., Polasky S. Agricultural sustainability and intensive production practices. *Nature*. - 2002; 418:671–677. doi: 10.1038/nature01014 [Электронный ресурс]. - Режим доступа: https://link.springer.com/chapter/10.1007/978-3-642-41263-9_48
2. [Электронный ресурс]. - Режим доступа: <http://www.sertox.com.ar/in/info/research/2002/2002Lancet.pdf>
3. Berlinger M.J., Jarvis W.R., Jewett T.J., Lebiush-Mordechi S. Managing the greenhouse, crop and crop environment. In: Albajes R., Lodovica Gullino M., van Lenteren J.C., editors. *Integrated Pest and Disease Management in Greenhouse Crops*. Kluwer Academic Publishers. - New York, NY, USA: 2002. - pp. 97–123 [Электронный ресурс]. - Режим доступа: <http://www.twirpx.com/file/1210574/>
4. [Электронный ресурс]. - Режим доступа: <https://tk9.ru>



ОНТ

Общество Науки и Творчества

О НЕОБХОДИМОСТИ РАЗРАБОТКИ ГРАДОСТРОИТЕЛЬНОЙ ДОКУМЕНТАЦИИ МО «НАТЫРБОВСКОЕ СЕЛЬСКОЕ ПОСЕЛЕНИЕ»

*Константинов Юрий Александрович,
Синельникова Ирина Евгеньевна,
Майкопский государственный
технологический университет,
г. Майкоп*

E-mail: ali.k95@list.ru

УДК 711.4

Аннотация. В данной статье сделан анализ территории муниципального образования с целью определения потенциала для дальнейшего развития и выявления проблемных планировочных ситуаций, оценка актуальности ранее разработанной проектной документации, а также стратегические направления градостроительного развития муниципального образования с целью определения основных принципов и направлений стратегического градостроительного развития, в том числе функционально-планировочной организации на основе комплексного анализа экономических, социальных, экологических и градостроительных условий в условиях повышенной техногенной нагрузки.

Ключевые слова: организация территории, инженерная инфраструктура, градостроительное развитие, сейсмическая опасность, сельское поселение, паводки, чрезвычайные ситуации.

Общие сведения о МО «Натырбовское сельское поселение»

Село Натырбово Кошехабльского района РА, является центром МО «Натырбовское сельское поселение» в состав которого кроме с. Натырбово входит хутор Казенно-Кужорский.

Поселение расположено в районе, который относится к климатической провинции западной части Большого Кавказа.

Численность населения МО «Натырбовское сельское поселение» на 10.01.2011г. составляет 4141 чел.

Село Натырбово, согласно существующих границ, занимает территорию 506,0 га, территория жилой и общественной застройки занимает 486,0 га и размещена на площадке, которая граничит:

0 с востока и севера - поля;

- с юга-выпасы, существующее кладбище;
- с запада-р. Лаба, на левом берегу которой расположено село.

Существующая планировка выражена развитой сетью улиц, которая разрезает территорию поселка на квадратной формы кварталы площадью 3,0 га каждый. В геометрическом центре поселка сформирован общественный центр, где размещены, административные, культурно-бытовые учреждения, а так же объекты здравоохранения и культа. Существующий жилой фонд представлен в основном одноэтажными жилыми домами.

Хутор Казенно-Кужорский занимает территорию общей площадью 161,0 га. Планировочная структура не сформирована, сложилась стихийно, в северной части имеет квартальную структуру.

Площадь МО «Натырбовское сельское поселение» всего составляет 10334,2 га.

Основные цели и задачи разработки Генерального плана

Цель разработки Генерального плана – разработка долгосрочной градостроительной стратегии на основе принципов устойчивого развития, создание действенного инструмента управления развитием территории в соответствии с федеральным и региональным законодательством. Цель устойчивого развития градостроительной системы – сохранение и приумножение всех ресурсов для будущих поколений.

Основными задачами Генерального плана являются:

- выявление проблем градостроительного развития территории муниципального образования и разработка мероприятий обеспечивающих решение этих проблем;
- пространственная организация территории, преемственность развития функциональной и пространственной структуры всех типов территорий, их планировки и застройки;
- развитие социальной сферы, новое жилищное строительство и реконструкция жилищного фонда;
- развитие транспортной инфраструктуры, организация удобных транспортных связей внутри муниципального образования, связей между селитебными и производственными территориями;
- создание озелененных санитарно-защитных зон вокруг промышленных сельскохозяйственных и коммунально-складских предприятий, с запрещением в этих зонах жилищного строительства;
- повышение обеспеченности, безопасности и надежности функционирования инженерной инфраструктуры муниципального образования;
- мероприятия по обеспечению экологической безопасности территорий, сохранение и рациональное развитие природных ресурсов;
- мероприятия по защите территорий от воздействия чрезвычайных ситуаций природного и техногенного характера;
- предложения по выделению территорий резерва для перспективного развития.

Комплексный градостроительный анализ территории

МО «Натырбовское сельское поселение» расположено в восточной части Республики Адыгея, на левом берегу р. Лаба, левобережного притока р. Кубань. В орографическом отношении территория поселения приурочена к переходной зоне от северо-западных предгорий Кавказского хребта к наклонной Южно-Кубанской равнине.

Надпойменная терраса, на которой расположены с. Натырбово и х. Казенно-Кужорский имеет протяженность в длину порядка 18,0 км, в ширину - порядка 4,0 км.

Климат - умеренно-континентальный, с очень жарким летом и умеренно-мягкой и влажной зимой. Зима начинается в декабре месяце и заканчивается в феврале. Преобладают ветры северо-восточного и восточного направлений, при скорости 2,7-3,8 м/сек. Преобладающими ветрами являются в среднем по году северо-западные – юго-западные, средняя скорость ветра – 2,9 км/час: лето – 7 км/час, осень – 9 км/час, зима – 12 км/час, весна – 11 км/час. Относительная влажность – 74 %. Среднегодовая температура 14,5⁰С. Максимальные (по сезонам): лето – 29,0⁰С, осень – 16,5⁰С, зима – 1,0⁰С, весна – 13,5⁰С.

Преобладающими погодами в летний период являются солнечные умеренно-влажные и влажные с облачностью ночью, они составляют от 38 до 55%(май-сентябрь). Солнечная жаркая и сухая погода составляет 14-24%.

Осень начинается в октябре и заканчивается в конце ноября. Очень сухая, солнечная, теплая. Осенью преобладают северо-восточные и восточные ветры, со средней скоростью 2,6-3,9 м/сек.

Особенностью климата являются ливневые дожди. За ливневый дождь относительно небольшой продолжительности, выпадает иногда месячная норма осадков. Сильные ливни вызывают паводки и наводнения, нанося огромный ущерб сельскому хозяйству, смывая верхние слои почвы.

Солнечная радиация является главным источником тепловой энергии для всех природных процессов, развивающихся в атмосфере. Продолжительность солнечного сияния составляет 2146 часов. Число дней без солнца равно 61.

Нормативная глубина промерзания грунтов для суглинистых и глинистых грунтов принимается равной 0,7 – 0,8 м, для супесей и мелкозернистых пылеватых песков 0,85м. Средняя глубина промерзания грунтов составляет 20 см, наибольшая 40 см, наименьшая 6 см.

Грунтовые условия и почвы

Инженерно-геологические условия МО «Натырбовское сельское поселение» в целом благоприятны. Коренные породы представлены сарматскими глинами и песчано-галечниковыми отложениями, которые и служат основанием для фундаментов сооружений.

Глины практически не сжимаемы: коэффициент сжимаемости – менее кг/см² и обладают высоким сцеплением – 0,83 кг/см². Угол внутреннего трения – 27⁰. Эти данные говорят о надежности глин, как основания фундаментов, при необходимости заложения последних на глубину более 3-4 м.

Песчаники по составу кварцевые на известковом, реже железистом цементе. Встречаются окварцованные разности. Песчаники имеют различную степень цементации от крепких до слабых.

Суглинки содержат включения известняка в виде гравия, гальки, реже валунов. Глины очень плотные и практически водонепроницаемые.

Источником питания грунтовых вод являются, в основном атмосферные осадки. Состав грунтовых вод под влиянием различных факторов постепенно изменяется в сторону повышения общей минерализации, жесткости и загрязнения органическими соединениями.

Агрессивность грунтовых вод по отношению к бетону также увеличивается от окраины к центру. На окраинах поселка грунтовые воды, как правило, не агрессивны, в центральной части за счет повышенного содержания сульфатов, грунтовые воды становятся агрессивными по отношению к бетону на сульфатостойких цементах.

Почвенный покров представляет собой пеструю картину, их можно разделить на следующие группы:

- долинные черноземные;
- серые, лесные;
- бурые лесные;
- суглинистые;
- смешанные (суглинок, камень, песок).

Гидрология

Гидрографическая сеть представлена р. Лаба, которая имеет протяженность 275 км и образуется от слияния двух рек, Большая Лаба и Малая Лаба, которые берут свое начало в районе горы Цахвоа, по имени которой назван один из притоков Малой Лабы. Водосборный бассейн имеет сильно вытянутую форму и занимает площадь 68,75 кв.км.

В орографическом отношении бассейн р. Лаба представляет сложный район: верхняя часть – это горные и предгорные территории, средняя и нижняя часть - наклонные предгорные равнины и плато.

Ширина реки Лаба неустойчивая, ширина русла колеблется от 80 до 250 м. Средняя глубина реки на всем протяжении около 1,5 м, скорость течения в верховьях реки более 3 м/с, в среднем течении – около 3 м/с, на равнине до 2 м/с.

Питание реки смешанное, поверхностный сток в горной части формируется за счет ледникового снегового питания, дождевых и грунтовых вод. В предгорьях доля дождевой и снеговой составляющей увеличивается.

Водный режим характеризуется весенне-летним половодьем и осенне-зимней меженью с паводками в течение года.

Всего в году на р. Лаба наблюдается 15-18 дождевых паводков, но в отдельные годы их количество достигает 20 - 25. В 42% случаев максимальные расходы осенних паводков превышают максимумы половодья. Продолжительность подъема и спада паводков 3-5 суток, интенсивность подъема уровня в период паводка 150 см/сутки, спада - 50 см/сутки.

Наивысший годовой уровень отмечается, в основном, в период весенне-летнего половодья, средняя дата его наступления - 5 июня. В отдельные годы наивысшие годовые уровни могут формироваться в период зимних паводков средняя дата их появления - 12 декабря.

Зимняя межень неустойчивая часто прерывается дождевыми паводками. Минимальные годовые уровни приходятся на декабрь-январь или февраль. Годовая амплитуда колебания уровня достигает 3 м (в 2002г. около 5 м).

Максимальный сток формируется в период весенне-летнего половодья и дождевых паводков. Пик половодья обычно проходит в конце мая - начале июня. Максимальные расходы половодья в 58% случаев являются и годовыми максимумами, остальные 42% приходятся на отдельные дождевые максимумы.

Минимальный сток приурочен, в основном, к зимней межени, которая отличается неустойчивостью из-за частых оттепелей и выпадения жидких осадков. Наименьший годовой среднесуточный расход в 58% случаев отмечается в январе.

Ледовые явления на реке отмечаются ежегодно. Первые появления ледовых образований наблюдаются в середине декабря. Удерживаются ледовые явления с перерывами до второй половины февраля. В среднем за зиму ледовые явления на р. Лаба наблюдаются около 40 суток.

Весенний ледоход обычно спокойный, мало интенсивный, продолжается 2-5 суток. В отдельные годы с суровыми зимами ледоход может сопровождаться заторами льда. Продолжительность заторов в среднем не превышает 1-2 суток, иногда несколько часов.

Заторные подъемы уровней, в среднем, достигают 0,5-0,8 м, в отдельных случаях уровни при заторах могут быть наивысшими в году и приобретать катастрофический характер.

Основными факторами, влияющими на условия формирования стока наносов горных рек, являются геологическое строение, климат и почвенно-растительный покров зоны расположения их речных бассейнов. В образовании речных наносов основная роль принадлежит процессам физического выветривания, денудации и эрозии.

Величина годового стока наносов за многолетний период колеблется в широких пределах, следуя, в основном, колебаниям водности.

Режим влекомых наносов р. Лаба не изучен, потому годовой сток влекомых наносов получен на основании проработок наблюдений данных за стоком влекомых наносов на реках Северного Кавказа, помещенных в «Ресурсах поверхностных вод СССР».

По типу руслового процесса р. Лаба в районе с. Натырбово в естественных условиях, относится к осередковому типу (русловая многорукавность) и ограниченному меандрированию.

Осередковый тип руслового процесса свойственен горно-предгорным рекам с интенсивным движением донных наносов в условиях перегрузки потока наносами. Характеризуется распластным руслом, по которому в паводочный

период перемещаются мезоформы: осередни, побочни и гряды, в разной степени, обсыхающие в период межени и создающие многорукавный облик русла.

Здесь русловым процессом управляют коренные, трудно размываемые уступы левого и правого берега расположенные в шахматном порядке, между которыми на пойменных участках формируются излучины. Ниже по течению река блуждает по пойменному массиву, формируя излучины то на правом то на левых берегах, а управляют русловым процессом здесь побочни. Гидрологические условия района весьма разнообразны как по характеру распространения водоносных горизонтов и типу циркуляции воды, так и по своему химическому составу минерализации, температуре, а также содержанию газа в воде.

По химическому составу воды очень пестрые: от гидрокарбонатных кальциевых ближе к области питания, до хлоридно-натриевых на погружении. Минерализация также изменяется в широких пределах, в основном увеличиваясь с глубиной. Питание водоносных горизонтов происходит за счет инфильтрации атмосферных осадков, а также поверхностных водотоков. Область питания совпадает с областью применения.

Геологическое строение

В геологическом строении района территории участвуют докембрийские, палеозойские, мезозойские и кайнозойские отложения. Породы древнего комплекса, имеющие сложную тектонику, залегают на глубине свыше 1500 м. Более молодые мезозойские и дочетвертичные кайнозойские породы залегают моноклинално с преобладающим падением на север и северо-запад. Наибольшее развитие в пределах рассматриваемого района имеют третичные и четвертичные образования, представленные мощной толщей, преимущественно песчано-глинистых осадков.

Коренные породы почти повсеместно перекрыты плащом четвертичных аллювиальных, флювиогляциальных и делювиальных образований. Древнеаллювиальные отложения, слагающие III надпойменную террасу, выражены гравийно-галечниковыми отложениями мощностью до 5,0 м.

Среднечетвертичные отложения, представленные мелкими и разнозернистыми, иногда гравелистыми, песками и гравийно-галечниковыми образованиями, залегают на II надпойменной террасе р. Лаба мощностью их 2-3 м.

Современные аллювиальные отложения пойменной террасы выражены валунно-галечниковыми накоплениями с разнозернистым песчано-гравелистым заполнителем, а иногда глинистым заиленным заполнителем, общей мощностью 5-7 метров.

Делювий, покрывающий склоны III надпойменной террасы, представлен желто-бурыми и коричневато-бурыми супесями и суглинками, содержащими галечно-гравийный и грубообломочный материал, мощностью 2,5-5,0 м и более.

Делювиальный покров террас более позднего времени весьма однообразен и представляет собой супесчаные и суглинистые разности серовато-бурых и

желтовато-бурых тонов. Состав этих отложений очень однороден, включения гальки и гравия встречаются редко. Мощность покровной толщи от 0,5 до 3,0 м.

Сейсмичность

Во всем мире главной природной угрозой, как наиболее разрушительной и непредсказуемой, считается землетрясения, а в качестве основного объекта риска рассматриваются урбанизированные территории. Сейсмическое районирование территории Российской Федерации ОСР - 97 представлено в виде трех отдельных карт, которые и отражают повторяемость землетрясений возможной интенсивности один раз в 500, 1000 и 10000 лет. Они получили соответственно названия: ОСР-97-А (для общего строительства); ОСР-97-В (для строительства опасных объектов) и ОСР-97-С (для строительства особо опасных объектов, типа атомных станций). Интенсивность сейсмического воздействия предусмотрена на трех уровнях и отражает вероятность возможного превышения указанных на карте значений сейсмической активности:

- карта А (10%) – сейсмическая опасность для объектов массового строительства – 7баллов,
- карта В (5%) – сейсмическая опасность для объектов повышенной ответственности – 8 баллов,
- карта С (1%) – сейсмическая опасность для особо ответственных объектов - 9 баллов (в течении 50 лет).

Согласно СНиП II -7-81* «Строительство в сейсмических районах» с учетом изменения №5 территория МО «Натырбовское сельское поселение» отнесена к населенному пункту с указанием следующей расчетной сейсмической интенсивности в баллах шкалы МСК-64 для средних грунтовых условий и трех степеней сейсмической опасности: А-7 баллов (10%), В-8 баллов (5%) и С-9 баллов (1%). Степень сейсмической опасности А,В,С соответствует вероятности 10%, 5%, и 1% превышения сейсмической интенсивности 7, 8, 9 баллов в каждом из пунктов в течении 50 лет. При проектировании зданий и сооружений, возводимых на площадках 7, 8, и 9 баллов следует соблюдать требования СНиП II 7-81* с учетом изменения №5. Интенсивность сейсмических воздействий для района (населенного пункта) нормами предусмотрена на трех уровнях (карта А, карта В, карта С) в зависимости от категории ответственности объекта строительства. Классификация зданий и сооружений по ответственности установлена Рекомендациями Российской академии наук по применению карт общего сейсмического районирования территории РФ. Для определения категории ответственности конкретного здания и сооружения необходимо руководствоваться территориальным строительным нормативным документом. Развитие опасных геологических процессов природного и природно-техногенного характера усугубляет возможные разрушительные последствия землетрясений. Согласно СНиП 11-7-81*2000 таблица 1. Территория МО «Натырбовское сельское поселение» относится к I категории групп по сейсмическим свойствам.

Эколого-градостроительная оценка территории

Экологический фактор является одним из наиболее важных, так как именно от него во многих случаях зависит здоровье, и самочувствие людей, он является определяющим, конструирующим проектное решение. Выбор площадок для размещения строительства, анализ направления их территориального развития в решающей степени следует ориентировать на оценку и прогноз экологической ситуации с учетом многочисленных природных и техногенных факторов, ее составляющих в данное время и в перспективе. Базовыми факторами, определяющими условия проживания населения, являются:

- экологическое состояние воздушного бассейна;
- загрязнение почв;
- загрязнение поверхностных вод;
- уровень шума вблизи жилых кварталов;
- радиационный фон.

Охрана атмосферного воздуха является одним из приоритетных факторов окружающей среды, характеризующими санитарно-эпидемиологическое благополучие населения. В период эксплуатации объектов основными источниками загрязнения атмосферного воздуха являются загрязнения от автотранспорта, АЗС, АГЗС, ГРП, ШРП, котельных и существующих промышленных предприятий. Уровень загрязнения (вредности) атмосферного воздуха промышленными предприятиями определяется на основании результатов расчета концентрации загрязняющих веществ выбросов от стационарных источников.

Промпредприятия являются основными источниками загрязнения. Основной вклад в загрязнение атмосферного воздуха вносят предприятия жилищно-коммунального хозяйства, предприятия стройиндустрии, деревообрабатывающее и сельское хозяйство. Выбросы загрязняющих веществ в атмосферу от предприятий теплоэнергетики производятся в основном без очистки. Масса загрязняющих веществ, выбрасываемых котлом или другим устройством в единицу времени, зависит от состава топлива, вида, режима работы и состояния оборудования и множества других факторов.

Летом к автотранспортным выбросам добавляются строительная пыль и дефляционный материал, поднимаемый в воздух сильными ветрами, поэтому концентрация пыли в воздухе на порядок выше, чем зимой. Население, проживающее вблизи автомагистралей, испытывает вредное влияние таких токсических веществ, как азота диоксид, углерода оксид, формальдегид, и др.

Основными источниками загрязнения водных систем являются предприятия жилищно-коммунального хозяйства, которые сбрасывают большую часть загрязненных сточных вод в поверхностные водные объекты. Кроме того, в водоотведении учитывается сброс коллекторно-дренажных вод основным источником формирования которых являются атмосферные осадки. Очистные сооружения в населенных пунктах МО "Натырбовское сельское поселение" отсутствуют. Отсутствие финансовых средств не позволяет внедрять передовые

методы и технологии биологической и механической очистки; дополнительно вводить новые мощности, содержать штат по обслуживанию очистных сооружений и контролю за качеством очистки. До настоящего времени ливневые воды сбрасываются в реки без очистки. Значительная часть загрязняющих веществ попадает в реку с прилегающих сельскохозяйственных угодий, где используются ядохимикаты. Река практически потеряла свою естественную способность к самоочищению.

Анализ планировочной ситуации

Факторами, способствующими дальнейшему развитию территории муниципального образования, являются.

- благоприятные природно-климатические условия;
- наличие на прилегающей территории уникальных природных комплексов;
- разнообразие ресурсов и возможностей хозяйственного освоения территории – сельское хозяйство, промышленность, добыча полезных ископаемых;
- размещение муниципального образования в зоне 2 – 2,5-часовой доступности до административного центра Краснодарского края г. Краснодара;

В муниципальном образовании разработан «Прогноз социально-экономического развития муниципального образования МО «Натырбовское сельское поселение» на основе анализа состояния экономики с учетом объективных возможностей развития отраслевых структур образования.

Имеется ряд факторов, сдерживающих развитие потребительского рынка на территории муниципального образования:

- недостаток финансовых средств у субъектов потребительского рынка и сферы услуг;
- трудности с оформлением и получением кредитов, вызванные длительностью и сложностью процедуры оформления и отсутствием достаточной залоговой базы;
- недостаточный платежеспособный спрос населения;
- нерациональное территориальное размещение объектов розничной торговли на территории поселения;
- недостаток работников массовых профессий;
- низкий уровень образования работников сферы торговли и общественного питания;
- текучесть кадров, связанная с низкой заработной платой в организациях потребительского рынка и сферы услуг.

Аграрный сектор обеспечивает решение задач продовольственной безопасности, что имеет важное значение для обеспечения населения экологически безопасными продуктами питания. Основные отрасли - растениеводство, животноводство (крупный и мелкий рогатый скот, свиньи). В сельском хозяйстве имеются большие проблемы: низкая энерговооруженность и изношенность техники, сохраняется диспаритет цен на продукцию сельского хозяйства и энергоносители, удобрения, гербициды.

Строительство. Объемы строительных работ в основном определяются инвестиционной активностью. С начала развития рыночных отношений и до 1998 года в условиях разразившегося экономического кризиса наблюдался резкий спад инвестиционной активности. Некоторый рост строительства жилых домов в начале 2000-х годов сменился затем обвальным сокращением. Характерна отличительная особенность в системе жилищного строительства – за последние годы ввод в действие жилых домов предприятиями и организациями всех форм собственности практически ежегодно снижался при одновременном увеличении удельного веса и объемов индивидуального жилищного строительства. Однако спад в жилищном строительстве в последние годы затронул и сферу индивидуальной застройки. Объем ввода жилья носит крайне неравномерный характер, что свидетельствует об отсутствии комплексного подхода к застройке территории.

За последнее десятилетие произошли существенные сдвиги и в отраслевой структуре численности, занятых в экономике. Резко уменьшилась численность занятых в промышленном производстве. К положительным факторам определяющим перспективное развитие поселения относятся:

- благоприятные природно-климатические условия;
- размещение муниципального образования в зоне 2 – 2,5-часовой доступности до административного центра Краснодарского края г. Краснодара;
- разнообразие ресурсов и возможностей хозяйственного освоения территории;
- транспортная структура поселка имеет возможности для реконструкции и дальнейшего развития, согласно современным требованиям организации надежных и кратчайших по времени транспортных связей между различными частями муниципального образования;
- наличие территорий свободных от застройки в пределах установленной границы поселка и муниципального образования и возможность реконструкции сложившихся территорий рассматриваются как важный положительный фактор для дальнейшего качественного преобразования территорий.

К основным проблемным факторам современного состояния относятся:

- недостаточно эффективное использование имеющихся производственных территорий
- недостаточный уровень развития инженерной и транспортной инфраструктур;
- низкий уровень обеспеченности водопроводом, канализацией, центральным отоплением;
- изношенность существующих инженерных сетей;
- размещение отдельных предприятий в жилой застройке и осложнение тем самым экологической ситуации, что приводит к ухудшению условий проживания населения и требует выноса этих предприятий или переселение жителей с этих территорий;
- низкий уровень развития социальной инфраструктуры;

- не благоустроенность прибрежных территорий р. Лаба.

На территории МО имеются неблагоприятные инженерно-геологические и природно-техногенные условия, влияющие на ведение градостроительной деятельности:

- берега р. Лаба интенсивно подмываются рекой и подвержены речной эрозии, в результате чего образуются осыпи и обвалы;

- ветровая эрозия почвы;

- на территории муниципального образования не проведены берегоукрепительные работы.

Учитывая все выводы комплексного градостроительного анализа можно сделать следующие выводы о территориальных ресурсах и направлениях развития муниципального образования, эффективности использования территорий:

- муниципальное образование имеет территориальные ресурсы для капитального строительства населенных пунктов в пределах существующей границы поселения с выходом за границы населенных пунктов, но за счет неиспользуемых сельскохозяйственных угодий.

- жилищное строительство возможно не только за счет новых территорий (на неиспользуемых земельных сельскохозяйственных паях), но и выявленных внутренних, территориальных ресурсов за счет более эффективного использования городских территорий и реконструкции застроенных территорий.

Мероприятия по охране окружающей среды

Мероприятиями по охране земельных ресурсов являются:

- ликвидация несанкционированных свалок отходов;

- строительство закрытых сетей бытовой канализации;

- строительство очистных сооружений канализации;

- строительство закрытых сетей дождевой канализации;

- строительство очистных сооружений поверхностного стока на выпусках в открытые водоёмы;

- строительство локальных очистных сооружений на предприятиях;

- рекомендовано внедрение на предприятиях систем оборотного водоснабжения;

- движение транспорта и техники осуществляется строго по твердым покрытиям существующих и проектируемых дорог и проездов (при строительстве новых объектов и эксплуатации существующих);

- пневмоочистка колес автомобилей на выезде со стройплощадок (при строительстве новых объектов);

- герметизация сетей и сооружений, исключая утечки воды и стоков (при строительстве новых объектов и эксплуатации существующих);

- хлорированная вода после промывки и обеззараживания внешних сетей водоснабжения во время профилактических и ремонтных работ отводится в специальные резервуары и вывозится в места, согласованные с ФГУЗ «Центр гигиены и эпидемиологии Республики Адыгея» и Администрацией г/п

специальными передвижными средствами (при эксплуатации объектов);

- установка мусоросборников на период строительства и эксплуатации объектов на площадках с твердым покрытием;
- своевременный вывоз мусора в места, согласованные с ФГУЗ «Центр гигиены и эпидемиологии Республики Адыгея»
- озеленение;
- полив зеленых насаждений поливочными машинами и очищенной водой после очистных сооружений поверхностного стока (при эксплуатации объектов).

Охрана и рациональное использование почвенного слоя

Почвенный слой является ценным медленно возобновляющимся природным ресурсом. При ведении строительных работ, прокладке линий коммуникаций и всех других видах работ, приводящих к нарушению или снижению свойств почвенного слоя, последний подлежит снятию, перемещению в резерв и использованию для рекультивации нарушенных земель или землевания малопродуктивных угодий. В данном проекте снятый почвенный слой используется после завершения строительства для благоустройства территории.

Охрана атмосферного воздуха

Согласно «Рекомендациям по разработке проектов санитарно-защитных зон промышленных предприятий, групп предприятий» (М., 1998) наиболее устойчивы к выбросам сернистого ангидрида, поступающим от асфальтобетонного завода, следующие породы деревьев: береза бородавчатая, каштан конский, клен ложноплатановый, клен остролистный, клен полевой, липа сердце-листная, рябина обыкновенная, яблоня домашняя, ясень обыкновенный и кустарники: бирючина обыкновенная, смородина золотистая. Наиболее высокими пылеулавливающими свойствами обладают следующие породы деревьев: айлант, акация белая, вяз гладкий, вяз листоватый, ель колючая, каштан конский, клен полевой, клен серебристый, клен ясенелистный, все виды липы, можжевельник виргинский, тополь белый, тополь канадский, тополь черный, черемуха, шелковица.

На основании закона «Об охране атмосферного воздуха» руководство предприятий обязано:

- обеспечивать проведение инвентаризации выбросов вредных (загрязняющих) веществ в атмосферный воздух и разработку предельно допустимых выбросов и предельно допустимых нормативов вредного физического воздействия на атмосферный воздух;
- планировать и осуществлять мероприятия по улавливанию, утилизации, обезвреживанию выбросов вредных (загрязняющих) веществ в атмосферный воздух, сокращению или исключению таких выбросов;
- осуществлять мероприятия по предупреждению и устранению аварийных выбросов вредных (загрязняющих) веществ в атмосферный воздух, а также по ликвидации последствий его загрязнения;
- осуществлять учет выбросов вредных (загрязняющих) веществ в атмосферный воздух и их источников, проводить производственный контроль за

соблюдением установленных нормативов выбросов вредных (загрязняющих) веществ в атмосферный воздух;

- соблюдать правила эксплуатации сооружений, оборудования, предназначенных для очистки и контроля выбросов вредных (загрязняющих) веществ в атмосферный воздух;

- обеспечивать соблюдение режима санитарно-защитных зон объектов хозяйственной и иной деятельности, оказывающих вредное воздействие на атмосферный воздух.

По данным Краснодарской комплексной лаборатории метеослужбы, за последний год в р. Лаба сохраняются высокие фоновые загрязнения медью (превышение ПДК в 2–3 раза), железом (до 20 ПДК) и нефтепродуктами (до 4 ПДК).

Для поддержания водных объектов в состоянии, соответствующем экологическим требованиям, для предотвращения засорения и загрязнения устанавливаются водоохранные зоны. В пределах водоохранных зон устанавливаются прибрежные защитные полосы. В прибрежных защитных полосах водоохранных зон допускается размещение объектов водоснабжения, рекреации, водозаборных, портовых и гидротехнических сооружений. В соответствии с Водным Кодексом Российской Федерации №74-ФЗ от 3 июня 2006 года установлены минимальные размеры водоохранных зон и прибрежных защитных полос:

- для реки Лаба (длина реки 214 км) – в размере 200 м водоохранная зона и 50 м защитная прибрежная полоса.

В границах водоохранных зон запрещается:

- использование сточных вод для удобрения почв;
- размещение кладбищ, скотомогильников, мест захоронения отходов производства и потребления, радиоактивных, химических, взрывчатых, токсичных и ядовитых веществ;

- осуществление авиационных мер по борьбе с вредителями и болезнями растений;

- движение и стоянка транспортных средств (кроме специальных транспортных средств), за исключением их движения по дорогам и стоянки на дорогах и в специально оборудованных местах, имеющих твердое покрытие.

Минимальная ширина прибрежной защитной полосы устанавливается в зависимости от уклона берега водного объекта и составляет тридцать метров для обратного или нулевого уклона, сорок метров для уклона до трех градусов и пятьдесят метров для уклона три и более градуса.

В границах прибрежных защитных полос наряду с установленными ограничениями запрещаются:

- распашка земель;
- размещение отвалов размываемых грунтов;
- выпас с/х животных и организация для них летних лагерей.

Возможные чрезвычайные ситуации природного характера

Основными факторами возникновения ЧС природного характера являются инженерно – геологические и климатические особенности поселения, а также антропогенная деятельность человека, стимулирующая развитие некоторых видов ЧС природного характера. Для территории поселения характерно проявление следующих природных опасностей:

1. Гидрологические процессы и явления:

- затопление пойменных земель паводковыми водами в период половодья на реках;
- подтопление территории населенных пунктов в период весеннего половодья на малых реках;
- подтопление территории населенных пунктов дождевыми и талыми склоновыми водами;

2. Метеорологические явления:

- крупный град – диаметр градин от 20 до 30 мм;
- сильные ливневые осадки;
- сильный гололед;
- грозы;
- сильный ветер (ураган);

3. Инженерно–геологические:

- оползни;
- речная эрозия, подработка берегов;
- землетрясения до 9 баллов;

4. Пожарная опасность:

Сильный ветер.

Территория муниципального образования Натырбовское сельское поселение подвержена проявлению сильный ветер. Согласно СНиП 22-01-95 приложение Б, категории опасности природных процессов отнесена к категории умеренно-опасные. Эта категория характеризуется площадной пораженностью 70-100 % территории, продолжительность проявления 5-10 часов, скорость перемещения 25-40 м/с, повторяемость ед.в год.0,05-0,1. Территория поселения согласно СНиП 2.01.07-85* относится к V ветровому району. Для него характерно значение ветрового давления 67 кг/м².

Сильный гололед.

Территория муниципального образования Натырбовское сельское поселение подвержена проявлению сильный гололед. Согласно СНиП 22-01-95 приложение Б, категории опасности природных процессов отнесена к категории умеренно-опасные. Эта категория характеризуется площадной пораженностью 70-100 % территории, продолжительность проявления 5-10 часов, скорость перемещения 25-40 м/с, повторяемость ед.в год.0,05-0,1. Территория поселения согласно СНиП 2.01.07-85* относится к V ветровому району. Для него характерно значение ветрового давления 67 кг/м².

Наводнение - это значительные затопления местности в результате подъема уровня воды в реке, вызываемого различными причинами (весеннее снеготаяние,

выпадение обильных ливневых и дождевых осадков, заторы льда на реке, прорыв плотин и ограждающих дамб и т. п.).

Наводнение причиняет материальный ущерб, наносит урон здоровью населения или приводит к гибели людей. Для снижения материального ущерба и повышения безопасности населения необходимо проведение заблаговременного краткосрочного прогнозирования возможных последствий наводнения (за 12 – 15 дней до наступления предсказываемого явления). Паводок формируется за счет снегового питания и дождей. Пик половодья обычно приходится на конец мая - начало июня. В последние годы угроза реализации паводка участилась. Ливневые дожди, таяние снегов в горах в весенне-летний период способствуют паводку на малых реках.

Для реки Лаба характерна повышенная эрозионная деятельность. По типу руслового процесса р. Лаба на проектируемой территории - горно-предгорная река с интенсивным движением донных наносов в условиях перегрузки потока наносами. В образовании речных наносов основная роль принадлежит процессам физического выветривания, денудации и эрозии. Река характеризуется распластанным руслом, по которому в паводочный период перемещаются наносы, обсыхающие в период межени и создающие многоукавный облик русла.

Возможные чрезвычайные ситуации техногенного характера

Опасность чрезвычайных ситуаций техногенного характера для населения и территорий может возникнуть в случае аварии на потенциально – опасных объектах, на которых используются, производятся, перерабатываются, хранятся и транспортируются пожаровзрывоопасные, опасные химические и биологические вещества.

Возможные чрезвычайные ситуации техногенного характера на территории поселения:

- аварии на потенциально опасных промышленных объектах (ПОО);
- аварии на транспорте;
- аварии на электро- энергетических системах и системах связи;
- аварии на коммунальных системах жизнеобеспечения.

Анализ произошедших аварий на ПОО позволяет выделить три основные группы причин их возникновения:

- отказ оборудования в производственном процессе, механическое разрушение элементов оборудования из-за усталостных явлений, разгерметизация оборудования по причине его разрушения от коррозии;

- человеческий фактор: нарушение инструкций по обслуживанию, не соблюдение должностных инструкций, неудовлетворительная организация работ, низкая производственная дисциплина, низкая квалификация персонала, отсутствие контроля над техническим состоянием оборудования, ошибка персонала;

- внешние воздействия природного и техногенного характера.

ПАСПОРТ ТЕРРИТОРИИ НАТЫРБОВСКОГО СЕЛЬСКОГО ПОСЕЛЕНИЯ РИСКА ВОЗНИКНОВЕНИЯ ЗЕМЛЕТРЯСЕНИЙ

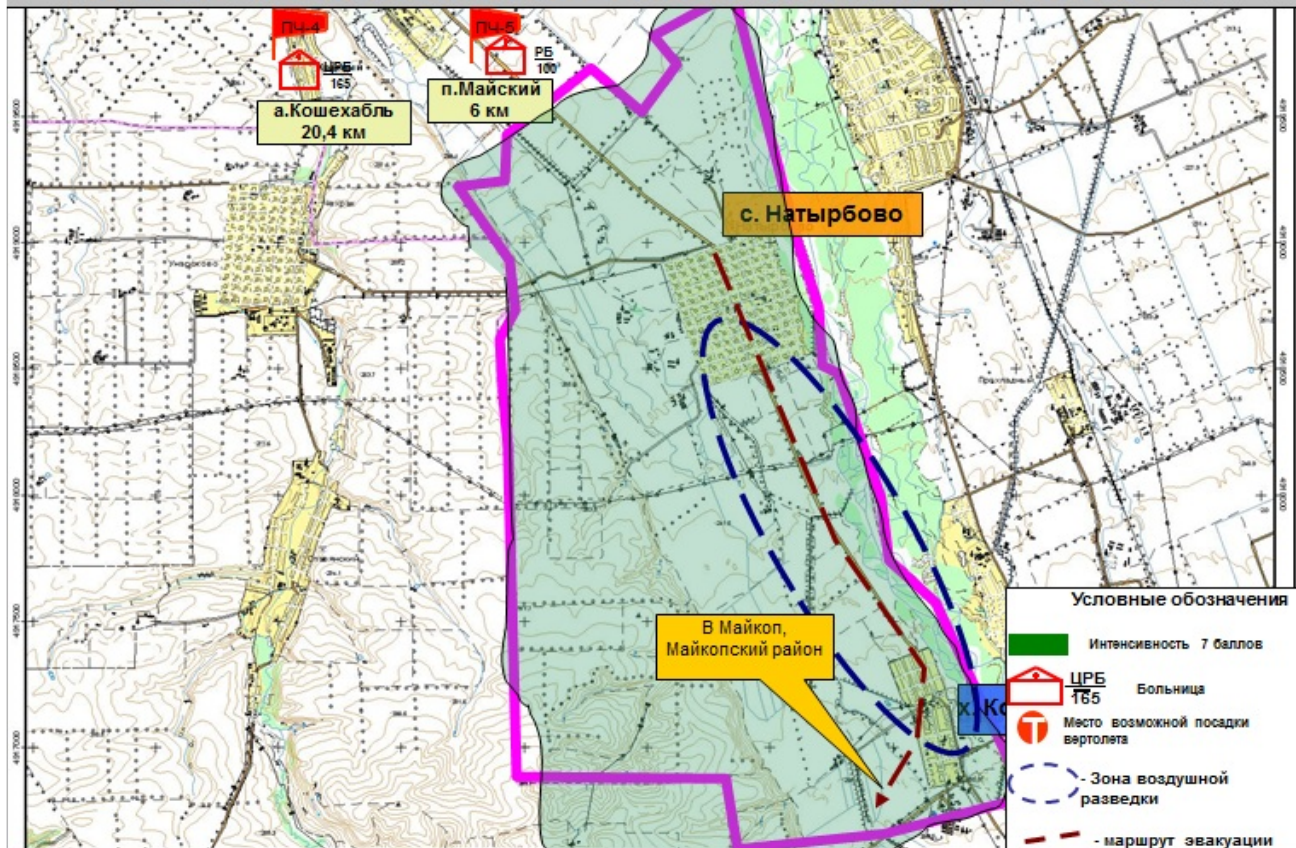

Литература:

1. Баринов А.В. Чрезвычайные ситуации природного характера и защита от них. - М.: ВЛАДОС-ПРЕСС, 2003. - 496 с.
2. Волкодав И.Г. Геология Адыгеи. - Майкоп: АГУ, 2007. - 251 с.
3. Воробьев Ю.Л. Основы формирования и реализации государственной политики в области снижения рисков чрезвычайных ситуаций. - Москва: "Деловой экспресс", 2000. - 247 с.
4. Гаврилова С.А., Грязнова В.В., Данилина А.В., Шныпарков А.Л. Анализ распределения чрезвычайных ситуаций природного характера в конце XX – начале XXI века на территории России // Геориск. - 2011. - № 4. - С. 58-64.
5. Гребнев Н.С. Инженерная защита от опасных геологических процессов. - М.: ГЕОС. - 2008. - 73 с.
6. Землетрясения. Причины и последствия: учеб. пособие / А.Д. Потавов, И.Л. Рейнис. - М., Высш. шк., 2009. - 246 с.
7. Кандауров А.С. Геологическая карта Краснодарского края и республики Адыгея / Кандауров А.С., Молчанов Е.Г. – Краснодар: ГУП «Кубаньгеология». 2006.

8. Константинов Ю.А. Значение инженерной геологии для проектирования и строительства промышленно-гражданских сооружений и их эксплуатации (тезисы). Материалы XIX Международной научно-практической конференции «Тенденции и инновации современной науки». - Краснодар, 29 марта 2017 г. – С. 36.
10. Константинов Ю.А. Значение инженерной геологии для проектирования и строительства промышленно-гражданских сооружений и их эксплуатации (статья). Материалы III Международной научно-практической конференции «Основные проблемы естественных и математических наук». - Волгоград. - 2016. – С. 66-72.
11. Константинов Ю.А., Хатамов Ю.Б. Селевые явления на территории Республики Адыгея. В сборнике: Новая наука и формирование интегративно-целостного мышления.—Казань:Индивидуальный предприниматель Кузьмин Сергей Владимирович, 2017, с. 348. – С. 285-315.
12. Корректировка (изменение) Схемы территориального планирования Республики Адыгея. ООО «ОРБИТА». - Майкоп, 2015. - 334 с.
13. Краткая географическая и социально-экономическая характеристика Республики Адыгея. - Официальный сайт ГУ МЧС России по РА [Электронный ресурс]. - Режим доступа: <http://www.01.mchs.gov.ru/index.php>.
14. Клячко М.А. Концепция приемлемого риска и сейсмические нормы. // Сейсмостойкое строительство. Безопасность сооружений. - 2004. - № 1. - С. 25-28.
15. Кучинская Е.А., Киздермишова С.Х. Роль инженерно-биологических сооружений в предупреждении чрезвычайных экологических ситуаций природного характера на территории населенных мест (тезисы). Экология города: проблемы и решения: сборник материалов научно-практических конференций 2013-2014 гг. / под ред. Э.А. Сиротюк, Н.П. Плотнерчук. – Майкоп: Изд-во: «ИП Кучеренко В.О.», 2015. – 178 с. (С. 95-98).
16. Мягков С.М., Шныпарков А.Л. Концепция риска // Раздел монографии «Природа, общество и окружающая среда». – М.: Изд-во «Городец». - 2004. - Т. 4. - С. 265-274.
17. Очинский В.В., Коробко В.И. Строительство в сейсмических условиях / СтГТУ. – Ставрополь, 1995. – 124 с.
18. Панфилов В.С. Гидротермический механизм землетрясений. Монография. - М.: ФГОУ ВПО МГУП, 2011. - 72 с.
19. Постановление Кабинета Министров Республики Адыгея от 27 апреля 2004 года № 82 «О введении в действие на территории Республики Адыгея территориальных строительных норм Краснодарского края СНКК 22-301-2000* (ТСН 22-302-2000*) «Строительство в сейсмических районах Краснодарского края» (с приложением материалов по Республике Адыгея).
20. Постановление Кабинета Министров Республики Адыгея от 29 декабря 2016г. № 244 «О внесении изменений в схему территориального планирования Республики Адыгея».

21. СНКК 22-301-2000 (ТСН 22-302-2000 Краснодарского края). Строительство в сейсмических районах Краснодарского края / Департамент по строительству и архитектуре Краснодарского края. - Краснодар: отпечатано в КГУ "Типография администрации Краснодарского края", 2001. + прил. 4: 3 карты.
22. СП 14.13330.2014 Актуализированная редакция СНиП II-7-81* «Строительство в сейсмических районах». – М.: ОАО «ЦПП», 2014. - 87 с.
23. Шадунц К.Ш., Ешенко О.Ю. и др. Сейсмостойкое строительство: учеб. пособие / КубГАУ. – Краснодар, 1997. – 91 с.
24. Федеральный Закон РФ ФЗ-7 от 10.01.02 «Об охране окружающей среды» (ред. 30.12.08).
25. Федеральный Закон РФ ФЗ-96 от 04.05.99 «Об охране атмосферного воздуха» (ред. 30.12.08).
26. Федеральный Закон РФ ФЗ-89 от 24.06.98 г. «Об отходах производства и потребления» (ред. 30.12.08).
27. Закон РФ «О санитарно-эпидемиологическом благополучии населения» от 30.03.99 г.
28. Федеральный Закон РФ ФЗ-190 от 29.12.04 Градостроительный Кодекс Российской Федерации (ред. 30.12.08).
29. ПДП с.Натырбово, колхоза «Заря», РПИ по землеустройству «Росгипрозем» . - 1974 г.



**ОРГАНИЗАЦИЯ
ИНЖЕНЕРНО-ГЕОДЕЗИЧЕСКИХ РАБОТ
ПРИ СТРОИТЕЛЬСТВЕ ЗДАНИЙ И
СООРУЖЕНИЙ В УСЛОВИЯХ
ГЕОДИНАМИЧЕСКОЙ АКТИВНОСТИ
ГОРНОЙ ЧАСТИ РЕСПУБЛИКИ АДЫГЕЯ**

*Константинов Юрий Александрович,
Синельникова Ирина Евгеньевна,
Майкопский государственный
технологический университет,
г. Майкоп*

E-mail: ali.k95@list.ru

УДК 528

Аннотация. В данной статье рассмотрены мотивы углублённого изучения студентами направления подготовки 08.03.01 Строительство, профиля подготовки «Промышленное и гражданское строительство. Городское строительство и хозяйство» инженерно-геологических условий района экзогенных процессов на территории Майкопского района Республики Адыгея, а также организации и выполнения инженерно-геодезических работ при строительстве зданий и сооружений в горной части Республики Адыгея.

Ключевые слова: геодезические работы, проект, строительство, экзогенные геологические процессы, карст, разбивочная основа, строительная сетка.

Геодезические работы в строительстве зданий и сооружений представляют собой комплекс измерений, вычислений и построений в чертежах и на местности (в натуре), обеспечивающих правильное и точное размещение зданий и сооружений, а также возведение их конструктивных и планировочных элементов в соответствии с заданными геометрическими параметрами разработанного проекта и требованиями нормативных технических документов.

Геодезические работы являются составной частью сложного процесса строительного проектирования и производства. Их содержание и технологическая последовательность должны определяться этапами и технологиями основного производства.

При выборе площадки для строительства геодезические работы предусматривают сбор, анализ и обобщение результатов, необходимых для проектирования, кроме того, для особо сложных физико-геологических процессов и крупных сооружений иногда организуют геодезические наблюдения за деформацией земной поверхности.

Для строительства выполняются инженерно-геодезические и другие виды изысканий. При изготовлении строительных конструкций ведётся контроль за соблюдением геометрических параметров строительных конструкций.

Этапы строительства зданий и сооружений:

Подготовительный - создают геодезическую разбивочную основу, осуществляют инженерную подготовку территории и выносят в натуру главные и основные оси.

Основной - выносят в натуру оси конструктивных и планировочных элементов. Осуществляют геометрическое обеспечение строительно-монтажных работ, производят поэтапную исполнительную съёмку законченных объектов, при необходимости ведут наблюдение за деформацией.

По окончании строительства составляется технический отчет о результатах, выполненных в процессе строительства, геодезических работах и выполняется исполнительная топографическая съёмка.

Особенности выполнения геодезических работ в строительстве:

- сезонность полевых изыскательных работ и экспедиционный характер их выполнения;
- физико-географические и экономические условия на объектах;
- необходимость высокой квалификации основных исполнителей;
- наличие организационно-ликвидационных мероприятий;
- необходимость частных переездов с одного рабочего места на другое.

В Республике Адыгея с юга на север от Кавказского хребта к Закубанской равнине происходит понижение высотных отметок, изменение форм рельефа, уменьшение степени вертикальной расчлененности, ослабление эрозионно-денудационных процессов. Комплекс экзогенных геологических процессов (ЭГП) на территории Республики Адыгея обусловлен разнообразием геолого-геоморфологических условий, различием климатических факторов и высокой степенью антропогенной нагрузки.

В высокогорных областях Большого Кавказа, особенно в осевой нивально-ледниковой зоне, современные экзогенные процессы проявляются с большой скоростью и нередко принимают разрушительный характер (горные обвалы, обвалы концов ледников, крупные снежные лавины, мощные селевые потоки). В результате деятельности ледников, активно протекающих нивальных и гравитационных процессов на горных склонах, в троговых долинах, карах, цирках, нивальных впадинах и других отрицательных формах рельефа этой зоны накапливаются громадные массы обломочного материала, что должно привести к некоторому сглаживанию рельефа.

Из экзогенных геологических процессов в пределах исследуемой территории распространены: эрозия временных водотоков и плоскостная эрозия, сели, оползни, карст, крип, просадки, суффозия и солифлюкция, экзарация, обвалы и осыпи, эоловая денудация, затопление и подтопление, локальное заболачивание, в зимнее время – снежные лавины.

На территории Майкопского района Республики Адыгея эрозия временных

водотоков широко распространена в предгорной и горной частях. Климат здесь умеренно-теплый с годовым количеством осадков 900-1000 мм. Частые ливни создают максимальный годовой сток до 2000-2500 мм. Благоприятные климатические условия способствуют произрастанию густых лесов, кустарников, травянистой растительности, которые хорошо укрепляют склоны, сложенные к югу от г. Майкопа до широты ст. Севастопольской в зоне предгорий, в основном, суглинками, песками, глинами.

Южнее ст. Севастопольской до южных границ Республики Адыгея зона среднегорья и высокогорья, склоны гор сложены терригенно-карбонатными флишевыми толщами мела и юры, а также скальными породами палеозоя. Климат горной области континентальный. Ливни часты и весьма интенсивны, максимальная величина ливневого стока более 250 мм. Скальные, лишенные растительности участки, чередуются в горах с горными лесными массивами и густым покровом альпийских лугов.

Эрозия временных водотоков в горной части представлена, в основном, длинными балками, промоинами, расщелинами, щелями и ущельями. Пораженность временными водотоками в горной части возрастает, в основном, с высотой гор. В среднегорье она составляет 20-30%, в высокогорье 30-40%. Самая большая пораженность эрозией временных водотоков, достигающая 40%, отмечена на склонах Фиштинского плато и горы Чугуш. Наиболее крупные овраги приурочены к бортам р. Белой и ее притоков.

В предгорной части района влияние деятельности человека на интенсивность плоскостного смыва, в основном, зависит от способа распашки земель и соблюдения агротехники. Наиболее интенсивная плоскостная эрозия на описываемой территории четко приурочена к теплomu времени года, к периоду обильных дождей и ливней, особенно в горной и предгорной частях. Здесь, по сравнению с равнинной частью, влияние плоскостного смыва на техногенные объекты несколько возрастает.

Карстовый процесс относится к числу сложных природных явлений, для развития которого необходимо одновременное сочетание в пространстве и во времени следующих основных условий: наличие поровой или трещиновой проницаемости, наличие движущейся воды, наличие ее растворяющей способности. На территории Республики Адыгея проявления карстовых процессов отмечаются на массиве Фишт – Оштен – Лаго-Наки и на плато Черногорье. Они расположены в пределах средне- и высокогорного резкорасчлененного и платообразного рельефа, сложенного сильно дислоцированными известняками верхней юры. По степени увлажнения район относится к влажному и избыточно влажному. Распространение здесь имеет карст голый, задернованный, покрытый; нивально-коррозионного, коррозионно-гравитационного, коррозионно-эрозионного и эрозионно-коррозионного классов. В системе Инженерного хребта в верхнеюрских известняках встречается палеокарст.



Рис. 1 Карстовая воронка на плато Лаго-Наки



Рис. 2

Поверхностный карст представлен разнообразными формами:

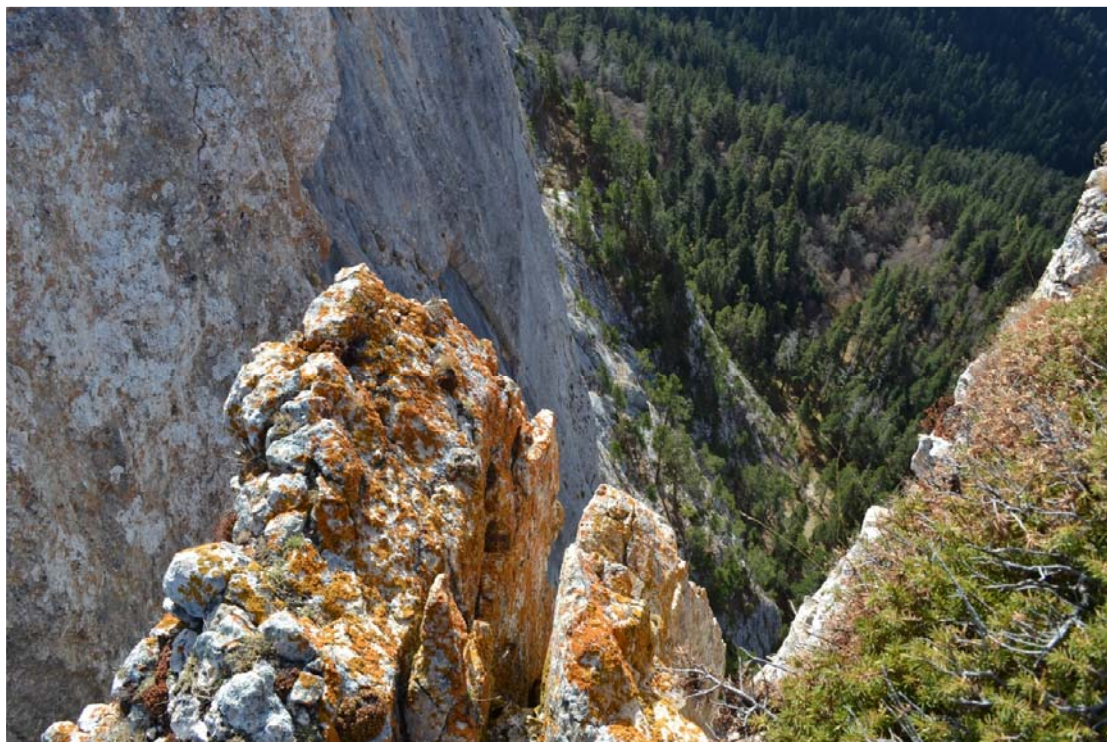
Котловины развиты на массиве Фишт - Оштен. Размеры их от 150 до 250 м. Сток из котловин, как правило, отсутствует.

Воронки, размером их в плане диаметром от 3-4 м до 30-50 м и глубиной до 10-15 м, распространены повсеместно. На плато Лагонаки на поднятии Хуко воронки заполнены водой.

Поноры широко развиты в руслах и бортах долин плато Лагонаки. Они являются участками активного поглощения поверхностного стока.

Провалы распространены на плато Лагонаки, на хребте Азиш-Тау и др. Они образуются в результате обрушения кровли подземных полостей.

Карры широко развиты на вершинах г.г. Фишт, Оштен, в урочище Каменное море. Глубина карр до 3 м, а ширина в верхней части 1,5-2 м.

Подземный карст распространен повсеместно. Размер пещер колеблется от нескольких метров до 1000 м и более в длину. На участках рельефа с относительными превышениями до 800-1000 м (г.г. Фишт, Оштен, хребет Азиш-Тау и Инженерный) на крутых склонах и в прибровочной части скальных уступов наблюдаются шахты - поноры глубиной до 200 м. Пораженность рельефа карстом в юго-западной части Республики Адыгея (массив Фишт - Оштен, плато Лагонаки, Черногорье) по результатам дешифрирования, аэровизуальных наблюдений и пешеходных маршрутов составляет 50-60%, местами 20%. К северо-востоку и юго-востоку от ст. Даховской в верхнеюрских карбонатных отложениях распространены поверхностные формы карста в виде воронок, котловин, карстовых оврагов, мостов и арок. Наибольшим распространением пользуются карстовые овраги и воронки глубиной до 6 м, диаметром 2 м. На втором месте после воронок отмечаются карстовые овраги. Ширина оврагов по верху 5-6 м, глубина до 5 м. Подземные полости различной формы, глубины и протяженности распространены в основном в пределах крутых и обрывистых склонов. Пораженность территории карстовыми процессами составляет здесь около 20%. Карстовые районы на территории Майкопского района Республики Адыгея в настоящее время расположены преимущественно вне зон первоочередного хозяйственного освоения. Однако это не исключает необходимость осуществления ряда профилактических природозащитных мероприятий. Необходима строгая санитарная защита площадей закарстованных пород на плато Лагонаки, загрязнение которых может вызвать ухудшение санитарного состояния подземных вод, используемых для водоснабжения г. Майкопа.

Огромный вред народному хозяйству наносят оползни, которые деформируют значительные участки автодорог, разрушают здания и различные сооружения, выводят из севооборота сельхозугодья. На территории Майкопского района оползневые процессы развиты по берегам рек Белой, Курджипса и их притоков. Повышенная степень пораженности отмечается в пределах развития водоупорной майкопской глинистой толщи в бассейне р. Белой. В районе развития глинистых отложений мелкообломочной молассы оползни в

естественных, не обусловленных искусственной подрезкой, условиях развиваются в результате разупрочения пород в зоне гипергенеза. Встречаются оползни стабилизированные, частично активные и активные.

На участках развития отложений четвертичной молассы оползни развиты в основном по бортам долин рек Белой и Курджипс, причем активность их обусловлена исключительно интенсивностью боковой эрозии. Здесь широко развиты блоковые и блоково-консистентные оползни. В междуречье Белой и Курджипса на склонах крутизной 6-30° широко развиты оползни-потоки.

Активизация береговых оползней на реках, в водном балансе которых участвует в той или иной мере ледниковое питание, приходится на весенне-летнее половодье. На оползневую активность в полосе развития глинистых отложений палеоген-неогенового и мелового возраста (к западу и к югу от ст. Дагестанской) влияет увлажненность пород атмосферными осадками. На этой площади имеют распространение блоковые, консистентные и блоково-консистентные оползни.

Оползневые проявления антропогенного характера наблюдаются во врезке дорог Каменноостский - Хамышки, Даховская - Лагонаки (участок 1 категории Хребтовый), на плато Лагонаки. Здесь крутизна склонов, мощный чехол рыхлых отложений, атмосферные осадки и постоянная расчистка полотна автодороги ведут к новым оползневым подвижкам. В ст. Абадзехской оползневыми процессами постоянно разрушается автодорога Абадзехская - Каменноостский.

Крипом называется медленное массовое движение покровных и, в меньшей степени, коренных отложений вниз по склону без нарушения их сплошности. Крип рассматривается как промежуточное явление между оползневым процессом и плоскостной денудацией.

Наличие движений типа крипа устанавливается визуально по специфической морфологии склонов, по саблевидным искривлениям оснований деревьев, и т.д. На территории Республики Адыгея крип развит в основном в предгорной и горной частях южнее г. Майкопа. Пораженность территории крипом от 20 до 100% отмечается в долине р. Белой. Подкуэстовые массивы обвально-оползневых образований мощностью порой свыше 10 м в районе хребтов Азиш-Тау и Каменное море (левобережье р. Белой) медленно сползают вниз по склонам. О наличии движения свидетельствуют изогнутые деревья, выпирание блоков и пакетов коренных пород и т.д. На подобных участках пораженность крипом достигает 100%. Сложены склоны глинистыми образованиями, особенностью деформационного поведения которых является их значительная склонность к ползучести уже при малых напряжениях, что предопределяет развитие в них крипа даже при небольших уклонах.

Большую роль в развитии поверхностной ползучести играют климатические условия, растительный покров, инженерно-хозяйственная деятельность человека. При уничтожении древесной растительности (при вырубках), а также при уничтожении травянистого покрова (при чрезмерном выпасе скота) происходит уменьшение структурного сцепления грунтов, их перенасыщение

водой и, как следствие - активизация крипа. Подобная картина наблюдается, например, на лесосеках, где пораженность крипом достигает 30-50%.

Обвалы - это обрушение с крутых склонов, береговых обрывов, техногенных уступов блоков и обломков горных пород в условиях свободного падения. Развитие обвальных процессов - характерная черта геологической жизни горных областей.

На территории Республика Адыгея область широкого распространения обвалов захватывает высокогорный пояс на юге Республики, где наиболее мощные древние и современные обвалы приурочены к известняковым хребтам: к массиву Фишт - Оштен, к краевым частям плато Лагонаки. Пораженность обвальными процессами здесь достигает 40-70%. Современные крупные обвалы происходят по уступам куэстовых хребтов, обрывающихся к долинам и ущельям крупных горных рек. Мощные пачки верхнеюрских и меловых известняков, обнажающихся в отвесных уступах куэст, разбиты сериями трещин различного генезиса и подвергаются выветриванию, в результате чего образуются блоки различного размера, слабо связанные с массивом уступа. Обрушившийся материал образует у подножья куэст мощные обвальные шлейфы, дальнейшему продвижению которых препятствует густая древесно-кустарниковая растительность на склоне куэсты. Крупные известняковые глыбы, прорываясь сквозь склоновую растительность, достигают днищ долин горных рек. Такая крупная глыба более 15 м в поперечнике наблюдается на берегу р. Белой и носит название "Казачий Камень".

Обвальные процессы на р. Белой и других более мелких реках приурочены в долинах к эрозионным уступам, к участкам резкого сужения днищ долин. Благоприятные условия, способствующие формированию крупных обвалов наблюдаются на р. Белой в "Блокгаузной" и Каменноостской теснинах. Пораженность обвальным процессом здесь достигает 70%. В потенциально опасном районе в отношении образования крупных обвалов находятся приют "Лагонаки" и турбаза "Лагонаки". На участке автодороги Гузерипль - Даховская (долина р. Белой) в основании вертикального уступа, сложенного сильно раздробленными кварцевыми песчаниками палеозоя, создается угроза для безопасности движения. Здесь пораженность обвальными процессами составляет 40%. Обвалы были зафиксированы вдоль автодороги Гузерипль-Хамышки (Хребтовый участок 1 категории) в 1,6 км на северо-запад от пос. Гузерипль.

Осыпи - это непрерывное отделение от массива и скатывание продуктов выветривания горных пород в виде отдельных обломков различных размеров (от глыб до дресвы и щебня) к подножию склонов. Осыпи характерны для крупных склонов, сложенных легковыветривающимися доплиоценовыми породами. Наиболее интенсивно осыпные процессы развиты в южном высокогорном поясе, характеризуемом наибольшими значениями пораженности от 20 до 30%, реже до 50%. Эта зона занимает, в основном, залесенную часть пояса, где осыпные процессы представлены, как правило, в виде отдельных небольших участков на

гребнях водоразделов, эрозионных и структурно - тектонических уступах. Наибольшие значения процента пораженности (40%) наблюдаются в верховьях р. Белой, где прослеживаются протяженные участки с подверженностью осыпным процессам до 40 -80%, приуроченные к 5 зонам повышенной трещиноватости. Крупные осыпные участки отмечаются в средней части Лагонакской переходной ступени, где мощные активные осыпи развиваются по структурно-тектоническим, в меньшей степени по эрозионным уступам, сложенным верхнемеловыми и верхнеюрскими карбонатными породами. Площадная пораженность осыпными процессами на данном участке составляет 20%, в верховьях р. Курджипс- 30%.

Осыпи, формирующиеся на эрозионных уступах, встречаются на участках интенсивного бокового размыва склонов, в местах резкого сужения днища долины р. Белой, а также ее притоков - Киши, Сахрая, на крутых склонах балок и оврагов в местах пересечения руслами новейших тектонических структур. На таких участках наблюдаются частое обрушение и постоянное осыпание продуктов выветривания горных пород. Пораженность осыпными процессами на таких участках составляет 30-40%. Периоды активизаций этих осыпных участков обусловлены гидрологическим режимом водотоков, а также климатическими особенностями, определяющими характер изменения интенсивности процессов выветривания.

Сход лавин может быть вызван различными причинами, главные из которых связаны с климатическими, геоморфологическими условиями, физико-структурными особенностями снежного покрова и с механическими воздействиями на заснеженные склоны.

На территории Майкопского района лавиноопасная зона приурочена к южной высокогорной части. Верховья бассейна р. Белой расположены в зоне слабой лавиноопасности (пораженность 20%). Лавиноопасные участки отмечены лишь в самых верховьях р. Белой, на склонах таких горных сооружений как Чугуш, г. Фишт. Наиболее мощные лавины формируются в высокогорной безлесной зоне склонов Главного хребта на отметках более 2000 м, где зафиксированы протяженные (более 1 км) широкие лавинные прочесы, спускающиеся прямо к днищам долины р. Белой и ее правых притоков. Пораженность лавинным процессом данной территории составляет 50%. Верховья р. Киши находятся в зоне сильной лавинной активности, приуроченной к многоснежному району, где мощность снежного покрова на склонах достигает более 2 м. Здесь наряду с сухими зимними лавинами, связанными с обильными снегопадами, дающими прирост мощности снега более 20 см, характерны лавины из мокрого снега, массовый сход которых наблюдается в марте - апреле. Лавиноопасный период в зоне длится 6-7 месяцев в году. Пораженность лавинным процессом составляет здесь 70%.

На плато Лагонаки, являющемся крупной зоной проведения горнолыжных мероприятий и массового отдыха, выше турбазы в лесной зоне отмечаются лавинные прочесы с криволесьем, крупные прямолинейные эрозионные лотки.

Еще один лавиноопасный участок отмечается в верховьях р. Белой, вблизи подножия г. Фишт, где проходит туристическая тропа и находится приют "Фишт". Подходы к приюту лавиноопасны. Обширные лесные вырубки в верховьях бассейна р. Белой создают благоприятные условия для формирования лавин. В этом районе часто наблюдались сходы лавин, приуроченных к широким и протяженным лесосекам на крутых склонах.

Под геодинамической активностью территорий понимаются любые сдвиги или перемещения масс горных пород, которые представляют геологическую опасность для находящихся на поверхности или в подземном пространстве людей, инженерных сооружений и коммуникаций. Геодинамическая активность территорий обусловлена иерархически-блоковым строением земной коры. Блоки любого порядка отделены друг от друга межблоковыми зонами, имеющими различное физическое выражение: зоны повышенной удельной трещиноватости, дробления, брекчирования, смятия и интенсивного расщепления пород. Эти зоны имеют значительно более низкие эффективные прочностные и деформационные характеристики по сравнению с самими блоками. В рельефе местности межблоковые зоны отражаются, как правило, в виде линеаментов. Инженерные сооружения и коммуникации, попадающие на «активные» блоки и межблоковые зоны, подвергаются геологической опасности и риску. Геодинамическая активность территорий связана не только с эндогенными процессами или космическими причинами. Сдвиги горных пород могут быть обусловлены экзогенными процессами и техногенными причинами, снижающими механическую прочность и устойчивость массивов горных пород. Интенсивность процессов значительно возрастает в период весеннего паводка. В Республике Адыгея экзогенные геологические процессы наносят прямой и косвенный социальный и экономический ущерб: создают в освоенных в хозяйственном отношении районах угрозу безопасности населения, нормальному функционированию производственных предприятий, вызывают разрушения инженерно-хозяйственных объектов, жилых домов, приводят к потере продуктивности сельскохозяйственных и лесных угодий. Наиболее интенсивно экзогенные геологические процессы развиваются в речных долинах, в их прирусловых частях и на террасовых уступах. Большое количество эрозионных форм образуется на правобережных коренных склонах рек Белая, Курджипс и др. Речная береговая (боковая) эрозия отчетливо фиксируется на крутых излучинах. На большом протяжении река Белая подмывает правый склон долины, что определило значительное эрозионное расчленение рельефа глубиной до 30-50 м и оползневую деятельность. Провалы и просадки горных пород обычны на территориях, где развиты растворимые горные породы – наличие многочисленных разрывных нарушений, долгоживущих и омоложенных в новейшее время разломов, кавернозности, присутствие подземных полостей и пустот уменьшают прочность пород, создают неблагоприятные условия для строительства.

Геодезические работы на строительной площадке

Геодезические работы в строительстве представляют собой комплекс измерений, вычислений и построений на местности (в натуре), при котором должно обеспечиваться проектное размещение сооружений с необходимой точностью и возведение их конструкций (элементов) в полном соответствии с геометрическими их параметрами и требованиями нормативных технических документов.

Решение указанных задач осуществляется в соответствии с этапами строительства зданий и сооружений.

Перед началом строительства проводят ряд организационно-технических мероприятий, которые должны обеспечить плановые показатели строительства с соблюдением требуемой технологии и последовательности работ. Строительство может быть начато только после отвода на местности (в натуре) контура участка работ и создания разбивочной геодезической основы, предусматривающей не только выполнение основных разбивочных работ, но и необходимые наблюдения за деформациями строящихся зданий и сооружений, которые попадают в зону влияния строительства.

При подготовке к строительству изучают проектную документацию, которая содержит стройгенпланы для подготовительного и основного этапов строительства и пояснительную записку. Стройгенпланы обязательно содержат ситуационные планы с нанесенными на них знаками планово-высотной геодезической основы. Геодезические работы в строительстве выполняются в несколько последовательных этапов.

При выборе площадки под строительство собирается, анализируется и обобщается материал, касающийся обеспечения строительства геодезической основой: наличие и состояние геодезических пунктов, необходимая плотность пунктов и т. п. На этапе строительного проектирования проводятся инженерно-геодезические изыскания и геодезическое обеспечение других видов изысканий (например, планово-высотная привязка геологических выработок). На подготовительном этапе строительства производится построение геодезической разбивочной основы, инженерная подготовка территории (планировочные работы, прокладка подъездных дорог и подземных коммуникаций), вынос на местность (в натуре) основных осей зданий и сооружений. По окончании строительства выполняется исполнительная съёмка.

Краткие сведения об объектах строительства. К основным объектам строительства относятся: промышленные сооружения; гражданские здания; территории населенных пунктов, на которых производится планировка и застройка; подземные коммуникации; дороги и мостовые сооружения; гидротехнические сооружения; тоннели; линии электропередач и магистральные трубопроводы и др.

Строительная координатная сетка. Возведение современных крупных объектов требуют точного соблюдения проектной схемы геометрически и технологически связанных между собой сооружениями. Это требование может

быть выполнено при наличии на стройплощадке пунктов геодезической разбивочной основы, обеспечивающей вынос проекта строительства на местность (в натуру).

Геодезическая разбивочная основа создается согласно генплана строительства в виде сетей триангуляции, полигонометрии, трилатерации, нивелирования, а также строительной сетки.

Строительная координатная сетка - система квадратов и прямоугольников со сторонами 100-20 м параллельными основным осям сооружений. Ее проектируют на генплане, размещая стороны фигур по возможности ближе к проектируемым сооружениям. За начало координат условной системы для удобства вычислений выбирают пункт сетки, расположенный в юго-западном углу стройплощадки. По разностям фактических и проектных координат определяют элементы редукции, редуцируют пункты сетки на проектное положение и закрепляют их постоянными знаками.

Разбивка сооружений от строительной сетки выполняется способом прямоугольных координат.

Геодезическая подготовка проекта. Координаты одного из разбивочных пунктов определяются графически, а координаты остальных вычисляются по заданным в проекте размерам и расстояниям.

Геодезические работы при вертикальной планировке площадок. Проекты вертикальных планировок входят составной частью в проекты автомобильных дорог, строительных площадок, аэродромов и т. д.

Основными задачами вертикальной планировки являются: отвод поверхностных ливневых, талых и хозяйственных вод за пределы площадки, либо в систему подземной ливневой канализации;

- приведение земной поверхности к допустимым уклонам, обеспечивающим их нормальную эксплуатацию;

- организация земной поверхности, определение и устранение дефектов рельефа для удобства размещения инженерных сооружений и их последующего функционирования;

- проектирование всех наземных инженерных сооружений и подземных коммуникаций в их взаимной увязке.

Топографической основой для разработки проекта вертикальной планировки являются топографические планы и цифровые модели местности (ЦММ) различных масштабов. В зависимости от категории рельефа, характера проектируемого объекта и стадии проектирования масштабы топографических съемок принимают в пределах 1:2000-1:500 с высотой сечения горизонталей 1-0,25 м.

Топографические планы и ЦММ обычно получают в результате выполнения комплекса наземных полевых геодезических работ, включающего выполнение различного вида топографических съемок: тахеометрических, нивелирования по квадратам, комбинированных и т. д. Особое место в комплексе геодезических работ для обоснования проектов вертикальной планировки занимает

топографическая съемка методом нивелирования по квадратам, обеспечивающая необходимую точность получаемой информации и быстроту подготовки регулярной ЦММ в узлах правильных прямоугольных сеток.

Обязательными элементами проекта вертикальной планировки являются вычисление объемов земляных работ и составление схемы перемещения грунта.

При переносе проекта вертикальной планировки на местность (в натуру) выполняют следующий комплекс геодезических работ:

- проверка существующих и восстановление утраченных знаков планово-высотного обоснования, созданного на этапе изысканий;
- создание разбивочной основы строительства;
- разбивка основных осей и элементов инженерных сооружений;
- геодезический контроль за работой строительных машин и механизмов;
- выполнение исполнительных съемок.

В современном строительном процессе при вертикальной планировке площадок совершенно необходимым является использование автоматизированных приборов и систем для контроля производства земляных работ и геодезического управления работой строительных машин и механизмов.

Перенос на местность (в натуру) угла, линии, проектной высоты, плоскости с заданным уклоном. Основными элементами разбивочных работ при строительстве инженерных сооружений являются построение проектного горизонтального угла, отложение проектных расстояний, вынос в натуру проектных высот, а также линии и плоскости проектного уклона.

Построение проектного горизонтального угла осуществляют от известного направления между пунктами разбивочной основы или от известной оси сооружения. Для этой цели устанавливают теодолит над вершиной переносимого на местность (в натуру) проектного угла, приводят его в рабочее положение и берут отсчет по горизонтальному кругу при основном положении вертикального круга. Для контроля правильности построения проектного угла его измеряют полным приемом.

Если для построения проектного угла высокой точности не требуется, нередко используют способ совмещения нулей. Для этого на горизонтальном круге устанавливают отсчет, равный $0^{\circ}00'$ и при закрепленной алидаде открепляют лимб и ориентируют прибор на исходное направление. Закрепив лимб и открепив алидаду, устанавливают на лимбе отсчет, равный значению проектного угла и полученную таким образом точку отмечают на местности. Аналогичным образом выполняют построение угла при другом положении вертикального круга. За окончательное положение берут точку в середине между двумя построенными.

Для построения на местности угла с повышенной точностью используют способ приближений. В этом случае строят угол на местности одним из изложенных выше способов, а затем измеряют его с заданной точностью (обычно способом повторений).

Построение проектной плоскости можно производить с помощью

оптического теодолита, лазерного теодолита или нивелира с лазерной насадкой. Однако особенно эффективно использование для этой цели лазерных систем, создающих световые опорные горизонтальные либо наклонные плоскости. Использование лазерных установок при вертикальной планировке горизонтальных и наклонных площадок позволяет автоматизировать процесс управления работой одновременно многих машин и механизмов с соответствующим резким повышением производительности и качества планировочных работ.

Разбивка фундаментов инженерных сооружений. Основные оси сооружения закрепляют на местности постоянными знаками, которые устанавливают ниже глубины промерзания грунтов. Каждая из осей должна иметь не менее четырех знаков, по два на обеих ее сторонах. Для удобства использования на строительной площадке все оси, либо основную их часть, выносят на обноску. Обноской является доска, горизонтально закрепленная на столбах (стойках) на высоте примерно 0,5 м от поверхности земли. Существует и металлическая обноска многоразового использования. Ось на обноске фиксируют гвоздем. На металлической обноске имеется специальный хомут, который может в открепленном состоянии свободно передвигаться по обноске.



Рис. 1 Разбивка фундамента

Реже применяют сплошную обноску из-за ее громоздкости и сложности построения. Сплошная обноска выполняется прямолинейной, устанавливается строго параллельно основным осям по всему контуру здания, в связи с чем от нее можно непосредственно откладывать проектные расстояния. Створная обноска устанавливается фрагментами, в местах расположения осей, причем, на произвольных расстояниях от контура здания.

Створная обноска применяется и при разбивке фундаментов.

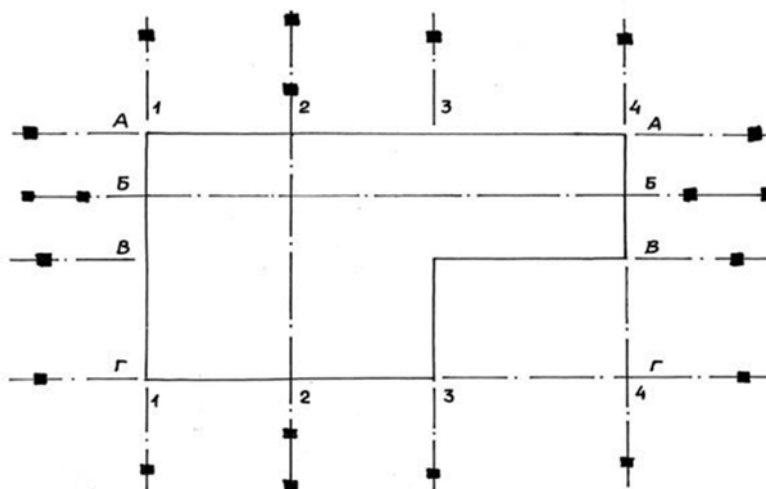

Рис. 2 Закрепление осей строящегося здания

В этом случае одна из меток на обноске определяет положение габаритной (основной) оси строения, а вторую метку устанавливают в соответствии с проектными размерами фундамента. По меткам натягивают проволоку на соответствующую другую обноску и определяют положение контура фундамента по проекции проволоки на земле.

Проектирование сооружения выполняют на топографическом плане, на нем же выполняют разбивочный чертеж с указанием значений основных разбивочных элементов, определяемых тем или иным способом построения элементов сооружения. Для перенесения на местность (в натуру) проекта сооружения используют особые его точки и линии: углы сооружения; главные, основные, промежуточные и деталирные оси.

Для объектов линейного типа (траншеи, дороги, путепроводы и т. п.) главными осями являются их продольные оси. Основными осями для дорог являются оси, определяющие границы проезжей части, обочин, кюветов. Указываемые в проекте сооружения или на разбивочном чертеже углы, координаты, расстояния, превышения, высоты называют проектными.

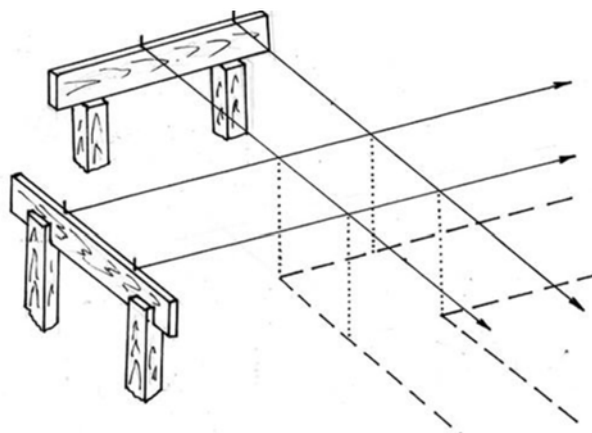
Высоты точек сооружения могут быть приняты условными. Например, для зданий за нулевую отметку принимают уровень «чистого пола» первого этажа. В этом случае для подвальных помещений отметки будут отрицательными. Однако следует иметь в виду, что при проектировании уровень «чистого пола» первого этажа задают в абсолютной отметке привязкой к местности, а затем принимают ее равной нулю для строительного чертежа.

Принцип производства разбивочных работ - от общего к частному. При детальной разбивке определяют положение отдельных элементов как относительно главных и основных осей, так и относительно друг друга.

Для выполнения разбивочных работ на местности (в натуре) создают плановую и высотную геодезическую разбивочную основу, которая должна быть построена с заданной точностью определения ее координат и высот и закреплена

на местности долговременными знаками в местах, обеспечивающих ее сохранность на весь период строительства.

Непосредственная разбивка сооружения на любом из этапов производится после соответствующей геодезической подготовки, в результате которой определяют разбивочные элементы (углы, расстояния, превышения и др.) для перенесения по ним на местность искомых точек и линий проекта. На первом этапе выполняют разбивку главных и основных осей, на втором этапе, после возведения фундаментов (выполнения «нулевого цикла»), от фактически закрепленных главных и основных осей разбивают продольные и поперечные оси отдельных частей сооружения. На третьем этапе, если этого требует назначение сооружения, выполняют разбивку технологических осей для установки оборудования.

Геодезическая основа должна обеспечивать необходимую точность разбивки. Полевые разбивочные работы связаны, в основном, с построением на местности проектных горизонтальных углов, расстояний, превышений (высот) и уклонов.

Проектная документация для выполнения геодезических работ. Основным проектным документом, отражающим принципы организации будущего строительства, является генеральный план (генплан) застройки участка.

Генеральный план территории здания, представляющий собой масштабное изображение проектируемого (реконструируемого) здания, сооружения или комплекса на топографической основе со схематичным обозначением входов и подъездов к нему, элементов благоустройства и озеленения на прилегающем участке, транспортных путей. Наиболее востребованные масштабы для генпланов 1:2000, 1:500, 1:200. В архитектурном проекте образует самостоятельный раздел «Генеральный план» (ГП).

В состав основного комплекта чертежей генерального плана на стадии «рабочий проект включают:

- общие данные по рабочим чертежам;
- разбивочный план;
- план организации рельефа;
- план земляных масс;
- сводный план инженерных сетей;
- план благоустройства территории;
- выносимые элементы (фрагменты, узлы).

К основным рабочим чертежам, используемым при геодезических работах, относятся: заглавный лист проекта, план разбивки главных или основных осей, план фундаментов зданий, сооружений, площадок под оборудование, вертикальные разрезы, чертежи на монтажные работы и технологическое оборудование.

Всё вышеизложенное весьма актуально при планировании и выполнении геодезических работ для строительства зданий и сооружений в сложных природных условиях горной части Республики Адыгея.

Литература:

1. Авакян В.В. Прикладная геодезия: Геодезическое обеспечение строительного производства. - М.: Вузовская книга, 2011. - 256 с.: ил.
2. Анисимов. Вл.А. Инженерная геодезия: сб. лекций. - Хабаровск: Изд-во ДВГУПС, 2009. - 150 с.
3. Виноградов А.В., Войтенко А.В. Современные технологии геодезических изысканий: учебное пособие. – Омск: Сиб АДИ, 2012. - 111 с.
4. Громов А.Д., Бондаренко А.А. Современные методы геодезических работ: учебное пособие. Изд-во УМЦ ЖДТ (Маршрут). - 2014 г. - 140 стр.
5. Дементьев В.Е. Современная геодезическая техника и её применение. Учебное пособие для вузов. - Изд. 2^е. - М.: Академический проект. - 2008. - 591 стр.
6. Константинов Ю.А. Значение инженерной геологии для проектирования и строительства промышленно-гражданских сооружений и их эксплуатации (статья). Материалы III Международной научно-практической конференции «Основные проблемы естественных и математических наук». - Волгоград. - 2016 г. – с. 66-72.
7. Константинов Ю.А., Хатамов Ю.Б. Селевые явления на территории Республики Адыгея. В сборнике: Новая наука и формирование интегративно-целостного мышления.—Казань:Индивидуальный предприниматель Кузьмин Сергей Владимирович, 2017, с. 348. – С. 285-315.
8. Константинов Ю.А., Хатамов Ю.Б., Шаова Ж.А. Влияние инженерно-геологических условий на проектирование автомобильных дорог предгорной зоны Республики Адыгея. В сборнике: Новая наука и формирование культуры знаний современного человека.—Казань:Индивидуальный предприниматель Кузьмин Сергей Владимирович, 2018, с. 490. - С. 406-424.
9. Корректировка (изменение) Схемы территориального планирования Республики Адыгея. ООО «ОРБИТА». - Майкоп, 2015. - 334 с.
10. Пособие по геодезическому обеспечению строительства / Е.Р. Аболин [и др.]. - СПб.: Центр качества строительства, 2006. – 240 с.
11. Сироткин М.П. Справочник по геодезии для строителей / М.П. Сироткин, В.С. Сытник. - М.: Недра, 1987.
12. Ворошилов А.П., Миркина Т.Е. Геодезическое обеспечение изысканий, проектирования и строительства, автомобильных дорог: учебное пособие. - Челябинск, 2003.
13. Константинов Ю.А., Ципинова Б.С. Инженерно-геодезические изыскания для строительства (учебное пособие). – Майкоп: Изд-во «ИП Кучеренко В.О.». - 2016. – (179 с.) 11,1 п.л..
14. Ключин Е.Б., Кисилёв М.И., Михелев Д.Ш., Фельдман В.Д. Инженерная геодезия. – М.: Издательский центр «Академия», 2004. - 480 с.
15. Хаметов Т.И. Геодезическое обеспечение проектирования, строительства и эксплуатации зданий, сооружений: Учебное пособие. - М.: АСВ, 2002.

16. СП 48.13330.2011. Организация строительства. Актуализированная редакция СНиП 12-01-2004.

17. СП 126.13330.2012. Геодезические работы в строительстве. Актуализированная редакция СНиП 3.01.03-84.

БИОТЕХНОЛОГИИ ДЛЯ КОНСТРУИРОВАНИЯ ЧЕЛОВЕКА



*Кулагина Анастасия Николаевна,
Пономарев Андрей Сергеевич,
Липецкий государственный
технический университет, г. Липецк*

E-mail: kulagin.nastya@yandex.ru

УДК 606

Аннотация. Представлен литературный обзор некоторых биотехнологических разработок, успешно примененных в медицинских областях. Биотехнология – это развивающееся научное направление, главная цель которой заключается в разработке нового оборудования и материалов для улучшения качества жизни человека, основанных на применении знаний о биологических системах. Отмечается, что в настоящее время достижения, направленные на расширение возможностей человека находятся на стадии разработок. Использование биотехнологических разработок и методик перспективно для создания новых реабилитационных и лечебных приборов, а также усовершенствования методик лечения заболеваний.

Ключевые слова: биотехнологии, биоконструирование, биоинженерия, медицина.

Во все времена человечество стремилось улучшить и упростить свою жизнь. Стремительное развитие научно-технического направления, и его активное взаимодействие с обществом в настоящее время позволяет не только помогать людям в лечении и реабилитации, но и совершенствовать возможности здоровых людей. Перспективы разработок, внедрения и использования биотехнологий и материалов для усовершенствования и создания более совершенного человека стали набирать популярность в научных кругах сравнительно недавно. Подобное объясняется тем, что запросы и требования, которые предъявляются к современному человеку, стремительно возрастают, а эволюционные процессы не успевают подстроиться под такие условия.

Биотехнология – наука, специалисты которой занимаются изучением возможностей использования знаний о живых организмах, их систем или продуктов их жизнедеятельности для решения технологических задач, а также

возможности создания живых организмов с необходимыми свойствами с помощью методов биоинженерии [1].

Примером совершенствования индивида с помощью биотехнологий являются электронные имплантаты. Это устройства, получающие питание от аккумуляторного элемента, использующие программные алгоритмы, которые выполняются при помощи микропроцессоров. В медицинских целях имплантаты используются для восстановления нарушенных функций организма или для частичной или полной замены утраченных функций отдельных частей организма [2]. К подобным устройствам относятся кардиостимуляторы, которые обеспечивают стабильную работу сердца с помощью электрических импульсов. Кохлеарные имплантаты (рис. 1) помогают людям с поврежденными волосковыми клетками в ухе, трансформируя окружающие звуки в электрические импульсы, стимулирующие непосредственно слуховой нерв во внутреннем ухе, возвращая слух пациенту [3].



Рис. 1 Установленный кохлеарный имплантат

Биотехнологи успешно осваивают репродуктивное направление. В 2016 году ученые из Мексики разработали новую методику генной инженерии, которая помогла в зачатии ребенка от трех родителей. Это открытие, получившее название митохондриальное донорство, было использовано для того, чтобы ребенок не унаследовал редкое генетическое заболевание матери. Суть метода заключалась в замещении ядра яйцеклетки донора ядерной ДНК матери и его последующим оплодотворением. Дальнейшее развитие в этом направлении позволит избежать многих генетических заболеваний, передающихся по наследству, а также, возможно, получить организм с желаемыми характеристиками [4].

На стадии разработок находятся биотехнологии, направленные на

расширение способностей человека. Среди них микропроцессорные чипы, которые позволят имплантировать в мозг дополнительный объем памяти по типу флэш-карты. В 2018 году для увеличения возможностей человека изобретателем из Англии был создан протез, представляющий собой шестой палец (рис.2), не восполняющий утраченную часть руки, а дополняющий её. С этим протезом удобнее выжимать сок из citrusовых, держать гаджет с широким экраном и играть на гитаре, а также подобное нововведение должно послужить позитивному восприятию протезов в обществе [5].

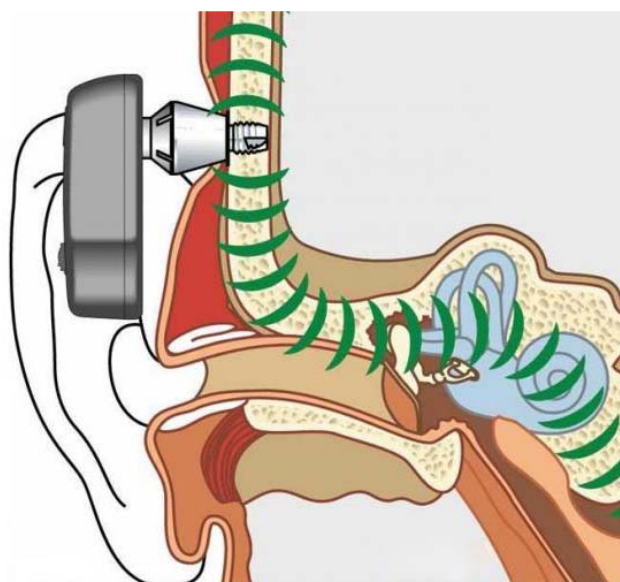

Рис. 2 Протез шестого пальца

У биотехнологии и биоинженерии широкие перспективы. Фундаментальное понимание принципов функционирования живых структур позволит создавать технические системы, которые будут адаптироваться к меняющимся условиям. Развивая это направление, человечество движется в сторону расширения собственных возможностей и улучшения качества жизни.

Литература:

1. Шмид Р. Наглядная биотехнология и геновая инженерия – Москва: БИНОМ. Лаборатория знаний, 2014. – 327 с.
2. Электронные имплантаты [Электронный ресурс]. - Режим доступа: <https://dal.academic.ru/dic.nsf/ruwiki/1685974> (дата обращения 20.03.2018).
3. Королева И.В. Кохлеарная имплантация и слухоречевая реабилитация глухих детей и взрослых. – Санкт-Петербург: Каро, 2009. – 872.
4. Eunju Kang, Jun Wu, Mitochondrial replacement in human oocytes carrying pathogenic mitochondrial DNA mutations. – United States, journal Nature. - 2016.

5. 3D PRINTED THIRD THUMB PROSTHESIS GIVES SUPERHUMAN ABILITIES, URL: <https://3dprintingindustry.com/news/3d-printed-third-thumb-prosthesis-gives-superhuman-abilities-117602/> (дата обращения 22.03.2018).



ПОИСК ВРЕДОНОСНЫХ ПРИЛОЖЕНИЙ, ЗАМАСКИРОВАННЫХ ПОД СЛУЖЕБНЫЕ ПРОЦЕССЫ С ПРИМЕНЕНИЕМ ИММУННЫХ АЛГОРИТМОВ

*Мельникова Ирина Владимировна,
СТИ НИТУ «МИСиС» им. А. Угарова,
г. Старый Оскол,*

E-mail: i-melnikova@mail.ru

УДК 004.048

Аннотация. Разработана методика поиска вредоносных приложений, замаскированных под служебные процессы с помощью иммунного алгоритма CLONALG.

Ключевые слова: алгоритм CLONALG, вирус, вредоносное приложение, служебные процессы.

Информационные системы (ИС) становятся сегодня одним из главных инструментов управления бизнесом, важнейшим средством производства современного предприятия. Однако острой проблемой современных информационных процессов является надежная защита информации. Пользователь современного персонального компьютера имеет свободный доступ ко всем ресурсам машины. Именно это открыло возможность для существования опасности, которая получила название вредоносная программа. Одним из наиболее распространенных видов вредоносного программного обеспечения является компьютерный вирус, получивший свое название за сходство с биологическим вирусом. [1]. Несмотря на широкую распространенность антивирусных программ, вирусы продолжают плодиться. В среднем в день появляется около 300 новых разновидностей. Различают следующие виды антивирусных программ: программы-детекторы; программы-доктора, или фаги; программы-ревизоры; программы-фильтры; программы-вакцины, или иммунизаторы. На данный момент антивирусное программное обеспечение разрабатывается, в основном, для ОС семейства Windows от компании Microsoft. Наиболее популярные антивирусные программы на сегодняшний день: Антивирус Касперского (англ. Kaspersky Antivirus, KAV), NOD32, Dr. Web (рус. Доктор Веб).

Абсолютной защиты от вредоносных программ не существует. Но с

помощью некоторых мер можно существенно снизить риск заражения программами. Ниже перечислены основные и наиболее эффективные меры для повышения безопасности:

- использовать современные операционные системы, не дающие изменять важные файлы без ведома пользователя;
- своевременно устанавливать обновления;
- если существует режим автоматического обновления, включить его;
- помимо антивирусных продуктов, использующих сигнатурные методы поиска вредоносных программ, использовать программное обеспечение, обеспечивающее проактивную защиту от угроз (необходимость использования проактивной защиты обуславливается тем, что сигнатурный антивирус не замечает новые угрозы, ещё не внесенные в антивирусные базы). Однако его использование требует от пользователя большого опыта и знаний;

Кроме того, существует ряд утилит созданных для самостоятельного обнаружения вирусов в списке запущенных процессов – диспетчере задач. Однако все эти программы не лишены ряда недостатков. Утилиты лишены возможности «самостоятельно думать», то есть принимать решение о том, является ли запущенный процесс вредоносным принимать пользователю, на основе имеющейся информации (место на диске, размер занимаемой памяти и информации о издателе), что в свою очередь приводит к проблемам: пользователь должен хорошо разбираться во всех процессах; хорошо отличать служебные, от пользовательских и вредоносных; должна быть большая база описаний процессов, хотя само по себе отсутствие информации не может быть гарантом того, что процесс является вредоносным. Традиционные методы обнаружения вредоносных программ, применяемые сегодня, не способны обеспечить надежную защиту компьютерных систем от проникновения компьютерных вирусов. Методы искусственного интеллекта позволяют создать принципиально новые алгоритмы обнаружения вредоносных программ, позволяющие значительно повысить уровень защищенности компьютерных систем. [2] Иммунная система представляет большой интерес как система, способная эффективно обрабатывать значительные объемы данных. В частности, она выполняет большой объем сложных высоко параллельных распределенных вычислений. Поведение иммунной системы в целом определяется всей совокупностью локальных взаимодействий [3].

В ходе анализа существующих модификаций иммунных алгоритмов были рассмотрены основные направления их развития, такие как aiNet, CLONALG, AINIDS, DCA. [4] По ряду характеристик CLONALG является наиболее подходящим для решения поставленной задачи отслеживания потенциально опасных компьютерных приложений [5].

При запуске операционной системы в оперативной памяти компьютера постоянно присутствуют системные процессы. Очень часто вредоносные программы выдаются за служебные процессы путем замены одной буквы в имени. Выявить такие процессы, неопытному пользователю, будет сложно. Пример

замаскированного вируса: CSRSS.EXE - оригинальный процесс, а CSRCS.EXE - подозрительная подделка; SVCHOST.EXE - системная программа, а SCVHOST.EXE - вероятный вирус. Вирусный файл от системного, как правило, отличается на один символ, который не всегда легко распознать рис(1) и рис.(2).



Рис. 1 (слева) Пример замаскированного вируса

Рис. 2 (справа) Процессы с подозрительными именами

Предлагается искать нежелательное ПО по трем наиболее подходящим критериям: имени процесса; занимаемой процессом оперативной памяти и пользователю, от имени которого был запущен процесс (примеры приведены в таблице 1).

Таблица 1

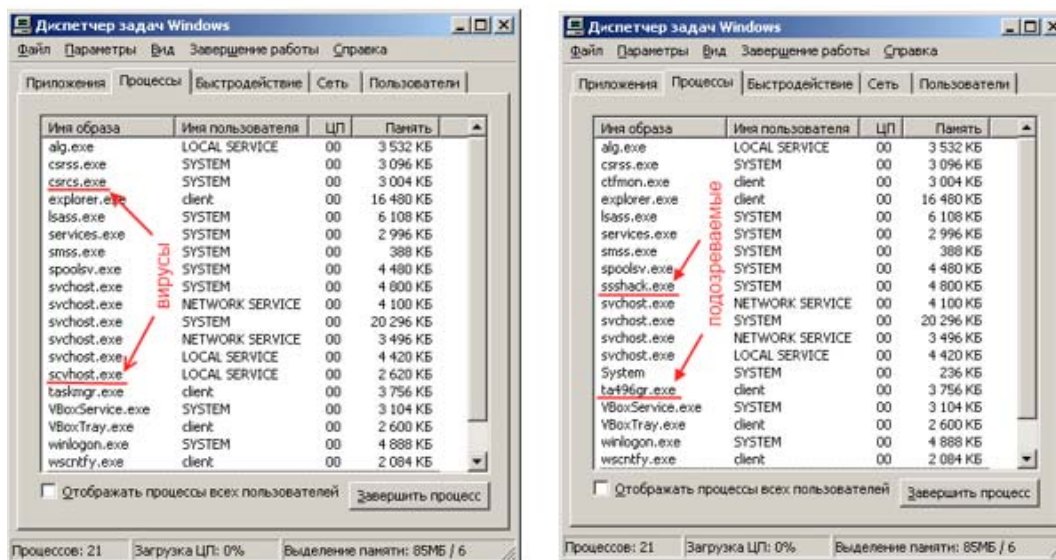
Критерии поиска вредоносных приложений

	Не вирус	Вирус
Имя процесса	winlogon.exe	vinlogon.exe
Имя пользователя	SYSTEM	Admin или любое другое имя учетной записи
Размер занимаемой памяти	4996кб	Отклонение >5%
Имя процесса	CSRSS.EXE	CSRCS.EXE
Имя пользователя	SYSTEM	Admin или любое другое имя учетной записи
Размер занимаемой памяти	5868кб	Отклонение >5%

Общая формальная постановка задачи

- распознавание антигена, т.е. получение слова, для которого необходимо найти аналоги;
- выработка антител, т.е. извлечение из памяти имеющихся слов-антигенов;
- вычисление аффинитета, т.е. определение набора В-лимфоцитов, индуцирующих наиболее подходящие антитела. Для этого вычисляются

функции аффинитета: аффинность антител для каждой пары антител v и w задается отношением количества совпавших букв антитела с шаблоном регулярного выражения к длине антигена (2.5).

Антитело: $Ab = \langle \text{Str}, \text{PrList}, p \rangle$, где Str - строка символов. PrList – значение антитела (имя процесса, память, пользователь), p – порядковый номер родителя в основной популяции.

$\text{MassAb} = \{Ab\}$ - основная популяция антител.

Антиген: $\text{Antigen} = \text{Str}$, где Str -значение антигена (имя процесса, память, пользователь)

$$\text{Определение аффинности: } aff = \frac{\text{count}(Ab, Ag)}{\text{lenght}(Ab)} \quad (1)$$

$\text{count}(Ab, Ag)$ - количество совпавших букв антитела с антигеном;

$\text{lenght}(Ab)$ - длина антитела.

Таблица 2

Значение переменных

Переменная	Значение
Ab - antibody	(Эталонный процесс) значение антитела: имя процесса, память, пользователь
Ag - antigen	(Текущий процесс, вирус) значение антигена: имя процесса, память, пользователь
Count(Ab,Ag)	Количество совпавших букв антитела с антигеном
Length(Ab)	Длина антитела

- дифференцировка лимфоцитов, т.е. сохранение подходящего решения для следующего шага поиска;

- размножение и подавление антител.

Если антитело приобретает более высокий аффинитет к антигену, то оно размножается, но при этом размножение антител, концентрация которых слишком велика, подавляется.

Применение алгоритма к поставленной задаче: В качестве антител у будем использовать множество эталонных процессов с описанием имени процесса, пользователя под которым был запущен процесс и занимаемой процессом оперативной памятью, ранее добавленных в базу. Антиген x представляет собой список текущих процессов, полученных из программы. Аффинности a_{x_v} и $a_{y_{v,w}}$ – это степень схожести как имеющихся в базе антител между собой, так и антигена с ними. V –лимфоциты c_v – массив значений, участвующий в процессе удаления из рассмотрения неподходящих проектных решений. Ожидаемый масштаб выработки e_v - значение, указывающее, какие слова не удовлетворяют результатам запроса, и собственно удаляются, а какие

остаются.



Рис. 3 Алгоритм реализации

В качестве антител будем использовать множество слов, ранее добавленных в базу эталонов. Антиген представляет собой текущие процессы. Аффинность – отношение числа совпавших букв антитела с антигеном к длине антитела.

После того, как получена начальная популяция антител эталон (имя пользователя, имя процесса и размер занимаемой памяти), для каждого антигена текущие (имя пользователя, имя процесса и размер занимаемой памяти)

определяется его аффинность (сходство с антитела с антигеном). Если аффинность высокая, то это антитело клонируется пропорционально аффинности, а если степень сходства мала и ниже контрольного порога значения – ct , то удаляются все антитела с аффинностью меньше ct . И выборка из оставшихся антител сравнивается с антигеном. Если аффинность $< nt$, то предполагаем что процесс является вредоносным и он выводится на экран и проверяется следующее антитело, а если аффинность $> nt$ то такой процесс будем считать хорошим, не выводя на экран, и проверяем следующий рис (3).

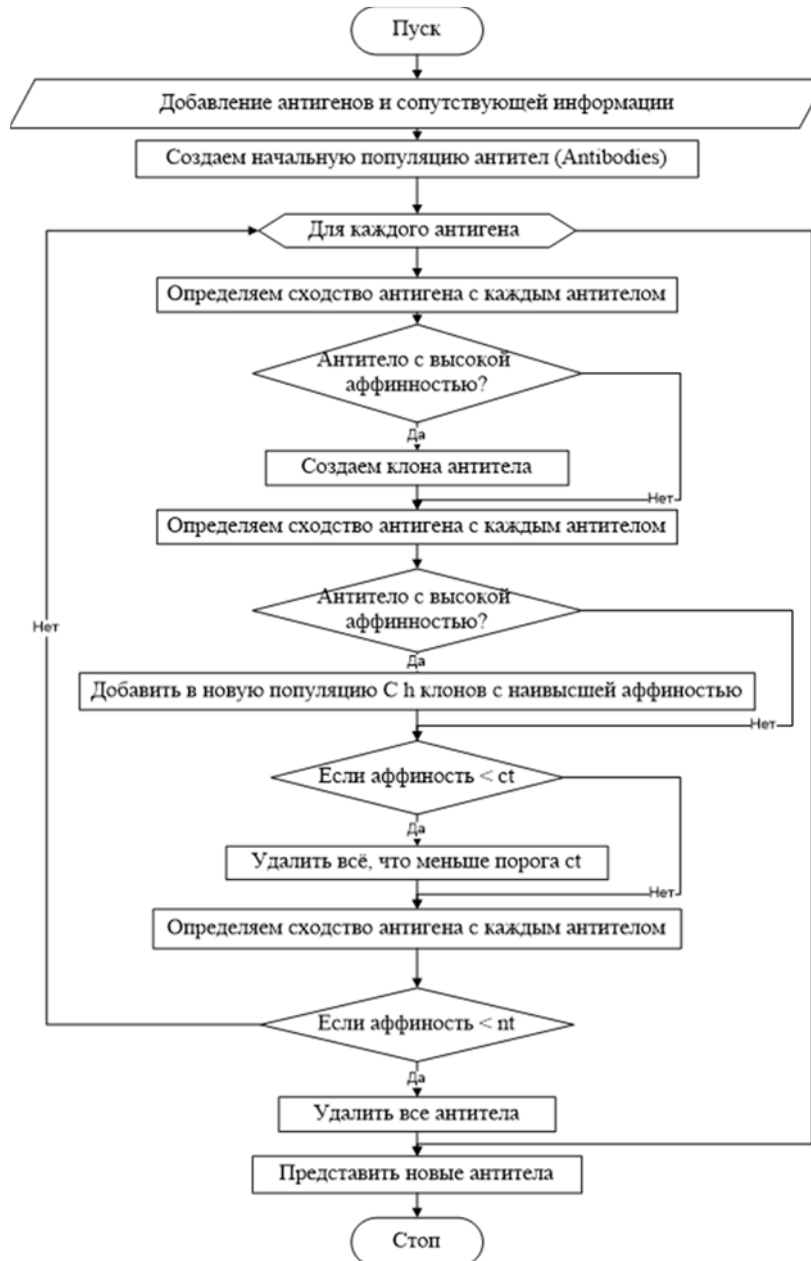
Для реализации был использован язык C# и среда разработки Visual Studio 2010 Express. Был использован объектно-ориентированный подход, диаграмма классов: для иммунного алгоритма основными являются классы World и Limfocit.

По результатам реализации был проведен эксперимент: заполнена база эталонов и выполнен поиск по ней. Система показала хорошие результаты, выводя наиболее не соответствующие базе эталонов варианты Рис. (4).



Рис. 4 Результаты эксперимента

Заключение. Предлагаемая система применения иммунных алгоритмов имеет возможность создания новых сигнатур, путем генетических операций, что значительно упрощает обнаружение новых вирусов; имеет высокую скорость поиска, что обусловлено применением иммунных алгоритмов; проста в реализации; не требует специальных средств и знаний; гибко настраивается на ПО.

Литература:

1. Ройт А., Бростофф, Мейл Д. Иммунология: Пер. с англ. – М.: Мир, 2000. – 582 с.
2. Безобразов С.В. Искусственные иммунные системы для защиты информации: применение LVQ сети / С.В. Безобразов // Нейроинформатика - 2007: материалы IX Всеросс. науч.-техн. конф., Москва, 23-26 января 2007 г. / Московский инженерно-физический институт (государственный университет). – Москва, 2007. – С. 27-35.
3. De Castro L.N. & Timmis J. Artificial Immune Systems: A New Computational Intelligence Approach. – 2002. – 357 p.
4. Julie Greensmith, Amanda M. Whitbrook, Uwe Aickelin: Artificial Immune Systems (2010). - CoRR abs/1006.4949 (2010).
5. Jamie Twycross, Uwe Aickelin, Immune systems, Danger Theory and intrusion detection University of Nottingham, NG8 1BB, UK, Proc. of the AISB Symposium on Immune Systems and Cognition. - p. 40-42.
6. De Castro L.N., Von Zuben F.J. The Clonal Selection Algorithm with Engineering Applications, submitted to GECCO'00. – 2000. – P. 36–37.

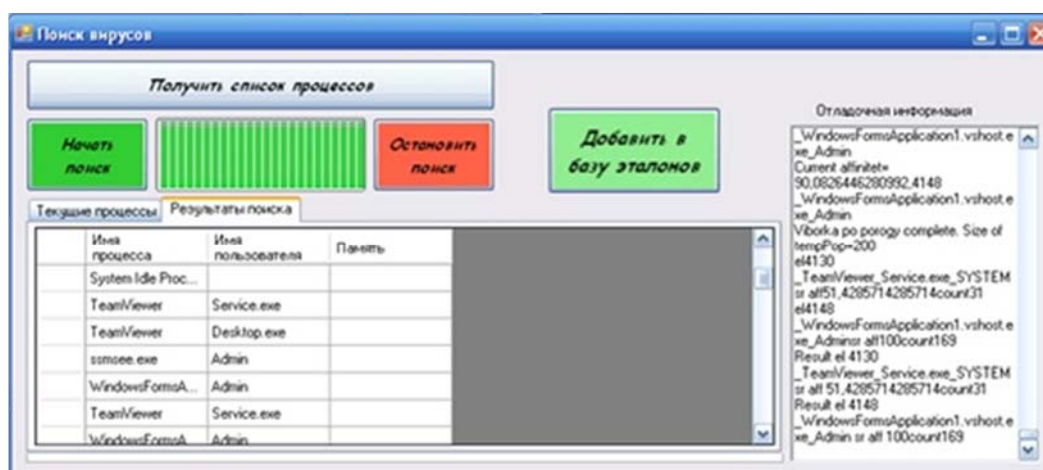

ИССЛЕДОВАНИЕ НАПРЯЖЕННОГО СОСТОЯНИЯ ПОВЕРХНОСТИ ПРИ ШЛИФОВАНИИ КЕРАМИЧЕСКИХ МАТЕРИАЛОВ

*Морозова Амина Рафкатовна¹,
Морозова Людмила Евгеньевна²,
Кардаполов Вадим Владимирович¹,*

*¹ Чайковский филиал ФГБОУ Пермский
Национальный исследовательский
политехнический университет, г. Чайковский
² Ижевский государственный технический
университет имени М. Т. Калашиникова,
г. Ижевск*

*E-mail: amina2009almaz@yandex.ru
E-mail: luvial@mail.ru
E-mail: vadik_kardapolov@mail.ru*

УДК 621.7

Аннотация. Сегодня трудно назвать область техники, где бы решение задач теплопроводности и температуропроводности не представляло существенный теоретический, практический и, в конечном счете, экономический интерес. Интенсивное развитие авиа- и турбостроения, атомной энергетики, строительства и других отраслей промышленности наряду со многими проблемами выдвигает также задачу создания и использования новых конструкционных материалов и технологий их производства.

Ключевые слова: теплопроводность, керамика, преобразование Фурье.

Введение. Поставленная задача была решена интегральными преобразованиями совместно с теорией обобщенных и специальных функций.

Высокие эксплуатационные требования к изделиям машиностроения требует применения новых конструкционных материалов и технологии их обработки. Керамика, ситаллы и ферриты обладают рядом уникальных свойств, но широкое их применение сдерживается высокой хрупкостью, твердостью и сложностью обработки технологий обработки. В конструкции двигателей внутреннего сгорания имеется много деталей внутреннего сгорания имеется много деталей сложной формы: лопасти лопаток газовых турбин; крыльчатки компрессоров; лопасти насосов; кулачки и т. д.

Важное значение при формировании структуры и свойств поверхностного слоя имеет градиент температуры и скорости нагрева и охлаждения.

Многогранность и сложность процессов, протекающих в зоне контакта шлифовального круга детали, обуславливает необходимость схематизации процесса и принятия некоторых допущений. Зоны контакта шлифовального круга и детали, как правило, на 1-2 порядка меньше размеров деталей, а деформированию подвергаются только близлежащие области от зоны контакта, поэтому в большинстве случаев деталь можно считать полубесконечным телом. В то же время длина зоны контакта на порядок больше его ширины, а процессы, протекающие в срединной плоскости, мало зависят от влияния концов этой области, поэтому зону контакта можно представить как бесконечный полосы полосовой источник. Его характеристики:

- материал однороден и изотропен;
- керамика относится к хрупким материалам, поэтому можно считать, что материал детали абсолютно упругий вплоть до разрушения;
- физико-механические характеристики материалов не зависят от температуры и скорости деформирования.

Рассмотренные допущения позволяют воспользоваться линейным законом Гука и основными соотношениями теории упругости и теплопроводности. Исходя из этого сформируем теплофизическую задачу следующим образом. Пусть по поверхности однородного и изотропного полубесконечного тела в положительном направлении оси y движется с постоянной скоростью v полосовой источник тепла с шириной $2h$. Плотность теплового потока постоянна и равна q . Свободная поверхность полупространства теплоизолирована, а на бесконечности выполняются условия гладкости. Если систему координат связать с источником и выбрать таким образом, чтобы ось z была направлена вдоль источника, то задача запишется следующим образом

$$\frac{\partial^2 T}{\partial x^2} + \frac{\partial^2 T}{\partial y^2} + \frac{v}{a} \frac{\partial T}{\partial y} = 0$$

$$\lambda \frac{\partial T}{\partial x} = qE(h - |y|), x = 0$$

$$T = ue^{-by}, b = \frac{v}{2a}$$

$$\frac{\partial^2 u}{\partial x^2} + \frac{\partial^2 u}{\partial y^2} - b^2 u = 0$$

$$\frac{\partial u}{\partial x} = -\frac{q}{\lambda} e^{by} E(h - |y|)$$

Применяя к задаче интегральное преобразование Фурье [1], получим решение:

$$u = \frac{q}{\pi\lambda} \int_{-h}^h e^{b\psi} K_0(b\sqrt{x^2 + (y - \psi)^2}) d\psi$$

$$T = \frac{q}{\pi\lambda} \int_{-h}^h e^{-b(y-\psi)} K_0(b\sqrt{x^2 + (y - \psi)^2}) d\psi$$

$$y - \psi = \eta$$

$$T = \frac{q}{\pi\lambda} \int_{-h}^h e^{-b\eta} K_0(b\sqrt{x^2 + (\eta)^2}) d\psi$$

Вводя безразмерные комплексы:

$$Y = \frac{vy}{2a}; \quad X = \frac{vx}{2a}; \quad H = \frac{vh}{2a}$$

Получаем решение в безразмерном виде:

$$\Theta = \frac{\pi\lambda v T}{2qa} = \int_{Y-H}^{Y+H} e^{-\psi} K_0(\sqrt{X^2 + \psi^2}) d\psi$$

где λ – коэффициент теплопроводности, a – коэффициент температуропроводности, E – модуль Юнга, T – температурное поле тела, которое описывает квазистационарное температурное поле в полупространстве при шлифовании без охлаждения. Для практических расчётов удобно записать функцию:

$$I(u) = \int_0^u e^{-\psi} K_0(\sqrt{X^2 + \psi^2}) d\psi$$

Тогда безразмерное температурное поле запишется:

$$\Theta(Y) = J(u + H) - J(u - H)$$

В работе [2] даны подробные таблицы этой функции, охватывающие большой диапазон изменения аргументов. Пользуясь ими можно просчитать все температурное поле, возникающее при шлифовании.

Известно, что температурное поле напряжения определяются не только значениями температур, но и скоростями нагрева и охлаждения. Температурное поле в системе координат, связанной с изделием, никогда не будет стационарным. Скорость изменения температуры точек тела даёт производная от температуры по времени в этой системе координат. Связь между подвижной и неподвижной система координат известна:

$$y = y_n - vt$$

Тогда

$$\frac{\partial T}{\partial t} = \frac{\partial T}{\partial y} \frac{\partial y}{\partial t} = -v \frac{\partial T}{\partial y}$$

$$\frac{\partial T}{\partial y} = -\frac{qv}{\lambda\pi} \frac{\partial \Theta}{\partial y}$$

$$\frac{\partial \Theta}{\partial y} = e^{-(Y+H)K_0(\sqrt{X^2+(Y+H)^2})} - e^{-(Y-H)K_0(\sqrt{X^2+(Y-H)^2})}$$

Проведенные исследования для нитридной керамики [3] показали, что скорость нагрева поверхности ($X = 0$) перед источником увеличивается от нуля до бесконечности. Скорость нагрева становится бесконечно большой в тот момент, когда на данную точку набегает передняя кромка источника. При прохождении источника под данной точкой скорость нагрева уменьшается и становится равной нулю в момент достижения максимальной температуры.

Далее функция Θ' меняет знак, что соответствует смене нагрева охлаждением. Скорость охлаждения увеличивается по мере движения источника и становится бесконечно большой на задней кромке источника тепла. После прохождения источника скорость охлаждения сначала резко падает, а затем медленно стремится к нулю вместе с температурой.

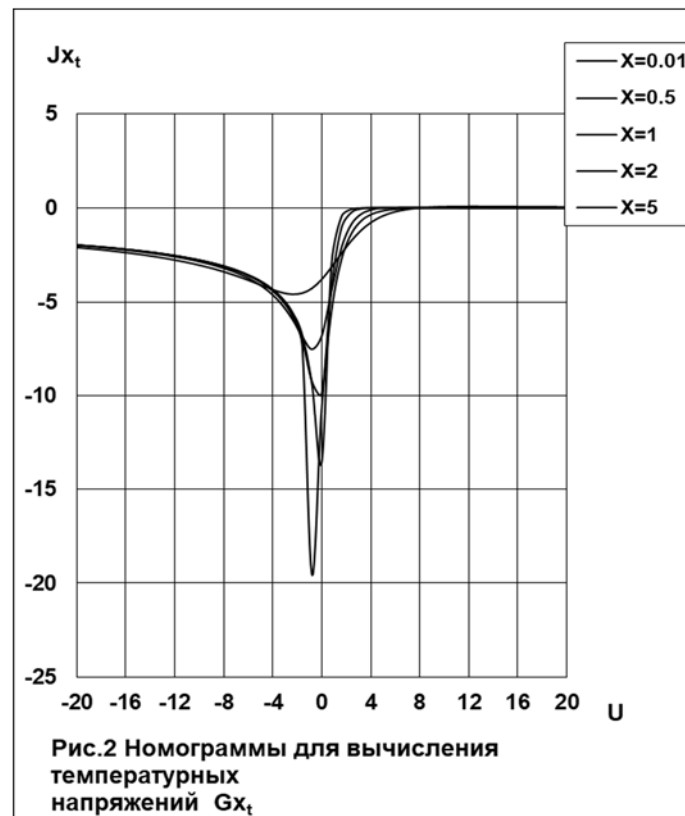
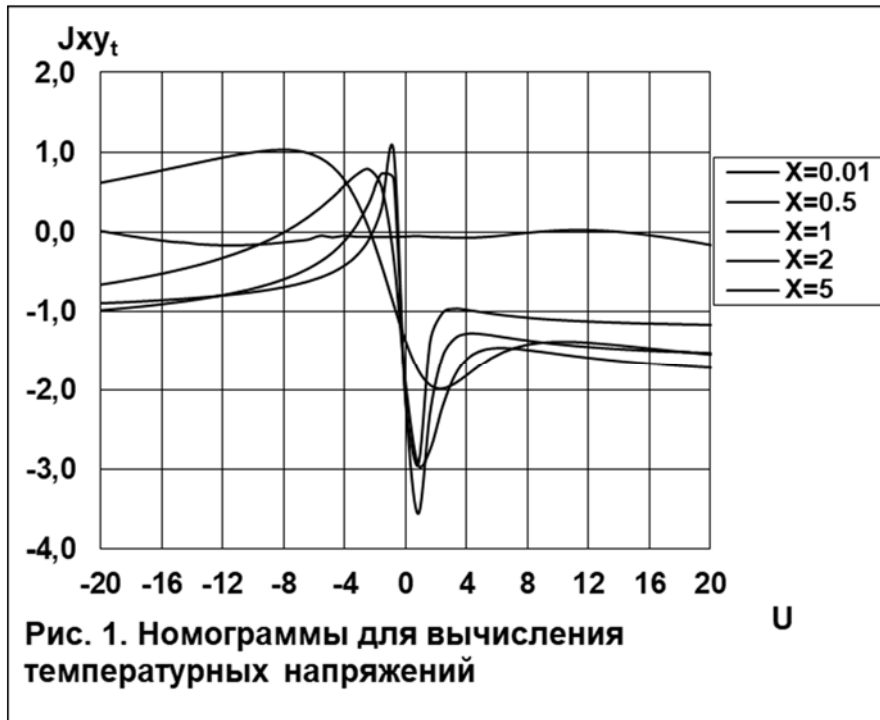

Вывод: Полученное решение позволяет проводить оценку температурных полей при наличии движущихся источников тепла достаточно

сложной формы. Кроме того, полученное решение может быть использовано при решении других теплофизических задач.

Литература:

1. Галицын А.С., Жуковский А.Н. Интегральные преобразования и специальные функции в задачах теплопроводности. - Киев: Наукова думка, 1976. – 282 с.
2. Грицько Е.Г. Температурные напряжения в полупространстве с полуцилиндрическим включением при локальном нагреве. – В кн.: Вопросы прикладной термомеханики. - Киев: Наукова думка, 1979. - С. 104-107.
3. Морозова А.Р. Исследование напряженно-деформированного состояния поверхности при шлифовании деталей из керамических материалов. Тез. докл. Российской универ. – акад. конф. – Ижевск: УдГУ, 1999, 53 с.



ЗАБОЛЕВАЕМОСТЬ ЭНТЕРОБИОЗОМ ДЕТСКОГО НАСЕЛЕНИЯ РЕСПУБЛИКИ САХА (ЯКУТИЯ) ЗА ПЕРИОД 2014-2016 ГГ.

*Николаева Александра Титовна,
Сыроватская Лидия Андреевна,
ФГАОУ ВО Северо-Восточный федеральный
университет имени М.К. Аммосова, г. Якутск*

E-mail: nsasha130699@mail.ru

УДК 314.44

Аннотация. Проведен анализ статистических данных по заболеваемости детей в Республике Саха (Якутия) энтеробиозом за 2014-2016 годы. Установлено, что в Республике Саха (Якутия) основную заболеваемость детей паразитами в 2014-2016 годах определяет энтеробиоз. Заболеваемость сохраняется на довольно высоком уровне и существенно не меняется. Выявлены некоторые причины возникновения заболеваний.

Ключевые слова: паразитарные болезни, гельминтоз, энтеробиоз, острица, дети, Республика Саха (Якутия).

Abstract. An analysis of statistical data on the incidence of children in the Republic of Sakha (Yakutia) with enterobiasis for 2014-2016 is carried out. It is established that in the Republic of Sakha (Yakutia) the main morbidity of children with parasitosis in 2014-2016 is determined by enterobiasis. The incidence remains at a fairly high level and does not change significantly. Some causes of disease are revealed.

Key words: parasitic diseases, helminthiosis, enterobiasis, pinworm, children, Republic of Sakha (Yakutia).

Проблема заболеваемости энтеробиозом, который относится к паразитарным болезням человека, является актуальной, поскольку является проблемой для практического здравоохранения. Особое внимание следует уделить проблеме заболеваемости энтеробиозом детского населения, так как заболеваемость указанной паразитарной болезнью среди детей в Республике Саха (Якутия) сохраняется на довольно высоком уровне.

Цель исследования – изучение уровня заболеваемости энтеробиозом детского населения в Республике Саха (Якутия).

Исходя из поставленной цели, задачами данной работы выступают:

- а) анализ статистики детской заболеваемости энтеробиозом в Республике Саха (Якутия) за 2014-2016 годы;
- б) выявление причин заболевания на основе анализа санитарно-эпидемиологических данных;
- в) составление практических рекомендаций для снижения заболеваемости населения в Республике Саха (Якутия).

По данным Федеральной службы по надзору в сфере защиты прав потребителей и благополучия человека по Республике Саха (Якутия) за период с 2014 по 2016 годы энтеробиоз является преобладающей инвазией – на его долю приходится 76,4% от всех гельминтозов [3]. Данные о показателях заболеваемости представлены в таблице 1.

Таблица 1

Показатели заболеваемости детского населения РС (Я) паразитарными заболеваниями и энтеробиозом за 2014-2016 г. (чел. на 100 тысяч населения)

	2014 г.	2015 г.	2016 г.
Гельминтозы	512,5	501,3	497,6
Энтеробиозы	359,8	357,1	380,2

(Данные предоставлены ФБУЗ «Центр гигиены и эпидемиологии в Республике Саха (Якутия)») [1,2,3].

Исходя из предоставленных значений, можно заключить, что показатели заболеваемости гельминтозами в 2016 г. по сравнению с предыдущим годом снизились 0,8 %, а в 2015 г. на 2,2 %. Общая заболеваемость энтеробиозом в 2016 г. увеличилась на 6,5 %, а в 2015 г. уменьшилась на 0,7 %.

Среди всех случаев паразитарных заболеваний на территории Республики Саха (Якутия) доминирует число энтеробиозов – группы гельминтозов зоонозной природы, протекающих с нестерпимым зудом в области анального отверстия. Возбудителем является острица *Enterobius vermicularis*. Дети, страдающие глистной инвазией, могут заразить не только себя, но и других детей, поэтому распространенность энтеробиоза особенно высока в детских коллективах. Этому способствует пренебрежение правилами гигиены, привычки детей сосать пальцы, грызть ногти, брать в рот игрушки, несоблюдение санитарных норм в детских учреждениях и дома [4]. Очаги энтеробиоза в Республике Саха (Якутия) не зарегистрированы.

Таблица 2

Показатели заболеваемости населения РС (Я) энтеробиозом среди взрослого и детского населения за 2014-2016 г. (чел. на 100 тысяч населения)

	2014 г.	2015 г.	2016 г.
Взрослое население	359,8	357,1	380,2
Детское население	1276,5	1219,7	1214,7

(Данные предоставлены ФБУЗ «Центр гигиены и эпидемиологии в Республике Саха (Якутия)») [1,2,3].

По моим подсчетам, судя по данным, приведенным в таблице 2, показатели заболеваемости энтеробиозом среди детского населения до 17 лет превышает таковой среди взрослого населения в 2016 г. – в 3,2 раза, в 2015 г. – в 3,4 раза, в 2014 г. – в 3,5 раза. Таким образом, можно сделать вывод о том, что энтеробиозом чаще всего болеет детское население.

Отмечаются существенные различия в заболеваемости энтеробиозом сельского и городского населения, что подтверждается статистическими данными из таблицы 3.

Таблица 3

Показатели заболеваемости населения РС (Я) энтеробиозом среди городского и сельского населения за 2014-2016 г. (чел. на 100 тысяч населения)

	2014 г.	2015 г.	2016 г.
Городское население	216,1	270,5	268,3
Сельское население	615,7	513,6	591,2

(Данные предоставлены ФБУЗ «Центр гигиены и эпидемиологии в Республике Саха (Якутия)») [1,2,3].

Исходя из данных, приведенных в таблице 3, показатель заболеваемости среди сельского населения значительно превышает таковой среди городского населения в 2016 г. – в 2,2 раза, в 2015 г. – в 1,9 раз, в 2014 г. – в 2,9 раз [1,2,3]. Таким образом, можно сделать вывод о том, что энтеробиозу чаще всего подвержено сельское население.

Преимущественно дети заражаются в организованных коллективах, ведущим путем передачи в которых является контактно-бытовой путь. В некоторых детских дошкольных и образовательных учреждениях Республики Саха (Якутия) имеется возбудитель энтеробиоза, что подтверждается при исследовании смывов. В 2014 году не отвечали санитарно - гигиеническим нормам – 0,10% смывов, в 2015 году – 0,07% смывов, в 2016 году – 0,14% смывов [1,2,3]. Следует констатировать, что процент несоответствия санитарно – гигиеническим нормативам в 2016 году увеличился на 0,04 % чем в 2014 г. По результатам исследований смывов наиболее часто яйца остриц обнаруживаются на игрушках, школьной мебели, подоконниках, горшках, постельных принадлежностях, ручках дверей. Полученные данные свидетельствуют о том, что обнаружение яиц гельминтов в смывах говорит о нарушении санитарных норм в детских дошкольных и образовательных учреждениях. [3]

В заключение можно сделать следующие выводы:

а) проанализировав данные, полученные ФБУЗ «Центр гигиены и эпидемиологии в Республике Саха (Якутия)», я пришла к выводу, что заражение энтеробиозом является преобладающим заболеванием – на его долю приходится 76,4% от всех гельминтозов. За период с 2014 по 2016 год заболеваемость энтеробиозом сохраняется на довольно высоком уровне и не имеет тенденции к уменьшению. Более высокая степень зараженности наблюдается среди детей до

17 лет в организованных коллективах. Показатель заболеваемости среди сельского населения значительно выше, чем у детей, проживающих в городе, это связано с разными санитарно-гигиеническими условиями в детских дошкольных и образовательных учреждениях города и села;

б) основными причинами заражения детского населения энтеробиозом являются пренебрежение правилами гигиены и нарушение санитарно - гигиенических норм в детских учреждениях.

Практические рекомендации для снижения заболеваемости населения в Республике Саха (Якутия):

а) увеличить периодичность проведения профилактических и противоэпидемических мероприятий в детских дошкольных и образовательных учреждениях Республики Саха (Якутия);

б) усилить санитарно-эпидемиологический контроль за местами возникновения заражений энтеробиозом;

в) следить за выполнением комплекса мероприятий, состоящего из выявления и лечения зараженных и усиления санитарно-гигиенических мер;

г) соблюдать правила личной гигиены.

Литература:

1. Государственный доклад Управления Роспотребнадзора по Республике Саха (Якутия) «О состоянии санитарно-эпидемиологического благополучия населения в Республике Саха (Якутия) в 2016 году» [Электронный ресурс]. - Режим доступа: http://14.rospotrebnadzor.ru/c/document_library/get_file?uuid=1e5966d9-819e-45b1-bdc8-c39deda888ab&groupId=43099 (дата обращения 26.03.2018 г.).
2. Государственный доклад Управления Роспотребнадзора по Республике Саха (Якутия) «О состоянии санитарно-эпидемиологического благополучия населения в Республике Саха (Якутия) в 2015 году» [Электронный ресурс]. - Режим доступа: http://14.rospotrebnadzor.ru/c/document_library/get_file?uuid=7151232b-e101-42bd-a759-00d4466a7c25&groupId=43099 (дата обращения 26.03.2018 г.).
3. Государственный доклад Управления Роспотребнадзора по Республике Саха (Якутия) «О состоянии санитарно-эпидемиологического благополучия населения в Республике Саха (Якутия) в 2014 году» [Электронный ресурс]. - Режим доступа: http://14.rospotrebnadzor.ru/c/document_library/get_file?uuid=36e94688-a31c-4791-8022-ec2f7917ce17&groupId=43099 (дата обращения 26.03.2018 г.).
4. Энтеробиоз у детей [Электронный ресурс]. - Режим доступа: <http://www.krasotaimedicina.ru/diseases/children/enterobiasis>



ОНТ

Общество Науки и Творчества

АНАЛИЗ УГРОЗ СЕТЕВОЙ БЕЗОПАСНОСТИ

*Нурмухамбетова Светлана Александровна,
Суслов Константин Владимирович,
Шагалов Сергей Викторович,
Астраханский государственный
технический университет, г. Астрахань*

*E-mail: svet.nurmuhambetova2011@yandex.ru
E-mail: suslov.k7@mail.ru
E-mail: shagalov.serzh@mail.ru*

УДК 65.011.56

Abstract. The growing popularity of Internet technologies is accompanied by the growth of serious threats to the disclosure of personal data, critical corporate resources, state secrets. Hackers and other intruders threaten network information resources, trying to access them through special attacks. These attacks are becoming more sophisticated in impact and uncomplicated in performance.

Key words: information security, network threats, virus, IP technologies, hacker attacks.

To organize communications in a heterogeneous network environment, a set of TCP / IP protocols is used, ensuring compatibility between different types of computers. Compatibility is one of the main advantages of TCP / IP, so most computer networks support these protocols. In addition, TCP / IP protocols provide access to the resources of the global Internet.

Due to its popularity, TCP / IP has become the de-facto standard for interworking. The ubiquity of the TCP / IP protocol stack has also exposed its weaknesses. While building their brainchild, the architects of the TCP / IP stack saw no reason to worry about protecting networks built on it. Therefore, in the specifications of the earlier versions of the IP protocol there were no security requirements, which led to the initial vulnerability of the implementation of this protocol.

In practice IP networks are vulnerable to many methods of unauthorized intrusion into the data exchange process. With the development of computer and network technologies (for example, with the advent of mobile Java-applications and ActiveX elements), the list of possible types of network attacks on the IP-network is constantly expanding.

The most common types of attacks are listening, change the data, analysis of network traffic, replacement of a trusted subject, mediation, mediation in the exchange of unencrypted keys (man-in-the-middle attack), session hijacking, denial of Service (DoS), password attacks, guessing the key.

Listening. Basically data on computer networks are transmitted in an unprotected format (plain text), which allows an attacker who has access to data transmission lines on the network to eavesdrop or read traffic. For eavesdropping on computer networks use a sniffer. A packet sniffer is an application program that intercepts all network packets transmitted through a specific domain.

Change the data. The attacker who can read one's data will be able to make the next step - to change them. The data in the package can be changed, even if the attacker does not know anything about the sender or the recipient. Even if you do not need strict confidentiality of all transmitted data, you certainly will not want them to be changed along the way.

Analysis of network traffic. The purpose of this type attacks is to listen to communication channels and analyze the transmitted data and service information to study the topology and architecture of the system, to obtain critical user information (for example, user passwords or credit card numbers transmitted in clear form). Attacks of this type are subject to protocols such as FTP or Telnet, the peculiarity of which is that the user name and password are transmitted in the clear form within these protocols.

Replacement of a trusted subject. Most of the networks and OS use the IP address of the computer to determine if it is the destination that is needed. In some cases, it may be incorrect to assign an IP address (replacing the sender's IP address with a different address). This method of attack is called adulteration (IP-spoofing).

Mediation. This attack implies active eavesdropping, interception and control of the transmitted data by an invisible intermediate node. When computers interact at low network levels, they can not always determine with whom they are exchanging data.

Mediation in the exchange of unencrypted keys (man-in-the-middle attack). To perform a man-in-the-middle attack, an attacker needs access to packets transmitted over the network. Such access to all packets transmitted from an ISP provider to any other network can be obtained from the employee of this provider. For this type of attack, packet sniffers, transport protocols, and routing protocols are often used.

Session hijacking. At the end of the initial authentication procedure, a connection established by a legitimate user, such as a mail server, is switched by the attacker to a new host, and the original server is issued a disconnect command. As a result, the "interlocutor" of the legitimate user turns out to be imperceptibly substituted.

Denial of Service (DoS). This attack is different from other types of attacks: it is not aimed at gaining access to the network or receiving any information from this network. DoS attack makes the network of the organization inaccessible for normal use due to exceeding the permissible limits of the network, OS or application. In essence, it deprives ordinary users of access to the resources or computers of the organization's network.

Password attacks. Hackers can conduct password attacks using a variety of methods, such as brute force attack, Trojan horse, IP spoofing and packet sniffing. Although you can often get your login and password with IP spoofing and packet sniffing, hackers often try to pick up a password and login using multiple access attempts. This approach is called brute force attack.

Guessing the key. A cryptographic key is the code or number necessary to decrypt the protected information. To determine the value of the key, a special program can be used, which implements the method of full search. The key to which the attacker accesses is called compromised. The attacker uses a compromised key to gain access to the protected transmitted data without the knowledge of the sender and the recipient. The key makes it possible to decrypt and modify data.

Attacks at the application level can take place in several ways. The most common of them is the use of known weaknesses of the server software (FTP, HTTP, web-server).

The main problem with application-level attacks is that they often use ports that are allowed to pass through the firewall. Information about application level attacks is widely published to enable administrators to correct the problem using corrective modules (patches). Unfortunately, many hackers also have access to this information, which allows them to learn.

It is impossible to completely exclude attacks at the application level. Hackers constantly open and publish on their sites all new vulnerabilities of application programs.

Network exploration. This is the collection of information about the network using public data and applications. Preparing an attack against a network a hacker usually tries to get as much information as possible about it.

Abuse of trust. This type of action is not an attack in the full sense of the word. It represents the malicious use of trust relationships existing in the network. A typical example of such abuse is the situation in the peripheral part of the corporate network. This segment usually hosts DNS, SMTP, and HTTP servers. Since they all belong to the same segment, hacking one of them leads to hacking and all the others, as these servers trust other systems of their network.

Computer viruses. A computer virus is a type of malware that has the ability to multiply by creating copies of itself, and also to be embedded in the code of other programs, into system memory partitions, boot sectors. This is a specially written program, most often small in size, which distributes its copies using various communication channels. Usually, the virus is programmed to disrupt the operation of programs, block users' work, destroy files, and bring down PC hardware complexes.

At the initial stage of network technologies development, the damage from virus and other types of computer attacks was small, since the dependence of the world economy on information technology was small. Currently, in the face of significant business dependence on electronic means of access and exchange of information and an ever-increasing number of attacks, the damage from the most insignificant attacks

resulting in computer time losses is estimated at millions of dollars, and the total annual damage to the world economy amounts to tens of billions of dollars.

Before building a security policy, it is necessary to assess the risks to which the computer environment of an organization is exposed and take appropriate actions. Obviously, the organization's costs of monitoring and preventing security threats should not exceed the expected losses.

Of course, one need to deal with physical security issues and measures to reduce the negative impact on the safety of human errors, but at the same time, one need to pay the most serious attention to solving network security tasks to prevent attacks on the corporate network and the system from outside as well as from within the system.

References:

1. [Электронный ресурс]. - Режим доступа: <http://ypn.ru/138/analysis-of-threats-to-network-security/>
2. Щербаков А.Ю. Современная компьютерная безопасность. Теоретические основы. Практические аспекты. - М.: Книжный мир, 2013. - 352 с.
3. Шаньгин В.Ф. Защита компьютерной информации. Эффективные методы и средства. - М.: ДМК Пресс, 2013. - 544 с.

STRUCTURES OF THE JAW JOINT IN PETS

*Romanchuk Elena Vyacheslavovna,
Volgograd state agricultural
university, Volgograd*

E-mail: roadhead@mail.ru

УДК 591.471.31

Abstract. The article gives a comparative analysis of the structure of the jaw joint in different types of pets. An overview of the relative location of the structural elements of the joint. A brief description of the biomechanics of the joint is given.

Key words: jaw joint, domestic animals, comparative anatomy.

Comparative anatomy of Jaw joint Animal joint need proper understanding his biomechanics. In phylogenies Joint depending on the nature of the food and the way the lower jaw is needed for its grinding, and in close connection with evolution brain, skull and dental system. In the process evolution in mammals about proceeded adaptation of the temporomandibular joint to the consumed food. Mode of movement lower jaw required for crushing food, a certain way of influencing. on the building joint [1, 2].

In this way, we were put **purpose of the study** to carry out anatomical description and to give a characteristic of structure of a temporomandibular joint in various kinds of pets.

The study was conducted on the temporomandibular joints of the dog, pig, cattle, rabbit, followed by morphological analysis of the structure.

This way the dog the jaw joint has complex device. The joint heads are transverse cylinders, deeply sitting in concave joint surfaces, joint surfaces are strictly congruent. This structure allows the movement of the lower jaws in only one vertical direction, shifting in relation to a horizontal plane-closure and opening jaws. In a vertical direction, tearing the food to pieces and without allowing neither lateral nor front-rear movements.

Have cattle the temporomandibular joint is characterized by the fact that on the temporal bone the concave surfaces are absent, and there are convex, settling transverse. On the joint head on the contrary, there are concave surfaces that glide left

and right on the convex surface The temporal bone, making lateral movements simultaneously on both sides. Most ruminants do not have front teeth. Such a device allows only lateral movements.

Have rabbit joint heads have a kind of located narrow platens lying in of joint holes, in which they glide back and forth. Flat, somewhat inclined (upper deviates, lower inwards) teeth do not prevent this movements. Only strong cutters limit them. While one The head goes forward, the other goes back; when the one side chewing surfaces rub one about the other, on the other they miss between food.

Have pig formed unusual in form and function of the joint. With Statutory pit in the back parts of the concave, in front of the round in the form of a joint tubercle, like the articular surface of ruminants, and the middle between the front and back is a flat ramp.

Thus, in the movements of the temporal-jaw joint of each group of animals prevail movement in one direction. In animal joint constructed from the anatomical point of view is less difficult, because its functions are much simpler. Complex function is due to complex morphology, resembling to a certain extent the form of Joints of all animals combined.

References:

1. Abolmasov, etc. Orthopedic Dentistry / Smolensk, 2000. - 576 s.
2. Floyd M.R. The modified Triadan system: nomenclature for veterinary dentistry. Journal of Veterinary Dentistry 8(4):18-191991.



ОНТ

Общество Науки и Творчества

RESEARCH OF SOME PHYSICOCHEMICAL AND ORGANOLEPTIC PARAMETERS IN THE COMPOSITION OF FLAXSEED OIL

*Saken Aikumsu Kadyrzhanovna,
Kostanay State University
named after A. Baytursynov, Kostanay*

E-mail: aika_saken@mail.ru

УДК 665.345.4

Abstract. The article presents the results of a study of some physicochemical and organoleptic characteristics of flaxseed oil. The experiment included the determination of the mass fraction of moisture and volatile substances, peroxide number, acid number, color number, organoleptic parameters (odor, taste, transparency), the mass fraction of non-fatty impurities, the mass fraction of phosphorus-containing substances of unrefined flax oil, and was carried out according to the methods of the corresponding State standard. For refined linseed oil, data are given on the mass fraction of moisture and volatile substances, peroxide number, acid number.

Key words: vegetable oils, linseed oil, physicochemical parameters of flaxseed oil, organoleptic characteristics of flax oil.

Among the promising and valuable crops cultivated for the production of vegetable oils, it is possible to distinguish flaxseeds. It is widely applied in paper, perfume, soap, leather, electrical, rubber and many other industries, as well as in medicine and food products.

Vegetable oils, including linseed oil, are a complex multicomponent system based on triacylglycerols. The composition triacylglycerols include fatty acids, which are distinguished by the length of the chain, the degree of unsaturation and isomerism. The presence of double bonds in fatty acids makes them highly reactive, in particular with respect to oxygen. The interaction of triacylglycerols with oxygen leads to various destructive changes of triacylglycerols with the subsequent formation of a large number of unfavorable products in the physiological respect.

The quality of vegetable oil depends on the quality of the raw materials. Raw materials are seeds. In recent years, there has been an increase in the number of seeds for processing seeds with high peroxide values. The high value of the peroxide number

in the seed oil raises the index of the content of oxidation products in the finished product [1].

Studies of the oxidation of oils started in the late XIX century. The first theory of oxidation was proposed by AN Bach [2], in which he proposed that the formation of peroxides under the influence of free oxygen is the inevitable phase of oxidation [3]. In the formation of ideas about oxidation, this theory played a large role. The provisions concerning activated oxygen were further developed in the chemistry of free radicals. Due to the presence of seeds of weed plants that are owners of increased respiration rate, the temperature of the grain mass increases, which intensifies the course of biochemical processes in it, such as hydrolytic and oxidative processes.

Not depending on the technology of production, vegetable oils have a high propensity for oxidation, since they contain a large amount of unsaturated fatty acids. The tendency to oxidation of unsaturated fatty acids oleic, linoleic, linolenic increases in a ratio of 1: 4: 14. Proceeding from this, when obtaining high-quality and safe oils, efforts should be directed at all possible reduction of oxidative changes at all stages of seed processing in oil, storage of oil in processing plants and its refining [4, 5].

The nutritional value of vegetable oils is due to the extensive (70-90%) content of fat in them with a high degree of assimilation and the content of unsaturated fatty acids and fat-soluble vitamins E (tocopherol) and A (in the form of a precursor - carotene) valuable for the human body. Tocopherol has the property of slowing the oxidation of poly-saturated fatty acids, which helps to remove cholesterol from the body. The total content of vegetable oils: 99.9% fat, 0.1% water. The caloric content of 100 g of oil is approximately equal to 899 kcal, unrefined and hydrated the same - 898 kcal. Polyunsaturated fatty acids are not synthesized in the body, they come only with food, perform multifaceted functions in metabolism [6]. The advantage of vegetable oils, based on nutritional qualities, is the absence of cholesterol in them [7].

Flaxseed oil contains a large amount of Omega-3 (more than in all other vegetable fats) and Omega-6 fatty acids. Normalizes metabolic processes in the body, improves the digestive system, strengthens the immune system. Indicators of quality of the same oils are associated with the degree of their purification. For example, unrefined oils have an intense color, have pronounced taste and smell, they exhibit turbidity and a small but significant amount of sediment of the accompanying substances. In the case of refined oils, one can note their transparency without any sludge, nor do they have a specific taste and odor in the case of deodorization.

According to the standard, vegetable oils are divided into varieties according to their physicochemical and organoleptic characteristics. Refined oils are produced in one class. Vegetable oils of the same commodity name, but isolated from the seeds of plants grown under different conditions of localization, differ in their physicochemical parameters such as iodine number, saponification number, and others [8].

Differences in fatty acid composition of oils are due to the fact that the process of oil formation in plants depends largely on climatic conditions. This is particularly pronounced in the ratio of the content of limiting and unsaturated fatty acids and in varying degrees of unsaturation of unsaturated fatty acids [9].

The purpose of our work was to identify the main indicators of flaxseed oil grown in the conditions of the Kostanay region and an analysis of their compliance with the requirements of the standard.

The experiment included the determination of the mass fraction of moisture and volatile substances, peroxide number, acid number, color number, organoleptic parameters (odor, taste, transparency), mass fraction of non-fatty impurities, mass fraction of phosphorus-containing substances of flaxseed oil and was carried out according to STATE STANDARD techniques (Table 1 -4).

- Vegetable oils. Acceptance rules and methods of sampling. STATE STANDARD 5471-83;

- Vegetable oils. Determination of odor, color and transparency. STATE STANDARD 5472-50.

This standard applies to vegetable oils and establishes methods for determining the smell, color and clarity of vegetable oils, as well as a method for determining the degree of transparency of sunflower oil when using a water bath and photocolormeter, allowing measurement at wavelengths of 570 or 590 nm;

- Vegetable oils. Methods for determining chroma. STATE STANDARD 5477-2015.

This standard applies to vegetable oils and establishes two methods for determining the color of unrefined and refined vegetable oils: on an iodine scale in the range of 1 to 100 mg of iodine for all but cotton oils; on the Lovibond scale in conventional units for all oils, including cottonseed oil;

- Vegetable oils. Methods for determining non-fatty impurities and sludge. STATE STANDARD 5481-2014;

- Vegetable oils. Methods for determining moisture and volatile substances. STATE STANDARD 11812-66.

In this standard, two methods are defined: method A using a sand bath and an electric hotplate (applicable for all fats and oils); method B using a thermostat (applicable only for non-drying fats with an acid number of at least 4);

- Methods for determining the mass fraction of phosphorus-containing substances. STATE STANDARD 7824-80.

This standard establishes weight and calorimetric methods for determining the mass fraction of phosphorus-containing substances in unrefined, hydrated and refined oils;

- Methods for determining the peroxide number. STATE STANDARD 26593-85.

The method is based on reaction of oxidation products of vegetable oils and fats (peroxides and hydroperoxides) with potassium iodide in a solution of acetic acid and chloroform and subsequent quantitative determination of the released iodine solution of sodium thiosulfate by the titrimetric method;

- Animal and vegetable fats and oils. Definitions of acid number and acidity. STATE STANDARD R 50457-92 (ISO 660-83).

Potentiometric titration of free fatty acids contained in the sample, potassium hydroxide solution in isopropyl alcohol in an anhydrous medium.

Table 1

Indicators of linseed oil (first source)

Index	Sample Number	Linseed Oil
Mass fraction of moisture and volatile substances, %	№1	0,5
	№2	0,6
	№3	0,7
	Average value	0,6
Peroxide number, mmol / kg	№1	1,36
	№2	1,41
	№3	1,31
	Average value	1,36
Acid number, mg KOH / g	№1	0,54
	№2	0,61
	№3	0,70
	Average value	0,62

Table 2

Indicators of linseed oil (second source)

Indicator	Sample Number	Linseed Oil
Mass fraction of moisture and volatile substances, %	№1	0,4
	№2	0,1
	№3	0,1
	Average value	0,2
Peroxide number, mmol / kg	№1	2,3
	№2	2,2
	№3	2,3
	Average value	2,3
Acid number, mg KOH / g	№1	0,72
	№2	0,71
	№3	0,76
	Average value	0,73

Table 3

Indicators of unrefined flaxseed oil

Index	Sample number	Unrefined flaxseed oil
Mass fraction of moisture and volatile substances,%	№1	0.17
	№2	0.19
	No. 3	0.18
	Average value	0.18
Transparency	№1	There is sediment and turbidity
	№2	There is sediment and turbidity
	No. 3	There is sediment and turbidity
	Average value	There is sediment and turbidity
Smell / taste	№1	Intrinsic
	№2	Intrinsic
	No. 3	Intrinsic
	Average value	Intrinsic
Color number, mg I	№1	39
	№2	40
	No. 3	41
	Average value	40
Mass fraction of non-fat impurities,%	№1	0.04
	№2	0.05
	No. 3	0.06
	Average value	0.05
Mass fraction of ash,%	№1	0.10
	№2	0.9
	No. 3	0.11
	Average value	0.10
Mass fraction of phosphorus-containing substances, in terms of P ₂ O ₅ ,%	№1	0.05
	№2	0.05
	No. 3	0.04
	Average value	0.05
Acid number, mg KOH / g	№1	1.2
	№2	1.1
	No. 3	1.0
	Average value	1.1

Table 4

Average values of the chemical composition of flaxseed oil

Index	Sample number	Specific name
		Flaxen oil
Mass fraction of moisture and volatile substances,%	№1	0.2
	№2	0.6
	Average value	0.4
Peroxide number, mmol / kg	№1	2.3
	№2	1.36
	Average value	1.83
Index	№1	0.73
	№2	0.62
	Average value	0.67

In terms of refined linseed oil (tables 1, 2, 4, diagram 1), the mass fraction of moisture and volatile substances is 0.04% with a norm of not more than 0.10%, peroxide 1.83 mmol / kg and acid numbers of 0.67 mg KOH / g at a rate of not more

than 0.7 mg KOH / g corresponds to the requirements of the oil of the first grade.

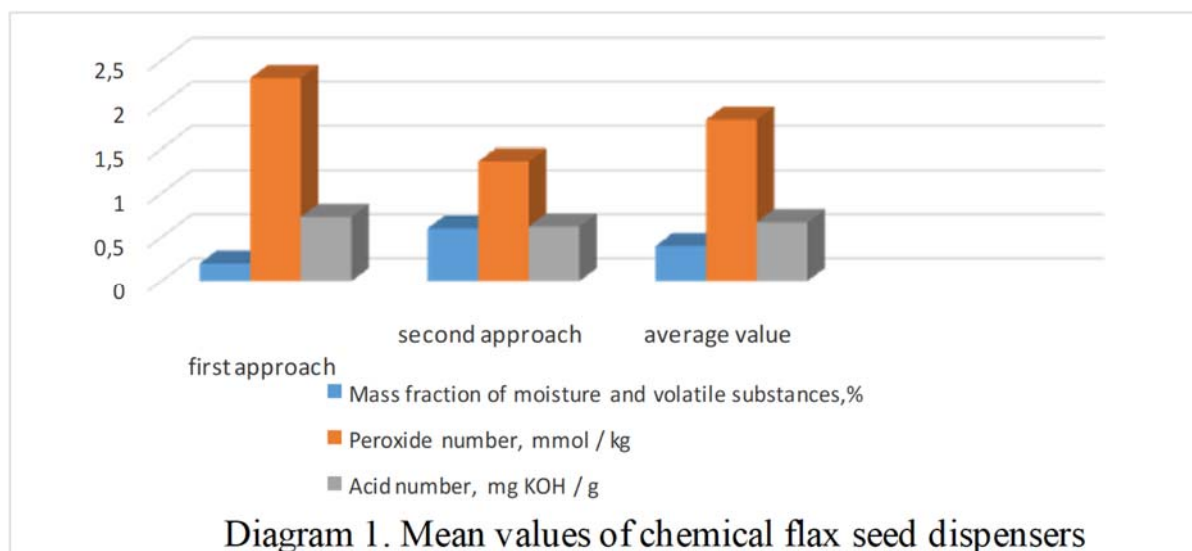

According to the indices of unrefined flaxseed oil (Table 3), the mass fraction of phosphorus-containing substances is 0.05%, the mass fraction of non-fat impurities at a rate of not more than 0.05% is 0.05% and the mass fraction of ash according to the standards of not more than 0.12% is 0.10% meets the requirements. Transparency indicators of unrefined flax oil do not meet the requirements of either the first or second grade [10].

References:

1. Zolocheskii V.T. Okislenie masla pri pererabotki maslosemyan I pri hranenii masla / V.T. Zolocheskii // Masla I zhiry. – 2008. - № 11. – С. 22-26.
2. Bah A.N. SbornikIzbrannyh trudov. - JL. – 1937. – 152 s.
3. Grigor'eva V.N., Lisicyn A.N. Factory, opredelyaushie biologicheskuiu polocennost' zhirovyh produktov // Maslozhirovaya promyshlennost'. – 2002. - № 4. - С. 14-17.
4. Zaharova A. Zolotoi milliard. Obzor rossiiskogo rynka rastitelnogo masla // A. Zaharova // Rossiiskii prodovolstvennyi rynek. – 2010. - № 4.
5. Pilipenko T.V. Tovarovedenie I ekspertiza pishevyyh zhиров / T.V. Pilipenko. – Spb.: GIORD, 2006. – 384 С.
6. Kostornyyh M.S. Tovarovedenie I ekspertiza pishevyyh zhиров, moloka I molochnyyh produktov. – M: Centr ekonomiki I marketinga, 2003. – 260 с.
7. Tovarovedenie I ekspertiza potrebitel'skiykh tovarov: Uchebnik. – M: INFRA-M, 2003. – 544 С.
8. M.B. Tashmuhamedov, B.Zh. Baimbaev // 3i: intellect, idea, innovation - intellect, idea, innovacia. – 2017. - № 1/1. – С. 212-218.

9. Timofeeva B.A. *Tovarovedenie prodovolstvennyh tovarov.* – Rostov n/D: Feniks, 2004. – 448 с.
10. *Maslo l'nyanoe. Tehnicheskie usloviya.* - STATE STANDARD 5791-81.



ОНТ

Общество Науки и Творчества

РАЗВИТИЕ ГЕНЕРАТИВНОГО ПЕРИОДА ОНТОГЕНЕЗА НЕКОТОРЫХ ВИДОВ РОДА *ASTRAGALUS L.* В УСЛОВИЯХ ЮГА КАЗАХСТАНА

*Столбова Стелла Валерьевна,
Елибаева Гульмира Исатаевна,
Южно-Казахстанский государственный
университет имени Мухтара Ауэзова,
г. Шымкент*

E-mail: st.star@inbox.ru

УДК 581.44.524:582.736.58.0842

Аннотация. Впервые в условиях юга Казахстана изучено прохождение генеративных периодов этапов онтогенеза 3 видов рода *Astragalus*. Выявлены адаптивные признаки генеративных органов к аридным условиям.

Ключевые слова: онтогенез, генеративное растение, аридный, соцветия, побеги.

Объектами исследований послужили 3 вида из рода *Astragalus L.* сем. *Fabaceae Lindl.*: астрагал Турчанинова - *Astragalus turczaninovii Kar. et Kir.*, астрагал лисовидный - *A. alopecias Pall.*, и астрагал изогнутый - *A. flexus Fisch.* *Astragalus turczaninovii Kar. et Kir.* - Астрагал Турчанинова. Исследования проводили в южной подзоне пустынь Казахстана, граничащих на западе с окраиной песчаного массива Кызылкум, на юго-востоке - с хребтом Каржантау, на севере - с хребтом Сырдарьинский Каратау. Исследования проводились в 1996-2014 гг. на опытном участке «Бахтыолен» отдела пастбищ и кормопроизводства РГП «Юго-Западный НПЦ сельского хозяйства», расположенного в равнинной зоне пустыни Кызылкум и в 1998-2014 гг. коллекционном питомнике аридных кормовых растений ЮКГУ им. М. Ауэзова, расположенном в предгорном поясе Западно - Тяньшанской горной системы Южно-Казахстанской области.

Аридные пастбища юга Казахстана занимают более 120 млн. га, и значительно деградированы из-за перевыпаса и нарушения экологического баланса (Ибрагимов, Абдраимов, Сеиткаримов, 2003). Перспективность коренного улучшения пастбищ путем создания долгодетных многокомпонентных сеяных агрофитоценозов. Искусственные пастбища, состоящие из двух, трех и более видов и биоморф пустынных растений обеспечивают разнообразие кормов и позволяют в 4-12 раз повысить кормовую продуктивность, по сравнению с природными пастбищами. При этом большое значение имеет поиск новых

кормовых видов растений из дикорастущей флоры, хорошо приспособленных к специфическим условиям пустыни (Хасанов и др., 1983; Асанов, 2000). Значительный интерес в создании искусственных агрофитоценозов представляют многолетние травянистые растения, разнообразие которых почти не использовано (Нечаева и др., 1993). Успешность интродукции любого вида зависит от полного прохождения им всех этапов онтогенеза. Изменение естественного цикла на каком-либо этапе свидетельствует о нарушении баланса растение-среда. Поэтому онтогенетический метод изучения растений один из важнейших в процессе оценки успешности интродукции. Изучая онтогенез особи мы определяем процесс развития во времени, т.е. возрастность биологической системы. Сведения о закономерностях формирования биоморф, специфики их возрастных состояний лежат в основе мониторинговых наблюдений, определения биоразнообразия, экологического типа компонентов фитоценозов, прогнозирования динамики популяций и других ключевых проблем ботаники. Изучение биоморф проводится обычно по этапам онтогенеза, выделенным А.А. Урановым (1960).

Генеративный период онтогенеза подразделяется на 3 возрастных состояния: молодые генеративные растения (q_1), средневозрастные (q_2), старовозрастные (q_3). Каждая группа отличается по габитусу куста, числу и длине годичных побегов, диаметру корневой шейки и морфологическим особенностям годичных побегов.

Развитие молодого генеративного растения (q_1) продолжается на второй - третий годы жизни. В конце марта - начале апреля на резиде длиной 2-3 см, из почек возобновления верхних узлов отрастают 2-3 неспециализированных генеративных побега. Ветвление симподиальное. Каждый побег образует по 5 - 6 непарноспложных листьев. Побеги II порядка в зоне верхних удлиненных междоузлий несут генеративные органы. Растения в молодом генеративном периоде - 19 - 27 см высоты. Боковые побеги от 17 до 25 см. Почки возобновления закладываются с начала мая до середины июня в основании побега и под землей на глубине 3 - 5 см.

Особенностью генеративных особей *A. turczaninovi*, является то, что согласно классификации Н.Г. Нечаевой, В.К. Васильевой, А.К. Антоновой (1979), у них формируется один тип побегов: неспециализированный генеративный побег (рис. 1 а).



Рис. 1 Типы генеративных побегов (а - неспециализированный генеративный побег *A. turczanovii*; б - неспециализированный генеративный побег *A. alopecias*; в - специализированный генеративный побег *A. flexus*)

Средневозрастной период (q_2) растений приходится на 4-5 год жизни. Отрастание побегов начинается во II декаде марта и первой декаде апреля из почек, заложенных на резеде. До начала апреля рост побегов замедленный, затем резко ускоряется и остается высоким до середины мая, т.е. с начала и до конца цветения, после чего рост побега замедляется и прекращается в конце мая - начале июня (рис. 2).



Рис. 2 Темп роста годичных побегов видов рода *Astragalus* (2008 г.)

Длина побегов в зависимости от условий весеннего периода колеблется в пределах 17 - 26 см (засушливый 2006 год), и 25 - 40 см (влажный 2008 г.). Генеративные части длиной 19 -32 см, занимают от 72 - 79 % от общей длины побегов и отмирают в конце вегетации. Как видно из данных рис. 1,2, наибольшее развитие растений и формирование неспециализированных генеративных побегов отмечено в средневозрастном генеративном периоде. Старовозрастной генеративный период (q3) наступает на 6 году жизни. Высота растений в этот период ниже, чем у средневозрастных и колеблется в зависимости от условий отдельных лет от 23 до 32 см. Уменьшается также диаметр куста. Длина неспециализированных генеративных побегов изменяется в пределах 22-31 см, а генеративной части - от 16 до 24 см и занимают от 69 до 82 % от общей длины. В данном генеративном периоде наблюдается партикуляция особей.

Таблица 1
Морфологические признаки *A. turczaninovi* в генеративном периоде (Бахтыюлен)

Возрастное состояние и годы вегетации	Год наблюдений	Высота растений, см	Диаметр куста, см	Число генерат. побегов, шт/1раст	Неспециализированные генеративные побеги		
					длина, см	генеративная часть	
						длина, см	% от общей длины
		М±т	М±т	М±m	М±т	М±т	
q1 2-ой год	2006	19,7±1,1	17,4±0,4	5,4±0,1	17,4±0,8	13,4±0,4	77,0
	2007	19,8±1,1	16,9±0,3	5,4±0,1	19,4±0,7	14,7±0,7	75,7
	2008	27,8±0,6	26,1±0,5	6,1 ±0,1	25,5±0,5	18,8±0,5	73,7
	2009	20,7±0,7	23,3±0,6	5,8±0,1	20,4±0,6	15,0±0,6	73,5
	2010	20,8±0,8	18,5±3,3	5,7±0,1	18,8±0,8	13,6±0,7	72,3
q2 4-5 - ый год	2006	27,7±0,9	24,4±0,4	10,3±0,1	25,6±1,0	19,2±1,1	75,0
	2007	31,2±1,0	24,7±0,5	10,5±0,1	29,4±1,0	22,1±0,8	75,0
	2008	41,6±0,6	34,2±0,5	11,0±0,2	40,8±0,6	32,5±0,6	79,7
	2009	36,9±1,2	29,8±0,6	10,3±0,1	31,7±1,0	24,0±1,9	75,0
	2010	27,7±1,2	26,9±0,3	10,0±0,1	27,2±0,7	19,7±0,4	72,4
q3 6-7 -ой год	2006	22,8±0,3	18,8±0,7	6,8±0,1	21,6±0,4	16,8±0,3	78,0
	2007	23,7±0,4	18,1±0,3	7,5±0,1	22,9±0,4	17,2±0,3	75,1
	2008	32,4±0,5	27,7±0,5	8,6±0,2	31,3±0,6	24,2±0,5	77,3
	2009	29,5±0,4	26,5±0,5	7,3±0,1	27,6±0,3	22,5±0,5	81,8
	2010	23,1±0,7	21,2±0,4	7,0±0,2	22,4±0,7	15,6±0,2	69,6

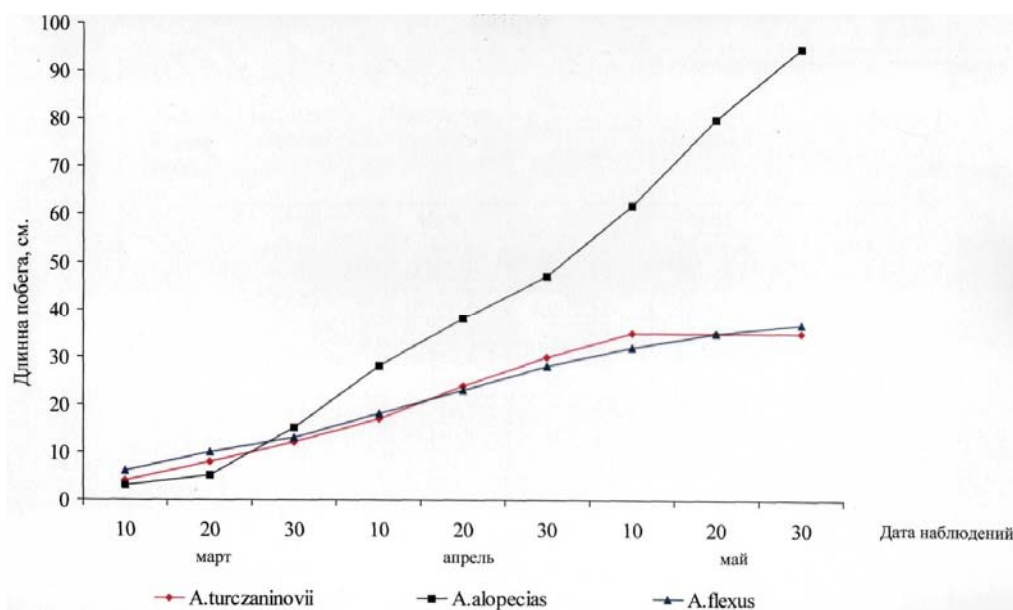
Рост и развитие растений в последнем сенильном периоде резко замедляется. Отрастание побегов слабое. Усиливается процесс отмирания. Длина побегов, количество метамеров, длина междоузлий, размеры листьев являются морфологическими критериями процесса роста и одним из показателей принадлежности побега к возрастному состоянию. В процессе развития растений в пределах годичного побега изменяются не только количественные, но и качественные показатели. Анализ формирования побеговой системы *A.turczaninovi* в генеративном периоде показал, что в пределах годичного побега изменяется не только его осевая часть, но и боковые органы - листья. Длина побегов и число метамеров в зависимости от условий года и возраста

растения изменяются (табл.1). В засушливые 2006 и 2010 гг. длина побегов у молодых растений составила 17,4 и 18,8 см, у средневозрастных - 25,0 - 27,2 см и у старовозрастных - 22,4 - 22,8 см. Во влажный 2008 г. соответственно возрастам длина побегов достигла 25,5; 40,8 и 31,1 см. Такая же тенденция наблюдается по числу метамеров, т.е. при этом отмечено, что чем длиннее побеги, тем больше число метамеров. Разница по длине междоузлий в пределах одного возраста, несмотря на условия года небольшая. Т.е. погодные условия оказывают большее влияние на органогенез, чем на ростовые процессы. Во всех генеративных возрастных состояниях (q1, q2, q3) наиболее длинные междоузлия формируются в среднем ярусе побега. Так, у молодых генеративных растений длина колеблется от 2,0 до 2,2 см, у средних 2,9-4,3 см и у старых 2,2 - 2,5 см. Кривая изменения длины междоузлий у молодых и старовозрастных растений проходит более плавно от базального к верхнему ярусу, у средневозрастных кривая более резко переходит от базального к среднему и верхнему ярусам. Максимальная длина междоузлий наблюдается у средневозрастных генеративных растений. По Н.П. Кренке (1940) длина междоузлий на годичном побеге есть функция возрастного состояния побега, и отражает его продуктивный период. На средний ярус побега приходятся наибольшие показатели длины и ширины листочков, которые лучше развиты в благоприятные годы у средневозрастных генеративных растений. Простое соцветие - кисть характеризуется удлинённой главной осью и цветками на хорошо выраженных цветоножках. Соцветие - кисть *A. turczaninovi* средней длины, очередноцветковая, рыхлая, прямая, конической формы, однолетняя (Федоров, Артюшенко, 1979). У молодых растений на цветоносе 6 - 9 цветков, у средневозрастных от 15 до 27. Прицветники 2,5 - 3,2 мм длины, яйцевидно - ланцетной формы бело-жестко-волосистые; цветоножки 1,8 мм длины, волосистые. Чашечка длиной 14,9 мм, обильно опушенная черными трихомами по жилкам, зубцы чашечки шиловидно-линейные. Венчик желтого цвета, флаг длиной 21,4 мм, пластинка обратнойяйцевидной формы. Тычиночная колонка беловолосистая длиной 18,8 мм, пестик длиной 19,4 мм.

Таблица 2
Длина элементов цветка видов *Astragalus* (q2) (Бахтыюлен, 2008г.)

Вид	Чашечка	Венчик	Тычиноч-ная колонка	Пестик
	M±ш, мм			
<i>A. turczaninovi</i>	14,9±0,17	21,4 ±0,34	18,8±0,34	19,4±0,26
<i>A. alopecias</i>	10,5±0,16	19,6±0,16	18,6±0,15	17,6±0,13
<i>A. flexus</i>	20,6±0,21	23,2±0,27	19,0±0,21	18,3±0,15

На каждом побеге закладываются 5 - 6 соцветий. Часть из них отмирает на ранних этапах развития. К началу цветения на побеге *A. turczaninovi* остается 2-3 соцветия. Пик цветения в пределах соцветия приходится на 2 - 3 день от начала цветения, когда за сутки распускаются 2-3 цветка. Цветение начинается в 7 часов

и продолжается до 22 часов. С повышением температуры и снижением влажности воздуха число распутившихся и соответственно раскрывшихся цветков увеличивается, достигая своего пика в основном в полуденные (13 - 15) часы. К 9 часам утра у *A. turczaninovi* в каждом цветущем соцветии 1-2 цветка. В 13 - 15 часов распускаются 2 - 4 цветка. В это время отмечается самая высокая температура и самая низкая относительная влажность воздуха, что благоприятствует активному лету насекомых - опылителей. С понижением температуры и повышением относительной влажности воздуха число распутившихся и раскрывшихся цветков постепенно уменьшается. С заходом солнца распускание и раскрытие цветков полностью прекращаются. Период цветения у *A. turczaninovi* в природе длится 30 - 36 дней, начиная с первой декады мая. В условиях культуры период цветения увеличивается в среднем до 38 - 39 дней. Обычно бутоны, расположенные в верхней части соцветия, вскоре высыхают и опадают. Распускание цветков в соцветии акропетальное. Цветение в соцветии продолжается 6-7 дней.



Рис. 3 Соцветия и цветки видов рода *Astragalus*
а - *A. turczaninovi*; б - *A. alopecias*; в - *A. flexus*

Во всех генеративных возрастных состояниях (q_1 , q_2 , q_3) наиболее длинные междоузлия формируются в среднем ярусе побега у средневозрастных генеративных растений - 3,9 - 4,5 см. Кривая изменения длины междоузлий у молодых и старовозрастных растений проходит более плавно от базального к верхнему ярусу, у средневозрастных - кривая резко переходит от базального к среднему и затем к верхнему ярусам.

Соцветие *A. alopecias* короткое, многоцветковая кисть, сидячая, однолетняя 10 - 23 см длины, 4 см ширины, вдвое короче листьев. Расположение цветков мутовчатоцветковое, густое, положение на побеге боковое, форма цилиндрическая. У молодых генеративных растений в соцветии до 40 цветков, у средневозрастных от 40 до 180. Прицветники линейно - ланцетные 6,2 мм

длины, чашечка трубчато-колокольчатая длиной 10,5 мм. Венчик голый, бледно-желтый, по отцветанию иногда краснеющий длиной 19,6 мм. Тычиночная колонка длиной 18,6 мм, пестик 17,9 мм. Период цветения у *A. alopescias* длится 34-43 дня, с третьей декады мая и до конца июня. В культуре цветение удлиняется до 42 - 49 дней. Во время массового цветения на одном побеге у молодых генеративных растений насчитывается 2-3 соцветия, у средневозрастных генеративных растений - 4-6. Через 6-8 дней от начала цветения наблюдается массовое раскрытие цветков, и цветение одного соцветия продолжается 18-25 дней. Обычно цветки, расположенные в верхней части соцветия, высыхают и опадают. В соцветиях на одном растении насчитывается от 40 до 180 распутившихся цветков. Пик цветения приходится на 6 день цветения соцветия, за 1 день раскрывается 6 - 7 цветков. Затем интенсивность цветения постепенно снижается. *A. alopescias* присуще дневное распускание цветков. Цветение начинается в 8 часов и продолжается до 21 часа. С повышением температуры и снижением влажности воздуха число распутившихся и соответственно раскрывшихся цветков увеличивается, достигая своего пика в полуденные (13 - 14) часы. С понижением температуры и повышением относительной влажности воздуха число распутившихся и соответственно, раскрывшихся цветков постепенно уменьшается. С заходом солнца распускание и раскрытие цветков полностью прекращается.

Генеративный период *Astragalus flexus* (q1) начинается на 4 - 5 год жизни. Весной из пазушных почек, расположенных в 4 - 6 узлах вегетативного побега, сформированных летом предыдущего года, образуются вегетативные побеги. Вегетативный побег в подземной части состоит из 7 - 8 междоузлий длиной 3 - 5 мм, в надземной части из 5 междоузлий длиной 1 - 5 мм. В условиях пустыни Кызылкум (Бахтыолен) молодые генеративные растения (q1) формируют 6 - 8 вегетативных и 1 - 2 специализированных генеративных побегов. Высота их 23-34,0 см, ветвление симподиальное. Почки возобновления закладываются с середины мая до первой декады июня под землей на глубине 3-10 см. Н.Г. Нечаева, В.К. Василевская, А.К. Антонова (1979) отметили у *A. flexus* один тип побега: специализированный генеративный (рис.1. в), который формируется в 6 - 7 узлах вегетативного побега, но так как они отрастают во II половине марта в 6 - 7 узлах вегетативного побега, то этот вид имеет все - таки 2 типа побегов: вегетативные и специализированные генеративные. (q2) - средневозрастной период растений приходится на 6 - 8 год жизни. Отрастание вегетативных побегов у них начинается во II декаде марта, рост побегов замедленный, с III декады марта темп роста резко возрастает, а со II декады мая замедляется и прекращается к I декаде июня. Длина побегов в зависимости от условий весеннего периода, колеблется от 30 до 32,0 см (засушливый 2006 г.) и от 33 до 40,0 см (влажный 2008г.). Генеративные побеги длиной 19-28 см отмирают в конце вегетации. Наибольшее число более длинных побегов отмечено в средневозрастном генеративном периоде. Старовозрастной генеративный период (q3) наступает на 8 - 10 году жизни. Высота растений в этот период ниже

средневозрастных и колеблется в зависимости от условий отдельных лет от 19 до 28 см. Уменьшается также диаметр куста. Длина специализированных генеративных побегов 10-11 см. У сенильных растений особи, диаметр и высота, число побегов значительно сокращается за счет отмирания побегов и меньшего числа почек возобновления. Корневая шейка разделена на партикулы.

Таким образом, адаптивные признаки видов в генеративном периоде есть наличие у годичных побегов одного типа у *A. turczaninovii* и *A. alopecias* (неспециализированный генеративный), и двух типов у *A. flexus* (вегетативный и специализированный генеративный), а также сочетание на побегах коротких и длинных междоузлий.

Литература:

1. Ибрагимов Т., Абдраимов С.А., Сеиткаримов А. К изучению флоры юго-восточного Кызылкума // Ботаническая наука на службе устойчивого развития стран Центральной Азии: Тез. докл. - Алматы, 2003. - С. 78-81.
2. Хасанов О.Х., Таджиев С.Ф. *Onobrychis chorassanica* Vge - эспарцет хорасанский. Ареал и фитоценология. Сезонное развитие. Хозяйственная характеристика // Адаптация кормовых растений к условиям адырной зоны Узбекистана. - Ташкент: Фан. 1983. - С. 236-245.
3. Асанов С.А. Генофонд кормовых растений - важный элемент биоразнообразия Казахстана // Вестник сельскохозяйственной науки. - 2000. - № 7. - С. 28-29.
4. Нечаева Н.Т., Мухамедов Г.М., Шамсутдинов З.Ш. Обогащение аридных пастбищ Средней Азии. - Ашхабад: Ёлым, 1993. - 80 с.
5. Уранов А.А. Жизненное состояние вида в растительном сообществе // Бюлл. МОИП. Отд. биол. - 1960. - Вып. 3. - С. 77-92.
6. Кренке Н.П. Теория циклического старения и омоложения растений и практическое применение. - М. 1940. - 136 с.
7. Федоров А.А., Артюшенко З.Т. Атлас по описательной морфологии высших растений. Соцветие. - Л.: Наука, 1979. - 296 с.



ОГРАНИЧЕНИЕ ДОСТУПА К ОТДЕЛЬНЫМ ВИДАМ ИНФОРМАЦИИ В СЕТИ ИНТЕРНЕТ

*Федулова Марина Васильевна,
Чуракова Екатерина Николаевна,
Самарский государственный
экономический университет, г. Самара*

*E-mail: marina_fedulova163@mail.ru
E-mail: sseu.process2005@yandex.ru*

УДК 34

Аннотация. На сегодняшний день Интернет охватывает практически все сферы нашей жизни. Одной из объективных причин повышения роли Интернета в современном мире и обществе можно считать вечное стремление человека понимать других и быть понятым окружающими, так и поступательное развитие методов сбора, получения, обработки и передачи информации. Субъективной причиной повышения роли Интернета в жизни общества можно считать стремление каждой отдельной личности к увеличению объемов получаемой информации, повышению скорости ее передачи и обработки, а также расширению возможностей использования информации.

Ключевые слова: Интернет, блокировка сайтов, распространение информации, неправомерная информация

Доступ к интернету является универсальной телекоммуникационной услугой, обязательство по обеспечению которой несет государство перед своим населением. Благодаря Интернету граждане могут принять участие в общественной жизни, а также реализовать свои права и свободы. Ограничение доступа к интернету в значительной степени ведет к уменьшению этих возможностей. Распространяется подход, в соответствии с которым права человека в «реальном» мире имеют свое «цифровое отражение» в виртуальном мире.

Из этого следует, что права и свободы человека онлайн должны реализовываться не в меньшей мере, чем оффлайн. Проблема состоит в том, что основополагающие международно-правовые документы в области прав человека принимались задолго до того, как появилась возможность пользоваться провозглашенными в них правами и свободами онлайн [1]. Право на доступ к интернету может рассматриваться как право нового «цифрового» поколения прав

человека, что вызывает неоднозначную оценку среди юристов-международников, как теоретиков, так и практиков.

Получаемая из Интернета информация, может быть использована на благо общества, либо же является противоправной, тогда принятое решение, основанное на прочитанной информации, может угрожать Информационной и национальной безопасности России. К такому роду негативной информации ученые относят: некоторые разновидности рекламы, порнографическую и экстремистскую информацию.

На основании изложенных в законе «О противодействии экстремистской деятельности» [2] норм, к экстремистской информации относится информация, удовлетворяющая следующим критериям:

- содержит публичные призывы к совершению насильственных действий или к осуществлению экстремистской деятельности;
- содержит пропаганду исключительности, превосходства либо неполноценности граждан по признаку их отношения к религии, социальной, расовой, национальной, или языковой принадлежности;
- содержит публичное демонстрирование и пропаганду нацистской символики или атрибутики, либо атрибутов или символов, сходных с нацистской атрибутикой или символикой до степени смешения.

Реализация конституционных норм и построенная на этом государственная информационная политика подразумевает контроль за ограничением доступа людей к экстремистской информации. Проблема блокировки сайтов остро стоит в Российской Федерации. В 2016 году на основании Федерального закона № 398-ФЗ от 28 декабря 2013 года [3] было заблокировано не менее 87 000 веб-адресов. «Закон Лугового» позволяет российскому регулирующему органу - Роскомнадзору, немедленно блокировать сайты, распространяющие призывы к массовым беспорядкам, «экстремистское» содержание и призывы к участию в несанкционированных публичных собраниях, по запросу генерального прокурора и его заместителей. Роскомнадзор является федеральной службой по надзору в сфере связей, информационных технологий и массовых коммуникаций.

За нарушения требований статьи 4 Закона о СМИ [4] и Федерального закона от 25.07.2002 № 114-ФЗ «О противодействии экстремистской деятельности» в 3 квартале (за 9 месяцев) 2017 года Роскомнадзором и его территориальными органами вынесено 14 (40) предупреждений, что на 133,3% больше (на 14,9% меньше), чем в аналогичном отчетном периоде 2016 года - 6 (47) предупреждений. [5]

Из них за:

- использование СМИ для осуществления экстремистской деятельности (распространение экстремистских материалов) – 7 (16) предупреждений;
- распространение сведений о способах, методах изготовления и использования наркотических средств – 0 (5) предупреждений;
- разглашение сведений, прямо указывающих на личность

несовершеннолетнего, без согласия самого несовершеннолетнего и его законного представителя – 0 (1) предупреждений;

- разглашение сведений, составляющих государственную или иную специально охраняемую законом тайну – 0 (1) предупреждений;

- распространение информации, распространение которой запрещено федеральными законами – 1 (1) предупреждение;

- распространение материалов, содержащих нецензурную брань – 6 (16) предупреждений. [6]

Основываясь на данные, приведенные выше можно сделать вывод, что количество опасной информации в Интернете только растет. По моему мнению, одной из главных причин возникновения противоправной информации является анонимность в Интернете. На этот счет был разработан законопроект «О правовом регулировании деятельности социальных сетей». Данный законопроект предполагает строгий порядок допуска и идентификации пользователей, которых обяжут создавать страницы только под своим настоящим именем. При регистрации придется предоставить паспортные данные. Детям до 14 лет вход в соцсети запретят вовсе.

Согласно законопроекту «О правовом регулировании деятельности социальных сетей и о внесении изменений в отдельные законодательные акты» [7] пользователем социальной сети может быть только лицо, достигшее возраста 14 лет. При регистрации владелец сервиса обязан проверить паспортные данные у российских и иностранных граждан. За нарушение этого правила юридическому лицу — владельцу сайта грозит штраф от 100 тыс. до 300 тыс. рублей. Если пользователь не сообщил об изменении данных или умышленно указал недостоверную информацию, ему грозит штраф от 1 тыс. до 3 тыс. рублей. Правовое управление Государственной Думы посчитало, что принятие законопроекта в нынешнем виде неизбежно повлечёт «расходы, покрываемые за счет средств федерального бюджета», и в этом «усматриваются основания для получения на представленный законопроект заключения Правительства Российской Федерации в соответствии с требованиями статьи 104 Конституции Российской Федерации», а это значит, что процесс принятия такого законопроекта будет проходить далеко не в привычном депутатам ритме быстрого принятия сразу в нескольких чтениях. [8]

Препятствовать противоправной информации в сети следует, применяя передовые научно-технические разработки. Сеть интернет обрел новые качественные и количественные свойства, не является ни субъектом, ни объектом права, а предполагает собою новое жизненное пространство, в рамках которого и обязано реализоваться правовое регулирование социальных взаимоотношений в будущем.

Литература:

1. Портал ГАРАНТ.РУ [Электронный ресурс]. - Режим доступа: <http://base.garant.ru/2540295/>
2. Портал ГАРАНТ.РУ [Электронный ресурс]. - Режим доступа: <http://base.garant.ru/12127578/>
3. Официальный сайт компании «КонсультантПлюс» [Электронный ресурс]. - Режим доступа: http://www.consultant.ru/document/cons_doc_LAW_156518/
4. Официальный сайт компании «КонсультантПлюс» [Электронный ресурс]. - Режим доступа: http://www.consultant.ru/document/cons_doc_LAW_1511/
5. Результаты деятельности Роскомнадзора за 9 месяцев 2017 года [Электронный ресурс]. - Режим доступа: <https://rkn.gov.ru/plan-and-reports/reports/p449/>
6. Официальный сайт Федеральной службы по надзору в сфере связи, информационных технологий и массовых коммуникаций [Электронный ресурс]. - Режим доступа: <https://rkn.gov.ru/plan-and-reports/reports/p449/>
7. Официальный сайт компании «КонсультантПлюс» [Электронный ресурс]. - Режим доступа: <http://www.consultant.ru/cons/cgi/online.cgi?req=doc&base=PRJ&n=158063#007782516698143849>
8. Интернет-ресурс, сайт общественной организации «Роскомсвобода» [Электронный ресурс]. - Режим доступа: <https://roskomsvoboda.org/29028/>

ТРИГГЕРЫ: ОПРЕДЕЛЕНИЕ И ПРИНЦИПЫ ПОСТРОЕНИЯ



*Фоминых Светлана Олеговна,
Чувашский государственный
педагогический университет
им. И.Я. Яковлева, г. Чебоксары*

E-mail: ermakovaso@rambler.ru

УДК 621.374.3

Аннотация. Дано определение триггера, выявлена область его использования. Изучены принципы построения триггеров. Исследованы особенности RS-триггеров, D-триггеров, T-триггеров, JK-триггеров, вопросы взаимных преобразований триггеров.

Ключевые слова: триггер, RS-триггер, D-триггер, T-триггер, JK-триггер.

Триггером называется устройство, обладающее двумя состояниями устойчивого равновесия и способное под воздействием внешнего управляющего сигнала переходить скачком из одного состояния в другое.

В цифровых устройствах триггер используется в качестве элемента, запоминающего информацию в виде двоичных цифр: 0 или 1.

Интегральные триггеры реализованы на логических микросхемах. Они бывают асинхронными (нетактируемыми) и синхронными (тактируемыми). Интегральный асинхронный триггер имеет лишь информационные входы, сигналы на которых с момента их появления определяют состояние триггера. Синхронный триггер кроме информационных входов имеет синхронизирующий (тактовый) вход; сигналы на информационных входах воздействуют на такой триггер только при сигнале на синхронизирующем входе.

Триггер RS-типа представляет собой устройство, имеющее два информационных входа: *R* и *S*. В нем возможны два устойчивых состояния (рис.1).



Рис. 1

Триггер устанавливается в состояние 1 сигналом $\bar{S}=0$, а состояние 0 ($Q=0$) – $\bar{R}=0$. Запрещенной является комбинация $\bar{S}=\bar{R}=0$. Установка данного триггера по \bar{S} - и \bar{R} -входам производится сигналами, уровень которых соответствует логическому нулю. Такой RS - триггер можно назвать триггером с инверсным управлением.

Составим таблицу истинности для схемы.

Таблица 1

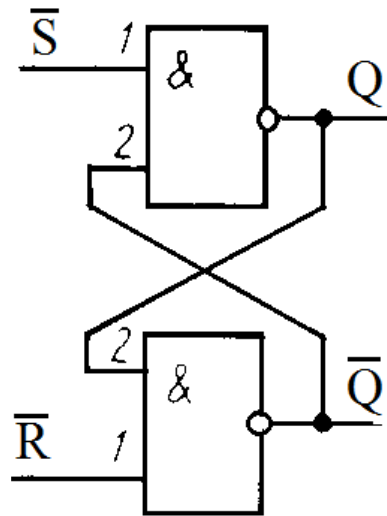
\bar{S}	\bar{R}	Q	Функция
1	0	0	Установка «0»
0	1	1	Установка «1»
1	1		прежнее состояние
0	0	—	—

Условное обозначение RS -триггера (рис. 2).



Рис. 2

Синхронизируемые (тактируемые) RS -триггеры (Рис.3) имеют на входе каждого плеча схемы совпадения, первые входы которых объединены и являются входами синхронизирующих (тактирующих) импульсов. На вторые входы подают информационные сигналы. Такое включение обеспечивает поступление на входы R и S триггера информационных сигналов только во время действия потенциала импульсов синхронизации.

Пусть триггер находится в положении $Q=1$. На вход R подан сигнал логической 1.

В этом случае при подаче тактирующего импульса на вход C нижняя схема И-НЕ сформирует на своем выходе сигнал нуля.

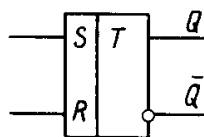

Рис. 3

Он вызовет появление выходного сигнала $\bar{Q}=1$

Этот сигнал подается на второй вход верхней схемы И самого триггера и фиксирует ее состояние. По окончании тактового импульса, хотя левая нижняя схема совпадений и закрывается, состояние триггера не изменится.

Аналогично, при комбинации $S=1$ и $C=1$ триггер установится в состояние $Q=1$. Комбинация $R=S=C=1$ является запрещенной, так как ведет к неопределенности.

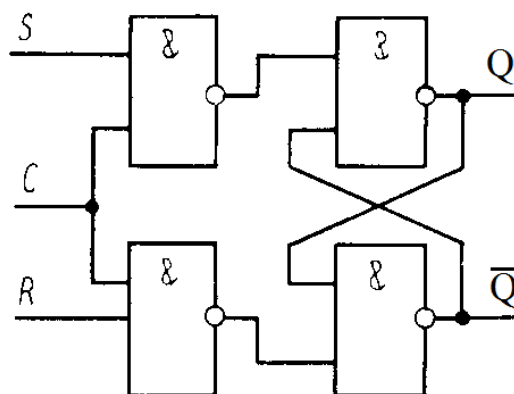
Таблица 2

C	S	R	Q
0	x	x	Q
1	0	1	0
1	1	0	1
1	1	-1	-

Условное обозначение тактируемого **RS**-триггера (рис. 4).



Рис. 4

Двухступенчатый синхронный RS-триггер. Тактирование триггера фронтом импульса или перепадом потенциала можно обеспечить, выполняя его двухступенчатым (рис. 5).

Двухступенчатые синхронные триггеры отличаются наличием двух последовательно включённых триггеров. Первый триггер принимает информацию с входов при активном уровне синхросигнала, а второй принимает информацию с первого триггера при пассивном уровне синхросигнала и выдаёт его на выходы всей схемы.

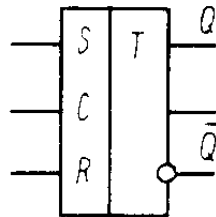

Рис. 5

T-триггер или триггер со счётным входом предназначен для подсчёта поступающих на вход импульсов. Название триггера берётся от слова Toggle – кувырнуться. T-триггеры бывают асинхронные и синхронные. В синхронных триггерах имеется вход разрешения счёта или управления. Рассмотрим реализацию асинхронного T-триггера на двухступенчатом RS-триггере (рис. 6).

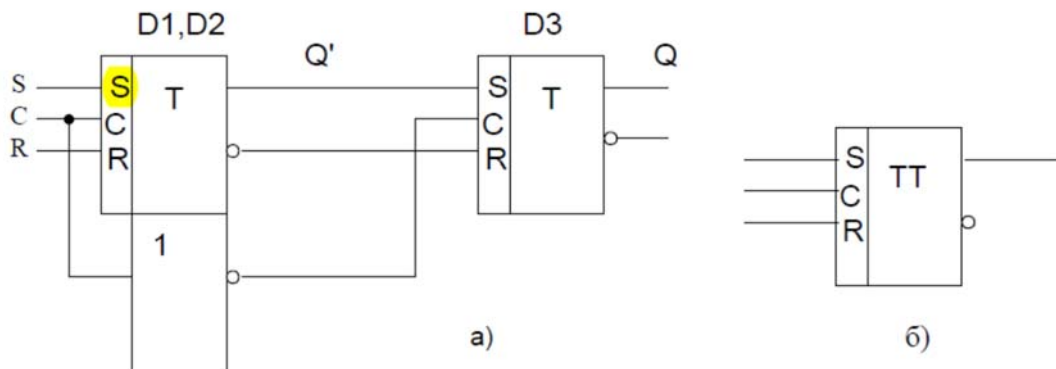

Рис. 6

За счёт перекрёстных обратных связей на входах первой ступени формируется состояние, противоположное состоянию второй выходной ступени двухступенчатого триггера.

При $C=1$ первая ступень принимает новое состояние так, что в течение всего интервала, пока $C=1$, триггеры оказываются в противоположных состояниях.

При переходе синхросигнала в ноль новое состояние триггера первой ступени транслируется на выход, то есть переписывается во второй триггер. Оба триггера оказываются в новом одинаковом состоянии, но входная комбинация сигналов оказывается готовой изменить состояние входного триггера.

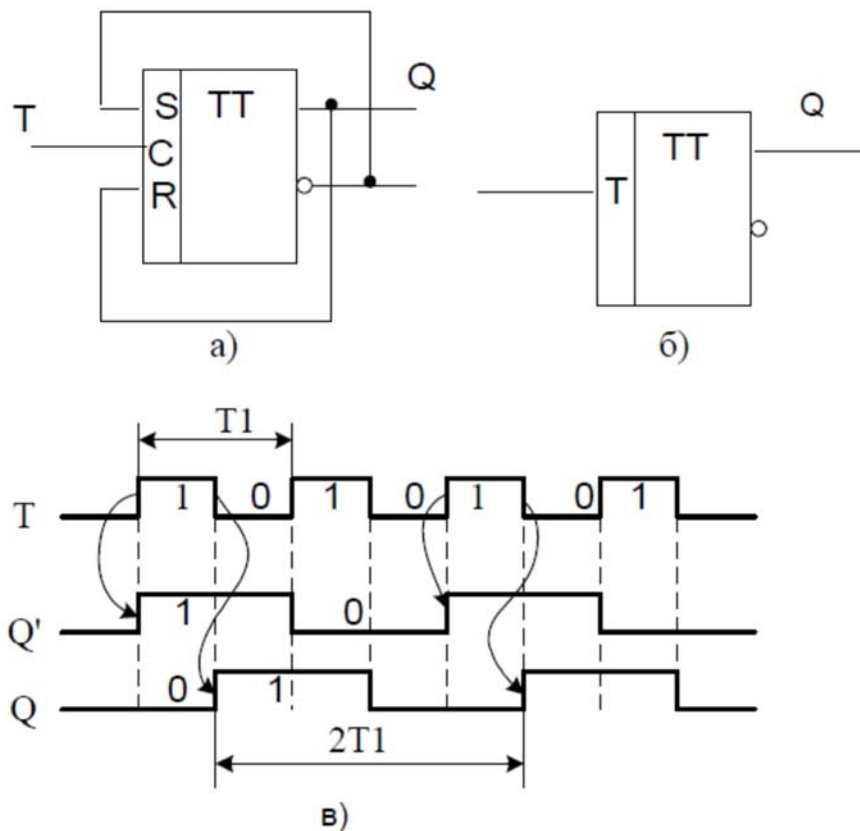
Синхронный Т-триггер отличается наличием на входе Т конъюнктора, один из входов которого выполняет роль управляющего входа Т, а второй является входом синхронизации (рис. 7).



Рис. 7

JK-триггер отличается от двухступенчатого RS-триггера тем, что в нём отсутствует запрещённая комбинация входных сигналов. Своё название триггер берёт от слов Jerk – резкий толчок, внезапное включение и Kill – убивать, отключение.

Когда $J=K=1$, он превращается в T-триггер, на остальных комбинациях ведёт себя подобно RS-триггеру. При этом J подобен входу S, а вход K подобен входу R. На рисунке 8 показана схема JK-триггера на основе двухступенчатого RS-триггера и его условное обозначение.

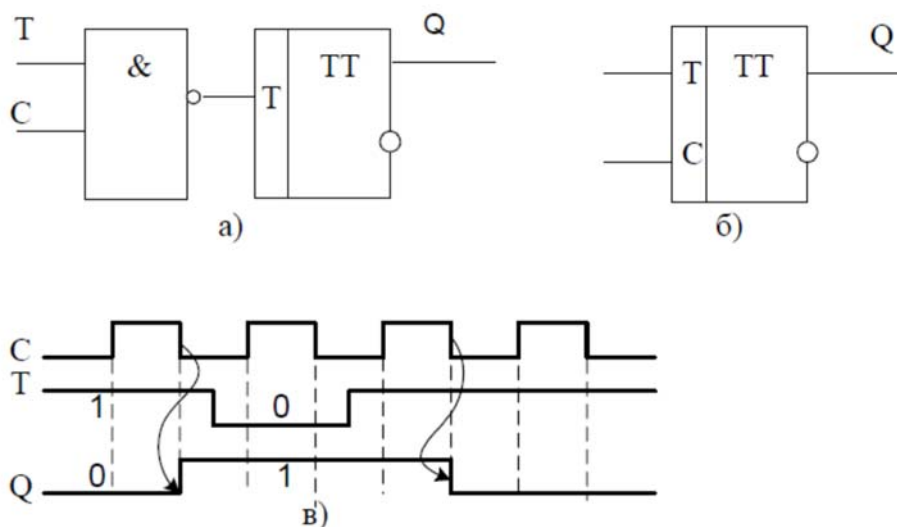

Рис. 8

Литература:

1. Браммер Ю.А. Импульсные и цифровые устройства: [учеб. для сред. спец. электрорадиоприборостроит. учеб. заведений] / Браммер Ю.А., Пащук И.Н. - 7-е изд., перераб. и доп. - М. : Высшая школа, 2003. - 351 с. : ил.

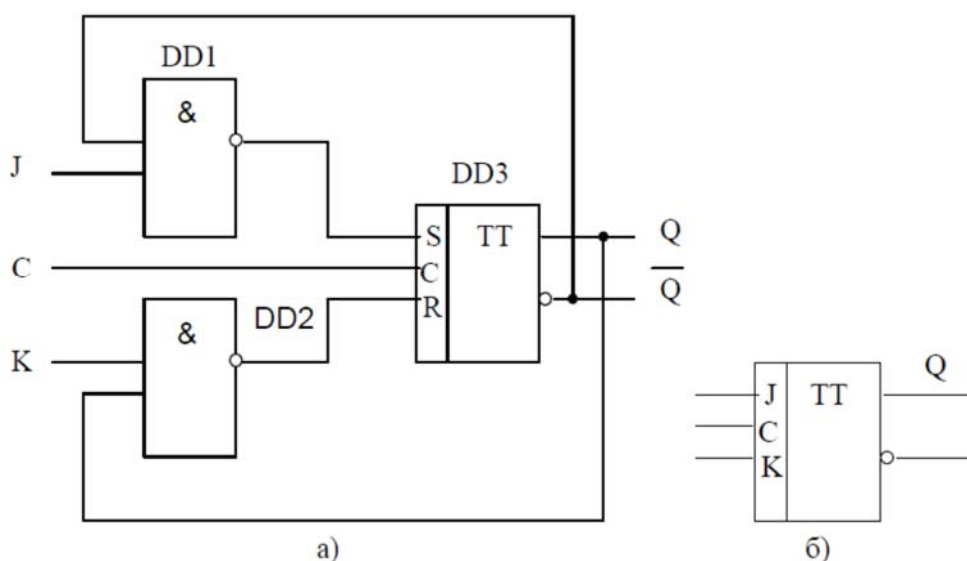

ЛЕЧЕБНО-ДИАГНОСТИЧЕСКИЙ КОМПЛЕКС MOBILE STROKE UNIT

*Хисамиева Диляра Рустемовна,
Мевлянова Марина Джаферовна,
Пестерникова Надежда Николаевна,
Галимзянова Резеда Юсуповна,
Сахабиева Эльвира Вильевна,
Казанский национальный исследовательский
технологический университет, г. Казань*

E-mail: our.happy.science@gmail.com

УДК 616-083.98

Аннотация. В настоящее время инсульт является одним из самых распространенных заболеваний сосудистой системы головного мозга. В настоящий момент за рубежом решение этой проблемы осуществляется с помощью высокотехнологичной машины оказания первой медицинской помощи при инсульте Mobile Stroke Unit. На сегодняшний день в России подобных разработок нет, поэтому на данный момент единственным эффективным вариантом является закупка оборудования у зарубежного производителя.

Ключевые слова: инсульт, Mobile Stroke Unit, реабилитация, скорая помощь, КТ-сканер, телемедицина, скорая помощь.

В настоящее время инсульт является одной из ведущей причиной смертности и инвалидизации взрослого населения. При инсульте происходит нарушение кровообращения отделов головного мозга, что может привести к необратимым повреждениям нервных клеток. Симптомами инсульта являются развитие слабости в конечностях, нарушение речи, координации.

По данным Федеральной службы государственной статистики ежегодно в Российской Федерации регистрируется более 400 тысяч инсультов [1], в Республике Татарстан – более 14 тысяч случаев.

Эффективность помощи при инсульте напрямую зависит от длительности интервала времени между появлением первых симптомов и началом проведения определённых медицинских мероприятий (терапевтическое окно). Для выполнения этих процедур необходимо оборудование, которое имеется только в хорошо оснащённых медицинских учреждениях [2].

В некоторых странах для сокращения терапевтического окна при оказании помощи больным с инсультом используется специализированный лечебно-диагностический автомобильный комплекс – Mobile Stroke Unit (MSU). Впервые

эта концепция была разработана и апробирована в одном из университетов Германии: в автомобиль скорой медицинской помощи был установлен компьютерный томограф, система лабораторной экспресс-диагностики, а в состав медицинской бригады был включен врач, обладающий навыками оказания специализированной медицинской помощи пациентам с инсультом. Следующим этапом развития концепции MSU стало применение технологии телемедицинских технологий, что позволяло врачам мобильной инсультной бригады после проведения компьютерной томографии консультироваться со специалистами центров медицинской помощи больным с инсультом. Этот автомобильный комплекс был разработан в 2012 году NeuroLogica Corporation и Meytec GmbH и получил название VIMED STEMO [3]. Проведенные клинические исследования доказали высокую эффективность применения MSU.

После этого MSU стали внедряться в некоторых штатах США (Техас, Огайо и пр.) [4].

На данный момент на рынке MSU фигурируют такие крупные компании как NueuroLogica Corporation, Excellence Inc., Meytec и Frazer. Продукция этих компаний отличается характеристиками автомобилей (проходимость, автоматическая система выравнивания и стабилизации для более качественного проведения компьютерной томографии), характеристиками компьютерного томографа (возможность проведения контрастных исследований и различной математической обработки изображений), наличием генератора и аккумуляторных батарей, наличием телемедицинского оборудования [5].

Наиболее важным компонентом лечебно-диагностического автомобильного комплекса является портативный компьютерный томограф. Именно его характеристики определяют цену MSU.

Лидером на рынке портативных компьютерных томографов для MSU является NeuroLogica Corporation, дочерняя компания Samsung Electronics. NeuroLogica разрабатывает, производит и продает инновационное оборудование для медицинской визуализации. В ассортименте компании представлено три портативных сканера: Bodytom, Omnitom и Ceretom (32-срезовый, 16-срезовый и 8-срезовый соответственно) Ceretom - предназначен для только сканирования головы и шеи [6].

В западном полушарии крупнейшим производителем портативных компьютерных томографов является американская компания Excellence Inc. [7].

Немецкая компания Meytec разрабатывает инновационные продукты, системы и решения для телемедицины. Система позволяет быстро передавать большое количество медицинских данных, а также обрабатывать, транспортировать и хранить их с помощью высококачественных методов сжатия [8].

Своевременная помощь, оказанная при инсульте, является залогом сохранения жизни пациента и его наиболее быстрой реабилитации. В решении этого вопроса может помочь внедрение концепции MSU, которая позволит снизить процент возникновения серьезных осложнений и смертности среди

населения. На сегодняшний день в РТ подобных разработок нет, поэтому на данный момент единственным эффективным вариантом является закупка оборудования у зарубежного производителя.

Литература:

1. Анализ заболеваемости инсультом с использованием информационных технологий [Электронный ресурс]. - Режим доступа: <https://fundamental-research.ru/ru/article/view?id=30383> (дата обращения 16.01.2018)
2. Опыт реперфузионной терапии ишемического инсульта в условиях Межрегионального клиничко-диагностического центра Казани // Журнал неврологии и психиатрии им. С.С. Корсакова. - 2008. - Т. 108. - № S22. - С. 22-29.
3. Mobile Stroke Unit (MSTU) Market Size & Forecasts And Trend Analysis From 2012-2022 [Электронный ресурс]. - Режим доступа: <https://www.grandviewresearch.com/industry-analysis/mobile-stroke-unit-market> (дата обращения 16.03.2018)
4. Mobile Stroke Unit Hits the Road in Houston [Электронный ресурс]. - Режим доступа: <http://www.touchneurology.com/articles/mobile-stroke-unit-hits-road-houston> (дата обращения 16.03.2018)
5. Mobile Stroke Unit [Электронный ресурс]. - Режим доступа: <https://www.frazierbilt.com/emergency-medical-service-vehicles/mobile-stroke-units/> (дата обращения 16.03.2018)
6. EXPERIENCE PORTABLE CT IMAGING SYSTEMS [Электронный ресурс]. - Режим доступа: <http://www.neurologica.com/portable-ct> (дата обращения 16.03.2018)
7. Discover the Mobile Stroke Unit from Excellance [Электронный ресурс]. - Режим доступа: <http://www.excellanceinc.com/mobile-stroke/> (дата обращения 16.03.2018)
8. Telemedicine [Электронный ресурс]. - Режим доступа: <http://www.meytec.com/en/telemedizin/?lang=en> (дата обращения 16.03.2018)



ЭКОНОМИЧЕСКОЕ ОБОСНОВАНИЕ ВОДОСНАБЖЕНИЯ НАСЕЛЕННОГО ПУНКТА

*Шарифова Камилла Айдыновна,
Саратовский государственный технический
университет им. Гагарина, г. Саратов*

E-mail: camilla.sharifova@gmail.com

УДК 69

Аннотация. Целью данной работы является обзор требований нормативной документации и оценка применимости расчетных методик к реальным системам водоснабжения отдельного здания, районов из малой и большой групп зданий, поселка городского типа и города миллионера. Рассмотрен расчетный показатель, которому уделяется недостаточное внимание как при проектировании и поверочных расчетах, так и при обучении будущих специалистов (бакалавров, магистров, повышение квалификации и переподготовка) - минимальный расчетный расход системы водоснабжения. Дана оценка результатов, полученных на основе теоретических расчетов и экспериментальных замеров. Сформулированы задачи, решение которых позволит обеспечить эффективность проектируемых и существующих систем хозяйственно-питьевого водоснабжения отдельных зданий, их групп и населенных пунктов в целом.

Ключевые слова: неравномерность недопотребления, потери воды, удельное недопотребление, насосная станция, регулирование работы насосов, расчетный режим работы системы водоснабжения.

Согласно п. 7.9 СП 31.13330.2012 «Водоснабжение. Наружные сети и сооружения. Актуализированная редакция СНиП 2.04.02-84*» для систем водоснабжения населенных пунктов расчеты совместной работы водоводов, водопроводных сетей, насосных станций и регулирующих емкостей следует, как правило, выполнять для следующих характерных режимов подачи воды: в сутки максимального водопотребления - максимального, среднего и минимального часовых расходов, а также максимального часового расхода воды на пожаротушение; в сутки среднего потребления - среднего часового расхода; в сутки минимального водопотребления - минимального часового расхода. Всего

шесть режимов. Если с первыми пятью вопросами не возникает, то последний характеризует работу системы водоснабжения с минимальными потерями напора в сетях и при неграмотном регулировании - с максимальными избыточными напорами, а как следствие, максимальными утечками, нерациональными расходами воды, износом оборудования и затратами электроэнергии часто упускается (но это допускается СП 31.13330.2012).

Определим минимальные расходы для различных потребителей:

- отдельное здание ТСЖ «Алабинское» с числом жителей 0,245 тыс. чел.;
- района из группы зданий с числом жителей 0,922 тыс. чел.;
- поселка городского типа Октябрьск с числом жителей 7,619 тыс. чел.;
- района из группы зданий с числом жителей 9,531 тыс. чел.;
- города-миллионера Самары с числом жителей 1157,9 тыс. чел.

Удельное среднесуточное водопотребление на хозяйственно-питьевые нужды населения $q_{ж}$ для районов жилой застройки со зданиями, оборудованными внутренним водопроводом, канализацией, с ванными, с централизованным горячим водоснабжением, согласно СП 31.13330.2012, составляет 220-280 л/сут на одного жителя (в СП 30.13330.2012 «Внутренний водопровод и канализация зданий. Актуализированная редакция СНиП 2.04.01-85*», в соответствии с требованиями которого следует принимать удельное водопотребление для определения, расчетных расходов воды в отдельных жилых зданиях при необходимости учета сосредоточенных расходов, этот расход составляет 230 или 260 для сидячих ванн и 250 или 285 л/сут с ваннами длиной более 1500-1700 мм для I, II или III, IV климатических районов соответственно). Самара, согласно СП 131.13330.2012 «Строительная климатология. Актуализированная версия СНиП 23-01-99*», находится во II районе, практически на границе с III районом. Согласно СП 31.13330.2012 выбор удельного водопотребления в указанных пределах должен производиться в зависимости от климатических условий, мощности источника водоснабжения и качества воды, этажности застройки и местных условий. Если с климатическими условиями связь понятна - где теплее, там больше потребление воды, а в СП 30.13330.2012 даже дано деление по климатическим районам, то связь с остальными условиями не ясна. В примечании говорится, что для населенных пунктов с числом жителей свыше 1 млн. чел. удельное водопотребление допускается увеличивать, но опять не ясно почему. Предположим, Самарская область, находящаяся в средней полосе Российской Федерации, соответствует среднему значению 250 л/сут на одного жителя. Расчетные расходы воды в сутки наибольшего $Q_{сут.мах}$ и наименьшего водопотребления $Q_{сут.мин}$, м³/сут, рассчитываются с помощью коэффициентов суточной неравномерности водопотребления ($AG_{оте/ял} = 1,1-1,3; = 0,7-0,9$ см. СП 31.13330.2012), учитывающих уклад жизни населения, режим работы предприятий, степень благоустройства зданий, изменения водопотребления по сезонам года и дням недели. Опять примем средние значения, поскольку не ясно как выбирать.

Далее в СП 31.13330.2012 приводятся два (хотя, как говорилось выше,

должно быть шесть) «расчетных часовых расхода воды» и Q_{max} , м³/ч, которые рассчитываются в зависимости от коэффициентов часовой неравномерности водопотребления (K_{max} и K_{min}) которые в свою очередь определяются коэффициентами a , учитывающими степень благоустройства зданий, режим работы предприятий и другие местные условия ($ew = 1,2-1,4$; $От_{\text{н}} = 0,4-0,6$) и (i_{max} и p_{min}), а также число жителей в населенном пункте. Выбор значений a не регламентирован - примем средние значения.

Согласно п. 4.8 СП 30.13330.2012 для гидравлического расчета водопроводов и выбора оборудования следует использовать следующие расчетные расходы: суточные (общий, горячей, холодной), за расчетное время потребления воды, для которого установлен средний часовой расход, м³/сут; максимальные часовые (общий, горячей, холодной), м³/ч; минимальные часовые (общий, горячей, холодной), м³/ч; максимальные секундные (общий, горячей, холодной), л/с.

Опять фигурирует минимальный часовой расход воды, который необходимо учитывать, прежде всего, для подбора счетчиков, однако СП 30.13330.2012 не содержит рекомендаций об определении расчетных расходов вообще (в отличие от СНиП 2.04.01-85* «Внутренний водопровод и канализация зданий») и минимальных в частности. СНиП 2.04.01-85* также не содержит рекомендаций по определению минимального расхода, но не требует его учета, а приводит значения минимальных расходов и порога чувствительности для счетчиков и допускает проверку давления в системе в часы минимального водопотребления.

Определение минимального расчетного расхода в системе водоснабжения приведено в СТО 02494733 5.2-01-2006 «Внутренний водопровод и канализация зданий». Согласно п. 4.5 СТО 02494733 5.2-01-2006 расчетные минимальные часовые расходы холодной и горячей воды (q_{hrmin}), м³/ч, определяются как произведение коэффициента $AT_{\text{mjн}}$, принимаемого в зависимости от величины K_{max} , равной отношению ($Q_{\text{max}}/Q_{\text{н}}$ или q_{hr} или $q_{\text{г}}$) к $q_{\text{н}}$. Значения $K_{\text{н}}$ для определения $K_{\text{п}}$, в СТО 02494733 5.2-01-2006 даны в диапазоне от 1 до 3 (K_{min} равен 1 и 0,04 соответственно), однако $K_{\text{н}}$. определенные по этой же методике, изменяются в пределах от 1,28 до 30.

В работах [1-3] в качестве полезного (минимального) расхода в ночные часы приводится величина 0,2 л/(ч*чел), хотя эта величина не содержит потери воды.

В [4] говорится, что ночной расход при отсутствии утечек меньше 1 % $Q_{\text{су.м}}$.

Проведенные измерения показаний водосчетчиков, установленных в описанных насосных станциях, а также анализ статистической отчетности Г5—101, позволили оценить реальную величину минимального расхода, хотя и на период проведения измерений.

Результаты нормативных расчетов и натурных замеров приведены в табл. 1, для удобства сравнения результатов, они приведены в литрах в час на одного человека.

В результате подсчетов минимальное часовое удельное (приходящееся на одного человека) водопотребление составило согласно методике СП

31.13330.2012 от 0,1 до 4,17 л, а для города миллионера 6,25 л, что составляет 60 % от среднего часового расхода, причем без неучтенных расходов (10-20 % , см. п.5.1, примечание 3 табл. 1, СП 31.13330.2012) по методике СТО 02494733 5.2-01-2006 от 0,82 до

3,06 л (для города методика рассчитать не позволяет), от 0,48 до 8,48 л по результатам натурных замеров, при полезном водопотреблении порядка 0,2 л.

Таблица 1

Минимальные расходы расчетные и экспериментальные

Объект	Расчетное число жителей, чел.	Минимальный часовой расход, л/ч на 1 чел.					
		определенный по методике			согласно работам		по натурным замерам [5-10]
		СП 31.13330.2012		СТО 02494733 5.2-01-2006	[[1-3]	[[4]	
		в сутки максимального водопотребления	в сутки минимального водопотребления				
Дом	245	0,15	0,10	0,82	00,2	<<2,5	0,47
Район города	922	0,57	0,38	1,54	00,2	<<2,5	8,48
П.г.т.	7619	1,94	1,29	2,94	00,2	<<2,5	1,18
Район города	9531	2,39	1,59	3,06	00,2	<<2,5	7,87
г.Самара	1157 900	6,25	4,17	-	00,2	<<2,5	-

Вывод. В настоящий момент существует значительное расхождение между требованиями нормативной документации, методиками расчета и фактическим положением дел в отношении минимальных расходов воды. Для эффективной работы проектируемых и существующих систем хозяйственно-питьевого водоснабжения отдельных зданий, их групп и населенных пунктов в целом необходимо решить следующие задачи: разработать и внедрить методики расчета минимальных расходов в системах водоснабжения, отвечающие действительности; скорректировать методику определения минимальных расходов, особенно при малом (менее 100) и большом (более 1000) числе потребителей, поскольку в первом случае минимальный расход (особенно мгновенный и секундный) может и равняется нулю, во втором - в методиках расход приближается к среднему часовому, что не соответствует действительности.

Литература:

1. Кожин И.В., Добровольский Р.Г. Устранение потерь воды при эксплуатации систем водоснабжения. 2-е изд., перераб. и доп. - М.: Стройиздат, 1988. - 348 с.
2. Майзель М.П., Кожин И.В., Добровольский Р.Г. и др. Оценка величины утечек воды в жилых зданиях // Водоснабжение и санитарная техника. - 2016. - № 8. - С. 6-9.
3. Свинцов, А.П. Пути устранения потерь воды в жилых зданиях // Водоснабжение и санитарная техника. - 2017. - № 1. - С. 22-23.
4. Лобачев П.В., Шевелев Ф.А. Водомеры для водопроводов и канализаций. 3-е изд., исправ. и доп. - М.: Стройиздат, 1964. - 150 с.
5. Кирсанов А.А., Колчев В.Н., Шмиголь В.В., Черносвитов М.Д. Исследование работы внутриквартальных подкачивающих насосных станций // Водоснабжение и санитарная техника. - 2018. - № 9, ч. 2. - С. 30-33.
6. Шмиголь В.В., Черносвитов М.Д. Анализ расхода воды в жилых домах в ночные часы // Традиции и инновации в строительстве и архитектуре: материалы 69-й Всероссийской научно-технической конференции по итогам НИР / СГАСУ. - Самара, 2017. - Ч. II. - С. 200-201.
7. Кирсанов А.А., Шмиголь В.В., Сопыряев М.Н., Черносвитов М.Д. Измерение расходов холодной воды в жилых домах в ночное время // Актуальные проблемы в строительстве и архитектуре. Образование. Наука. Практика: материалы 65-й Всероссийской научно-технической конференции по итогам НИР / СГАСУ. - Самара, 2016. - С. 422.

**Общество Науки и Творчества
(Казань)**

ИП Кузьмин Сергей Владимирович
ИНН 165720091033
Р/с: 40802810500000061115
АО "ТИНЬКОФФ БАНК"
БИК: 044525974
К/с: 30101810145250000974
420103, Казань, ул. М. Чуйкова, 52-126.
Телефон: 89503125696
Сайт: www.on-tvor.ru
E-mail: ontvor@yandex.ru



Общество Науки и Творчества

Решение о проведении мероприятий от 1 февраля 2018 года

**В соответствии с планом проведения
Международных научно-практических мероприятий
Общества Науки и Творчества**

1. Утвержден перечень мероприятий ОНТ, которые будут проходить в г. Казани:

- 27 марта. LVIII Международная научно-практическая конференция гуманитарных и общественных наук «Культура, наука и искусство в истории и современности» (К-58)
28 марта. LVIII Международная научно-практическая конференция «Юридические науки как основа формирования правовой культуры современного человека» (Ю-58)
29 марта. LVIII Международная научно-практическая конференция «Психология и педагогика на современном этапе развития наук: актуальные вопросы теории и практики» (ПП-58)
30 марта. LVIII Международная научно-практическая конференция «Инновационные преобразования в экономике: перспективные направления развития» (Э-58)
31 марта. LVIII Международная научно-практическая конференция по всем наукам «Интеграционные процессы развития мировой научной мысли в XXI веке» (М-58)
28 марта. Международный конкурс лекций «Научное обозрение - 2018»
30 марта. Международный конкурс научных работ на иностранном языке «Power of Education – 2018»

2. Цель мероприятий - развитие научно-исследовательской деятельности на территории РФ, ближнего и дальнего зарубежья, представление научных и практических достижений в различных областях науки, а также апробация результатов научно-практической деятельности

2. Утвержден состав оргкомитета мероприятий:

1. Амирханян М.Д. - доктор филологических наук, профессор Ереванского государственного лингвистического университета им. В.Я. Брюсова, Армения.
2. Симатова Е.Л. – кандидат юридических наук, доцент, профессор РАЕ Южного института менеджмента (г. Краснодар), Россия.
3. Бельгисова К.В. – кандидат экономических наук, доцент Южного института менеджмента (г. Краснодар), Россия.
4. Равочкин Н.Н. - кандидат философских наук, доцент кафедры гуманитарно-правовых дисциплин Кемеровского государственного сельскохозяйственного института, г. Кемерово, Россия.
5. Сафарян Ю.А. - доктор архитектуры, профессор, лауреат Госпремии СССР, Ереванский государственный университет архитектуры и строительства, Армения.
6. Петросян В.С. - кандидат исторических наук, доцент Ереванского государственного университета, Армения.
7. Хамракулов А.К. – кандидат педагогических наук, доцент Наманганского инженерно-педагогического института, Узбекистан.
8. Котова Н.И. - кандидат технических наук., доцент кафедры торгового дела, профессор РАЕ, член Европейской академии естествознания, Россия.
9. Волженцева И.В. - академик УТА Украины, доктор психологических наук, профессор, зав. кафедрой психологии, Макеевский экономико-гуманитарный институт, Украина.
10. Анисимова В.В. - кандидат географических наук, доцент Кубанского государственного университета, г. Краснодар, Россия.

4. Утвержден перечень секций мероприятий:

- | | |
|--|---|
| Секция 1. Авиация | Секция 33. Музыка |
| Секция 2. Антропология | Секция 34. Нанотехнологии |
| Секция 3. Археология | Секция 35. Психология и педагогика |
| Секция 4. Архитектура | Секция 36. Политология |
| Секция 5. Астрономия | Секция 37. Промышленность |
| Секция 6. Безопасность | Секция 38. Религия |
| Секция 7. Биология | Секция 39. Сельское хозяйство |
| Секция 6. Биотехнология | Секция 40. Социология |
| Секция 8. Бухгалтерский учет, анализ и аудит | Секция 41. Спорт |
| Секция 9. Ветеринария | Секция 42. Строительство |
| Секция 10. Военное дело | Секция 43. Телекоммуникации |
| Секция 11. География | Секция 44. Технологии |
| Секция 12. Геология | Секция 45. Транспортные коммуникации |
| Секция 13. Демография | Секция 46. Туризм |
| Секция 14. Дизайн | Секция 47. Управление |
| Секция 15. Журналистика | Секция 48. Фармакология |
| Секция 16. Зоология | Секция 49. Физика |
| Секция 17. Инновации | Секция 50. Физиология |
| Секция 18. Иностранные языки | Секция 51. Физическая культура |
| Секция 19. Искусство | Секция 52. Финансы |
| Секция 20. История | Секция 53. Филология |
| Секция 21. Космос | Секция 54. Философия |
| Секция 22. Краеведение | Секция 55. Химия |
| Секция 23. Культура | Секция 56. Экология |
| Секция 24. Литература | Секция 57. Экономика |
| Секция 25. Маркетинг | Секция 58. Электротехника |
| Секция 26. Математика | Секция 59. Энергетика |
| Секция 27. Материаловедение | Секция 60. Этика |
| Секция 28. Машиностроение | Секция 61. Этнология |
| Секция 29. Медицина | Секция 62. Юриспруденция |
| Секция 30. Менеджмент | Секция 63. IT (Информационные технологии) |
| Секция 31. Металлургия | Секция 64. Web-дизайн |
| Секция 32. Моделирование | |

5. В течение месяца со дня проведения заключительного мероприятия марта необходимо подготовить акт с результатами проведения мероприятий ОНТ за март 2018 года.

Руководитель Общества Науки
и Творчества

Кузьмин С.В.



**Общество Науки и Творчества
(Казань)**

ИП Кузьмин Сергей Владимирович
ИНН 165720091033
Р/с: 40802810500000061115
АО "ТИНЬКОФФ БАНК"
БИК: 044525974
К/с: 30101810145250000974
420103, Казань, ул. М. Чуйкова, 52-126.
Телефон: 89503125696
Сайт: www.on-tvor.ru
E-mail: ontvor@yandex.ru



Общество Науки и Творчества

Акт по итогам мероприятий ОНТ от 6 апреля 2018 года

**В соответствии с планом проведения
Международных научно-практических мероприятий
Общества Науки и Творчества**

1. В марте 2018 года успешно проведены следующие мероприятия:

- 27 марта. LVIII Международная научно-практическая конференция гуманитарных и общественных наук «Культура, наука и искусство в истории и современности» (К-58)
- 28 марта. LVIII Международная научно-практическая конференция «Юридические науки как основа формирования правовой культуры современного человека» (Ю-58)
- 29 марта. LVIII Международная научно-практическая конференция «Психология и педагогика на современном этапе развития наук: актуальные вопросы теории и практики» (ПП-58)
- 30 марта. LVIII Международная научно-практическая конференция «Инновационные преобразования в экономике: перспективные направления развития» (Э-58)
- 31 марта. LVIII Международная научно-практическая конференция по всем наукам «Интеграционные процессы развития мировой научной мысли в XXI веке» (М-58)
- 28 марта. Международный конкурс лекций «Научное обозрение - 2018»
- 30 марта. Международный конкурс научных работ на иностранном языке «Power of Education – 2018»

- 2. На мероприятия авторы направили 148 статей, из них в результате проверки материалов до публикации допущено 100 научных работ.
- 3. Участниками стали представители России, Узбекистана, Украины, Казахстана, Беларуси, Литвы, Азербайджана.
- 4. Все участники получили именные дипломы участников/победителей мероприятий.
- 5. Участникам был направлен сборник по итогам мероприятий.
- 6. По итогам мероприятий издан сборник статей, который постатейно размещен в научной электронной библиотеке elibrary.ru в рамках договора № 1031-05/2017К.

Руководитель Общества Науки и Творчества

Кузьмин С.В.



Сборник научных трудов
"Сфера знаний: вопросы современного
этапа развития научной мысли"

Подписано в печать 31 марта 2018 года

В сборнике рассматриваются современные вопросы науки, образования и практики применения результатов научных исследований.

Сборник предназначен для широкого круга читателей, интересующихся научными исследованиями и разработками, научных и педагогических работников, преподавателей, докторантов, аспирантов, магистрантов и студентов с целью использования в научной работе и учебной деятельности.

При перепечатке материалов сборника статей Международной научно-практической конференции ссылка на сборник статей обязательна.

Все материалы отображают персональную позицию авторов.
Мнение издательства может не совпадать с мнением авторов.

Компьютерная верстка А.В. Сятыновой

*Обложки сборника взяты
из открытых источников.*

Издано при поддержке
«Общества Науки и Творчества»,
г. Казань

